

ЭНЦИКЛОПЕДИЧЕСКІЙ СЛОВАРЬ.

ЭНЦИКЛОПЕДИЧЕСКІЙ СЛОВАРЬ.



ТОМЪ XXXI^а.

Статика — Судостроительство.



ИЗДАТЕЛИ: { Ф. А. Брокгаузъ (Лейпцигъ).
 { И. А. Ефронъ (С.-Петербургъ).



С.-ПЕТЕРБУРГЪ.

Типографія Акц. Общ. «Издательское Дѣло», Брокгаузъ-Ефронъ.
1901.

„ЭНЦИКЛОПЕДИЧЕСКІЙ СЛОВАРЬ“,

начатый проф. И. Е. Андреевскимъ,

ПРОДОЛЖАЕТСЯ ПОДЪ РЕДАКЦІЕЮ

К. К. Арсеньева

и заслуженнаго профессора

Э. Э. Петрушевскаго.

При участіи редакторовъ отдѣловъ:

С. А. Венгерова	отдѣлъ исторіи литературы.
Проф. А. И. Воейнова . . .	„ географіи.
Проф. Н. И. Карѣва	„ исторіи.
Академика А. О. Ковалевскаго } Проф. В. Т. Шевянова }	„ биологическихъ наукъ.
Проф. Д. И. Менделѣва . . .	„ химико-технической и фабрично- заводской.
Э. Л. Радлова	„ философіи.
Проф. А. В. Совѣтова	„ сельскохозяйственный.
Проф. Н. Э. Соловьева . . .	„ музыки.
А. И. Сомова	„ изящныхъ искусствъ.
Академика И. И. Янжула . .	„ политической экономіи и фи- нансовъ.

Наиболѣе значительныя по объему оригиналы статьи 62-го полутома
 „Энциклопедическаго Словаря“.

Статика (въ сельск. хозяйствѣ)—проф. А. Со- вѣтовъ.	Столярное дѣло (съ 2 табл.)—А. Прессъ.
Статистика—проф. И. Миклашевскій.	Страбонъ—проф. Ѳ. Мищенко.
» сельскохозяйств.—*	Стратегія—проф. Н. Михневичъ.
Стаций (римскій поэтъ)—А. Маленинъ.	Страхование (теорія и исторія С. С. отъ огня, градобитія и транспортное)—В. В. Свят- ловскій.
Стачки рабочихъ—М. Брунъ.	Страхование скота—Я. П.
Стеаринъ (производство, съ табл.)—Н. Спера- нскій Δ.	» жизни—А. Прессъ.
Стекло (на паяльномъ столѣ, съ таблицей)—В. Лермантовъ.	» » землевладѣльцевъ — М. Гер- ценштейнъ.
Стекланная мозаика—С. Пѣтуховъ Δ.	» рабочихъ—Г. Юлосъ.
Стекланное производство (съ табл.)—С. Пѣту- ховъ Δ.	Страховъ (Н. Н.)—С. Венгеровъ и Э. Радловъ.
Стекларусъ—С. Пѣтуховъ Δ.	Строительная гигиена—проф. Ѳ. Эрисманъ.
Степи—академикъ С. Коржинскій.	» полиція—Ф. Яновскій.
Степныя животныя—Д. Педашенко.	Строительныя общества—Г. Бѣлковскій.
Стереоиометрія (съ рис. въ текстѣ)—А. Гор- бовъ.	Стрѣльба (артил.)—А. Якимовичъ.
Стереохимія (съ рис. въ текстѣ)—А. Горбовъ.	» (охотн.)—С. Безобразовъ.
Стефанъ Яворскій—П. Щеголевъ.	Субстанція—Н. Дебольскій.
Стилистика—А. Горнфельдъ.	Субъективное право—проф. В. Нечаевъ.
Стихосложение—А. Горнфельдъ и Е. Ляцкий.	Субъектъ—проф. В. Серебренниковъ.
Столбъ—проф. М. Дьяконовъ.	Судебная реформа въ Россіи—А. Тимофеевъ.
Столбики—проф. кн. С. Грушецкой.	Судебники—проф. М. Д.
Столѣтняя война—П. Конскій.	Судебно краснорѣчіе—А. Тимофеевъ.
	Судоустройство (съ 2 табл.)—Р. Ловягинъ.
	Судоустройство—проф. А. С. Лыкошннъ.

Въ Энциклопедическомъ Словарѣ употребляются, кромѣ мѣръ русскихъ, также и метрическія, французскія, которыя теперь приняты въ большей части европейскихъ государствъ. Для перевода русскихъ мѣръ въ метрическія и обратно—метрическія въ русскія—къ «Энциклопедическому Словарю» приложены таблицы въ V-мъ томѣ, послѣ страницы 468, въ прибавленіи.

Для перевода русскихъ мѣръ въ англійскія и обратно—англійскіихъ въ русскія—см. томъ XX, ст. Мѣры, стр. 326 и 327.

Списокъ гг. сотрудниковъ „ЭНЦИКЛОПЕДИЧЕСКАГО СЛОВАРЯ“

И ИХЪ ИНИЦІАЛОВЪ.

- Агафоновъ, В. К.
 Адслунгъ, Н.
 Алексѣевъ, М. Т., врачъ [А.].
 Аничковъ, Е. В., прив.-доц.
 Анучинъ, Д. П., проф. [Д. А.].
 Арсеньевъ, К. К.
 Архангельскій, А. С., проф.
 Багайшъ Д. И., проф. [Д. Б—й].
 Байковъ, А. А.
 Зарапъ, С. М.
 Барсовъ, Н. П., проф. [Н. Б—ов].
 Бартольдъ, В., прив.-доц.
 Батюшковъ, Ф. Д., прив.-доц.
 Бяроушъ, Е.
 Безобразовъ, С. В. [С. Б.].
 Влаубергъ, М. Б.
 Бобылевъ, Д. К., проф. [Д. Б.].
 Бобынинъ, В. В., пр.-доц. [В. Б.].
 Бодуэнъ де Куртено, И., проф.
 Боргманъ, И. П., проф.
 Бородяня, Н. А. [Н. Б—ня].
 Бороздинъ, А. К., пр.-д. [А. Б.].
 Воцяновскій, В. Ф. [В. В.].
 Брандтъ, В. Ф. [В. Б—тъ].
 Браунъ, Ф. А., при-доц.
 Брейтманъ, М. Я.
 Врунъ, М. И. [М. В.].
 Бузескулъ, В., проф. [В. Б—ск].
 Буйницкій, Н. А. [Н. А. Б.].
 Буличъ, С. К., проф. [С. Б—чъ].
 Вурдаковъ, В. Я.
 Вѣлковскій, Гр. А.
 Вагнеръ, В. Л., проф.
 Вагнеръ, Ю. Н. проф. [Ю. В.].
 Вальденбергъ, В. Э.
 Вальтеръ, Н. Г.
 Василенко, Н. Пр. [Н. В.].
 Васильевскій, М. [М. В—ий].
 Ватсонъ, М. В. [М. В.].
 Вейнбергъ, Л. Б. [Л. В.].
 Вейнбергъ, П. И.
 Венгерова, З. А. [З. В.].
 Венгеровъ, С. [С. В.].
 Вербловскій, Г. Л.
 Вернеръ, К. А. [К. В.].
 Веселовскій, Ал-дръ Н., акад.
 Веселовскій, Алексѣй Н., проф.
 Веселовскій, К. С., акад.
 Веселовскій, Н. П., пр. [Н. В.].
 Веселовскій Ю. А. [Ю. В.].
 Випперъ, Р. Ю., проф. [Р. В.].
 Владиміровъ, П. В., проф.
 Водозовъ, В. В. [В. В—ов].
 Воеводинъ, А.
 Воейковъ, А. И., проф. [А. В.].
 Вольтеръ, Э. А., прив.-доц.
 Воряжейкинъ, Ф. Ю.
 Вороновъ, А. П. [А. П. В.].
 Воронцовъ, В. П.
 Вуколовъ, С. П. [С. В.].
 Гайдуковъ, Н. М.
 Ганешинъ, С. А., проф. [С. Г.].
 Гапзентъ, П. Г. [П. Г—ъ].
 Гарднеръ, Е. П. [Е. Г.].
 Гезехусъ, Н. А., проф. [Н. Г.].
 Гейсенеръ, Р. О.
 Герценштейнъ, М. Я.
 Гершунъ, А. Л. [А. Г.].
 Герье, В. Я., проф. [В. Г.].
 Гессенъ, Вл. М., прив.-доц.
 Гинзбергъ, А. С.
 Головищновъ, К. Д. [К. Д. Г.].
 Голубевъ, В. Ф.
 Горбовъ, А. И. [А. И. Г.].
 Горнфельдъ, А. Г. [А. Г—д].
 Городскій, Б. М.
 Горчаковъ, М. П., проф.
 Грабаръ, В. Э., прив.-доцентъ [Вл. Г.].
 Григоровичъ, А. А. [А. А. Г.].
 Гриневская, И. А.
 Гротъ, К. Я., проф.
 Губскій, М. Ф.
 Гулшиамбаровъ, С. О. [С. Г.].
 Дабольскій, Н.
 Давиллеговъ, А.
 Диницъ, Н. [Н. Д. Д.].
 Добровлянскій, В., пр. [В. Д.].
 Доброхотовъ, А.
 Догель, А., проф.
 Дьяконовъ, М. Н., проф. [М. Д.].
 Егоровъ, Н. Г., проф. [Н. Е.].
 Елснкннъ, А.
 Ждановъ, А. М., проф. [А. Ж.].
 Житецкій, И. П. [И. Ж.].
 Жуковичъ, П. И., прив.-доц.
 Звягинцевъ, Е. А. [Е. З.].
 Земятченскій, П. А., проф.
 Зигель, Ф.
 Ивановъ, И. И.
 Износковъ, Г. А. [И. И.].
 Исаченко, Б. Л.
 Толстой, Г. Б.
 Калугинъ, И.
 Камаровскій, гр., Л. А., проф.
 Каменскій, Д., д-ръ [Д. К.].
 Каратыгинъ, Е. [Е. К.].
 Каринскій, Д. [Д. К.].
 Карышевъ, Н. А., проф.
 Карѣевъ, П. П., проф. [Н. К.].
 Кауфманъ, А. А.
 Кауфманъ, И. И., проф.
 Кивляцкій, Е. А. [Е. К.].
 Кизеветтеръ, А.
 Кирилловъ, Л. А.
 Киричниковъ, А. И., проф.
 Клюссъ, Г. А. [Г. К.].
 Кипповичъ, Н. М.
 Ковалевскій, Вл. Пв. [В. К.].
 Колотовъ, С. С.
 Колубовскій, Я. Н.
 Кони, А. Ф.
 Коноваловъ, Д. П., проф.
 Кононовъ, А. А. [А. К.].
 Копскій, П. А. [П. К—ий].
 Кошынъ, М. В., докторъ.
 Коржинскій, С. И., академикъ
 Красноперовъ, Ив. М.
 Красускій, К. [К. К.].
 Кроль, М. А.
 Кроненбергъ, А. И.
 Круглый, А. О. [А. О. К.].
 Крускопъ, А. К., проф. [А. К.].
 Круссеръ, В. П.
 Крыловъ, Викторъ Ал.
 Крымскій, А. Е. [А. Е. К.].
 Куздрянскій, Д. [Д. К.].
 Кузминъ-Караваевъ, В. Д., проф. [К.—К.].
 Кузнецовъ, В. Н.
 Лазаревскій, А. М. [Лз.].
 Лазаревскій, Н. И.
 Ламанскій, В. В.
 Ламанскій, В. И., акад.
 Ланге, Н., проф.
 Ланговой, Н. П., проф.
 Лапшинъ, И. И.
 Латкинъ, Н. В. [Н. Л.].
 Латышевъ, С. М. [С. Л.].
 Лебединскій, В. К.
 Левянсонъ-Лессингъ, Ю. Ф. проф.
 Левитскій, В. Ф., проф.
 Лермантовъ, В. Б., прив.-доц. [В. Л.].
 Лесевичъ, В. В.
 Лидовъ, А. П., проф. [А. Л. Л.].
 Липовскій, А. Л. [А. Л—ий].
 Лисовскій, Н. М. [Н. Л.].
 Личковъ, Л.
 Ловягинъ, А. М. [А. Л. Л.].
 Ловягинъ, Р. М. [Р. Л—нъ].
 Лопухинъ, А. П., проф. [А. Л.].
 Лучинскій, Г.
 Лучицкій, П. В., проф. [И. Л.].
 Лыкошинъ, А. С.
 Любовичъ, Н., проф. [Н. Л—чъ].
 Любославскій, Г. А.
 Ляцкій, Е. А.
 Лященко, А. І. [А. Л—шко].
 Маленьнъ, А., проф. [А. М—ъ].

- Мамовтовъ, В. В.
 Марголинъ, М. М.
 Марковъ, А. К.
 Марръ, Н. Я., пр.-доц. [Н. М.].
 Масальскій, кн. В. И. [В. М.].
 Мелюранскій, В.
 Менделѣевъ, Д. И., проф. [А.].
 Меньзиръ, М. И., проф.
 Миклашевскій, А. Н., проф.
 Миклашевскій, Ив. Н., проф.
 Миллеръ, В. О., проф. [Вс. М.].
 Минцовъ, Р. Р.
 Митинскій, А.
 Михневичъ, Н. И., проф.
 Мищенко, О. Г., проф. [О. М.].
 Модестовъ, В. И., проф.
 Монастырскій, Д.
 Мурашкинцевъ, А. А. [А. М.].
 Муромцевъ, С. А., проф. [С. М.].
 Мусселиусъ, В. Р.
 Надсонъ, Г. А., проф. [Г. Н.].
 Нахимовъ, С.
 Неволинъ, П. Ив.
 Нечаевъ, В. М., проф. [В. Н.].
 Никольскій, А. М. [А. Н.].
 Оснорскій, Н. [Н. О.].
 Озеровъ, Ив. Х.
 Ореусъ, И. И., ген.-лейт. [И. О.].
 Осиповъ, Н. О.
 Островскій, В. М. [В. О—ii].
 Отонскій, П., пр.-доц. [П. От.].
 Палибинъ, Н.
 Педашенко, Д. Д. [Д. П—о.].
 Перетцъ, В. Н., пр.-д. [В. П.].
 Петровский, А.
 Петрушевскій, О. О., проф.
 [О. П.].
 Пискорскій, В. [В. П—iii].
 Позднѣвъ, А. М., пр. [А. П.].
 Позднѣвъ, Д. М., прив.-доц.
 Покровский, А. И., прив.-доц.
 Покровский, В. Ив.
 Половинкинъ, Ир. Н. [Ир. П.].
 Полферовъ, Я. Я.
 Погѣновъ, Б. К. [Б. П.].
 Потанинъ, Г. Н. [Г. П.].
 Прессъ, А. А. [А. Пр.].
 Придакъ, А. М.
 Придакъ, Е. М.
 Пыпинъ, А. Н., акад.
 Пѣтуховъ, С. И.
 Радловъ, Э. Л. [Э. Р.].
 Раушъ-ф. Трубенбергъ, П. А.
 Рейнгольдъ, А. А. [А. Р.].
 Римскій-Корсаковъ, М. Н.
 Рихтеръ, Д. И. [Д. Р.].
 Розенбахъ, П., пр.-доц. [И. Р.].
 Романовъ, Н. Н.
 Ростовцевъ, М.
 Ростовцевъ, С. И., пр. [С. Р.].
 Рубцовъ, П. П. [И. П. Р.].
 Рудаковъ, В. Е. [В. Р—сз].
 Руммель, В. В. [В. Р.].
 Русовъ, А. Л.
 Свиричевскій, А. Р., проф.
 Святловскій, В. В.
 Селивановъ, А. О. [А. О. С.].
 Селивановъ, Д. О., прив.-доц.
 Серафимовъ, В. В. [В. С.].
 Серебренниковъ, В. С.
 Спалонъ, В. Ю. [Ск.].
 Стаучевскій, Вл. К. [В. С—ii].
 Смирновъ, Н. А.
 Соболевъ, М. Н., проф.
 Совѣтовъ, А. В., проф.
 Созоновъ, С. И.
 Солнцева, В. О.
 Соловьевъ, Н. О. пр. [Н. С.].
 Сомовъ, А. И. [А. С—сз].
 Сомовъ, А. А. [А. А. С—сз].
 Спасовичъ, В. Д.
 Сперанскій, Н.
 Срезневскій, Вс. И.
 Степовичъ, А. Г., прив.-доц.
 Стороженко, Н. И., проф.
 Струве, П. Б. [С.].
 Сумцовъ, Н. О., пр. [Н. С—сз].
 Тавилдаровъ, Н. Ив., проф.
 Таировъ, В. [В. Т.].
 Таненбаумъ, А. С., инж. [А. Т.].
 Тарле, Е. В., прив.-доц.
 Тархановъ, И. Р., пр. [И. Т.].
 Тимофѣевъ, А.
 Тихвинскій, М. М.
 Тищенко, В. Е.
 Тривусъ, М. Л. [М. Т.].
 Трубенкой, кн. Е. Г., проф.
 Трубецкой, кн. С. Г., проф.
 Тураевъ, В., прив.-доц. [Б. Т.].
 Туганъ-Барановскій, М. И.
 Тютковский, П. Т. [И. Т.].
 Уманскій, А. М. [Ум.].
 Успенскій, О. И., проф.
 Фаворскій, А. Е. прив.-доц.
 Фидертъ, О. О.
 Филипповъ, Н. [И. Ф.].
 Фортунатовъ, Ал. О. [А. Ф—сз].
 Франкфуртъ, С. Л.
 Хардинъ, Д. [Д. Х.].
 Харизоменовъ, С. А.
 Хлопинъ, Г., проф.
 Холодковский, Н. А., проф.
 Храчевичъ, К. [К. Х.].
 Цагарели, А., проф. [А. Ц.].
 Церетели, Г. [Г. Ц.].
 Челпановъ, Е.
 Чельцовъ, И. М.
 Чельцовъ, П. [И. Ч.].
 Чешукинъ, Вс. Е. [Вс. Ч.].
 Чупровъ, А. А.
 Чупровъ, А. И., проф.
 Шахматовъ, А., акад.
 Шевяковъ, В., проф. [В. Ш.].
 Шейминъ, П., проф.
 Шепелевичъ, Л., проф.
 Шестаковъ, П. И.
 Шимкевичъ, В. М., проф.
 [В. М. Ш.].
 Шарьяевъ, С. О. [С. Ш.].
 Шмурло, Е.
 Шпиддлеръ, Г. Б. [Г. Ш.].
 Шокальский, Ю. М. [Ю. Ш.].
 Шперкъ, Ф. Ф., д-ръ [Ф. Ш.].
 Штейнъ, В. [В. Ш.].
 Шуляченко, А. Р., проф.
 Шуголевъ, П. Е.
 Шепкинъ, Е., пр.-доц. [Е. Ш.].
 Шепотьевъ, С. А.
 Эрисманъ, О. О., проф.
 Якимовичъ, А. А. [А. Як.].
 Яковенко, В. И.
 Янжулъ, Е. Н.
 Янжулъ, И. П., акад.
 Яновская, С.
 Яновскій, А. Е. [А. Я.].
 Яновскій, Ф.
 Ячевскій, А. А.
 Ященко, А.

Статива.—Так называютъ въ сельскомъ хозяйствѣ ученіе о поддержаніи равновѣсія между истощеніемъ и возмѣщеніемъ плодородія почвы. Начало С. относится ко временамъ Тэера, изъ хозяйства котораго въ Мёнлингѣ расходились не только по Германіи, но и по другимъ странамъ разныя сельско-хозяйственныя положенія, которыя признавались современниками почти догмами. Всѣ эти догмы истекали изъ той основной мысли, что растеніе живетъ и питается такъ-называемымъ гумусомъ—перегноемъ*), продуктомъ разложенія растительныхъ или животныхъ остатковъ. Отсюда—всѣ заботы хозяевъ о накопленіи въ почвѣ возможно большаго количества гумуса. Самый большой расходъ въ почвѣ послѣдняго, какъ предполагалось, происходилъ отъ культуры растеній хлѣбныхъ, масличныхъ и прядильныхъ. Такія культуры старались возможно ограничивать, вводя на мѣсто ихъ посѣвы кормовыхъ травъ, такъ какъ послѣдніе имѣютъ длинныя корни, оставляютъ послѣ себя много остатковъ, способны къ образованію гумуса и даютъ возможность содержать больше скота, а, слѣдовательно, получать и больше навоза. Навозъ же, по Тэеру, считался самымъ лучшимъ гумусомъ. Сперва самъ Тэеръ, а потомъ его послѣдователи, чтобы хозяевамъ-практикамъ дать, такъ сказать, программу для распределенія растеній по полямъ, составили такъ называемую С. Эта С. имѣла цѣлью показать приходъ и расходъ почвы—приходъ вследствие непосредственнаго уваживанія полей, снабженія гумусомъ отъ дико-растущихъ растеній (паръ, залежь), отъ остатковъ корней культурныхъ растеній; расходъ—отъ культуры тѣхъ или другихъ растеній, урожаи которыхъ такъ или иначе отчуждались отъ хозяйства. Изъ лицъ, трудившихся надъ разработкою С., особенно замѣчательны, кромѣ самого Тэера, Вульфенъ, Бургеръ, Швейцеръ, Клеманъ, Веккорлианъ, Хубецкъ и въ особенности Пабстъ. Каждый изъ нихъ въ положительныя цифры опредѣлялъ, насколько истощаетъ почву рожь, овесъ, пшеница и пр. и, съ другой стороны, насколько обогащаютъ ее кормовыя травы—клеверъ, люцерна, шпегель, тимофеевка, а равно паръ и залежь. Знаніе этихъ цифръ составляло верхъ пониманія рациональнаго хозяйства, а вопросъ откуда и какимъ путемъ создалась такая приходо-расходная книга почвы—мало кого интересовала. Цѣлое полустолѣтіе такъ называемые рациональные хозяева вели учетъ своему хозяйству по пирамъ С., особенно С. Пабста, пользовавшейся въ то время наибольшою популярностію. Даже профессора

сельско-хозяйственныхъ академій не только не возстаивали противъ С., напротивъ вводили ее въ свои курсы и учили, какъ дѣлать учетъ поведовства. Мы коснемся лишь главнѣйшихъ изъ С., которыя примѣнялись на практикѣ и въ нашихъ русскихъ хозяйствахъ. Такъ какъ практики требовали отъ теоріи рецептовъ, которые показывали-бы сколько они должны возвращать почвѣ питательныхъ веществъ въ видѣ того или другаго удобрения при различныхъ сѣвооборотахъ, чтобы не истощать ее и удовлетворять условіямъ равновѣсія, то Тэеръ, основатель перваго такого систематическаго ученія, рѣшился предложить цифры, которыя онъ вывелъ, исходя а priori изъ того положенія, что истощеніе почвы колосовыми хлѣбами находится въ прямомъ отношеніи съ содержаніемъ зернами послѣднихъ питательныхъ веществъ. По даннымъ тогдашняго анализа послѣднихъ заключалось въ 100 ф. пшеницы—83,4 ф., ржи—70,8 ф., ячменя—65,73 и овса—63,46 ф. Отсюда, если питательность ржи, а слѣдовательно и запросъ ея на питательныя вещества въ почвѣ (или истощеніе производимое ею) принять за 100, то такую же цифру для пшеницы будетъ 127, для ячменя 80, а для овса 77. Эти цифры выражаютъ только относительную истощаемость почвы растеніями; оставалось неизвѣстнымъ, сколько нужно было положить навоза, чтобы вполне вознаградить почву за принесенный ею урожай. Для этой цѣли за единицу абсолютнаго истощенія, производимаго каждымъ растеніемъ, Тэеръ принялъ 2 центнера хлѣбнаго навоза, названные имъ градусомъ. Основываясь на нѣкоторыхъ опытныхъ данныхъ, онъ вывелъ, что 1 шеффель (2 четверика) пшеницы, взятый съ 1 моргена (¼ десятъ)

истощаетъ почву на	6,5°=13	центн. навоза
1 шеффель ржи	> 5,0°=10	>
1 > ячменя	> 3,5°= 7	>
1 > овса	> 2,5°= 5	>

Другими словами, чтобы почва не истощалась культурою, ей слѣдуетъ возвращать за каждый шеффель пшеничнаго зерна 13 центн. навоза на моргенъ, ржи—10 п., ячменя—7 п. и за каждый шеффель овса—5 п. хлѣбнаго навоза отъ рогатаго скота. Подобнымъ же образомъ, Тэеръ дошелъ до убѣжденія, что одинъ годъ культуры клевера обогащаетъ почву на пространствѣ одного моргена на 10° или 20 центн. хлѣбнаго навоза; такое же обогащеніе производитъ одинъ годъ выгона, одинъ годъ пара и 1 возъ навоза въ 20 центн. По этимъ даннымъ учитывались всѣ сѣвообороты. Вотъ примѣры такого учета:

	Моргенъ въ клинѣ.	Приходъ въ почву.	Расходъ.
1-ый годъ.	Парь, удобренный 10 фурами навоза	=10°+100°=110°	—
2-ой >	Озимь; урожай=10 шеффелямъ ржан. зерна	—	55°
3-ий >	Красный клеверъ	= 10°	—
4-ый >	Овесъ; урожай=10 шеффелямъ	= —	25°
5-ый >	Овесъ; урожай= 6 >	= —	15°

Итого = +120° —95°

*) Почвы торфяныя, болотныя, хотя въ нихъ всего больше перегноя, Тэеръ не считалъ за плодородными.

Такъ какъ $120^{\circ} - 95 = 25^{\circ}$, то при такомъ сѣвооборотѣ и удобреніи почва не только не уменьшается въ своемъ плодородіи, но даже увеличивается на $25 \times 2 = 50$ центн. или 125 пуд. хлѣбнаго навоза чрезъ каждые 5 лѣтъ.

По этимъ же даннымъ хозяева соображали, подь какое растеніе слѣдуетъ класть удобреніе, смотря по тому, въ какомъ отношеніи находятся приходъ и расходъ почвы послѣ каждаго урожая и какое количество градусовъ требуется даннымъ растеніемъ для принесенія известной жатвы. Однако, время отъ времени появлялись жалобы хозяевъ, что ихъ вычисления на бумагѣ не соотвѣтствуютъ дѣйствительности. Тѣерь рѣшился, кромѣ содержанія гумуса въ почвѣ, ввести новый элементъ, обуславливающей урожайность, это—дѣятельность (Thätigkeit) почвы. Онъ сталъ говорить, что урожай есть результатъ совместнаго дѣйствія богатства (гумуса) почвы (б) и ея дѣятельности (д), словомъ, урожай $y = d \times б$. Изъ ближайшихъ учениковъ Тѣера его теорію особенно подробно развилъ Бульфенъ, который, однако, усложнилъ дѣло малопонятными для хозяевъ-практиковъ математическими формулами и измѣнилъ прежнюю простую С. Тѣера до неузнаваемости. Гораздо болѣе посчастливилось со С. агроному 40-ыхъ годовъ—Пабста, известному особенно по его многимъ учебникамъ, изъ которыхъ два (общее земледѣліе и разведеніе крупнаго рогатаго скота) переведены на русскій языкъ. Последний, на основаніи многочисленныхъ опытовъ, далъ схему для опредѣленія истощенія и обога-

щенія почвы разными культурными растеніями. Онъ всѣ растенія расклассифицировалъ на 2 главныя группы, изъ коихъ одна заключается въ своей средѣ растенія, истощающія въ различныхъ степеняхъ, а во второй группѣ—помѣстятъ растенія, обогащающія почвы. Первая группа, въ свою очередь, имѣетъ 4 подраздѣленія, а именно: а) растенія сильно истощающія почву, куда Пабстъ относитъ ленъ, коноплю, майскъ, цикорій, морковь, турнепсъ и т. д., которыя требуютъ на каждую, занятаю ими десятину, 950—1200 пд. навоза; б) умеренно истощающія: рапсъ, табакъ, свекловича и пр., требующія 720—900 пд. навоза; в) мало истощающія: горохъ, гречиха, вика и пр., требующія навоза въ количествѣ 480—660 пд. и г) еще менѣ истощающія: сѣянный клеверъ, кормовая роза и пр., довольствующіяся всего 240—420 пд. навоза на десят. Вторая группа распадается на тоже число подраздѣленій, при чемъ къ первому отнесены растенія, обогащающія почву въ малой степени (300—420 пд. навоза)—однотѣнны выгонъ и многотѣнее пастбище; въ средней (500—600 пд.) степени: красный и бѣлый клеверъ, эспартеръ въ нѣкоторыхъ случаяхъ, многотѣнны выгонъ; въ большой (720—1100 пд.): люцерна, эспартеръ и, наконецъ, одинъ годъ чернаго пара приравненъ дѣйствию 300—400 пд. навоза на каждую вышедшую изъ подь него десятину. Примѣненіе этой С. видно изъ слѣдующаго расчета, которымъ рѣшается вопросъ, сколько требуется удобренія и когда его слѣдуетъ класть при слѣдующемъ сѣвооборотѣ.

		Пудовъ навоза			
1.	Картоф. (удобрен. 2400 пд. навоза) лишаетъ	почву на	800; 2400 —	800	=1600 пд.
2.	Яръ	» »	750; 1600 —	750	= 850 »
3.)	Клеверъ обогащаетъ	» »	600; 850 +	600	=1450 »
4.)					
5.	Озимь истощаетъ	» »	840; 1450 —	840	= 610 »
6.	Парь обогащаетъ	» »	360; 610 + 360 + 2400	=3370 *)	
7.	Озимь истощаетъ	» »	840; 3370 —	840	=2530 »
8.	Свекловича	» »	800; 2530 —	800	=1730 »
9.	Вика съ овсомъ	» »	360; 1730 —	360	=1370 »
10.	Гречиха	» »	540; 1370 —	540	= 830 »
11.)	Выгонъ обогащаетъ	» »	500; 830 +	500	=1330 »
12.)					
13.	Овесь истощаетъ	» »	750; 1330 —	750	= 580 »

Складывая цифры, показывающія, насколько каждое растеніе истощаетъ почву и вычитая изъ полученной суммы количество навоза, на которое почва обогащается кормовыми травами и паромъ, можно найти то количество удобренія, которое должно вывозиться въ поле. Что же касается вопроса, подь какія именно растенія должно быть внесено удобреніе, то это опредѣляется простымъ сравненіемъ остатка навоза въ почвѣ отъ предыдущаго растенія съ количествомъ пераго, требуемымъ растеніемъ слѣдующимъ. Если этотъ остатокъ менѣе, то удобреніе должно быть положено немедленно. Зная количество удобренія, потребное сѣвооборотомъ и доставляемое послѣднимъ, по С. Пабста хозяинъ могъ рассчитать, сколько ему нужно имѣть луговъ, а отсюда — сколько слѣдуетъ держать въ хозяйствѣ крупнаго рогатаго скота.

Разсмотрѣнными нами С. Тѣера и Пабста можно назвать С. пѣмецкимп. Изъ нихъ первой придерживались вначалѣ текущаго столѣтія, а второй — до 50-хъ годовъ; статка Пабста и до сихъ поръ не брошена окончательно: хотя она не стоитъ въ уровенъ съ современными знаніями, тѣмъ не менѣе указываетъ нѣкоторый путь къ опредѣленію подержанія равновѣсія въ почвѣ. Довольно замѣчательно, что авторы всѣхъ С. весьма большую группу кормовыхъ растеній бобовыхъ причисляли къ числу обогащающихъ, а не истощающихъ растеній, такъ что то, что подмѣчено практикою болѣе инстинктивно, въ настоящее время блестяще подтвердилось наукою. Всѣ эти С. держались, такъ сказать, неприкосновенно до появленія въ 1840 г. книги

*) На парь вывозится до 2400 пд. навоза.

Либиха, гдѣ онъ изложилъ начала своей минеральной теории (XIX, 342). Но такъ какъ Либихъ въ первыхъ изданияхъ своей книги не касался подробностей земледѣянія, а имѣлъ въ виду лишь поколебать основанія господствовавшей въ то время гумусовой теоріи питания растений, то его учение скорѣе произвело свое дѣйствіе въ кругу ученыхъ, а не сельскихъ хозяевъ-практиковъ. Послѣдніе продолжали разсуждать совершенно по прежнему, т. е. по Тэоровски. Либихъ долгое время молчалъ и лишь въ 1857 году онъ представилъ тогдашнее состояніе сельскаго хозяйства въ 13 письмахъ, въ которыхъ обозвалъ европейское поледовство «хищническімъ». Чтобы доказать свое положеніе, Либихъ коснулся самыхъ существенныхъ сторонъ господствовавшего въ его время агрономическаго ученія, критически разобралъ его догмы и, хотя позволялъ себѣ улуценія, тѣмъ не менѣе высказалъ много истинъ, которыя всегда будутъ имѣть свое значеніе и силу. Его минеральная теорія совершенно перевернула всѣ С. какъ пѣмцейю—Тэоровскую школы, ставившей жизнь растенія въ зависимость отъ гумуса, такъ и французской, подчинявшей ее почти исключительно атмосферному и почвенному азоту. Либихъ училъ, что для полученія хорошихъ съ поля урожаевъ необходимо, чтобы въ почвѣ былъ на лицо цѣлый рядъ минеральныхъ веществъ. Такіе вещества онъ насчитываетъ 8 и сравниваетъ ихъ съ 8 колесами пѣни. Если одно кольцо слабо, то цѣль рвется и недостающее кольцо, такимъ образомъ, является главнымъ, такъ какъ безъ него колесо не приводитъ въ движеніе машину. Крѣпость пѣни такимъ образомъ въ зависимости отъ самаго слабого кольца. И дѣйствительно, давно замѣчено, что если какой-либо процессъ зависитъ отъ нѣсколькихъ одинаково необходимыхъ условий, и если всѣ условия будутъ въ сильномъ развитіи, за исключеніемъ одного, то ходъ процесса будетъ согласоваться съ этимъ послѣднимъ,—другими словами, будетъ находиться также въ минимумѣ (см. Удобреніе). Съ подобными выводами, конечно, не выжуются ученія С., подчиняющія жизнь растенія одной какой-либо составной части почвы, будь-то то азотъ, кали, фосфорная кислота, или такое неопредѣленное, сложное и постоянно мѣняющееся вещество, какъ гумусъ. Всѣ они необходимы для растенія, какъ составныя части почвы, но не въ отдѣльности взятыя, а въ совокупности со всѣми другими условиями, и недостатокъ одного такого ингредиента, а тѣмъ болѣе отсутствіе, парализуетъ дѣйствіе всѣхъ остальныхъ. Но не всѣ тезисы ученія Либиха могутъ считаться непогрѣшимыми. Такъ, напр., Либихъ очень нападаетъ на ученіе современныхъ ему агрономовъ, что нѣкоторыя культурныя растенія, напр. кормовыя изъ семейства бобовыхъ, причисляются къ разряду не только не истощающихся, но даже обогащающихъ почву растеній. Такъ по С., напр., Паста обогащеніе поля послѣ клевера опредѣляется въ 300, а послѣ люцерны въ 900 пд. навоза, на томъ основаніи, что послѣ этихъ растеній

хлѣбныя роятся хорошо безъ всякаго добавочнаго удобренія. По Либиху, такое обогащеніе только кажущееся. Клеверъ, какъ и хлѣбныя растенія, требуетъ для своего произрастанія нѣкотораго количества фосфорной кислоты, извести, кали и магнезіи. Онъ содержитъ въ себѣ тѣ же вещества, что и хлѣбныя растенія, нѣкоторый избытокъ калия, извести и сѣрной кислоты и всѣ эти вещества клеверъ беретъ изъ почвы. Слѣдовательно, въ отношеніи почвы, это растеніе, равно какъ и другія кормовыя травы, не обогащаютъ, а истощаютъ почву. Противъ постановки вопроса въ такомъ видѣ, конечно, спорить нельзя; но въ то же время нельзя отрицать благотвѣтельнаго вліянія бобовыхъ растеній на плодородіе почвы, которое такъ искусно подмѣчено было практиками и которое въ настоящее время подтверждено и со стороны теоріи. Именно, что бобовыя растенія суть могучіе собиратели одного изъ самыхъ цѣнныхъ и дорогихъ питательныхъ элементовъ, каковыя считаются и самими Либихомъ атмосферный азотъ, не только связанный (амміакъ, азотная кислота), но и свободный, что тогда совершенно было необходимо. Поэтому нападки Либиха на травосѣяніе были преждевременны: если не вѣрна оцѣнка полезнаго дѣйствія кормовыхъ растеній въ томъ смыслѣ, какъ понимали создатели С., то, съ другой стороны, исторически вѣрно, что травосѣяніе содѣйствуетъ сохраненію въ почвѣ плодородія. Но мы не упомянули еще о другомъ основномъ положеніи ученія Либиха, которое имѣетъ ближайшее отношеніе ко всѣмъ С. По Либиху, только то хозяйство рационально, которое держится правила, «что взялъ, то и отдай», разумѣя при этомъ возвратъ минеральныхъ составныхъ частей почвы, отнимаемыхъ у послѣдней урожаями сельскохозяйственныхъ растеній. Этотъ законъ, понятно, сохраняется, въ общемъ, вплоть свою силу и по настоящее время, но если возвращать, точно прідерживаясь учета урожаевъ (т. е. взятаго ими изъ почвы количества минеральныхъ веществъ), то довольствованіе такимъ учетомъ не сплосло-бы почву отъ истощенія или, во всякомъ случаѣ, отъ замѣтнаго уменьшенія урожайности воздѣлываемыхъ на ней растеній, такъ какъ опредѣлить, въ какомъ именно количествѣ должны находиться въ почвѣ тѣ или другія ея составныя части, чтобы въ одно и то же время не истощать почвы и получать довольно высокіе урожаи, мы не можемъ въ силу недостаточной еще разработанности аналитическихъ методовъ. Въ томъ-то и состоитъ ошибка авторовъ всѣхъ С., что они, не имѣя въ своемъ распоряженіи вплоть дѣйствительныхъ цифръ, пытались все-таки нормировать отношенія воздѣлываемыхъ растеній къ почвѣ, и наоборотъ. Современное объясненіе этого вопроса, имѣющаго весьма важное практическое и теоретическое значеніе, вылившееся въ еще не вполне сложившуюся и формулированную теорію обезпеченія будущихъ урожаевъ, см. въ ст. Удобреніе.

Статиліи (Statilii)—древнеримскій родъ. Сабельскаго происхожденія. Изъ представи-

телей его известны: 1) Титъ С. Тавръ, легатъ Октавіана во время войны послѣдняго съ Секстомъ Помпеемъ (36 г. до Р. Хр.), отвоевавшій Сицилію и занявшій объ африканскія провинціи Лепида. Въ 31 г. получилъ главное начальство надъ сухопутнымъ войскомъ въ войнѣ съ Антоніемъ, котораго ему удалось разбить еще до битвы при Акціи. Въ 29 С. командовалъ войсками въ Испаніи и покорилъ кантабровъ, ванцевъ и астрийцевъ; въ 26 г. былъ консуломъ вмѣстѣ съ Августомъ. Послѣ Агриппы и Мецената, С. былъ самымъ приближеннымъ лицомъ Августа, который въ 16 г. поручилъ ему городскую префектуру. 2) Титъ С. Тавръ Корвинъ, консулъ 45 г. по Р. Хр., послѣднѣ проконсулъ Африки. Въ 53 г. С., по просямъ Агриппины, которая завидовала роскошнымъ садамъ его, былъ обвиненъ въ вожделѣніи и покушеніи на императорскій домъ, но до произнесенія приговора кончилъ жизнь самоубійствомъ. 3) Статилія Мессалина, бывшая сперва любовницей, потомъ третьей женой Нерона. Позже она была невѣстой Отона, а по смерти послѣдняго удалась въ частную жизнь и предалась литературнымъ занятіямъ. *Н. О.*

Статирь—см. Статеръ.

Статистика (*теоретическая*)—наука, занимающаяся изученіемъ пріемовъ систематическаго наблюденія надъ массовыми явленіями социальной жизни человѣка, составленія численныхъ ихъ описаній и научной обработки этихъ описаній. Такимъ образомъ теоретическая статистика есть наука методологическая и, какъ таковая, играетъ служебную и вспомогательную роль для другихъ наукъ. Въ зависимости отъ содержанія матеріала, подлежащаго ея наблюденію и обработкѣ, различаютъ С. хозяйственную, С. населенія, санитарную, уголовную, школьную и другія виды С. прикладной. Нѣкоторые писатели пытаются соединить воедино все разнообразіе массоваго матеріала социальной жизни человѣка, подлежащаго статистической обработкѣ, и выдѣляютъ, подъ названіемъ «С. въ матеріальномъ смыслѣ», особую науку, имѣющую цѣлью выясненіе массовыхъ явленій общественной жизни людей, основанное на исчерпывающемъ массовомъ наблюденіи, выраженномъ въ числѣ и мѣрѣ (Майръ). Изъ послѣдующаго изложенія будетъ видно, что эмпирическіе законы, открываемые при посредствѣ статистическаго метода, всегда нуждаются въ объясненіи со стороны другихъ наукъ, что, съ теченіемъ времени и съ усовершенствованіемъ пріемовъ наблюденія, къ научному изученію привлекаются все болѣе и болѣе разнообразныя социальныя массы и что статистическимъ методомъ изслѣдованія начинаютъ пользоваться даже такія, напр., науки, какъ психологія. При такомъ положеніи вещей и при отсутствіи, въ дѣйствительности, всеобъемлющей науки, которая соединила-бы въ себѣ все разнообразіе подлежащихъ изслѣдованію социальныхъ массъ, выдѣленіе матеріальной С. въ особую дисциплину представляетъ недостаточно обоснованнымъ. Наблюденія, производимыя статистикою, всегда численныя, т. е. выражаютъ

ся въ цифрахъ и относятся къ числу, вѣсу и мѣрѣ наблюдаемыхъ предметовъ или явленій; они всегда *массовыя*, т. е. относятся къ возможно большому числу предметовъ или явленій хотя и однородныхъ, но въ тоже время настолько отличныхъ другъ отъ друга, что наблюденіе надъ однимъ изъ нихъ не даетъ права дѣлать заключеній объ остальныхъ. Численныя описанія С. представляются всегда въ видѣ таблицъ, каждая цифра которыхъ есть сумма предметовъ или явленій взятой для наблюденія массы, расположенной искусственнымъ образомъ въ гомологическія группы, по заранѣе опредѣленнымъ признакамъ. Результаты научной обработки этихъ таблицъ выражаются въ такъ называемыхъ среднихъ и относительныхъ числахъ, служащихъ для опредѣленія вѣроятности наступленія, въ будущемъ, при прочихъ равныхъ условіяхъ, явленій аналогичныхъ съ тѣми, которыя служили предметомъ наблюденій.

1. *Исторія статистики*. Въ исторіи С. можно различать три періода, соответствующіе тѣмъ тремъ стадіямъ изученія, которымъ подвергается въ настоящее время всякая социальная масса. Гораздо раньше чѣмъ человечество стало задумываться надъ правильности массовыхъ наблюденій, потребности государственнаго управленія, главнымъ образомъ военныя и финансовыя, вызвали къ жизни производство массовыхъ наблюденій, очень несовершенныхъ, но дававшихъ возможность опредѣлить число лицъ, могущихъ быть призванными къ военному дѣлу, число земель, подлежащихъ обложенію налогами, и т. д. Числа, получавшіяся въ результатѣ наблюденій такого рода, имѣли не столько характеръ описаній, сколько характеръ *справокъ*; тѣмъ не менѣе эти крайне несовершенныя и несистематическія наблюденія древности и среднихъ вѣковъ были той школой, въ которой мало по малу выработывались современныя намъ плановѣрныя и систематическія массовыя наблюденія. Точно также и составленіе болѣе совершенныхъ описаній государствъ, удовлетворяющихъ не только цѣлямъ государственнаго управленія, но и пытливости человѣческаго ума, появились гораздо ранѣе, чѣмъ выработались правила, которымъ слѣдуетъ при описаніи социальныхъ массъ современныя изслѣдователи. Лишь послѣ того, какъ въ искусствѣ составлять статистическія описанія были достигнуты достаточно благоприятные результаты и человечество, переставъ довольствоваться однимъ описаніемъ факта, стало стремиться опредѣлить степень его устойчивости, причину происхожденія и развитія, появилась научная С., въ видѣ попытки подвергнуть результаты полученныхъ численныхъ описаній математическому анализу—съ одной стороны, и приложенію правилъ индуктивнаго мышленія къ наблюдаемымъ и надеждамъ образомъ описаннымъ массамъ—съ другой. Исторія сохраніанна намъ, немало свѣдѣній о производствѣ численныхъ наблюденій еще въ очень глубокой древности. Въ древнѣйшихъ законодательныхъ памятникахъ Китая (Шу-Кингъ) и Ин-

дин (Дармазастра) сообщаются результаты этих наблюдений, произведенных болѣе чѣмъ за двѣ тысячи лѣтъ до Р. Хр. Священные книги древнихъ евреевъ, въ особенности книги Исходъ, Чисель, Иисуса Навина, Царствъ, Ездры и Неемии, свидѣтельствуютъ, что производство перенесеннаго населенія и поземельныхъ кадастровъ достигло у этого народа довольно высокой степени развитія. Геродотъ сообщаетъ о численности описаніяхъ, производившихся въ древнемъ Египтѣ и въ Персіи. Въ трудахъ Платона, Ксенофонта, Плутарха, Аристотеля и другихъ—относительно государствъ древней Греціи, въ трудахъ Полибія, Цицерона, Тацита, Діонисія Галкарнасскаго и другихъ—относительно древняго Рима, находятся уже достаточно подробныя свѣдѣнія не только о результатахъ наблюдений, но и о самыхъ способахъ ихъ производства, что, въ связи съ изученіемъ надписей, даетъ современнымъ историкамъ возможность судить не только о количествѣ населенія этихъ странъ, но и о его составѣ. Уже съ древнихъ временъ римскіе *цезари* производились периодически. До насъ дошли итоги 36 перенесеннаго Рима, бывшихъ до Веспасіана. Тацитъ сообщаетъ о т. наз. *Breviarium Augusti*—сборникѣ, составленномъ, по видимому, на основаніи свѣдѣній официальнаго характера, въ царствованіе Августа. Гораздо бѣднѣе численными наблюденіями періодъ среднихъ вѣковъ, въ особенности, первая ихъ половина. Наиболѣе замѣчательными памятниками средневѣковой С. являются описанія аббатствъ, епископствъ, графствъ и бенедиктинскихъ, составленныя на основаніи указовъ (капитулярій) Карла Великаго (такъ наз. *Breviarium*) и описанія королевскихъ имѣній, произведенныя обстоятельно и подробно. Другимъ замѣчательнымъ памятникомъ средне-вѣковой С. является, въ Англіи, такъ назыв. *Doomsday-book* (см. XI, 230). Юмъ называетъ эту книгу «драгоценнѣйшимъ памятникомъ древности, какимъ обладаетъ какая либо нація». Богатѣйшимъ собраніемъ памятниковъ того же рода обладаетъ Россія, въ видѣ такъ называемыхъ писцовыхъ книгъ (см.). Князьки писцы упоминаются въ нашихъ памятникахъ уже въ 1266 г. (ярлыкъ Менгу-Тимура); но наиболѣе блестящей эпохой писцовыхъ описаній въ Россіи слѣдуетъ считать вторую половину XVI и первую половину XVII столѣтій. Къ концу среднихъ вѣковъ накопилось уже достаточно количество численныхъ наблюдений всякаго рода. Наиболѣе важными изъ нихъ являлись церковныя записи о рождающихся, умершихъ и сочетающихся бракомъ, давшія первый матеріалъ для научной обработки статистическихъ данныхъ. Эти записи стали вестись во всей Европѣ съ XVI в. Періодическое обнародованіе матеріала, заключающагося въ церковныхъ книгахъ, началось въ Англіи (1592); съ 1603 г. въ Лондонѣ ведутся непрерывныя и достаточно полныя списки движенія населенія. Заслуживаютъ вниманія первыя попытки организаціи торговой С. при Кольбертѣ во Франціи и появленіе такъ называемыхъ официальныхъ преискурантовъ въ Англіи. Составленіе послѣднихъ, для цѣлей

торговой С., находится въ тѣсной связи съ политикою меркантилизма. Въ первой половинѣ XVI вѣка начинаютъ появляться сочиненія и сборники, въ которыхъ описываются тѣ или иные государства. Эти сборники развили интересъ къ познанію устройства различныхъ государствъ и потому справедливо считаются тѣмъ подготовительнымъ матеріаломъ, который послужилъ основой для появившейся въ Германіи особой науки, получившей названіе государственновѣдѣнія («*Notitia rerum publicarum*») и созданной трудами первыхъ преподавателей этой науки—Конринга и Ахенваль. Хорошо знакомый съ философіей и юриспруденціей, Конрингъ цытался примѣнять приемы, рекомендованные логикой того времени, для изученія всѣхъ вообще предметовъ, къ изученію государствъ. Предметъ науки государственновѣдѣнія, однако—не государство какъ таковое, а то, что достойно въ немъ вниманія и что имѣетъ отношеніе къ благосостоянію его: *quod ad felicitatem aut infelicitatem reipublicae spectat*. Какъ всякая вещь познается путемъ познанія четырехъ основныхъ причинъ, отъ которыхъ она зависитъ, такъ и полное знаніе государства, по Конрингу, состоитъ въ познаніи причины матеріальной, т. е. числа населенія, его душевныхъ и тѣлесныхъ качествъ и богатства; причины конечной, заключающейся въ томъ, насколько счастливо живутъ жители; причины формальной, т. е. образа правленія и государственнаго устройства; наконецъ, причины дѣйствующей, т. е. познанія тѣхъ, кто правитъ. Конрингъ пытался составить описаніе современныхъ ему государствъ по указанной схемѣ, а въ сочиненіяхъ, изданныхъ послѣ его смерти: «*Exercitatio historico politica de notitia singularis reipublicae*» и «*Proemium rerum publicarum*» (1730)—обосновать теорію такъихъ описаній. Лекціи и сочиненія Конринга имѣли огромный успѣхъ и вызвали къ жизни цѣлую литературу описаній государствъ, написанныхъ въ томъ же духѣ. Продолжателемъ Конринга является въ XVIII вѣкѣ Ахенваль. По его опредѣленію государственновѣдѣніе или *статистика* (отъ итальянскаго слова *statista*—государственный человѣкъ) есть наука, занимающаяся описаніемъ государственныхъ достопримѣчательностей, познаніе которыхъ необходимо всякому образованному человѣку, въ особенности государственному. Она не есть смѣшеніе всякихъ наукъ, какъ утверждаютъ ея противники, но она пользуется разнообразными науками (географія, исторія, право и т. д.) по столько, по сколько это необходимо для познанія достопримѣчательностей государствъ; при этомъ, она изучаетъ не дѣйствія людей, а результаты ихъ дѣйствій. Понятіе о государственныхъ достопримѣчательностяхъ у Ахенвала очень широко и неясно. Онъ относитъ къ нимъ все то, отъ чего зависитъ сила и слабость государствъ, чѣмъ возвышается и затемняется блескъ короны, отъ чего государства становятся богатыми или бѣдными и т. д. Описаніе государствъ свѣдущее вести, по Ахенвалю, въ зависимости отъ двухъ основныхъ факторовъ—земли и людей. Въ эти двѣ рубрики Ахенваль вкладываетъ все очень обширно содержаніе своей

науки, начиная от географии государств и кончая их государственным устройством и управлением. Численным описанием как Ахенваль, так и многочисленные его последователи в разных странах Европы (главнѣйшие изъ нихъ въ Германіи — Неттенблатъ, Гаттерихъ, Людеръ, Майель, Маннертъ, Бюшингъ, предложившій методъ сравнительныхъ описаній государствъ, его продолжатель Мальхусъ, Ниманъ, Шубертъ и др.; во Франціи — Пеше, Донна, Эрбенъ, Бадуа; въ Италиі — Джойа, Романози; въ Англіи — Синклеръ; въ Россіи — Ободовскій, Рейхель, Гофманъ) придавали совершенно второстепенное значеніе и горячо поемизировали съ такъ называемыми *таблицными* статистиками, родоначальникомъ которыхъ сѣдуетъ считать датчанина Анхерсена, издаваемаго въ 1741 г. сочиненіе: «*Descriptio statuum in tabulis*». Эти послѣдніе придавали особенное значеніе табличной формѣ описаній, но въ виду того, что только относительно небольшое число признаковъ, характеризующихъ силу и могущество государствъ, могутъ уложиться въ табличную форму, они снабжали ихъ текстомъ, въ которомъ на первый планъ выставляли матеріальные факторы государственной жизни. Этими они возбуждали нападенія геттингенской школы, переносившей центръ тяжести своихъ описаній на факторы духовные и нравственные. «Рабы таблицъ», «представители подлой статистики», какъ называли последователи Ахенваль сторонники этого направленія (наиболѣе замѣчательные изъ нихъ — Гаспари, Якоби, Эрманъ Беттихеръ и въ особенности Кромье), стоятъ, однако, гораздо ближе къ современной С., чѣмъ представители первого направленія. Ихъ труды представляютъ изъ себя первая попытка систематизаціи и группировки числовыхъ данныхъ по заранее определеннымъ признакамъ. Среди представителей университетской С. Германіи конца XVIII и начала XIX в. выдающееся мѣсто занимаетъ Шлецеръ, авторъ изданной въ 1804 году «Теоріи С.», имѣвшей большое влияние на русскую ученыхъ того времени. Предметъ С., по Шлецеру — общества, принявшія форму государства; вѣтъ государства вѣтъ С., а есть только этнологія. С. есть ничто иное какъ установившаяся исторія; но она выбираетъ изъ множества достопримѣчательностей, существующихъ въ каждомъ государствѣ, лишь тѣ, которыя *важны* и содѣйствуютъ конечной цѣли всякаго государства — человѣческому счастью. Сравнивая между собою разные состоянія государствъ, можно определять, поскольку они приближаются къ этой цѣли. Для удобства изложенія статистическаго матеріала, который долженъ быть собранъ чиновниками государства, а обработанъ учеными, Шлецеръ предложилъ формулу: *vires unitae agunt*, гдѣ *vires* — территорія, населеніе и промышленность государствъ, *unitae* — соединеніе этихъ силъ или государственное устройство, *agunt* — дѣйствие силъ или государственное управленіе. Въ отличіе отъ другихъ геттингенцевъ, Шлецеръ придавалъ большое значеніе цифрамъ, какъ наиболѣе точному и объективному измѣрительному государственныхъ силъ. Въ то время какъ въ

Германіи преобладали схоластическіе приемы описанія государственныхъ достопримѣчательностей, въ Англіи нарождадось совершенно новое направленіе въ С., создавшее школу такъ называемыхъ политическихъ ариметиковъ. Родоначальникомъ ея сѣдуетъ считать суконнаго фабриканта Граунта (Graunt) и Пети (см. Политическая ариметика, XXIV, 304); вслѣдъ за этими учеными появился рядъ другихъ (Муарвъ, Керсвортъ, Деларсіе, Эйлеръ и проч.), трудившихся надъ разными вопросами «политической ариметики» и въ особенности надъ составленіемъ таблицъ смертности. Первая такая таблица была составлена Галлеемъ въ 1694 году, на основаніи матеріаловъ, доставленныхъ ему Карломъ Нейманомъ изъ Бреслава, однимъ изъ первыхъ представителей этого направленія въ Германіи. Наиболѣе замѣчательныя таблицы смертности принадлежатъ Деларсіе, Дювильяру, Франциску Байли и Кетле. Такія таблицы составены для Россіи академикомъ Буяковскимъ (см. Смертность, XXX, 500 и сл.). Говоря о школѣ политич. ариметиковъ въ Германіи, нельзя умолчать о прусскомъ пасторѣ Іоганнѣ Эусимьяхѣ, который уже не довольствуется описаніемъ достопримѣчательностей; онъ старается систематизировать данныя, на основаніи которыхъ можно было-бы объяснить то или иное явленіе въ жизни человѣчества и подвести его подъ какой-либо общій законъ (см. XII, 733). «Политическая ариметика» прибрѣла, казалось, характеръ совершенно точной науки съ тѣхъ поръ, какъ къ занятіямъ ею приступили математики. Такъ называемая теорія вѣроятностей, открытая Карданомъ и Галлеемъ и болѣе подробно разработанная Паскалемъ и Ферматомъ, была приложена Яковомъ Бернулли, въ концѣ XVIII стол., къ изслѣдованію общественныхъ явленій. Вслѣдъ за Бернулли, Лапласъ, въ своемъ «*Essai philosophique sur les probabilités*» (1814), широко пользуется этой теоріей для опредѣленія вѣроятной смертности, средней жизни, брачности и т. д., изслѣдуя влияние на эти явленія климата, нравовъ, законодательства и проч. и подводя всѣ явленія жизни человѣческихъ обществъ подъ дѣйствіе всеобщаго закона причинности. Имъ же было указано математическій приемъ приближеннаго опредѣленія величинъ населенія страны на основаніи свѣдѣній о числѣ населенія, рожденій, браковъ и смертныхъ случаевъ въ разныхъ частяхъ ея, что, при отсутствіи всеобщихъ переписей населенія, имѣло большое значеніе. Изъ другихъ математиковъ приложеніемъ теоріи вѣроятностей къ изслѣдованію явленій общественной жизни занимался Виттъ, Лагранжъ, Фонтанъ, Гаусъ, Эйлеръ и въ особенности Фурье, сочиненіе котораго: «*Recherches statistiques sur la ville de Paris et le département de la Seine*» (1841) считается классическимъ въ этой области. Формулы, предложенныя математиками, имѣли очень большое значеніе при рѣшеніи такихъ вопросовъ, какъ устройство пенсіонныхъ кассъ, страхованія жизни, доходовъ и т. п., и сохранили для этихъ цѣлей все свое значеніе и до сихъ поръ. Болѣе сложныя явле-

ния общественной жизни не укладываются, однако, в математическія формулы; съ развитіемъ науки, послѣднія стали терять свое обаяніе и примѣняться только тамъ, гдѣ являлась необходимость опредѣлить устойчивость полученныхъ цифровыхъ выводовъ и степень ихъ вѣроятности. Труды политическихъ ариеметиковъ съ одной стороны и философія Огюста Конта съ другой подготовили появленіе трудовъ Кетле (см.), съ именемъ котораго связывается предствленіе о *такъ наз. научномъ* направленіи въ С. По Кетле, С. занимается изученіемъ того или другого государства въ извѣстную эпоху его жизни, соединяетъ во-едино элементы, составляющіе содержаніе послѣдней, дѣлаетъ ихъ сравнимыми и комбинируетъ ихъ такъ, чтобы можно было наиболѣе удобнымъ образомъ познать всѣ факты, къ нимъ относящіеся. Она есть какъ-бы анатомія государства и, подобно послѣдней, можетъ сдѣлаться *сравнительной*, изучая разныя эпохи одного и того же государства или разныя государства въ одну и ту же эпоху. Это опредѣленіе, носящее на себѣ яркіе слѣды вліянія Ахенвала и въ особенности Шленера, было впоследствии принято цѣлымъ рядомъ писателей, хотя и не безъ нѣкоторыхъ ограниченій и оговорокъ. Такъ, Дюфо, Моро де Жонесъ, Кнись, Гайнъ, Стампайо и друг. полагаютъ, что С. должна заниматься только тѣми элементами въ жизни государства, которые могутъ быть исчислены и выражены въ цифрахъ; де-Галла и Моль находятъ, что предметъ С.—этнографическіе и политическіе факты, относящіеся къ жизни государствъ; за этими писателями слѣдуетъ рядъ другихъ (Штейнъ, Фаллати, Ионакъ, Корневаль, Леви, Ванесци, Боккардо и проч.), стоящихъ «на описательной точкѣ зрѣнія», но въ тоже время широко пользующихся тѣми методами изслѣдованія, который былъ рекомендованъ Кетле для особой науки, названной имъ «соціальной физикой» или «общимъ ученіемъ о человѣкѣ» (*Physique sociale. Systeme general des hommes*). Стройное и въ тоже время крайне механическое ученіе Кетле увлекло многихъ и до нѣкоторой степени устрашало другихъ. Одни ученые, какъ Герри, Герстнеръ, Онкенъ, Гооперъ, не признавая за С. такого всеобъемлющаго значенія, какое придавалъ Кетле своей соціальной физикѣ, считали, однако, возможнымъ распространить приемы статистической аналитики на всѣ явленія, какія могутъ быть исчислены, взвѣшены и измерены. Другіе, какъ А. Вагнеръ и Гаусгоферъ, полагали, что объектомъ С. служатъ всѣ явленія реального міра, которыя, будучи функциями какъ постоянныхъ, такъ и случайныхъ причинъ, хотя и не имѣютъ абсолютнаго единообразія, но, при большомъ числѣ случаевъ наблюденія, отличаются постоянною правильностью, обусловливаемой дѣйствіемъ постоянныхъ причинъ. Другими словами, по ученію названныхъ писателей С. должна заниматься изученіемъ всѣхъ нетипическихъ явленій въ природѣ и въ человѣчествѣ для отысканія законовъ, которыми эти явленія управляются, и отысканіемъ зависимости этихъ явленій отъ причинъ, лежащихъ

въ ихъ основаніи. Согласно этому воззрѣнію, С. есть въ одно и тоже время и методъ, и наука; методъ—поскольку она пользуется ей свойственными приемами численнаго описанія и математическаго анализа массовыхъ явленій, наука—когда при помощи своего метода открываетъ и объясняетъ законы существованія и послѣдовательности явленій. Нѣкоторые писатели (Лексисъ, Феррари, Рюмелинъ) предлагаютъ раздѣлить С. на 2 части—теоретическую или методологическую и описательную. Въ продолженіе XIX вѣка накопился колоссальный статистическій матеріалъ, собраніе и обработка котораго много содѣйствовало развитію теоретической С. (въ указанномъ въ началѣ статьи смыслѣ), и эта послѣдняя замѣнила собою въ большой мѣрѣ прежнее «государствовѣдніе» университетскихъ кафедръ Западной Европы и Россіи. Изъ отдѣльныхъ видовъ прикладной С. особенно усердно разрабатывалась С. населенія (демографія), хозяйственная и уголовная (моральная). Результаты этой разработки часто излагаются университетскими преподавателями С. въ видѣ дополнительныхъ и даже самостоятельныхъ курсовъ, иногда подъ достаточно неопредѣленнымъ названіемъ: «обществовѣдніе». Возникновеніе статистической науки, въ смыслѣ Конринговскаго «государствовѣднія», въ Россіи относится къ 1773 г., когда профессоръ московскаго университета Рейхель читалъ своимъ слушателямъ, на латинскомъ языкѣ, лекціи, изданныя впоследствии по-русски подъ заглавіемъ: «Краткое руководство къ познанію натурального, церковнаго, политическаго и учебнаго состоянія нѣкоторыхъ знатнѣйшихъ государствъ». Гораздо болѣшій интересъ представляють тѣ памятники русской статистической литературы, которые возникли помимо вліянія университетской науки. Къ нимъ относятся: «С. въ разсужденіи Россіи» князя Щербатова, изданная въ 1777 г., и описанія намѣстничества въ губерній, составленныя въ 3-й четверти XVIII вѣка. «Описание Курскаго намѣстничества», составленное прокуроромъ мѣстной верхней расправы Сергѣемъ Ларионовымъ (1787), и «Историческое и топографическое описаніе городовъ Московской губерній съ ихъ уѣздами» неизвѣстнаго автора (М., 1787) по своей систематичности и обилію свѣдѣній числоваго характера—весьма замѣчательные памятники литературы этого рода. Въ концѣ XVIII вѣка была основана особая кафедра С. при академіи наукъ и первый представитель ея, Германъ, былъ однимъ изъ лучшихъ пропагандистовъ и популяризаторовъ идей Ахенвала въ Россіи. Теоретическая С. ахенвалевскаго направленія была представлена у насъ въ лицѣ проф. педагогическаго института Ободовскаго, написавшаго «Теорію С. въ нынѣшнемъ ея состояніи» (1839), и Журавскаго, ученаго секретаря статистич. отдѣленія въ Кіевѣ, трудъ котораго «Объ источникахъ и употребленіи статистич. свѣдѣній» (1846) представляетъ большой интересъ. Рѣзкимъ и основательнымъ критикомъ идей Ахенвала въ С. и горячимъ пропагандистомъ идей Кетле былъ профессоръ петербургскаго университета По-

рошинъ, издавшій въ 1838 г. «Критическія изслѣдованія объ основаніяхъ С.». Идеи Кетле пробивали себѣ у насъ дорогу очень медленно. Такъ проф. харьковскаго унив. Рославскій, издавшій «Руководство къ С.» (1841), и Срезневскій, напечатавшій «Отчетъ о предметѣ и элементахъ С. и политическаго экономіи сравнительно», несомнѣнно знакомы съ трудами Кетле, но стоять гораздо ближе къ Ахенвалю и Шлецеру, чѣмъ къ первому. Большое популярности пользовался одно время учебникъ С. Бунге, содержавшій въ себѣ небольшое теоретическое введеніе и обзоръ статистики населенія. Выдающееся мѣсто не только среди русскихъ, но и среди иностранныхъ ученыхъ занялъ профессоръ петерб. университета Янсонъ, своей «Теоріей С.», составившей изъ его университетскихъ чтеній, и рядомъ капитальныхъ работъ по сравнительной С. Для Янсона «С. есть вполне самостоятельная наука, предметъ которой есть общество, его строеніе, складъ и всѣ жизненные отправления»; другими словами, С. есть наука, изучающая общество настолько широко, насколько это возможно при современныхъ средствахъ ея особаго метода наблюденія». Изъ другихъ руководствъ по С., составленныхъ русскими профессорами, выдаются курсы Чупрова, Федоровича и Ходскаго. Развитие русской земской С. имѣло своимъ послѣдствиемъ дѣятельную разработку нѣкоторыхъ теоретическихъ вопросовъ земскими С. (см. XII, 492), группировавшимися частью при петербургскомъ вольно-экономическомъ, частью при закрытомъ въ 1899 г. московскомъ юридическомъ обществахъ (см. XXVIII, 854).

II. *О статистическомъ наблюдении.* Статистическій методъ наблюденія примѣняется въ общественныхъ наукахъ въ тѣхъ случаяхъ, когда изслѣдованію подлежатъ или массы людей, или массовыя дѣйствія людей, или массовые результаты человѣческихъ дѣйствій. Всякое массовое явленіе представляетъ изъ себя совокупность такихъ недѣлимыхъ, случаявъ или фактовъ, изъ которыхъ каждый, рассматриваемый въ отдѣльности, обладаетъ рѣзко выраженной индивидуальностью, т. е. настолько не типиченъ, что не даетъ возможности дѣлать какихъ-либо заключеній ни объ остальныхъ недѣлимыхъ, входящихъ въ составъ массы, ни о ней самой. Собирабельныя понятія, которыми мы пользуемся для обозначенія массовыхъ явленій, составляютъ результаты нашихъ наблюденій надъ большимъ или меньшимъ числомъ недѣлимыхъ, входящихъ въ составъ цѣлаго. Чѣмъ больше такихъ наблюденій мы дѣлаемъ и чѣмъ систематичнѣе эти наблюденія, тѣмъ конкретнѣе наши сужденія о цѣломъ, при чемъ въ сужденіяхъ этихъ на первый планъ выступаютъ количественныя отношенія между числами недѣлимыхъ, обладающихъ каждымъ изъ признаковъ, заранее определенныхъ нами для характеристики цѣлаго. Научное сужденіе о собирабельныхъ цѣлыхъ (о массахъ) мы получаемъ лишь тогда, когда знаемъ, сколько недѣлимыхъ, входящихъ въ ихъ составъ, обладаетъ каждымъ изъ заранее определенныхъ признаковъ. Въ этомъ коренится разница ме-

жду обыкновеннымъ однопредметнымъ наблюденіемъ и наблюденіемъ массовымъ, статистическимъ. Первое состоитъ въ определеніи тѣхъ качествъ числа, игры и вѣса, разсматриваемыхъ какъ свойства, которыми данное явленіе или предметъ отличается отъ другихъ; второе есть констатированіе, относительно каждого недѣлимаго, присутствія или отсутствія признаковъ, заранее определенныхъ и послѣдующій подсчетъ этихъ недѣлимыхъ по категориямъ признаковъ. Качественный анализъ подлежащей наблюденію массы, основывающійся на тщательномъ знакомствѣ съ большимъ или меньшимъ числомъ недѣлимыхъ, необходимо предшествуетъ ей количественному анализу, составляющему содержаніе наблюденія статистическаго. Подвергая какую-либо массу статистическому наблюденію, мы разбиваемъ ее, тѣмъ самымъ, на большее или меньшее число группъ, при чемъ въ составъ каждой группы входятъ недѣлимые, обладающіе только однимъ изъ тѣхъ признаковъ, которые взяты нами для характеристики всей массы. Такъ, желая характеризовать данное населеніе по возрасту, мы подсчитываемъ, сколько недѣлимыхъ его обладаетъ возрастомъ въ одинъ, два, три и т. д. года, игнорируя при этомъ всѣ другіе признаки, которыми одинъ недѣлимый отличается отъ другого. Группы, въ которыя мы соединяемъ недѣлимыхъ по отдѣльнымъ признакамъ, носятъ названіе гомологическихъ. Для полученія такихъ группъ необходимо: 1) определить подлежащую наблюденію массу въ пространствѣ и 2) во времени, 3) избрать недѣлимое, служащее объектомъ непосредственнаго наблюденія и 4) определить признаки, присутствіе которыхъ имѣютъ въ виду констатировать относительно всѣхъ недѣлимыхъ массъ. Послѣдующій подсчетъ недѣлимыхъ, входящихъ въ составъ каждой гомологической группы, дастъ въ результатъ численное описаніе взятаго для наблюденія массоваго явленія. 1) Определение пространства, въ которомъ находится подлежащая наблюденію масса, требуетъ предварительнаго измѣренія его, раздѣленія ясными границами на административные и счетные округа, составленія картъ, плановъ и т. д. топографическихъ работъ. Въ высокой степени важнымъ представляется определеніе географическихъ районовъ, на которые можетъ быть раздѣлена каждая страна, такъ какъ это даетъ возможность изучать массовыя явленія въ зависимости отъ природныхъ условій мѣстности (о районахъ, на которые можетъ быть раздѣлена Россія, см. XXVII, 227 — 231). 2) По отношенію къ определенію наблюдаемыхъ массовыхъ явленій во времени слѣдуетъ замѣтить, что всѣ они обладаютъ большею или меньшею измѣнчивостью, и потому для полученія гомологическихъ группъ вполне однородныхъ, теоретически необходимо, чтобы наблюденія надъ всѣми недѣлимыми массами были произведены въ одинъ и тотъ же моментъ времени. Это теоретическое требованіе не можетъ быть, однако, осуществлено, во-первыхъ, по невозможности организаціи такихъ наблюденій практически, а во-вторыхъ и потому еще, что очень многія массовыя явле-

нія происходить лишь въ извѣстные періоды и слѣдовательно должны быть наблюдаемы въ теченіе этихъ послѣднихъ. Статистическія наблюденія, производимыя по отношенію къ предметамъ или явленіямъ, обладающимъ относительно меньшею измѣчивостію и приурочиваемыя къ какому-нибудь опредѣленному моменту времени, носятъ названіе *переписей*. Статистическія наблюденія надъ явленіями, обладающими очень большою измѣчивостію и происходящими въ теченіе времени, носятъ названіе *текущей регистраціи*. 3) Раздѣленіе массы, подлежащей наблюденію, на недѣлимые, служація непосредственными объектами наблюденія, указывается съ одной стороны самой природою массы, съ другой—тѣми цѣлями, ради которыхъ производится изслѣдованіе. Такъ, при изученіи явленія смертности единичное наблюденіе долженъ быть, въ силу самой природы явленія, каждый смертный случай. При изученіи населенія за основное недѣлимое можетъ быть взятъ отдѣльный человѣкъ, отдѣльная семья, хозяйство, квартира и т. д. Чѣмъ меньше и элементарнѣе избранное недѣлимое, тѣмъ больше наблюденій приходится сдѣлать и тѣмъ болѣе элементарные признаки массы могутъ быть опредѣлены. Необходимость имѣть понятіе о такихъ признакахъ массы, которыми не обладаютъ наименшія изъ ея недѣлимыхъ, побуждаетъ иногда производить наблюденія надъ двумя и болѣе недѣлимыми одновременно. Понятія объ избранныхъ, въ качествѣ основныхъ единицъ наблюденія, недѣлимыхъ должны быть точно сформулированы, во избѣжаніе смѣшенія подъ однимъ и тѣмъ же названіемъ различныхъ величинъ и предметовъ. 4) Всѣ статистическія наблюденія производятся въ виду какихъ-либо практическихъ или научныхъ цѣлей; этими послѣдними опредѣляется выборъ тѣхъ признаковъ, присутствіе или отсутствіе которыхъ у каждого недѣлимаго массы должно констатировать непосредственное наблюденіе. Для того, чтобы массовое наблюденіе обладало необходимою при всякомъ научномъ наблюденіи полнотою и достовѣрностію, нужно, чтобы были опредѣлены всѣ признаки, характеризующіе данную массу съ извѣстной точки зрѣнія и чтобы наличность или отсутствіе этихъ признаковъ были констатированы относительно всѣхъ или, по крайней мѣрѣ, большого числа недѣлимыхъ массы, такъ какъ вѣроятность вывода расстегъ какъ корень квадратный изъ числа наблюдений. Эти теоретическія требованія могутъ быть осуществлены на практикѣ только съ очень большими ограниченіями. Во 1-хъ, не всѣ признаки настолько ясны и элементарны, чтобы констатированіе ихъ, и притомъ въ мѣрѣ разнообразныхъ случаевъ и разными лицами, могло бы быть произведено съ надлежащею точностію. Чтобы получить въ результатѣ наблюденія вполнѣ гомологическія группы, необходимо, чтобы отвѣты на вопросъ о признакахъ были вполнѣ категоричны — «да», «нѣтъ» и «столько-то». а такіе отвѣты могутъ быть получены только относительно небольшого числа элементарныхъ признаковъ. Во-вторыхъ, да-леко не о всѣхъ, даже элементарныхъ при-

знакахъ можно получить необходимыя свѣдѣнія, ибо часто спрашиваемые не могутъ, по своему невѣжеству, или не желаютъ (по непониманію цѣли и значенія статистическихъ изслѣдованій, изъ боязни обнаружить передъ спрашивающимъ свои физическіе и нравственныя недостатки, матеріальное благосостояніе и т. п.) отвѣчать на предложенные имъ вопросы, или отвѣчаютъ на нихъ ложно. Досто-вѣрность наблюдений, т. е. соответствіе наблюденнаго съ дѣйствительностію, можетъ быть достигнута въ болѣе или меньшей степени въ зависимости отъ условий, опредѣляющихъ такъ назыв. *ошибку* наблюденія. Послѣдняя зависитъ: а) отъ свойствъ среды, въ которой производится наблюденія, б) отъ степени совершенства *орудій* наблюденія и в) отъ самаго способа производствъ наблюдений.

а) Опытъ показываетъ, что масса (среда) даетъ тѣмъ болѣе достовѣрные отвѣты, чѣмъ она образованнѣе, чѣмъ болѣе понимаетъ смыслъ и значеніе статистическихъ наблюденій и чѣмъ болѣе участіе принимаетъ въ этихъ наблюденіяхъ. Афоризмъ, что статисти-ческое наблюденіе есть организованное массовое самонаблюденіе, не вошелъ еще въ сознаніе большинства, вслѣдствіе чего послѣднее относится къ статистическимъ наблюденіямъ въ лучшемъ случаѣ индифферентно; нерѣдки случаи пассиваго и даже активнаго противодействія такого рода наблюденіямъ. Статистику никогда не слѣдуетъ упускать изъ виду психологическихъ и бытовыхъ особенностей спрашиваемой среды, въ болѣе или меньшей степени опредѣляющихъ достовѣрность отвѣтовъ. Сюда относятся всѣ виды такъ называемой условной жиы, отрѣшиться отъ которой не всегда могутъ даже образованные классы общества.

б) Орудіями статистическаго наблюденія являются статистическія учрежденія центральныя—руководяція производствомъ наблюденій, составляющія планы и программы ихъ, и мѣстные—имѣющія ближайшее руко-водство надъ производствомъ наблюдений и организовающія ихъ на мѣстахъ. Очень часто на мѣстныхъ учрежденія, не имѣющія характера статистическихъ, возлагается обязан-ность не только организовать статистическія наблюденія, но даже и производить ихъ. Само-собой разумеется, что это обстоятельство отражается на качествѣ собираемаго такими учрежденіями матеріала. Наиболѣе достовѣрныя и полныя статистическія наблюденія получаютъ въ тѣхъ случаяхъ, когда они органи-зованы специальными учрежденіями, имѣющи-ми всѣ нужныя для того средства, и производятся нарочито избранными или нанятыми для этой цѣли лицами (счетчиками, регистраторамъ). Въ однихъ случаяхъ (при переписяхъ) необходимо имѣть массу одновременныхъ на-блюдателей на всемъ пространствѣ страны; въ другихъ (при текущей регистраціи) необ-ходимо организовать такіе наблюдательные пункты, которые регистрировали-бы всѣ явленія, подлежація статистическому наблюденію въ теченіе времени и, по возможности, ближе къ моменту возникновенія этихъ явленій.

в) Переписи и текущая регистрація суть

наиболее совершенные приемы массовых наблюдений, при которых принимаются все меры, чтобы гарантировать полноту, достоверность и одновременность или своевременность производящихся наблюдений. Кроме этих приемов есть еще другие, менее совершенные, а именно: А) собрание сведений при посредстве добровольных и обязательных корреспондентов, Б) анкетный способ и В) способы приблизительных вычислений.

А) Есть ряд явлений, которые настолько типичны для отдельных местностей, что собрание о них сплошных массовых сведений было бы излишне. Таковы, например, пшны на товары, на работы руки, урожай хлебов и трав и т. п. Количественные сведения о подобных явлениях могут быть получены путем спроса относительно небольшого числа компетентных лиц в каждой типической местности. Такими лицами являются или добровольные корреспонденты статистических учреждений из числа сельских хозяев, фабрикантов, торговцев и т. д., или корреспонденты обязательные, т. е. такие, на которых подлежащая административная власть возлагает обязанность сообщать ей те или иные сведения. К таким лицам относятся биржевые маклера, фабричные и податные инспекторы, полиция и т. д. При обсуждении доброкачественности собранного этими способами материала, надобно иметь в виду: 1) насколько типично избранное явление в пределах данной местности; 2) насколько типично по отношению к наблюдаемым явлениям каждая данная местность; 3) на сколько добросовестны и сведущи добровольные корреспонденты и 4) насколько собрание статистических сведений составляет прямую обязанность того или иного органа, служащего обязательным корреспондентом, и какие средства и приемы получения сведений употребляются последние.

Б) Анкетный способ собрания статистических сведений не может быть назван в строгом смысле массовым, так как он основывается не на прямом наблюдении над индивидуальными случаями, а состоит в собирании, обыкновенно комиссиями из сведущих людей, *миной* компетентных лиц о том или ином массовом явлении. Эти мнения, основывающиеся иногда на многолетних наблюдениях, могут иметь большое значение и для статистических целей, в особенности относительно явлений более или менее типических для данной местности.

В) Способы приблизительного подсчета основываются: 1) на строго математических приемах изучения размеров, строения и движения социальных масс, наблюдаемых ранее. Такого рода исчисления имеют очень большое значение для определения размеров масс и их составных частей в промежутках между периодами наблюдений (между переписями); 2) на аналогич и предположении существования пропорциональности между явлениями двух разных родов (вычисление населения по количеству печей или очагов, по количеству населенных мест, по числу родившихся и умерших, по количеству по-

требленных продуктов питания и т. д.) и 3) на определении так называемых коэффициентов, т. е. вычисления средних величин из небольшого числа случаев и помножения этих величин на все число случаев (например, вычисление размеров урожая всей страны путем определения среднего урожая съ десятины и помножения этой величины на все количество десятин, бывших под посевом; определение количества продовольственного хлеба путем вычисления потребности жителя и помножения полученной величины на все число жителей и т. д.). Достоверность наблюдений, производящихся при переписях и текущей регистрации, находится в большой мере в зависимости от качества персонала, производящего опрос или осмотр, от подвигающих регистрацию явлений и от способа постановки вопросов. Качества персонала счетчиков и регистраторов имеют в особенности важное значение в тех случаях, когда регистрируются явления, для констатирования которых требуется специальное знание. Так, в статистик причин смерти непосредственным наблюдателем, могущим гарантировать достоверность наблюдения, может быть только врач. В уголовной статистике достоверным наблюдателем может быть только образованный юрист. Многие явления промышленной жизни съ надлежащим пониманием для и точностью может констатировать только образованный техник и т. д. Что касается от самой постановки вопросов при статистическом наблюдении, то наиболее удовлетворительные результаты получают: 1) когда вопросы составлены въ совершенно ясной и вызывающей категорические ответы форме; 2) когда вопросы на столько элементарны, что не требуют от опрашиваемых каких-либо справок и соображений, въ особенности сложных; 3) когда они относятся къ каждому признаку въ отдельности; 4) когда они не возбуждают недоверия у опрашиваемых и 5) когда они ставятся так, что один вопрос является некоторым контролем другого. Всякий факт, подлежащий статистической регистрации, должен быть своевременно записан и въ этой записи должны быть отмечены все те признаки, констатирование присутствия или отсутствия которых было целью наблюдения. Момент записи должен по возможности совпадать съ моментом наблюдения, ибо только при этом условии можно избежать пропусков как по отношению къ недвигимым, так и въ особенности по отношению къ их признакам. Въ целях контроля, всякая статистическая запись должна обладать особым заголовком, въ который вносятся сведения, дающие возможность, въ случае надобности, быстро найти название, место и время зарегистрированного явления. Существенным условием правильности записей является их индивидуальность, а однообразная их форма въ высокой степени облегчает последующий подсчет и разработку их. Относительно формы записей, сълдует различать индивидуальные карточки и ведомости. Сущность индивиду-

дуальной карточки заключается в томъ, что для каждого недѣлимаго составляется протоколъ его признаковъ на отдѣльныхъ листкѣхъ, тогда какъ при составленіи вѣдомости регистрируемые объекты заносятся одинъ за другимъ на листъ большого формата или въ тетради, съ отбѣткою въ соответственныхъ мѣстахъ признаковъ каждого изъ нихъ. Преимущество той и другой формы записей обнаруживаются въ особенности ярко въ процессѣ сводки стат. матеріала, и потому о нихъ будетъ сказано ниже. Надлежащимъ образомъ записанный и собранный въ последовательномъ порядкѣ наблюдений статистическій матеріалъ долженъ быть, прежде поступленія въ статистическія учрежденія для дальнѣйшей обработки, проверенъ на мѣстахъ какъ относительно числа недѣлимыхъ, такъ и относительно ихъ признаковъ. Такая проверка производится обыкновенно тѣми мѣстными учреждениями, на которыя возлагается ближайшее руководство переписями, а въ случаяхъ текущей регистраціи — соответственными административными мѣстами. Опытъ показываетъ, что предварительная проверка всего болѣе открываетъ ошибки счетчиковъ и регистраторовъ; что касается до ошибокъ и неправильныхъ показаній опрашиваемыхъ, то послѣднія открываются уже при сводкѣ п, говоря вообще, трудно исправимы. Указаніе на такія ошибки очень полезно для послѣдующихъ статистическихъ наблюдений; своевременное ознакомленіе съ наиболѣе часто встречающимися ошибками оказывать влияние на ихъ уменьшеніе.

III. *О сводкѣ статистическаго матеріала первоначальныхъ записей и о составленіи статистическихъ таблицъ.* Надлежащимъ образомъ проверенный матеріалъ первоначальныхъ записей поступаетъ въ статистическія учрежденія для дальнѣйшей разработки, заключающейся въ такъ наз. *сводкѣ* (Aufbereitung, Ausnutzung, Déroulement, Abstraction, Spoglio). Послѣдняя имѣетъ своею цѣлю: 1) опредѣлить число недѣлимыхъ массы, подвергнутой наблюденію и каждой ея гомологической группы; 2) показать, какъ распределяется данная масса въ пространствѣ и во времени; 3) сопоставить суммы недѣлимыхъ гомологическихъ группъ одной и той же массы или разныхъ массъ такимъ образомъ, чтобы въ результатъ получилось *ачалитическое численное описаніе* данной массы или массоваго явленія.

1) Изъ двухъ наиболѣе распространенныхъ формъ записей статистическихъ наблюдений — индивидуальныхъ карточекъ и вѣдомостей, первая въ большинствѣ случаевъ оказывается наиболѣе удобными при подсчетахъ какъ общаго числа недѣлимыхъ массы, такъ и ея гомологическихъ группъ, хотя при сколько нибудь обширныхъ статистическихъ наблюденияхъ накопляется такое множество карточекъ, что храненіе и содержаніе ихъ въ порядкѣ требуетъ особыхъ заботъ и вниманія. Карточки особенно удобны, когда приходится имѣть дѣло съ такими явленіями, суммирование которыхъ сводится къ простому подсчету самыхъ карточекъ,

какъ-то, напримѣръ, при переписяхъ населенія; онѣ менѣе удобны, когда каждая карточка представляетъ неравное количество единицъ одного и того же рода и суммирование должно происходить посредствомъ подсчета означенныхъ на нихъ чиселъ, какъ напр. въ желѣзнодорожной статистикѣ, гдѣ каждая отправка товара (карточка) представляетъ неодинаковое число груза (означеніе карточки). Приданіемъ карточкамъ продолговатой формы и нанесеніемъ на нихъ признаковъ разнаго раздѣла, но одного качества, такимъ образомъ, чтобы онѣ имѣли видъ частей одной длинной ленты, и суммы одного и того же рода помѣщались одна подъ другой — это неудобство до нѣкоторой степени устраняется. Выгоды употребленія карточекъ при сводкѣ настолько велики, что онѣ все болѣе и болѣе вытѣсняють вѣдомости; при крупныхъ статистическихъ сводкахъ матеріалъ, собранный въ видѣ вѣдомостей, переписывается иногда, для удобства сводки, на карточки. При системѣ карточекъ можно достигнуть очень большого раздѣленія труда, такъ какъ онѣ могутъ быть до подсчета разложены по признакамъ, на подобіе игральныхъ картъ, самыми разнообразными способами; подсчетъ такихъ разложенныхъ карточекъ не представляетъ никакихъ затрудненій и легко можетъ быть проверенъ. Употребленіе карточекъ изъ свѣтлой бумаги дѣлаетъ сводку по признакамъ еще болѣе удобною и быстрою. Въ послѣднее время для подсчета карточекъ употребляются счетныя машины. При системѣ вѣдомостей подсчетъ недѣлимыхъ всей массы требуетъ предварительнаго подсчета ихъ на каждомъ листѣ, а подсчетъ недѣлимыхъ по признакамъ — предварительной выборки и выписи (съ означеніемъ точками или черточками) въ заранѣе разграфленныя таблицы и послѣдующаго подсчета черточекъ или точекъ, что составляетъ крайне утомительную работу, требующую напряженнаго вниманія и большой опытности. трудно подвергаемую и допускающую очень слабое раздѣленіе труда. Пространственные единицы сводки опредѣляются, въ большинствѣ случаевъ, существующимъ въ странѣ административнымъ дѣленіемъ (губернія, уѣздъ, волость, провинція, округъ и т. д.). Въ высокой степени важно, чтобы *вся* статистическія наблюдения данной страны были пріурочиваемы при сводкѣ къ однимъ и тѣмъ же территориальнымъ единицамъ: въ противномъ случаѣ пользование результатами сводки оказывается очень затруднительнымъ, а иногда и невозможнымъ. Чѣмъ мельче избранныя для сводки пространственныя единицы, тѣмъ болѣе таблицы приходится составлять, но за то тѣмъ большее количество свѣдѣній о данномъ массовомъ явленіи дастъ такая сводка. Сводка по болѣе мелкимъ пространственнымъ единицамъ имѣетъ еще и то преимущество, что она даетъ возможность, при дальнѣйшемъ изслѣдованіи массы, принять во вниманіе существующія географическія и этнографическія отличія, что представляетъ иногда большой научный интересъ. Вопросъ о *временныхъ* единицахъ сводки при переписяхъ раз-

рѣшается самъ собою, такъ какъ всѣ онѣ приурочиваются обыкновенно къ какому-либо определенному моменту времени. При текущей регистраціи единично времени избирается обыкновенно календарный годъ и его дѣленія; въ болѣе рѣдкихъ случаяхъ представляется интереснымъ произвести сводку по часамъ дня и ночи. Сводка производится или въ центральныхъ, или въ мѣстныхъ статистическихъ учрежденіяхъ и потому бываетъ централизованная или децентрализованная. Въ статистической литературѣ приводятся слѣдующія соображенія въ пользу той и другой. 1) Очень часто статистическія наблюдения производятся мѣстными административными учрежденіями, для которыхъ какъ производствомъ наблюдений, такъ и въ особенности ихъ сводка, представляютъ побочную и притомъ крайне неурядную обязанность, ибо они не имѣютъ для того необходимаго и подготовленнаго персонала. Централизованная сводка освобождаетъ эти учрежденія отъ такой обязанности. 2) При централизованной сводкѣ легче достигнуть полнаго ея единообразія: какъ ни совершенно составляются инструкции для производства сводокъ, всегда находятся случаи, требующіе толкованія, которое можетъ быть различно въ разныхъ учрежденіяхъ. 3) При централизованной сводкѣ можно воспользоваться всѣми выгодами, какія даетъ крупное фабричное производство и, главнымъ образомъ, широкимъ раздѣленіемъ труда и дорого стоящими счетными машинами. Съ другой стороны, при этого рода сводкѣ: 1) въ большой мѣрѣ затрудняется проверка первоначальнаго матеріала на мѣстахъ; 2) персоналъ центральныхъ статистическихъ учрежденій, хотя и болѣе подготовленный, не въ силахъ разбираться въ встречающихся недоумѣній, обусловливаемыхъ мѣстными особенностями; 3) освобожденіе мѣстныхъ учрежденій отъ сводки умалитъ въ нихъ интересъ къ результатамъ сводки, зная которые для нихъ полезно; 4) при централизованной сводкѣ статистическія учрежденія завалываются массой черновой работы, чѣмъ замедляется научная обработка и публикація собраннаго матеріала. Весьма часто практикуется такъ называемая *смѣшанная* сводка, при которой въ составленіи таблицъ принимаютъ участіе какъ мѣстныя, такъ и центральныя статистическія учрежденія. Подсчетъ недѣлимыхъ массы и каждой ея гомологической группы даетъ въ результатъ числовые итоги (суммы) недѣлимыхъ, расположенные въ избранныхъ заранѣе пространныхъ или временныхъ единицахъ. Эти суммы, расположенныя другъ за другомъ въ вертикальномъ и горизонтальномъ направленіяхъ, даютъ наиболѣе элементарныя, простиыя статистическія таблицы. Очевидно, что число *графъ* такихъ *простыхъ* таблицъ будетъ равно числу взятыхъ признаковъ (въ вертикальномъ направленіи) и числу избранныхъ пространныхъ или временныхъ единицъ (въ горизонтальномъ направленіи) плюсъ двѣ (одна горизонтальная и одна вертикальная), въ которыхъ будутъ показаны общіе итоги всей массы и каждой ея

гомологической группы. Такъ, при переписяхъ населенія для каждого счетнаго округа определяется число мужчинъ, женщинъ, женатыхъ, холостыхъ, вдовыхъ, дворянъ, мѣщанъ и т. д. Каждая изъ названныхъ въ такой таблицѣ рубрикъ, соответствующая признаку, определенному наблюдениемъ, можетъ быть раздѣлена на нѣсколько другихъ. Такъ, можно подсчитать, сколько мужчинъ обладаетъ каждымъ изъ определенныхъ возрастовъ, сколько мужчинъ-дворянъ, мѣщанъ и т. д. обладаетъ каждымъ изъ этихъ возрастовъ, сколько мужчинъ вообще и мужчинъ-дворянъ, мѣщанъ и т. д. въ каждомъ изъ определенныхъ возрастовъ занимаются тою или иною профессіею и т. д. Такія и имъ подобныя сочетанія можно сдѣлать относительно недѣлимыхъ каждой гомологической группы. Таблицы, въ которыхъ группы недѣлимыхъ располагаются во взаимномъ сочетаніи двухъ и болѣе признаковъ, носятъ названіе *сложныхъ* или *комбинированныхъ*. Число *графъ* въ такихъ таблицахъ можетъ быть очень велико. Такъ, если мы стали-бы комбинировать данныя переписи населенія по признакамъ: полъ (2 группы), возрастъ (100 группъ) и семейное состояніе (3 группы), по признаку «возрастъ» мы получили-бы 600 *графъ* и итоговъ; введя сюда признакъ «сословіе» (4 группы) мы получили бы уже 2400 *графъ* и итоговъ, а введя признакъ «занятіе» (только 40 группъ) мы должны были бы составить 96000 *графъ* и итоговъ. Такимъ образомъ, при сложной сводкѣ мы можемъ составить столько *графъ* и итоговъ, сколько сочетаній группъ можно сдѣлать по всѣмъ признакамъ. Число такихъ сочетаній равно произведенію числа возможныхъ группъ въ послѣднемъ признакѣ на число группъ возможныхъ для отдѣльныхъ признаковъ. «Когда единичныя показанія приведены сводкою въ цифровые итоги, то все наблюдение не можетъ дать уже болѣе того, что дала сводка; всякая комбинація признаковъ или болѣе раздробленіе итоговъ возможно только путемъ новой сводки, т. е. путемъ восстановленія всей или болѣе части работы» (Янсонъ). Въ виду этого весьма важно опредѣлить, сколько и какія именно комбинаціонныя таблицы должны быть всякій разъ составляемы. Число и характеръ комбинаціонныхъ таблицъ определяется тѣми *цѣлями*, какія преслѣдуются при составленіи статистическихъ описаній, и потому должно быть определено заранѣе, при составленіи всего плана наблюденія. Эти *цѣли* могутъ имѣть: а) характеръ практической и б) научный. а) Численныя описанія имѣютъ весьма большое и разнообразное практическое значеніе какъ въ государственномъ управленіи, такъ и въ сферѣ частно-правовыхъ. въ особенности хозяйственныхъ отношеній. Зная, напр., количество и составъ какъ всего населенія, такъ и каждой группы, на которыя оно распадается, его имущественное положеніе, занятія, промыслы и проч., степень его образованія, рождаемость, болѣзненность, смертность, преступность и т. д., можно заранѣе опредѣлить размѣръ потребныхъ для населенія продовольственныхъ средствъ, чи-

сло лицъ, могущихъ безъ особаго ущерба для производства страны быть привлеченными къ отбыванію воинской и другихъ повинностей, справедливо распределить налоги, узнать, сколько и гдѣ именно потребно больницъ, школъ, тюремъ и т. д., проектировать и осуществлять на основаніи этихъ свѣдѣній все тѣ мѣры, которыя имѣютъ цѣлью сдѣлать государство и его части удобнымъ обиталищемъ для всѣхъ классовъ народа. Съ ростомъ государственной и общественной жизни такія п имъ подобныя знанія становятся все болѣе необходимыми. Этимъ объясняется тотъ фактъ, что статистическія наблюденія охватываютъ все большее число массовыхъ явленій и эти послѣднія изучаются все болѣе и болѣе подробно; другими словами, статистическія наблюденія охватываютъ все большее число признаковъ и при статистической сводкѣ составляются все болѣе разнообразныя и сложныя комбинаціонныя таблицы. Параллельно съ ростомъ государственнаго и общественнаго значенія статистическихъ описаній растутъ и ихъ значеніе для цѣлей частно-хозяйственныхъ. Разумное веденіе хозяйства, напр. желѣзнодорожнаго, требуетъ очень детальнаго знанія С. перевозки товаровъ, урожаявъ и т. п. Къ статистическимъ свѣдѣніямъ объ урожаяхъ, цѣнахъ, размѣрахъ производства и т. д. все чаще и чаще приходится прибѣгать фабрикантъ, торговцевъ, сельскій хозяинъ и т. д. Словомъ, по мѣрѣ того какъ расширяется и осложняется сфера культурной жизни человѣчества, знаніе С. тѣхъ или иныхъ явленій становится все болѣе и болѣе необходимымъ и для частныхъ лицъ. Этимъ потребностямъ въ болѣе или меньшей степени удовлетворяетъ та административная С., которая ведется разными учрежденіями во всякомъ культурномъ государствѣ. Само собою разумѣется, что въ виду крайняго разнообразія практическихъ запросовъ, предъявляемыхъ къ административной С., она не можетъ удовлетворить ихъ всѣхъ въ равной степени. На первый планъ всегда должны выступать такіе запросы, которые имѣютъ свою задачу интереса общества и блага и пользы. Изъ множества комбинаціонныхъ таблицъ, которыя могутъ быть составлены при всякомъ массовомъ наблюдѣніи, прежде всего, поэтому, должны быть составлены тѣ, которыя нужны и важны для этихъ цѣлей. Теоретическая С. не можетъ предвидѣть всего разнообразія практическихъ цѣлей, ради которыхъ составляются численныя описанія; она можетъ только указать на необходимость большой обдуманности и осторожности при составленіи какъ плановъ наблюдѣній, такъ и въ особенности комбинаціонныхъ таблицъ, которыя во всей своей подробности должны быть проектированы до начала сводки,—п выставить требованія, чтобы планы эти составлялись коллегиальными учрежденіями компетентнаго состава и до приведенія ихъ въ исполненіе публиковались во всеобщее свѣдѣніе, съ цѣлью критики и исправленія. б) Не менѣе разнообразны научныя цѣли, ради которыхъ составляются статистическія описанія. Фактически эти послѣд-

нія не составляютъ административными учрежденіями съ научными цѣлями. Развитие научной С. до Кетле происходило подъ влияніемъ развитія С. официальной. Послѣ Кетле роли перемѣнились; официальная С. стала развиваться подъ влияніемъ научныхъ требованій и въ теченіе послѣдняго столѣтія превратилась въ обширную систему методическихъ наблюденій надъ самыми разнообразными массовыми явленіями. Благодаря влиянію научныхъ идей, отъ статистическихъ таблицъ въ настоящее время можно требовать, чтобы онѣ были не простымъ собраніемъ итоговъ, размѣщенныхъ въ какомъ угодно порядкѣ, но чтобы каждая таблица заключала въ себѣ аналитическое изложеніе результатовъ наблюденія, чтобы въ послѣдовательномъ рядѣ столбцевъ или графъ и самыхъ таблицъ постепенно развертывалась передъ глазами пслѣдователя цифровая картина тѣхъ качествъ и свойствъ, какія представляютъ предметъ наблюденія, и тѣхъ отношеній, въ какихъ стоятъ другъ къ другу и къ сопутствующимъ условіямъ отдѣльныя части цѣлаго (Янсонъ). Практическая жизнь можетъ и должна пользоваться произведенными статистическими описаніями такъ сказать непосредственно; но научное значеніе они имѣютъ лишь постольку, поскольку служатъ матеріаломъ для открытія причинной связи и зависимости между наблюдаемыми явленіями. Научная мысль всегда имѣетъ въ виду открытіе правильности и законообразности въ наблюдаемыхъ явленіяхъ и потому всегда разсматриваетъ одни явленія въ зависимости отъ другихъ, исходя изъ предположенія, что нѣтъ дѣйствія безъ причины и что съ измѣненіемъ причины измѣняется и дѣйствіе. Когда изслѣдователь сопоставляетъ число преступниковъ съ ихъ возрастомъ, семейнымъ состояніемъ, занятіями и т. д., онъ необходимо предполагаетъ, что между этими явленіями есть причинная связь, открытіе которую онъ имѣетъ въ виду. Такимъ образомъ составленіе статистическихъ таблицъ требуетъ близкаго знакомства съ состояніемъ тѣхъ наукъ, къ предмету которыхъ относятся устанавливаемые ими гомологическія группы. Комбинаціонныя таблицы могутъ быть названы гипотезамъ въ черновомъ видѣ. Привести которыя въ ясность и подтвердить или отвергнуть—задача дальнѣйшей обработки численныхъ описаній. Относительно технической стороны сводки первоначальнаго матеріала записей и составленія таблицъ слѣдуетъ замѣтить, что наибольшаго раздѣленія труда и сбереженія силъ можно достигнуть, начиная сводку съ наиболѣе общихъ признаковъ и лишь въ послѣдствіи переходя къ послѣдующимъ комбинаціямъ. Изданіе статистическихъ описаній превратилось въ послѣднее время въ настоящее искусство, требующее большого вниманія и остроумія. Слѣшкомъ большія таблицы цифръ затрудняютъ пользованіе ими: современные статистики стремятся болѣе *утомять* изданія, чѣмъ печататъ ихъ на бумагѣ большаго формата. Въ высокой степени важно, чтобы таблицы, представляющія изъ себя описанія однородныхъ массовыхъ явленій разныхъ странъ и мѣстностей одной и

той же страны, имѣли однообразное расположение графъ и чтобы заголовки графъ печатались на двухъ языкахъ—данной страны и, согласно постановленію лондонскаго международнаго статистическаго конгресса 1860 г., на французскомъ яз. Большое затрудненіе при пользованіи таблицами представляетъ отсутствие надеждащимъ образомъ выработанной терминологіи признаковъ, вслѣдствіе чего необходимо требовать, чтобы къ сборникамъ таблицъ прилагались «предисловія», въ которыхъ вполнѣ точно было изложено, что именно разумѣется подъ каждымъ названіемъ. Эти предисловія должны, кромѣ того, заключать въ себѣ возможно подробное изложеніе всего хода собиранія первоначальнаго матеріала и составления таблицъ, ибо всѣ послѣдующія заключенія, какія могутъ быть сдѣланы изъ научной обработки статистическихъ описаній, имѣютъ значеніе лишь на столько, на сколько они основываются на достовѣрномъ и надлежащимъ образомъ опубличеномъ критическою мысли изслѣдователя матеріалѣ. Въ лучшихъ статистическихъ изданіяхъ, кромѣ абсолютныхъ цифръ, печатаются еще и главнѣйшія среднія и относительныя величины, а также картограммы и диаграммы, наглядно изображающія главные результаты изслѣдованія массовыхъ явленій. Абсолютныя цифры статистическихъ таблицъ даютъ представленія о размѣрахъ социальныхъ массъ и ихъ составныхъ частей (гомологическихъ группъ) лишь по столько, по сколько велики или малы относящаяся къ нимъ величины. Сравненія между собою размѣры однородныхъ массъ и вычисленія размѣры каждой изъ гомологической группъ простыхъ таблицъ по отношенію ко всему объему массы, мы получаемъ первыя и достаточно грубыя представленія объ относительномъ размѣрѣ массъ и о томъ значеніи, какое имѣютъ въ нихъ составляющія ихъ гомологическія группы. Такое сравненіе удобно производить, принявъ одну изъ сравниваемыхъ массъ равную единицѣ съ нулями и выразивъ всѣ остальные въ доляхъ этой единицы. За единицу принимаютъ обыкновенно наибольшую, наименьшую или сумму сравниваемыхъ массъ и, располагая цифры полученнаго ряда въ порядкѣ ихъ постепеннаго уменьшенія или увеличенія, получаютъ наглядное представленіе объ объемѣ сравниваемыхъ массъ, или, какъ выражаются статистики, объ экстенсивности массовыхъ явленій одного и того же рода. Изслѣдователь общественныхъ явленій не можетъ, однако, удовольствоваться тѣмъ элементарнымъ знаніемъ, какое даютъ ему полученные указаннымъ образомъ относительныя величины, ибо онѣ не даютъ представленія о томъ, какъ часто встрѣчается данное массовое явленіе въ той средѣ, въ какой оно можетъ встрѣчаться, другими словами—не даютъ ему понятія объ интенсивности явленія, равно какъ не открываютъ ему числовой зависимости между явленіями разнаго рода, функциональную зависимость между которыми онъ предполагалъ, составляя такъ называемыя сложные или комбинаціонныя таблицы. Интенсивность массовыхъ явленій опредѣляется дробью, выра-

жаемою обыкновенно въ десятичныхъ значеніяхъ, числитель которой есть число наблюденныхъ случаевъ явленія, а знаменатель—число всѣхъ возможныхъ случаевъ, въ которыхъ наблюденное явленіе можетъ встрѣчаться. Числовая зависимость между явленіями разнаго порядка опредѣляется путемъ сравненія рядовъ относительныхъ величинъ, выражающихъ собою функции пространства, времени или какого-либо другого явленія. Сравненіе экстенсивности, интенсивности и функциональной зависимости массовыхъ явленій можетъ быть также съ удобствомъ произведено путемъ вычисленія такъ назыв. *среднихъ* величинъ ихъ, выражающихъ собою *состояніе* явленій въ зависимости отъ размѣра ихъ составныхъ частей и тѣхъ пространственныхъ и временныхъ ограниченій, при которыхъ они происходятъ. Получая свое выраженіе въ *одной* числѣ и замѣняя имъ числовыя величины чѣлаго ряда цифръ, среднія величины даютъ возможность составить представленіе о данномъ собирательномъ явленіи вообще, сглаживая въ нашемъ сознаніи то разнообразіе числовыхъ различій, пространственныхъ и временныхъ ограниченій, какое существуетъ въ дѣйствительности, и тѣмъ самымъ даютъ намъ возможность оперировать надъ понятіями собирательными почти такимъ же образомъ, какъ мы оперируемъ надъ понятіями родовыми. Анализъ происхожденія, постоянства и той функциональной зависимости, какая открывается при посредствѣ относительныхъ и среднихъ величинъ массовыхъ явленій, составляетъ главное содержаніе научной обработки статистическихъ описаній.

IV. *О научной обработкѣ статистическихъ данныхъ.* Научная обработка статистическихъ данныхъ имѣетъ цѣлью открыть законообразности въ явленіяхъ социальной жизни человѣка, установить причинную связь между явленіями тамъ, гдѣ мы, на основаніи разсужденій а priori, только предполагаемъ ея существованіе, и, по возможности, познать и измѣрить самыя причины, отъ которыхъ зависятъ эти явленія. Наука эмпирическая, основывающаяся на опытѣ и наблюденіи, довольствуется открытіемъ и познаваніемъ только такъ называемыхъ ближайшихъ причинъ, разумѣя подъ ними такія предшествующія данному явленію, безъ которыхъ оно произойти и существовать не можетъ. Такъ называемыя «конечныя причины», отъ которыхъ зависятъ самое существованіе міра и человѣка, не могутъ быть познаны изъ опыта и наблюденія, и потому всѣ такъ называемыя эмпирическія законы имѣютъ всегда характеръ болѣе или менше относительности, такъ какъ справедливы только при данныхъ условіяхъ опыта и наблюденія. Эти условія могутъ имѣть болѣе или менше долгое временное, болѣе или менше широкое пространственное значеніе, а по отношенію къ явленіямъ природы они настолько состоятельны и всеобщы, что у насъ естественнымъ образомъ склоняется придать эмпирическимъ законамъ, относящимся къ явленіямъ природы, характеръ абсолютный, даже при незнашіи причинъ, отъ

которых зависят эти явления. При настоящем состоянии наших знаний мы можем сказать только в наиболее простых и элементарных случаях, что нам известны все предшествующие данному необходимому явления, его причины и их действия. В громадном большинстве случаев умь наш, отвлекая неизвестные данные и собирая только те, которые он в состоянии извлечь из сущности рассматриваемого явления, распределяет их в стройном порядке, изображает их взаимные отношения и выводит ряд возможных решений предложенного вопроса. Вследствие этого решения только более или менее правдоподобны; задача науки заключается в том, чтобы из ряда возможных решений выбрать то, которое наиболее соответствует действительности, наиболее правдоподобно или вероятно. Точное исчисление вероятности наступления явления составляет, поэтому, одну из главнейших задач научного мышления, особенно в тех отраслях знания, которые занимаются изучением явлений социальной жизни человека, находящейся под влиянием очень разнообразных и постоянно изменяющихся причин. Указать приемы определения вероятной закономерности таких социальных явлений, основные элементы которых могут быть выражены в числах и мерѣ, равно как и приемы раскрытия вероятной причинной связи между этими явлениями — есть задача теории статистики. Все наши суждения о вероятности наступления явлений находятся в зависимости от количества событий, благоприятствующих и неблагоприятствующих их появлению. Чем больше в данном числе событий таких, которые благоприятствуют наступлению ожидаемого, тем вероятнее его наступление. Условившись обозначать знаком «единица» нашу безусловную уверенность в наступлении какого-либо события, а знаком «нуль» — нашу безусловную уверенность в его ненаступлении, мы получим в бесконечно большом ряду правильных дробей, размѣщаемых между нулем и единицею, математически выражения различных степеней правдоподобия или вероятности наступления явлений. Вероятность есть дробь, числитель которой равняется числу случаев, благоприятствующих наступлению ожидаемого события, а знаменатель — числу всех возможных случаев, в которых ожидаемое может появиться. Означив числителя этой дроби буквой m , а знаменателя буквой n , мы получим, что вероят-

ность $p = \frac{m}{n}$. Бесконечно большой ряд дробей

этого обозначения может быть раздѣленъ, для простоты, на части, болѣе наглядно изображающія разные степени вероятности наступления явлений. При $m = 1$, а $n =$ бесконечности, вероятность — равна нулю; событие не вероятно. Если m — менѣе половины n , то наступление события менѣе вероятно, чемъ его ненаступление; случай мало вероятенъ. При $m = \frac{1}{2} n$ вероятности наступления и ненаступления события равны; случай

сомнителенъ. Если m больше половины n , то вероятность наступления события болѣе, чемъ вероятность его ненаступления; случай темъ болѣе вероятенъ, чемъ болѣе m и n приближаются къ равенству. События, взаимно исключаютъ друг друга, называются противоположными. Сумма вероятностей такихъ событий всегда равна единицѣ или достоверности. Это свойство вероятности событий есть частный случай слѣдующаго: вероятность наступления какого-либо изъ нѣсколькихъ простых событий, имѣющихъ определенныя вероятности, равняется суммѣ этихъ вероятностей. Часто случается, что событие, вероятность котораго мы хотимъ выразить математически, сласается изъ нѣсколькихъ событий, изъ которыхъ каждое имѣетъ свою вероятность. Путемъ несложныхъ рассуждений легко придти къ заключенію, что вероятность наступления сложнаго события равна произведенію вероятностей всѣхъ простыхъ событий, изъ которыхъ оно состоитъ. При посредствѣ изложенныхъ рассуждений вероятность наступления событий определяется а priori. Часто, однако, число всѣхъ возможныхъ состояний неопредѣленно; въ такихъ случаяхъ вероятность наступления события можетъ быть определена а posteriori, на основании такъ назыв. закона большихъ чиселъ, доказаннаго аналитическимъ путемъ известнымъ математикомъ Яковомъ Бернулли и изложеннаго имъ въ слѣдующихъ выраженіяхъ: «при неопредѣленномъ повтореніи испытаній, изъ которыхъ каждое приводитъ къ одному изъ двухъ событий A и B , отношеніе между числами появленія этихъ событий не престанно приближается къ отношенію ихъ простыхъ вероятностей и, наконецъ, при надлежащемъ числѣ испытаній разстаетъ отъ него какъ угодно мало». Название «закона большихъ чиселъ» было дано этому закону вероятностей а posteriori Пуассономъ. Изъ-за этого неудачнаго названія большимъ числамъ часто придается особенное значение, такъ какъ только при изученіи большихъ чиселъ социальныхъ явлений вскрываются правильности, которымъ они подчинены. Практическая жизнь пользуется почти безосознательно изложеннымъ закономъ вероятностей, можно сказать, на каждомъ шагу. Сельскій хозяинъ рассчитываетъ на нѣкоторый средней урожай, купецъ — на среднюю прибыль, желѣзная дорога — на среднее число пассажировъ и грузовъ, страховое общество — на среднее количество пожаровъ, смертныхъ случаевъ и т. д., на основании болѣе или менѣе сознательно рассчитанныхъ вероятностей наступления этихъ событий. Такіе расчеты оправдываются, однако, лишь тогда, когда они основаны на достаточномъ количествѣ точныхъ наблюдений, и вотъ почему. Каждое изъ названныхъ явлений падается в зависимости отъ ряда причинъ, изъ которыхъ одѣ действуют постоянно и непрерывно, другія имѣютъ болѣе или менѣе случайный характеръ; эти послѣднія придаютъ каждому отдѣльному случаю индивидуальный характеръ. Если изъ урны, въ которой заключаются 10 красныхъ и 10 черныхъ шаровъ, отличающихся другъ

от друга только цветомъ, будемъ вынимать послѣдовательно по одному шару и затѣмъ, записавъ цвѣтъ его, будемъ класть его обратно въ урну, то только при очень значительномъ числѣ тиражей окажется, что число случаевъ вынутаго краснаго и чернаго шара будетъ почти одинаково. Постоянными причинами, отъ которыхъ зависяетъ въ данномъ примѣрѣ вынуте шара того или другою цвѣта, являются одинаковость вѣса, формы, количества шаровъ во все время опыта; расположеііе же шаровъ въ урнѣ, равно какъ и движеніе руки, ихъ вынимающей, суть причины измѣняющіяся, различныя при каждомъ тиражѣ. Чѣмъ больше тиражей мы сдѣлаемъ, тѣмъ полнѣе будутъ исчерпаны всѣ возможныя расположенія шаровъ въ урнѣ, всѣ возможныя движенія руки, производящей вынуте—и, тѣмъ самымъ, каждый изъ шаровъ будетъ поставленъ въ совершенно одинаковыя условія къ названымъ выше измѣняющимся условіямъ. Совершенно аналогическій случай мы имѣемъ и при вычисленіи *средняго* размѣра какого-либо предмета. Каждое отдѣльное измѣреніе его неизбѣжно будетъ, вслѣдствіе несовершенства измѣрительныхъ приборовъ, неодинаковой внимательности наблюдателя, измѣненія давленія, температуры и т. д., отличаться отъ послѣдующаго на какую-либо величину, и наиболѣе достовѣрное измѣреніе мы получимъ, вычисливъ среднюю величину изъ большаго числа измѣреній. Изъ сказаннаго видно, что вѣроятность, вычисленная на основаніи наблюдений 10 благопріятныхъ случаевъ изъ 100 и на основаніи 100 изъ 1000 и т. д., имѣетъ одно и тоже математическое выраженіе, но совершенно различное внутреннее значеніе. Пуассонъ далъ очень удобную формулу для опредѣленія размѣра колебаній вѣроятностей, вычисленныхъ а posteriori; онъ доказалъ, что онѣ колеблются въ предѣлахъ, равныхъ $\pm 1,985 \sqrt{\frac{2mn}{(m+n)^3}}$, гдѣ m —число

случаевъ, благопріятствующихъ появленію события, а n —число случаевъ, неблагопріятствующихъ его появленію. Пользуясь этой формулой, англійскій статистикъ Ньюгольмъ вычислитъ размѣры колебаній выздоровленія отъ холеры при различныхъ числахъ случаевъ заболѣванія этою болѣзью.

Число наблюдений.	Число выздоровленій.	Предѣлы колебанія вѣроятностей.
10	7	29020—110980
100	70	57000—70000
1000	700	64000—74000
10000	7000	69700—71300
100000	70000	69600—70400
1000000	700000	69870—70130

Изъ этой таблицы видно, что только при числѣ наблюдений, равномъ 10000, колебанія вѣроятностей настолько невелики, что позволяютъ дѣлать какія-либо заключенія болѣе опредѣленнаго характера, а при числѣ наблюдений, превышающемъ 1000000, прибавленіе новыхъ наблюдений не оказываетъ существеннаго вліянія на вѣроятность вывода. Точное опредѣленіе величины какого-либо

явленія на основаніи сдѣланныхъ надъ нимъ наблюдений невозможно, ибо, какъ-бы ни были совершенны орудія наблюденія и съ какою тщательностію и вниманіемъ послѣднія ни производились—бы, условія, при которыхъ происходятъ самыя явленія, непрерывно мѣняются. Задача наблюдателя сводится, потому, къ выбору изъ ряда произведенныхъ наблюдений такого, которое обладало-бы наименьшею ошибкою наблюденія (см. Вѣроятная ошибка—Вѣроятность, Теорія вѣроятностей). Статистика, чeskая практика довольствуется, обыкновенно, упрощенными приемами оцѣнки среднихъ. Наиболѣе употребительные изъ нихъ: 1) опредѣленіе процентнаго отношенія средней величины всѣхъ уклоненій отъ средней къ этой послѣдней (колебательное число Майра), 2) опредѣленіе (въ процентахъ) среднихъ величинъ положительныхъ и отрицательныхъ уклоненій отъ средней. Вагнеръ рекомендуетъ вычислять въ процентахъ, для характеристики среднихъ и рядовъ, изъ которыхъ они выведены: 1) сумму наибольшихъ уклоненій отъ средней, 2) наибольшую величину уклоненій другъ отъ друга двухъ послѣдовательныхъ членовъ ряда, 3) наименьшую сумму такихъ уклоненій, 4) наибольшее и 5) наименьшее уклоненіе отъ средней вообще, 6) наибольшее уклоненіе вверхъ и 7) внизъ отъ средней. Эстерлякъ и Бертильонъ рекомендуютъ вычислять для опредѣленія степени устойчивости рядовъ, изъ которыхъ выводятся среднія, по нѣскольку среднихъ изъ каждаго ряда и сравнивать эти частячныя среднія съ общими средними ряда. Для опредѣленія тѣхъ членовъ ряда, которые не должны быть принимаемы въ расчетъ при выводѣ средней, Янсонъ предлагаетъ такой приемъ: получивъ среднюю изъ всего ряда, надобно взять ея половину и прибавить и вычесть ее изъ полученной общей средней. Такимъ образомъ получаютъ тѣ крайніе предѣлы уклоненій, которые можно приписать равенству дѣйствія постоянныхъ и случайныхъ причинъ. Все, что за этими предѣлами, является случайнымъ и въ образованіи средней не должно входить. Къ исключенію какихъ-бы то ни было членовъ изъ ряда при выводѣ изъ него среднихъ можно, однако, прибѣгать съ большою осторожностію и лишь тогда, когда у изслѣдователя есть полная увѣренность въ томъ, что причины уклоненій отъ среднихъ лежатъ не столько въ самомъ явленіи, сколько въ приемахъ наблюдений надъ нимъ. При оцѣнкѣ среднихъ величинъ надобно всегда имѣть въ виду, изъ одинаково-ли точныхъ наблюдений онѣ выведены или, какъ принято выражаться, одинаковый-ли *отъ* имѣютъ наблюденыя, измѣряемыя среднія; если они не одинакового вѣса, то ихъ необходимо привести къ послѣднему. Такъ, средняя цѣна какого-либо предмета опредѣляется не только въ зависимости отъ размѣровъ самыхъ цѣнъ, но и въ зависимости отъ количества проданныхъ предметовъ, ибо только при соблюденіи послѣдняго условія эти два параллельные ряда наблюдений могутъ быть сведены къ одному сложному ряду. Среднія, при выводѣ которыхъ принимается во вниманіе вѣсъ ихъ рядовъ, носятъ названіе *сложныхъ* (gewogenes Mittel,

media ponderata. weighted mean). Из предшествующаго изложения видно, что среднія величины, выведенныя изъ достаточнаго числа наблюдений надлежащей точности, выражаютъ собою: 1) наиболѣе правдоподобное измѣреніе единичнаго предмета или явленія, 2) наиболѣе вѣроятный *типъ* даннаго массоваго явленія и 3) числовую абстракцію, при посредствѣ которой синтезируются и инвентрируются въ нашемъ сознаніи всѣ разнообразія, встречающіяся въ действительности въ предѣлахъ той или иной массы. Среднія послѣднихъ двухъ родовъ очень часто смѣшиваются, и потому порѣдки нареканія на статистическій методъ, какъ на такой, при посредствѣ котораго можно доказывать что угодно и по произволу играть цифрами. Не слѣдуетъ забывать, что типическія среднія могутъ быть получены только изъ *однородныхъ* данныхъ. Такъ, величина, при посредствѣ которой выражается средней ростъ какого-либо населенія, есть не болѣе какъ числовая абстракція, тогда какъ средней ростъ какой-либо группы этого населенія одного и того же этнографическаго состава, одного и того же возраста, живущей при однихъ и тѣхъ же природныхъ и социальныхъ условіяхъ, есть величина типическая, наиболѣе часто встречающаяся среди этой группы. Лишь такого рода среднія величины имѣютъ научное значеніе и по свойствамъ своимъ приближаются къ среднимъ 1-го рода, т. е. действительнымъ или объективнымъ. Подобно тому, какъ при измѣреніи какого-либо единичнаго предмета отдѣльныя измѣренія, повинуясь закону ошибокъ и дѣйствию случайныхъ или измѣняющихся причинъ, окажутся то больше, то меньше средняго, и уклоненія отъ послѣдняго, при достаточномъ числѣ измѣреній, будутъ встречаться тѣмъ рѣже, чѣмъ больше ихъ число, такъ точно при исчисленіи массы однородныхъ предметовъ, находящихся подъ вліяніемъ дѣйствія однихъ и тѣхъ же причинъ, мы можемъ разсчитывать всею чаще встрѣтятся съ небольшими уклоненіями отъ ихъ типической средней и потому разсматривать ее какъ наиболѣе вѣроятный результатъ дѣйствія постоянныхъ причинъ, а уклоненія отъ нея—какъ результатъ дѣйствія причинъ измѣняющихся, придающихъ индивидуальныи характеръ каждому отдѣльному явленію данной массы. Въ особенности близкое сходство между типическими и действительными средними мы должны разсчитывать получивъ въ тѣхъ случаяхъ, когда по самому существу изслѣдуемой массы мы имѣемъ дѣло съ этнографическими или антропологическими типами. Исслѣдованія Кетле, Бергальона, Брока, Алучина и другихъ относительно роста, объема груди, смости черепа, мускульной силы и т. д. доказываютъ, что среднія величины этихъ измѣреній, произведенныхъ на однородныхъ массахъ людей, слѣдуютъ закону ошибокъ въ той же степенн, какъ и измѣренія отдѣльныхъ предметовъ. Дѣйствіе постоянныхъ причинъ должно сказаться и на болѣе сложныхъ явленіяхъ социальной жизни человѣка, хотя, въ виду множества дѣйствующихъ причинъ, какъ постоянныхъ, такъ и измѣняющихся, оно не

получаетъ столь яркаго выраженія. Говоря, напр., о среднихъ размѣрахъ крестьянскаго хозяйства въ данной мѣстности, мы должны были-бы предположить, что всѣ хозяйства находятся въ совершенно одинаковыхъ условіяхъ, природныхъ и социальныхъ, чего на самомъ дѣлѣ никогда не бываетъ, и только при такомъ предположеніи могли-бы сказать, что полученная средняя должна слѣдовать закону ошибокъ во всей его строгости. Увеличивая число наблюдений и составляя гомологическія группы возможно полной однородности, мы можемъ найти такія среднія, которыя приближаются по своимъ свойствамъ къ действительнымъ; но и этого достаточно, чтобы судить не только о составѣ социальныхъ массъ, но и объ ихъ *составности*, и о тѣхъ измѣненіяхъ, которыя происходятъ въ нихъ подъ вліяніемъ измѣненій въ природныхъ и социальныхъ условіяхъ, въ которыхъ онѣ находятся. Давно уже было замѣчено, что среднія и относительныя величины, относящіяся къ нѣкоторымъ явленіямъ социальной жизни, обладаютъ замѣчательнымъ постоянствомъ и что всѣ онѣ измѣняются въ зависимости отъ измѣненій природныхъ или социальныхъ условій той среды, въ которой происходитъ данное массовое явленіе. Такъ, напр., во всѣхъ странахъ Европы было замѣчено, что число рождающихся мальчиковъ превышаетъ число рождающихся дѣвочекъ и что число живущихъ мужчинъ меньше числа живущихъ женщинъ. Явленія эти на столько постоянны, что мы имѣемъ полное основаніе назвать ихъ законосообразностями или эмпирическими законамъ, совершенно аналогичными съ такими же законами въ области естествознанія. Хотя во многихъ отношеніяхъ и отличающихся отъ послѣднихъ. Дѣло въ томъ, что эмпирические законы естествознанія выводятся изъ наблюдений надъ единичными, но родовыми явленіями и потому относятся къ каждому отдѣльному предмету или явленію даннаго рода, какъ и ко всѣмъ имъ въ совокупности. Эмпирические законы, выводимые изъ наблюдений надъ явленіями социальной жизни, относятся только къ массѣ, группѣ, совокупности предметовъ или явленій и, какъ то слѣдуетъ изъ предшествующаго изложения, могутъ не относиться къ каждому отдѣльному ея члену. Само собою разумѣется, что это обстоятельство нисколько не умаляетъ ни научнаго, ни практическаго значенія такихъ законообразностей, такъ какъ по существу дѣла С. занимается изученіемъ не индивидовъ, а ихъ массъ. Среднія и относительныя величины, служащія для выраженія этихъ законообразностей, даютъ намъ возможность судить не только о состояніи изслѣдованныхъ массъ и ихъ составныхъ частей, но и о томъ, какъ часто встрѣчается данное явленіе въ той средѣ, въ которой оно можетъ встречаться, и какова вѣроятность наступленія этого явленія въ будущемъ, при неизмѣненности условій, его производящихъ. Разсматривая среднія величины какъ результатъ дѣйствія постоянныхъ причинъ и слѣдя за измѣненіями послѣднихъ въ пространствѣ и во времени, мы получаемъ возможность не только судить

о развитии того или другого массового явления, но и об изменении причин, его производящих.

Величины, дающие возможность судить о состоянии, повторяемости и развитии того или иного массового явления, эти «краткие формулы для кажущегося неуловимым разнообразия общественной жизни», ничего не говорят еще о причинной связи между явлениями, открыты которую составляет задачу всякого научного исследования. Последняя может быть открыта путем приложения к полученным типическим величинам тех же самых приемов индуктивного мышления, какие прилагает в своих исследованиях натуралист. Было уже указано, что еще при составлении так называемых сложных или комбинационных таблиц мы приобретаем к составлению так сказать черновых гипотез о существовании причинной связи между массами и их гомологическими группами. Такие гипотезы основываются или на предшествующем знании о изучении, или на часто неудовимом для обыкновенного наблюдателя сходстве и различии между некоторыми, на первый взгляд совершенно второстепенными признаками изучаемого явления и признаками явлений, изученных раньше. К гипотезе прибегает также и невежество, пытаясь объяснить непонятное — и такая *неизвестная* гипотезы, в особенности освещенные ореолом таинственности, не раз надолго останавливали прогрессивное течение человеческой мысли. Последней часто приходится идти, так сказать, ощупью и создавать иногда гипотезы *ложные*, но основанные на действительном сходстве и различии признаков явлений — и эти гипотезы если и не подтверждаются впоследствии, то часто наводят мысль на правильные предположения. Причина может быть признана открыто лишь тогда, когда фактическая проверка результатов ее действия совпадает с предположениями, в силу которых исследователь принимает предположенную им причину за действительную. При исследовании общественных явлений путем статистического метода, фактические отношения представляются в виде средних и относительных величин — и это делает в особенности необходимым самый тщательный предварительный анализ их качества. Логика учит тем приемам индуктивного мышления, при посредстве которых открывается причинная связь между явлениями. Самый совершенный из этих приемов — так наз. метод единственного различия, — мало применим при исследовании причин сложных и постоянно изменяющихся общественных явлений, так как производство опыта в этой области невозможно, и найти два или несколько явлений, которые были бы сходны во всем, за исключением одного, крайне затруднительно. Гораздо легче подыскать такие общественные явления, которые различаются между собою во всем за исключением одного и ведут к одинаковым последствиям. Поэтому метод единственного сходства находит себе обширное применение в наблюдательных науках и,

в частности, при изучении общественных явлений путем статистического метода. И здесь, однако, трудно всегда иметь в виду множественность действующих в социальной жизни причин. Уверенность, что найденная при посредстве статистического метода причина есть истинная, может появиться лишь тогда, когда исследование дает одинаковые результаты в возможно большом числе разнообразных случаев. Так, наблюдая средние числа рождаемости населения в округах с преобладанием сельского и с преобладанием городского населения и замечая, что в разных округах одной и той же и разных стран средняя рождаемость населения округов с преобладанием сельского населения больше рождаемости округов с преобладанием городского населения, можно с вероятностью, близкою к достоверности, утверждать, что между степенью рождаемости и условиями городской и сельской жизни есть причинная связь. Эта уверенность возрастает еще больше, если удается определить среднюю рождаемость отдельно для городского и для сельского населения и сравнить полученные частные средние с общим. Если первые изменяются в обратном отношении к последним, то предположение подтверждается двойным, согласно методу двойного сходства, или, по терминологии Милля — косвенному методу различия. Весьма обширное применение при исследовании статистических результатов общественных явлений имеет метод сопутствующих изменений. Рассматривая средние величины как результаты действия постоянных причин, мы необходимо должны предположить, что всякое изменение в производящих причинах должно отразиться на средних величинах, выражающих собою результаты их действия. Если, поэтому, средняя или относительная величины двух параллельных рядов массовых явлений или их гомологических групп постоянно изменяются в определенном отношении друг к другу, то мы имеем основание предположить, что между этими явлениями существует причинная связь. Само собою разумеется, что эта связь не может быть доказана одним только изменением соответственных цифр, так как простой факт сопутствующих изменений может служить лишь признаком того, что какал-то причинная связь существует. Но самая причина этой связи неопределена. Самое сопоставление рядов должно происходить при неизменном условии предварительного *логического* анализа его основательности: затем нужно доказать постоянство наблюдаемых изменений и объяснить все те случаи, когда такого изменения не наблюдается. Ряды могут представлять из себя или состояния каких-либо массовых явлений (ряды статистические), или развитие их (ряды динамические). В зависимости от самого характера исследуемых явлений мы можем ожидать или прямого, или обратного совпадения величин, выражающих собою причины и следствия их. При одновременном действии многих причин во всяком общественном

явления, нельзя говорить о математической определенности отношения между их изменениями. С. приходится, в большинстве случаев, довольствоваться неполным совпадением в изменениях сравнимых рядов и путем более или менее искусственных приемов определять, поскольку фактически изменения исследуемых им величин оказываются убедительными для доказательства существования предположенной причинной связи. Из этих приемов наиболее употребительны: 1) расположение надлежащим образом преобразованных рядов от максимума к минимуму или наоборот и последующее затем разделение их на несколько равных групп. О степени совпадения рядов (прямым или обратным) судят по числу случаев совпадения в каждой группе рядов, выражая число это в процентах. 2) Расположение сравнимых рядов по их средним величинам и по средним величинам их симметрических частей. 3) Расположение рядов по величинѣ уклонений средней ошибки их средних величин. Подсчет совпадений производится таким же образом, как и в первом случае.

Изъ предшествующаго изложения видно, что всѣ эмпирические законы, открываемые при посредствѣ статистическаго метода—будутъ-ли то законы состоянія, движенія, функциональной зависимости или причинной связи массовыхъ явленій,—даютъ намъ возможность утверждать постоянно или измѣняемость какого-либо явленія и указываютъ на существованіе такихъ причинъ, полное объясненіе которыхъ требуетъ помощи другихъ наукъ. При посредствѣ этого метода мы часто можемъ измѣрять степень дѣйствія этихъ ближайшихъ причинъ, но самая природа причинъ при помощи его открыта быть не можетъ. Такъ, изслѣдая, напр., явленіе смертности, мы можемъ найти цифровое выраженіе для смертности каждой отдѣльной болѣзни, опредѣлять степень смертности въ зависимости отъ пола, возраста, занятія и т. д.; но для полнаго познанія явленія смертности намъ нужно еще объяснить тѣ причины, которыя опредѣлены нами статистическимъ путемъ, т. е., другими словамъ, подвести законъ статистическій подъ другой, болѣе общій, открываемый другими науками. Въ статистической литературѣ было сдѣлано немало попытокъ составить болѣе или менѣе подробную классификацію причинъ, подъ которыя должны быть подведены эмпирические законы, открываемые С. Здѣсь приводится классификація, предложенная итальянскимъ статистикомъ Габольо. Онъ различаетъ: 1) причины теллурическія, къ которымъ относятся географическое положеніе страны, устройство ея поверхности и геологическое строеніе, гидрографическія и орографическія условія и пр., 2) причины атмосферическія—температура, влажность воздуха, направленіе и сила вѣтровъ и пр., 3) причины теллурическо-космическія—смѣна временъ года, дней и ночей, землетрясенія, наводненія и т. п., 4) причины теллурическо-агрономическія—размѣры урожаевъ, характеръ воздѣлываемыхъ растений и пр., 5) причины гигиеническія.

6) причины географическія социальныя: распределеніе населенія по территоріи, число и характеръ населенныхъ мѣстъ и пр., 7) причины экономическія, 8) причины интеллектуальныя—степень культурнаго развитія, распространеніе знаний и пр., 9) причины нравственныя—господствующая религія, благотворительность, общественная нравственность и т. д., 10) причины политическія—административное устройство, финансы, юстиція, войско, государственное устройство и т. п.

V. *О статистическихъ учрежденіяхъ.* Вопросъ о статистическихъ учрежденіяхъ тѣсно связанъ съ болѣе общимъ вопросомъ: кто можетъ и долженъ производить статистическія наблюденія. Частныя лица по самому существу дѣла очень ограничены въ возможности производить статистическія наблюденія, въ виду ограниченности ихъ личныхъ и материальныхъ средствъ, отсутствія у нихъ права производить наблюденія надъ пѣлымъ рядомъ явленій, выходящихъ изъ круга повседневнаго житейскаго обихода, и, наконецъ, въ виду ограниченности района ихъ наблюденій. Правда, энергія частныхъ лицъ, въ особенности заслужившихъ общественное довѣріе, даетъ имъ возможность производить весьма цѣнныя и обширныя статистическія наблюденія, путемъ рассылки бланковъ съ вопросными листами, послыки специальныхъ агентовъ и т. д.; но успѣхъ такого рода наблюденій всегда болѣе или менѣе случаенъ и зависитъ отъ цѣлаго ряда обстоятельствъ. Гораздо болѣеую возможность производить статистическія наблюденія имѣютъ разнообразныя союзы частно-правового характера и, въ особенности, въ предѣлахъ тѣхъ цѣлей, которыя ими преслѣдуются. Успѣшной является, напр., статистическая дѣятельность учрежденій частнаго кредита, страховых обществъ, рабочихъ союзовъ, ученыхъ обществъ, торговыхъ палатъ и пр. Но какъ ни разнообразны тѣ цѣли, какія преслѣдуются частно-правовыми союзами, онѣ не охватываютъ всей совокупности массовыхъ явленій, происходящихъ въ жизни каждого отдѣльнаго народа, и даже тѣхъ изъ этихъ явленій, которыя являются простымъ результатомъ госуд. жизни. Только одна государственная власть имѣетъ право производить статистическія наблюденія, которая признается ею необходимыми на пространствѣ всей территоріи государства; только она одна имѣетъ право требовать производства такого рода наблюденій отъ подчиненныхъ ей органовъ управленія; только она обладаетъ необходимыми для этой цѣли личными и материальными средствами и имѣетъ право требовать отъ населенія отвѣтовъ на поставленные ему вопросы. Тѣ статистическія свѣдѣнія, которыя необходимы государству, очень часто не совпадаютъ съ тѣми, которыя нужны мѣстнымъ самоуправляющимся единицамъ (земства, города провинцій и т. п.), въ виду чего право производства статистическихъ наблюденій въ предѣлахъ компетенціи названныхъ учреждений переносится государствомъ на эти послѣднія. Такимъ образомъ складывается болѣе или менѣе широкая система статистическаго на-

бюджету, при чем по самому существу дѣла первое мѣсто занимают органы официальной или правительственной С., второе — статистическія учреждения городовъ, земствъ, провинцій и т. д. и, наконецъ, послѣднее — статистическія учреждения частно-правовыхъ институтовъ. Среди низшихъ органовъ государственнаго управления мало найдется такихъ, которые такъ или иначе не соприкасались-бы съ *массовыми* явлениями социальной жизни. Въ кругъ прямыхъ служебныхъ обязанностей этихъ органовъ входитъ составление различнаго рода актовъ, протоколовъ, отчетовъ и другихъ видовъ записей, необходимыхъ или въ интересахъ населенія (акты состоянія, имущественные и пр.), или въ интересахъ служебнаго контроля и отчетности (записи по движению судебныхъ дѣлъ, таможенныхъ, вся громадная система отчетности передъ государственнымъ контролемъ, школьные отчеты и т. д.). Только относительно меньшей части массовыхъ явленій не находится въ вѣдѣніи какихъ-либо административныхъ мѣстъ и учреждений, представляя въ то же время громаднѣйшій интересъ какъ для цѣлей управления, такъ и научныхъ. Незабывная децентрализованность низшихъ органовъ государственнаго управления и нахождение ихъ въ мѣстахъ, наиболѣе удобныхъ для осуществленія лещайшей на нихъ задачи, дѣлаютъ органы эти цѣнными съ статистической точки зрѣнія наблюдательными пунктами. Они должны быть снабжены надлежащими инструментами, формулярами, вопросными листами и пр., опредѣляющими признаки предметовъ, подлежащихъ ихъ вѣдѣнію. Необходимо также, чтобы они были *обязаны*, подъ страхомъ отвѣтственности, вести записи согласно сдѣяннымъ имъ указаніямъ. Опытъ показываетъ, что возложеніе обязанности вести такого рода записи по предметамъ, выходящимъ изъ круга непосредственнаго вѣдѣнія административныхъ мѣстъ и учреждений, не достигаетъ цѣли; подобная обязанность рассматривается какъ излишнее служебное обремененіе, въ особенностн въ тѣхъ случаяхъ, когда за ея исполненіе не положено особаго вознагражденія. Тотъ же опытъ обнаруживаетъ, что привлеченіе самого населенія къ статистической дѣятельности по тѣмъ предметамъ, которые по природѣ своей не могутъ подлежать вѣдѣнію общихъ административныхъ учреждений, даетъ самые плодотворные результаты. Задача правительства остается, въ такихъ случаяхъ, созданіе временныхъ или постоянныхъ спеціально-статистическихъ органовъ, на обязанности которыхъ должна лежать организація статистическаго самонаблюденія населенія. Къ предметамъ такого самонаблюденія относятся переписи (населенія, промышленныя, сельскохозяйственныя), анкеты, регистрація урожаевъ, цѣны на товары, на рабочія руки и т. д. Какъ низшіе органы общей администраціи, такъ и низшіе спеціально-статистическіе органы могутъ быть только *исполнительными*; на нихъ никоимъ образомъ не слѣдуетъ возлагать обязанность составленія плановъ изслѣдованія, программъ, формуляровъ и пр.

Самый характеръ *массоваго* наблюденія требуетъ, чтобы оно производилось однообразно, одновременно, одновременно по всей территории страны или, по крайней мѣрѣ, въ боѣе или менѣе значительномъ ея районѣ. При возможно болѣе децентрализаціи низшихъ органовъ наблюденія, во всякомъ государствѣ должны, слѣдовательно, существовать *централизованныя* статистическія учреждения, на обязанности которыхъ должна лежать выработка подробныхъ плановъ статистическихъ работъ, составленіе программъ, формуляровъ, вопросныхъ листовъ, указаніе системы собиранія и сводки матеріаловъ и руководствъ низшимъ статистическимъ учреждениямъ. Международные статистическіе конгрессы много занимались вопросомъ объ организаціи центральныхъ статистическихъ учреждений и горячо пропагандировали мысль о необходимости учрежденія въ каждомъ государствѣ одной центральной комиссіи, состоящей изъ представителей административной С. разныхъ вѣдомствъ и ученыхъ, а также свѣдущихъ лицъ, которыя имѣли-бы свою задачу объединеніе С. разныхъ вѣдомствъ. Система какъ центральныхъ, такъ и мѣстныхъ статистическихъ учреждений, рекомендованная конгрессами, всего полнѣе осуществлена въ Италіи и дала прекрасные результаты. Не безъ влияния на организацію какъ центральныхъ, такъ и мѣстныхъ статистическихъ учреждений оказались постановленія конгрессовъ и въ другихъ странахъ, не исключая Россіи. Но статистическія учреждения каждой страны складывались исторически и потому до настоящаго времени представляютъ значительное разнообразіе какъ по организаціи, такъ и по дѣятельности.

Германія. Статистическія учреждения Германіи, по справедливости признаваемые лучшими въ Европѣ, могутъ быть раздѣлены на А) общенѣрскія и Б) учреждения отдѣльныхъ государствъ, входящихъ въ составъ Германской имперіи. А) Общая С. Германіи существовала еще задолго до возникновенія Германской имперіи. Она была вызвана къ жизни потребностями германскаго таможеннаго союза (см. VIII, 515), который собиралъ свѣдѣнія о международной торговлѣ и доходахъ государствъ, входившихъ въ его составъ, и обрабатывалъ С. населенія отдѣльныхъ государствъ на основаніи переписей, производившихся въ каждомъ изъ нихъ въ трехлѣтніе періоды времени. Съ теченіемъ времени кругъ свѣдѣній, необходимыхъ для союза, расширялся; возникла потребность въ особомъ совѣщательномъ учрежденіи, которое могло-бы привести къ необходимому единообразію программы собираемыхъ свѣдѣній и объединить самые способы собиранія послѣднихъ. Такое учрежденіе было основано въ 1870 г. и носило названіе «Коммиссія для дальнѣйшаго развитія С. таможеннаго союза» («Kommission zur weiteren Ausbildung der Statistik des Zollvereins»); она просуществовала два года и выработала проектъ спеціального статистическаго учрежденія, которое должно было вѣдать С. государствъ таможеннаго союза. Такое спеціальное учрежденіе

возникло послѣ объединенія Германіи, въ 1872 г., подъ названіемъ «Kaiserliches Statistisches Amt», и существуетъ понынѣ, въ вѣдомствѣ министерства внутреннихъ дѣлъ. Оно состоитъ подъ управленіемъ особаго директора, изъ 5 членовъ, 2 секретарей и многочисленной канцеляріи. Бюджетъ его достигаетъ почти милліона марокъ. Оно вѣдаетъ: 1) С. населенія имперіи, включая С. эмиграціи и перепоси; 2) С. сельскаго хозяйства; 3) горную; 4) занятій и промысловы; 5) паровыхъ котловъ и машинъ; 6) вѣшной торговли; 7) внутренней торговли; 8) налоговъ и таможенныхъ пошлинъ; 9) оптовыхъ цѣнъ; 10) выборовъ въ рейхстагъ; 11) уголовную С.; 12) С. образованія лицъ, привлекаемыхъ къ отбыванію воинской повинности; 13) страхования рабочихъ отъ болѣзней; 14) бѣдности. Это же бюро обрабатываетъ и публикуетъ данныя по *рабочей С.*, для собранія свѣдѣній по которой въ 1892 г. при рейхстагѣ была создана особая коммиссія. Общегерманскими статистическими учрежденіями Германіи являются также спеціальныя бюро, состоящія въ отдѣльныхъ вѣдомствахъ: С. почты и телеграфовъ ведетъ почтовое вѣдомство; железнодорожную—имперское управленіе железнодорожныхъ дорогъ; судебной администраціи и судебныя дѣла—мин-во юстиціи; медицинскую—высшее медиц. учрежденіе (Kaiserliches Gesundheitsamt); страхованія отъ несчастныхъ случаевъ—Reichs-Versicherungsamt; военную и военно-морскую С.—соотвѣствующія вѣдомства. Изданія бюро: 1) «Statistik des D. Reichs» (съ 1873 г.); 2) «Monatshefte zur Statistik des D. Reichs» (съ 1874 г.); 3) «Vierteljahrshefte zur Statistik des D. R.» (съ 1892 г.); 4) «Monatliche Nachweise über den auswärtigen Handel des deutschen Zollgebietes, nebst Angaben über Groshandelspreise, sowie über Gewinnung von Zucker» (съ 1892 г.); 5) «Statistische Jahrbücher für das D. R.» (съ 1880 г.). Етимъ же бюро былъ изданъ въ 1881 г. превосходный сельскохозяйственный атласъ имперіи. Б) Въ тѣсной связи съ общегерманскими статистическими учрежденіями находятся статистич. учрежденія отдѣльныхъ государствъ. Наибольшею современной организациею статистическихъ учрежденій обладаетъ Пруссія, статистическое бюро которой и центральная статистическая коммиссія имѣли руководителями такихъ выдающихся ученыхъ, какъ Гофманъ, Дитерихъ, Энгель и Вленкъ. Въ составъ прусскаго бюро, основаннаго въ 1805 г., входятъ директоръ и 9 членовъ, образующіе коллегию, и 29 штатныхъ чиновниковъ. Центральная статистическая коммиссія состоитъ изъ представителей всѣхъ министерствъ Пруссіи, представителя министерства внутреннихъ дѣлъ имперіи (обыкновенно—директора имперскаго статистическаго бюро), 6 лицъ избираемыхъ ландтагомъ, и неопределеннаго числа свѣдущихъ лицъ, приглашаемыхъ въ коммиссію, по ея представленіямъ, министромъ внутреннихъ дѣлъ, который состоитъ ея председателемъ (въ ближайшемъ завѣдываніи послѣдняго находится и стат. бюро). На обязанности коммиссіи лежатъ: 1) забота о томъ, чтобы собраніе статистическихъ свѣдѣній во всѣхъ

учрежденіяхъ королевства совершалось по надлежащимъ образомъ составленнымъ планамъ и программамъ; 2) разсмотрѣніе и утвержденіе плановъ разработки и изданія собранныхъ матеріаловъ и 3) обсужденіе всѣхъ предположеній, касающихся единовременныхъ и периодическихъ статистическихъ обследованій. Коммиссія находится въ тѣсной связи съ бюро, въ обширномъ помѣщеніи котораго, снабженномъ разнообразными механическими приспособленіями—элеваторами, спеціально устроенными шкафами и т. д.,—она собирается. При бюро обширная статистическая библиотека, читальня и архивъ. Существовавшій при бюро метеорологическій институтъ, основанный по мысли А. Гумбольдта, получилъ въ 1886 г. самостоятельное управленіе. Статистическій семинарій, открытый въ 1862 г. директоромъ бюро Энгелемъ, просуществовалъ до 1888 г. и далъ Германіи многихъ хорошо подготовленныхъ теоретически и практически статистиковъ. Въ настоящее время семинарій замѣненъ до вѣкоторой степени расширеніемъ преподаванія С. въ берлинскомъ университетѣ и прикомандированіемъ ежегодно 2—4 молодыхъ чиновниковъ для изученія С. въ оба берлинскія бюро. Годовой бюджетъ бюро—56600 марокъ; оно собираетъ и разрабатываетъ статистическія свѣдѣнія по многимъ отдѣламъ прикладной статистики. Изданія бюро отличаются систематичностью, полнотой и ясностью изложенія. Наиболее замѣчательны изъ нихъ: 1) «Preussische Statistik», съ 1861 г., 2) «Handbuch für amtliche Statistik des preussischen Staates», съ 1888 г., 3) «Zeitschrift des königlichen preus. stat. Bureaus», съ 1861 г., 4) «Statistische Korrespondenz», съ 1874 г. Кроме того, бюро издаетъ неперіодически такъ назыв. справочныя лексиконы: «Gemeindelexikon» (1883 и 1892), «Viestandlexikon» (1883 и 1892), «Krankenhanslexikon», «Standesamtlexikon». Центральныя статистическія учрежденія въ *Баваріи*: основанное въ 1801 г. и преобразованное въ 1813 г. статистическое бюро и основанная въ 1869 г. центральная статистическая коммиссія, состоящая въ вѣдѣніи министерства внутреннихъ дѣлъ, по департаменту сельскаго хозяйства, промышленности и торговли. Главный центръ статистической дѣятельности страны находится въ подчиненномъ коммиссіи бюро, долгое время состоявшемъ подъ управленіемъ извѣстнаго статистика Майра. Труды бюро: «Beiträge zur Statistik des Königreichs Bayern», съ 1850 г., «Zeitschrift des kgl. stat. Bureaus», съ 1869 г., и цѣлый рядъ разнообразныхъ изданій монографическаго характера. Въ королевствѣ *Саксоніи* статистическое бюро возникло изъ статистическаго общества въ 1850 г. и дѣйствуетъ совершенно самостоятельно, безъ совѣтательной коммиссіи, которую замѣняютъ періодическіе свѣдѣя иривительственныхъ статистиковъ. Изданія его: «Statistische Mitteilungen aus dem Königreich Sachsen» (1851—1875), «Zeitschrift des kön. stat. Bureaus» (съ 1855 г.), «Kalender und stat. Jahrbuch» (съ 1871 г.) и рядъ монографій. Вѣро находится въ вѣдомствѣ департара-

мента земледѣлія, торговли и промышленно-сти министерства внутренних дѣлъ. Одинаковое происхождение съ саксонскимъ имѣютъ *юртембергское* статистическое бюро и состоящая при немъ коммиссія, основанная въ 1836 г. и находящаяся въ вѣдомствѣ департамента финансовъ. Дѣятельность этого бюро сосредоточена главнымъ образомъ на изученіи исторіи и топографіи страны; собираніе и разработка статистическихъ свѣдѣній происходитъ здѣсь почти во всѣхъ министерствахъ и главныхъ управленіяхъ (въ другихъ германскихъ государствахъ — только въ нѣкоторыхъ). Изданія бюро: «Württemb. Jahrbücher für Statistik und Landeskunde», съ 1818 г., и «Beschreibung des Königreichs Württemberg», съ 1824 г. Вышло въ свѣтъ болѣе 60 томовъ. Центральная статистическая коммиссія, съ 1836 г., и статист. учрежденіе (statistisches Amt), съ 1852 г., существуютъ при министерствѣ внутреннихъ дѣлъ въ великомъ герцогствѣ *Баденскомъ*. Изъ баденскихъ изданій извѣстностью пользуются «Beiträge zur Statistik der inneren Verwaltung des Grossherzogthums Baden» (съ 1869 г.), «Statistisches Jahrbuch», «Erhebungen über die Lage der Landwirtschaft im Grossh. Baden» (1884). Центральныя статистическія учрежденія имѣются въ Гессенѣ (Zentralstelle für Landesstatistik, 1861), Ольденбургѣ (Statistisches Amt, 1855), Мекленбургъ-Шверинѣ (статистическое бюро, съ 1851 г.), Саксенъ-Веймаръ, оба Шварцбургъ, оба Рейсса и Саксенъ-Альтенбургъ имѣютъ общее центральное статистическое учрежденіе въ Веймарѣ (Statistisches Bureau vereinigter Thüringischer Staaten, 1864). Хорошо организованы и проявляютъ большую дѣятельность статистическія учрежденія вольныхъ городовъ — Гамбургъ (статистическое бюро), Бремена (Handelstatistisches Amt) и Любека (статистическое бюро). Особыхъ мѣстныхъ статистическихъ учреждений въ Германіи нѣтъ. Центральныя статистическія бюро обращаются къ населенію либо непосредственно, либо при посредствѣ мѣстныхъ административныхъ органовъ управленія или (при переписяхъ) временно организуемыхъ коммиссій. Роль тѣхъ и другихъ сводится лишь къ надзору за правильною раздачею, заполненіемъ и возвращеніемъ вопросовъ бланковъ и листовъ, поступающихъ, болѣею частью въ своемъ непосредственномъ видѣ (безъ предварительной сводки), въ центральныя статистическія учрежденія. Весьма энергична и плодотворна статистическая дѣятельность многочисленныхъ германскихъ союзовъ и обществъ, преслѣдующихъ какъ ученые, такъ и практическія цѣли. Нѣкоторые *частныя* статистическія изданія, какъ напр. «Jahrbücher für Nationalökonomie und Statistik», издаваемый Конрадомъ, пользуются всемірною извѣстностью.

Астро-Венрія. Общихъ статистическихъ учреждений для всей страны не имѣется, если не считать *статистической секціи* военного комитета, состоящаго при военномъ министерствѣ. Австрія имѣетъ центральное статистическое учрежденіе въ видѣ центральной

статистической коммиссіи (Statistische Zentralkommission), — коллегіальнаго учрежденія, въ составъ котораго входятъ представители разныхъ вѣдомствъ и науки. Въ 7 отдѣленіяхъ коммиссіи разрабатываются, кромѣ С. санитарной, населенія и народнаго образованія, большая часть С. экономической различныхъ видовъ. При министерствѣ торговли имѣется особый стат. департаментъ, въ которомъ происходитъ разработка стат. данныхъ по товарному обращенію, почтѣ, телеграфу и желѣзнымъ дорогамъ; въ министерствѣ земледѣлія разрабатываются свѣдѣнія по сельскому хозяйству, лѣсоводству и горному дѣлу. Рабочая С. разрабатывается въ особомъ учрежденіи. (Amt für Arbeiterstatistik), состоящемъ при рейхсратѣ. Характерно для австрійской С. то въ ея центральныя учрежденія статистическія данныя поступаютъ въ видѣ таблицъ и сводовъ, составляемыхъ въ мѣстныхъ административныхъ учрежденіяхъ. Только нѣкоторые данныя, напр. по переписямъ, доставляются въ своемъ первоначальномъ, сыромъ видѣ. Заслуживаютъ вниманія статистическія учрежденія самоуправляющихся провинцій Австріи (земская С.). Нѣкоторыя провинціи, какъ Галиція, Буковина, Чехія, Штирія, имѣютъ спеціальныя статистическія бюро; въ другихъ статистическія данныя собираются органами самоуправленія. Изданія коммиссіи: «Die Oesterreichische Statistik» (1882), «Das st. Handbuch», «Mitteilungen aus dem Gebiete der Statistik», 1850—1874, «Stat. Monatschrift», съ 1875 г., и рядъ спеціальныхъ изданій по С. населенія, народнаго образованія, санитарной С., топографическихъ и проч. Министерство торговли и промышленности публикуетъ «Nachrichten über Industrie, Handel und Verkehr», «Stat. Nachrichten über die Eisenbahnen der Oest. Monarchie», «Stat. Uebersichten betref. den auswärtigen Handel des oesterr. Zollgebietes» (съ 1891 г.), «Austria» (съ 1849 г.), «Statist. Jahrbuch des k. k. Ackerbauministeriums» (съ 1874 г.), «Das Land- und Forstwirtschaftliche Versuchswesen» (съ 1890 г.), «Das Land- und Forstwirtschaftliche Unterrichtswesen» (съ 1890 г.).

Въ *Венгріи*, согласно закону 1874 г., всѣ вѣдомства должны доставлять статистическіе материалы въ центральное статистическое учрежденіе, состоящее при министерствѣ земледѣлія, торговли и промышленности. При этомъ учрежденіи состоитъ статистическій совѣтъ, подъ предѣлательствомъ министра земледѣлія, изъ представителей остальныхъ министерствъ и спеціалистовъ. Этотъ совѣтъ даетъ заключенія по всѣмъ вопросамъ, касающимся собранія и обработки статистического матеріала. Хотя онъ — учрежденіе совѣщательное, постановленія его имѣютъ характеръ обязательный. Онъ издаетъ статистическій ежегодникъ (съ 1872 г.), результаты переписей 1870, 1880, 1890 годовъ, основную С. Венгріи. Подобно венгерскимъ, организованы статистическія учрежденія Кроаціи и Славоніи.

Италія. Во главѣ статистическихъ учреждений Италіи стоитъ высшій статистическій совѣтъ (Consiglio Superiore), состоящій, подлѣ

председательством министра земледелия: 1) из 18 членов, назначаемых королем на три года, из лиц известных своими знаниями в области социальных наук, 2) 8 непременных членов, 3) представителей всех министерств, за исключением министерства земледелия, в ведении которого совет состоит и, 4) секретаря. Статистическая генеральная дирекция (Direzione generale di statistica) и состоящий при совете постоянный комитет являются главными статистическими центральными учреждениями Италии, ибо совет собирается только один раз в году и имеет лишь общее руководство статистикой государства. При каждом из министерств существуют особые статистические комиссии, но обработка собираемых ими материалов производится в генеральной дирекции С. Местными статистическими учреждениями Италии служат так называемые *Junte provinciale di statistica* — комиссии, состоящая, под председательством префекта, из 8 членов, избираемых на 4 года провинциальным советом. На обязанности их лежит просмотр и проверка сведений, доставляемых должностными лицами общин, и производство местных статистических исследований. Главное итальянское статистическое издание — «*Annali di statistica*». Обзорные издания см. Bodio, «*Documenti statistici italiani*» (1867); «*Saggio di bibliografia statistica italiana*» (Рим, 1889).

Англия всего меньше подчинилась влиянию международных конгрессов во смысле создания учреждений, объединяющих статистическую деятельность отдельных ведомств. Постоянное статистическое наблюдение издавна замывается в этой стране анкетами и результаты их, в вид так наз. «спящих книг» (*Blue-books*), представляемых парламенту, касаются весьма разнообразных предметов, удовлетворяя тому или иному запросу текущей политической жизни. Наиболее важными в статистическом отношении учреждениями обладает министерство торговли (*Board of trade*), статистический департамент которого является до некоторой степени центральным учреждением для всей страны; на обязанности его лежит обработка и издание так назыв. «*Statistical abstract of the U. K.*» и «*Miscellaneous Statistics*» — десяти- и трех-летних сводов во всем отделе С. Непосредственная задача этого департамента заключается, однако, в собирании и обработке сведений по хозяйственной С. При том же департамент существует учреждение в 1886 г. отделение рабочей С., обрабатывающее анкеты по этому вопросу и издающее их в вид так наз. «*Reports*» (*on trade Unions, 1887; on strikes and lockouts, 1889; on Sweating-System* и т. д.). Статистический департамент, состоящий при *Board of Customs*, занимается по преимуществу С. внешней торговли и судоходства, *Post office* — С. почт телеграфов и почтовых сберегательных касс, *National debt office* *Inland revenue department* — С. частных банков, *board of Agriculture* — С. сельского хозяйства. В ведении *Local Government board* находится

General Register Office, ведущее текущую регистрацию движения населения и производящее переписи его; здесь же сосредоточена С. общественного призвания и местных налогов. *Home Office* разрабатывает С. фабричную, тюремную, домов умышленных и юстиции и несчастных случаев в горной промышленности; общую С. последней ведет *Mining record Office*. Вообще можно сказать, что С. ведется почти каждым из главных управлений Англии и притом совершенно независимо от других ведомств. Болге централизована С. в Ирландии и в колониях Англии. В первой имеется особое бюро, состоящее при лорд-лейтенанте. Для С. Индии учреждена генеральная дирекция, а 7 австралийских колоний имеют центральное статистическое бюро в Виктории. Местных статистических учреждений, кроме общих административных и особых, ведущих списки населения (см. Переписи), Соединенное королевство не имеет.

Франция, подобно Англии, не имеет общего центрального статистического учреждения, не смотря на неоднократные попытки создать последнее. Состоящее при министерстве торговли *Bureau de la statistique générale*, на обязанности которого лежит производство переписей населения и промышленных неперiodических анкет, обработка данных по движению населения, потреблению городов, заработной платы, благотворительности, ломбардам, пожарам и т. д., до 1862 г. объединяло до некоторой степени разрозненные статистические учреждения этой страны, ибо сводило почти всю С. ея. Созданный в 1885 г. при том же министерстве «Высший статистический совет» (*Conseil supérieur statistique*), состоящий из 37 членов (25 — представители статистики разных ведомств, остальные — представители палаты депутатов и сената и ученые), есть высшее совладельное учреждение, на обязанности которого лежит давать заключения по предложениям разных ведомств относительно источников для получения сведений, способов их получения, формуларов и программ, входить в сношения со статистическими учреждениями Франции и других стран, завдывать центральной статистической библиотекой при министерстве торговли и издавать статистические ежегодники, обнимающие все области С. («*Annales statistiques de la France*»). Большого значения для объединения С. Франции этот совет не имеет, ибо постановления его не обязательны для отдельных ведомств в министерств. Почти в каждом из последних имеется по несколько отделений, в которых занимаются разработкой тех или иных статистических данных. Министерство юстиции имеет два стат. отделения — для общей уголовной и гражданской судебной С. и для рендива; издания его («*Comptes rendus*») пользуются широкою известностью. Министерство внутренних дел занимается обработкой статистических материалов в 10 своих отделениях (главная его издания: «*Revue générale d'administration*»; «*La situation fi-*

pauciere des communes»; «Comptes rendus des opérations effectuées par le service vicinal»; «Rapport sur les opérations de secours mutuels»; это же министерство публикует результаты народных переписей). Министерство торговли и состоянія при немъ статистическія учрежденія (кромя названныхъ выше—учрежденіе въ 1891 г. «бюро труда») издають: «Statistique de la France», «Annuaire statistique», съ 1878 г.; «Annuaire du Commerce extérieur», съ 1843 г.; «Bulletin de l'office du travail», съ 1891 г.; «Bulletin du cons. sup. de Statistique», съ 1885 г. Министерство публичныхъ работъ имѣетъ нѣсколько статистическихъ бюро, занимающихся С. железнодорожною, водныхъ путей, горной (изданія: «Stat. de l'industrie minerale», съ 1871 г.; «Bulletin mensuel» и «Documents stat. Bulletin du ministère», съ 1880 г.; Album de stat. graphique», съ 1879 г.). Минист. народнаго просвѣщенія имѣетъ статистическое бюро и комиссію; съ 1877 г. оно публикуетъ черезъ каждыя 5 лѣтъ «Statistique de l'enseignement primaire». Весьма широкая статистическая дѣятельность министерства финансовъ распределена между разными его отдѣлами и bureau de statistique et de législation comparée, возникшимъ въ 1877 г. Оно издаетъ массу статистическаго матеріала и имѣетъ свой «Bulletin mensuel» (съ 1877 г.). Министерство земледѣія имѣетъ бюро, главная задача котораго заключается въ производствѣ 10-лѣтнихъ анкетовъ сельскаго хозяйства, результаты которыхъ имъ и издаются. Кромя того оно печатаетъ ежегодные сельскохозяйственные обзоры: «Statistique agricole annuelle» (съ 1882 г.). Свѣдѣнія по статистикѣ колоній Франціи даютъ «Exposé de la situation générale de l'Algérie», издаваемое мин. внутр. дѣлъ съ 1883 г., и «Tableaux de population, de culture, de commerce et de navigation des colonies francaises», издаваемые министерствомъ торговли. Французскія статистическія изданія, полный перечень которыхъ занялбы цѣлую книгу, сопровождаются превосходно исполненными графиками, для чего въ нѣкоторыхъ министерствахъ существуютъ спеціальныя отдѣленія. Мѣстными статистическими учрежденіями Франціи, кромя общихъ административныхъ учрежденій и полиціи, являются учрежденныя въ 1852 г. кантональныя статистическія комиссіи, находящіяся въ вѣдѣніи министерства торговли. Члены ихъ назначаются префектомъ изъ мѣстныхъ должностныхъ и свѣдущихъ лицъ. На обязанности этихъ комиссій, кругъ дѣйствія которыхъ распространяется или на одинъ, или на нѣсколько кантоновъ, или на части ихъ, лежитъ составленіе по каждой общинѣ ежегодныхъ и пятилѣтнихъ таблицъ, по формулярамъ, доставляемымъ министерствомъ торговли и министертвомъ земледѣлія. Таблицы эти, составляемыя обыкновенно мэрами, представляются для публичнаго обозрѣнія въ мэріяхъ, исправляются публично и комиссіями, а по С. земледѣлія—мѣстными сельскохозяйственными совѣтами, и затѣмъ доставляются префектурѣ, гдѣ имъ дѣлается сводка; сводныя таблицы отсылаются въ соответственные ми-

нистерства. На обязанности мэровъ лежитъ также веденіе актовъ состоянія и исполненіе разнообразныхъ порученій статистическаго характера.

Бельгія имѣетъ центральную статистическую комиссію, состоящую, при мин. внутр. дѣлъ, изъ председателя и членовъ, назначаемыхъ королемъ (Commission centrale de Statistique). Она основана въ 1841 г., въ качествѣ совершенно самостоятельнаго института, по мысли Кетле, долго бывшаго ея председателемъ. Задача комиссіи состоитъ въ объединеніи статистической дѣятельности всѣхъ вѣдомствъ, съ одной стороны, и въ производствѣ статистическихъ работъ—съ другой. Для достиженія первой цѣли ей предоставлено право устанавливать формы для собиранія статистическихъ свѣдѣній и наблюдать, чтобы никакія свѣдѣнія не собирались и не обрабатывались одновременно въ разныхъ вѣдомствахъ. Комиссія представляетъ собой главнѣйшее средоточіе научной обработки бельгійской С.; она издаетъ статистическіе ежегодники («Annuaire statistique», съ 1870 г.), имѣетъ свой «Bulletin» и выпускаетъ въ свѣтъ рядъ изслѣдованій, касающихся С. населенія школьной, промышленной, финансовъ, торговли, суденой и т. д. Министерство разрабатываютъ сводныя таблицы, доставляемыя имъ подчиненными вѣдомствами и провинціальными статистическими комиссіями («Commissions provinciales de statistique»). Последнія организованы по образцу центральной, подъ предѣлительствомъ губернаторовъ, изъ 6—12 лицъ мѣстной администраціи; на обязанности ихъ лежитъ наблюденіе за производствомъ статистическихъ работъ и провѣрка собираемаго въ каждой провинціи статистическихъ матеріаловъ, равно какъ и сводныхъ таблицъ. Другія бельгійскія изданія по С.: «Recueil consulaire», съ 1852 г.; «Bulletin de l'agriculture», съ 1846 г.; «Annales des travaux publique», съ 1843 г.; «Compte rendu des chemins de fer, postes, telegraphe et marine», съ 1840 г.

Въ Швейцаріи общими для всего союза учрежденіями являются состоящее при министерствѣ внутреннихъ дѣлъ союзное статистическое бюро, основанное въ 1860 п преобразованное въ 1870 г. (вѣдѣтъ С. населенія, скотоводства, несчастныхъ случаевъ и военной повинности) и статистическія бюро при главномъ управленіи желѣзныхъ дорогъ (съ 1874 г.) и при таможенномъ департаментѣ (съ 1884 г.). По мѣрѣ надобности, предпринимаются общія обслѣдованія, касающіяся С. народнаго образованія, страхованія, сберегательныхъ кассъ, благотворительности, тюремъ и т. д. Основанный въ 1886 г. секретариатъ по рабочему вопросу собираетъ и публикуетъ данныя, касающіяся не только Швейцаріи, но и другихъ странъ, и притомъ въ обработанномъ видѣ. Изъ кантоновъ только три (Бернъ, Цюрихъ и Ааргау) имѣютъ статистическія бюро; въ Базелѣ—городѣ веденіе С. поручено профессору С. мѣстнаго университета. Во всѣхъ остальныхъ кантонахъ С. ведется въ соответственныхъ департаментахъ мѣстнаго управленія.

Россія (ср. XXVIII, 354). Древнѣйшими статистическими учреждениями Россіи сдѣдуетъ признать московскіе приказы, въ особенности помѣстныхъ, въ которомъ была сосредоточена дѣятельность по составленію числовыхъ и переписныхъ книгъ до-Петровскаго времени. Въ началѣ XVIII в. близкая къ концу была центральнымъ мѣстомъ, въ которомъ составлялись, въ видѣ таблицъ, своды всего находящагося въ тогдашней Россіи слагаемаго населенія, а также и населенія тугага, на основаніи переписей. Введеніе подушной подати и ревизіи населенія вызвало статистическую дѣятельность камеръ-коллегіи и другихъ центральныхъ учреждений (см. Переписи); но лишь въ 1811 г. при министерствѣ полиціи было основано *статистическое отдѣленіе*, на которое было возложено разсмотрѣніе губернаторскихъ отчетовъ и составленіе изъ нихъ общихъ сводовъ, а также С. движенія населенія. Тогдашнее министерство финансовъ, въ вѣдѣніи котораго находились государственныя имущества и государственные крестьяне, горное и соляное дѣла, собирало статистическія свѣдѣнія по этимъ предметамъ, равно какъ и о вышней торговлѣ, фабрикахъ и заводахъ, внутренней торговлѣ и промышленности и доходахъ и сборахъ. Въ 30-хъ гг. разработка статистическаго матеріала была распределена между министерствами внутр. дѣлъ, финансовъ и госуд. имущества. Въ 1834 г. при министерствѣ внутреннихъ дѣлъ было образовано статистическое отдѣленіе, состоявшее, подъ предсѣдательствомъ товарища министра, изъ директоровъ департаментовъ и канцелярій министра, гражданскаго генералъ-штабъ-доктора и нѣсколькихъ членовъ совѣта министра, по назначенію послѣдняго. Это было учрежденіе совѣщательное, имѣвшее своею задачею составленіе подробныхъ и возможно точныхъ описаній всѣхъ частей, подвѣдомственныхъ министерству внутреннихъ дѣлъ, разсмотрѣніе плановъ новыхъ городовъ, раздѣленія губерній и уѣздовъ и проектовъ новыхъ зданій. Исполнительнымъ органомъ этого учрежденія была канцелярія и состоявшие при ней архитекторъ, землемеръ и чертежникъ. На обязанности дѣлопроизводителя канцелярій лежало начертаніе формы отчетовъ и табелей для губернаторовъ и корреспондентовъ отдѣленія, назначаемыхъ министромъ. Памятникомъ дѣятельности этого отдѣленія, просуществовавшаго до 1852 г., остались «статистическія таблицы о состояніи городовъ Имперіи и великаго княжества Финляндскаго», изданныя въ 1849 г. подъ редакціей К. И. Арсеньева. Указомъ 22 дек. 1852 г. названное отдѣленіе было упразднено и министру внутреннихъ дѣлъ предоставлено право опредѣлить внутреннее устройство и распорядокъ во вновь учрежденномъ *статистическомъ комитетѣ*. 4 марта 1857 г. статистическій комитетъ былъ переименованъ въ *центральный* и образованъ въ составѣ двухъ отдѣленій—статистическаго и земскаго; послѣднее въ 1861 г. было выдѣлено изъ состава комитета въ самостоятельный (земскій) отдѣлъ министерства внутрен-

нихъ дѣлъ. Въ 1863 г. статистическій комитетъ былъ преобразованъ вновь, при чемъ создано было новое высшее статистическое учрежденіе—статистическій совѣтъ, получившій нынѣшнюю свою организцію 24 мая 1875 г. Сравненіе положеній, составленныхъ для названныхъ учреждений, показываетъ, что только центральный статистическій комитетъ по положенію 1857 г. могъ быть названъ въ болѣе широкомъ смыслѣ *центральнымъ*: на обязанности его лежалъ сборъ, критическая провѣрка и обработка *всѣхъ* статистическихъ свѣдѣній, необходимыя для правительства, и всѣ вѣдомства *обязаны* были доставлять ему, по его требованію, находящіяся у нихъ свѣдѣнія, за исключеніемъ секретныхъ. Недостатокъ этого учрежденія заключался въ томъ, что характеръ производившихся въ немъ работъ нѣсколько зависѣлъ отъ министра внутр. дѣлъ: комитетъ состоялъ изъ трехъ членовъ, назначаемыхъ этимъ министромъ, остальные же министры и главноуправляющіе отдѣльными частями присылали въ комитетъ лишь совѣщательныхъ членовъ, и только «въ случаѣ надобности». Директора департаментовъ министерства внутреннихъ дѣлъ являлись совѣщательными членами комитета по своему званію. Съ разрѣшенія мин. внутр. дѣлъ, комитетъ могъ пригласять въ свои засѣданія губернаторовъ, губернскихъ предводителей дворянства, ученыхъ и другихъ лицъ, могущихъ быть ему полезными: но это не измѣняло общаго принципа. Послѣдующія реформы комитета являли свою дѣятельную реформу совѣщательныя функціи его отъ исполнительныхъ и создатъ для первыхъ болѣе компетентное учрежденіе. Центральный статистическій комитетъ по положенію 1857 г. вынесъ на своихъ плечахъ всю подготовительную работу для реформы 19 февр. 1861 г.— и въ этомъ состоитъ его громадн. заслуга. О статистическомъ совѣтѣ по положенію 1863 г. имѣть надобности говорить: это было учрежденіе мертворожденное, до 1875 г. не собиравшееся ни разу. Согласно положенію 1875 г., статистическій совѣтъ имѣетъ цѣлью содѣйствовать министерствамъ и другимъ главнымъ управленіямъ въ работахъ по административной С., опредѣленіемъ правнѣйшихъ и вѣрнѣйшихъ способовъ собиранія и обработки статистическихъ свѣдѣній и однообразнымъ направленіемъ трудовъ по этой части. Онъ состоитъ изъ предсѣдателя, назначаемого Высочайшею властію, ко предствленію министра внутреннихъ дѣлъ, и членовъ: директора центрального статистическаго комитета, одного изъ старшихъ редакторовъ того же комитета, представителей всѣхъ министерствъ и главныхъ управленій (отъ тѣхъ изъ этихъ вѣдомствъ, въ которыхъ существуютъ отдѣльныя или постоянныя статистическія учрежденія, членами назначаются управляющіе этими учрежденіями), академика академіи наукъ, профессора петербургскаго университета по кафедрѣ С., предствдствующаго въ отдѣленіи С. Имп. географическаго общества и лицъ, назначаемыхъ особыми высочайшимъ повелѣніямъ по докладу министра внутреннихъ дѣлъ. Кромѣ того, предствдтелю

совѣта предоставлено право приглашать временно другихъ лицъ, отъ которыхъ можно ожидать полезнаго содѣйствія, а остальнымъ вѣдомствамъ—право назначать для присутствованія въ совѣтъ еще особыхъ представителей по специальнымъ вопросамъ, при чемъ какъ постоянные, такъ и временные члены совѣта пользуются одинаковымъ правомъ голоса. На совѣтъ возложено: 1) обсужденіе способовъ производства періодическихъ переписей и другихъ работъ по административной С., требующихъ содѣйствія и взаимнаго согласія разныхъ вѣдомствъ; 2) разсмотрѣніе тѣхъ записей, изъ которыхъ административная С. заимствуетъ свои данныя, и приспособленіе этихъ записей къ ея требованіямъ; 3) установленіе порядка и формъ разработки и изданія статистическихъ свѣдѣній, съ цѣлью достиженія возможнаго объединенія и правильнаго раздѣленія труда между статистическими учрежденіями разныхъ вѣдомствъ; 4) обсужденіе предположеній объ устройствѣ и кругѣ дѣятельности особыхъ статистическихъ учрежденій въ разныхъ вѣдомствахъ и пригласеніи лицъ для занятій административной С.; 5) обсужденіе мѣръ къ лучшему устройству статистической части въ губерніяхъ и разрѣшеніе вопросовъ и недоразумѣній, возникающихъ при разсмотрѣніи статистическихъ приложеній ко всеподданнѣйшимъ отчетамъ губернаторовъ; 6) установленіе формъ тѣхъ статистическихъ свѣдѣній, о доставленіи которыхъ правительство признаетъ нужнымъ обратиться къ земскимъ и городскимъ общественнымъ учрежденіямъ, а равно обсужденіе того, какую помощь могутъ оказать означеннымъ учрежденіямъ, при собираніи и обработкѣ ими нужныхъ для нихъ свѣдѣній учрежденія правительственнаго. Слѣдующая статья положенія о совѣтѣ (оно находится въ книгѣ 5-й части 2-й перваго тома Свода Законовъ: ст. 403 — 414) значительно ограничиваетъ компетенцію его, устанавливая, что *непрямому* разсмотрѣнію совѣта подлежатъ лишь тѣ изъ означенныхъ въ предшествующей статьѣ предметовъ, которые относятся до устройства статистической части или производства статистическихъ работъ по вѣдомству министерства внутреннихъ дѣлъ, а также до статистическихъ трудовъ, принимаемыхъ при его участіи или содѣйствіи. Во всѣхъ остальныхъ случаяхъ внесеніе дѣлъ въ совѣтъ зависитъ отъ министровъ и главноуправляющихъ по принадлежности. Соотвѣственно этому и заключенія совѣта вносятся на утвержденіе подлежащихъ министровъ и главноуправляющихъ и исполняются не иначе какъ по распоряженію послѣднихъ. О дѣятельности совѣта въ печатѣ проникаетъ очень мало свѣдѣній. Извѣстно, что въ немъ обсуждался проектъ первой всероссійской переписи. Вопросы, не входящіе въ кругъ вѣдомства министерства внутреннихъ дѣлъ, попадающія въ совѣтъ въ довольно рѣдкихъ случаяхъ, и сколько нибудь замѣтнаго объединяющаго вліянія на характеръ статистическихъ работъ, производимыхъ въ разныхъ вѣдомствахъ, совѣтъ не имѣетъ. Реформи-

рованными закономъ 30 апрѣля 1868 г. центральнымъ статистическимъ комитетомъ министерства внутренн. дѣлъ дѣйствуетъ на основаніи этого закона и понынѣ. Онъ учрежденъ «для производства статистическихъ работъ по министерству внутреннихъ дѣлъ» и ему поручаются: 1) сосредоточіе, повѣрка, обработка и печатаніе поступающихъ ежегодно изъ губернскихъ, областныхъ и городскихъ статистическихъ комитетовъ таблицъ и свѣдѣній по всей Имперіи; 2) собираніе и разработка статистическихъ данныхъ, необходимыхъ при раскладкѣ земскихъ повинностей; 3) разработка и печатаніе статистическихъ данныхъ, доставляемыхъ другими вѣдомствами, на основаніи опредѣленій статистическаго совѣта; 4) доставленіе другимъ вѣдомствамъ статистическихъ свѣдѣній, собираемыхъ по центральному статистическому комитету и 5) всякаго рода одновременныхъ статистическихъ работъ по порученію министерства внутреннихъ дѣлъ или на основаніи опредѣленій статистическаго совѣта. Управленіе центральнымъ статистическимъ комитетомъ ввѣрено директору, который, согласно закону, долженъ быть избранъ министерствомъ внутреннихъ дѣлъ изъ лицъ заявившихъ спеціальныя знанія по С. и утвержденъ въ должности Высочайшею властію. Зависимость комитета отъ совѣта выражается лишь въ томъ, что по закону распределеніе работъ между редакторами (такъ называются чиновники комитета) предоставляется директору комитета съ утвержденія предсѣдателя совѣта. Фактически комитетъ находится въ непосредственномъ вѣдѣніи министра внутреннихъ дѣлъ, какъ одно изъ учреждений министерства. Не смотря на немногочисленный личный составъ центрального комитета (17 членовъ) и небольшую сумму, отпускаемую на его содержаніе и изданія (около 60 т. въ годъ), нельзя не назвать его дѣятельность очень обширною и плодотворною. Слѣдую изданному центральному комитетомъ библиографическому обзору его изданій, послѣднія могутъ быть раздѣлены на нѣмалѣющую рубрику.

I. «Сборники» и другія подобныя имъ изданія смѣшаннаго характера. Сюда относятся «Материалы для С. Р. Имн.», содержащія въ себѣ частью историко-географическія свѣдѣнія, частью свѣдѣнія о населеніи.

II. Статистическія таблицы, составленныя въ статистическомъ отдѣленіи совѣта министерства внутреннихъ дѣлъ по свѣдѣніямъ за 1849, 1856 и 1863 г. (догубернская обработка свѣдѣній, доставляемыхъ губернаторами—см. ниже). То болѣе, то менѣе подробныя разработки губернаторскихъ отчетовъ, иногда восполняемыхъ свѣдѣніями, собранными комитетомъ и другими официальными изданіями, представляютъ изъ себя слѣдующіе выпуски «Статистическаго временника Россійской Имперіи» и «С. Россійской Имперіи»: «Статистическій Временникъ Р. И.» (сер. 1, вып. 1, 1866; сер. 2, вып. 1, 1871; вып. 5, 1872; вып. 10, 1875; вып. 16, 1879; вып. 19, 1882); «Сборникъ свѣдѣній по Европейской Россіи за 1882 г.»; «Сборникъ свѣдѣній по Россіи за 1883 г.» («Стат. Врем. Р. И.» сер. 3, вып.

8, 1886); то же за 1884—85 г. («С. Рос. Импер.» т. 1, 1887); то же за 1894 г. («С. Р. И.», т. 10, 1890); то же за 1896 г. («С. Р. И.», т. 60, 1897); «Сборник свѣд. по Финлянд. губ. за 1892 г.» («С. Р. Имп.», т. 25, 1892). Въ вып. 1 сер. 2 «Стат. Врем. за 1871 г.» напечатана непотерянная до сих пор своего значенія монографія П. П. Семенова: «О населеніи Евр. Россіи въ зависимости отъ причинъ, обуславливающихъ распределеіе населенія Имперіи».

III. *Территорія*, административное дѣленіе, населенныя мѣста и управленіе. Сюда относятся: «Ст. таб. Р. И.», изд. по распоряженію Мпп. Вн. Дѣл П. С. К. подъ ред. А. Б. Бушена, 1863; «Superficie de l'Europe établie par J. Strelbitsky» (1882); «Списки населенныхъ мѣстъ Рос. Имп.» (40 вып., 1861—85, по 40 губ.); «Списки волостей и гминъ Евр. Россіи съ распределеніемъ по призваннымъ участкамъ для отбыванія воинской повинности, по свѣд. къ 1 янв. 1875 г.»; «Волости и важнѣйшія селенія Евр. Рос., 3 вып., по областямъ, принятымъ для раздѣленія Россіи П. С. К., 1880—86 г.»; «Волости и гмины» («С. Р. Имп.», 15—17 т., 1890, 70 вып.); «Волости и населенныя мѣста Сибири» («С. Рос. Имп.», 27 и 29 т., 14 вып. по губерніи и областямъ); «Участки земскихъ начальниковъ съ показаніемъ въ нихъ числа волостей, сельскихъ обществъ и дальнѣшаго крестьянскаго населенія въ 32 губ., за 1893 г.» («Временникъ П. С. К.», № 29, 1893); «Указатель измѣненій въ распределеніи административныхъ единицъ и границъ Имперіи съ 1860—87 г.» («С. В. Р. Имп.», сер. 3, вып. 19, 1887); «Стат. табл. о состояніи городовъ Росс. Имп., вел. кн. Финл. и Ц.-ва Польскаго» 1842 г.; то же 1852 г.; «Экономическое состояніе городовъ» («Стат. Вр. Росс. Имп.», сер. 2, вып. 1, 1871); «Населенныя мѣстности» («Ст. Вр. Росс. Имп.» сер. 1, вып. 1, 1866); «Свѣдѣнія о числѣ сотскихъ и десятскихъ въ 1888 г.» («Вр. Ц. К. № 9, 1889»); «Содержаніе волостныхъ должностныхъ лицъ въ 47 губ. Евр. Рос.» («В. Ц. К.», № 36, 1894); «С. выборовъ въ земскія учрежденія въ 1883—86 г.» («С. Росс. Имп.», 5 т., 1888). Къ этому же отдѣлу своихъ изданій П. С. К. относитъ: Путеводитель къ путешествію Его Имп. Выс. Государя Наслѣдника Цесаревича 1891 г.; «Карту губерній и областей Росс. Имп., по которымъ пролегаетъ намѣченная Высоч. волею Сибирская жел. дор.» (1893) и др.

IV. *Населеніе*. Сколько нибудь точныхъ свѣдѣній о наличномъ населеніи Имперіи до первой всероссійской переписи 1896 г. не имѣется. Въ 1861 г. издано изслѣдованіе А. Тройницкаго: «Крѣпостное населеніе Россіи по 10 народной переписи». Въ 1863 г. П. С. К. издалъ подъ ред. фонъ-Бушена «Наличное населеніе Имперіи за 1856 г.» (стат. табл. издан. П. С. К.). Матеріаломъ для перваго изслѣдованія послужили данныя 10-ой ревизіи, а для 2-го — вѣдомости, ежегодно доставляемыя въ П. С. К. губернскими статистическими комитетами. На основаніи свѣдѣній послѣдняго рода П. С. К. печаталъ таблицы о населеніи Россіи въ свѣдующихъ изданіяхъ: во «Врем. Росс. Имп.» (сер. 1, вып. 1; сер. 2, вып. 1 и 10); въ «Сборникахъ свѣдѣній о

Россіи за 1882 г.» (город. и сельск. насел. въ губернскаго итогахъ), за 1883 и 84—85 гг. (въ поуѣздныхъ итогахъ), за 1890 г.—только по полу, въ погуб. итогахъ. Въ настоящее время П. С. К. разрабатываетъ результаты всеобщей переписи 1897 г. и публикуетъ ихъ въ изданіи, озаглавленномъ «Первая всеобщая перепись населенія Росс. Имп.»; вышли въ свѣтъ предварительныя данныя по переписи 1897 г., 2 таблицы (вып. 1—населеніе по уѣздамъ, вып. 2—населеніе городовъ) и тетради губ. Архангельской, Приморской области, губ. Астраханской, Витебской, Олонечкой, Амурской области, о-ву Сахалину. Свѣдѣнія о количествѣ сельскаго населенія печатались въ названныхъ выше изданіяхъ («Волости и главн. селенія» и т. д., а также во «Врем. Ц. К.», № 33, 1894 г., подъ заглавіемъ: «Населеніе сельскихъ обществъ и количество у нихъ пахотной надѣльной земли, по обследованію 1893 г. о сельскихъ обществахъ 46 губ. Европейской Россіи»). О населеніи г. Петербурга: «С.-Петербургъ—изслѣдованіе по исторіи, топографіи и С. столицы» (1863); «СПб. по переписи 10 декабря 1869 г.» (1873). О еврейскомъ населеніи и земледѣіи въ Юго-зап. Россіи — «Ст. Врем. Росс. Имп.» (сер. 3, вып. 2, 1884); о православномъ населеніи Томской губ. см. «Врем. Ц. С. К.» (№ 17, 1890). О движеніи населенія см. «Движеніе населенія въ Росс. Имп. за 1867—89 гг.» (23 вып.) и дополнительныя свѣдѣнія по движенію населенія за 1876—78 г. въ «Ст. Вр. Росс. Имп.» (сер. 3, вып. 25, 1890), а также «Mouvement de la population de la Russie d'Europe en 1867 et en 1868» (1877) и «С. Росс. Имп.», т. 33, 34 и 38 (1893—96). Къ этому же отдѣлу относятся: «Смертность младенцевъ въ Европ. Россіи» («Врем. Ц. С. К.» № 6, 1889); «Свѣдѣнія о насильственныхъ и внезапныхъ смертяхъ въ Европ. Россіи» («С. В. Р. И.», сер. 3, вып. 19, 1882; то же «Вр. Ц. С. К.», № 35, 1894, № 41, 1897); «Статистическія данныя о разводахъ и недѣйствит. бракахъ» («В. Ц. С. К.», № 26, 1893); «Всеобщая воинская повинность въ Имперіи за первое десятилѣтіе, 1874—83» («Стат. Врем. Росс. Имп.», сер. 3, вып. 12, 1886); «С. слѣныхъ въ Россіи по переписи 1886 г.» («С. Росс. Имп.», т. 2, 1888).

V. *Народное образованіе и религія*. Свѣдѣнія по С. народнаго образованія въ Европ. Росс., 1872—74» («Стат. Врем. Росс. Имп.» сер. 2, вып. 16, 1879); «Стат. свѣд. о сельскихъ училищахъ въ Европ. Росс. и привіслянскихъ губ.» («Стат. Врем. Росс. Имп.», сер. 3, вып. 1, 1884); «Университеты и сред. учебн. завед. 50 губ. Европ. Росс. и 10 привісл. губ. по переписи 20 марта 1880 г.» («С. Росс. Имп.», т. 3, 1888, и «В. Ц. С. К.», № 1, 1888); «Спеціальныя учебн. зав. муж. и жен. въ 50 губ. Европ. Росс. и 10 губ. Привісл.» («С. Росс. Имп.», т. 8, 1890); «Монастыри въ Росс. Имп.» («Стат. Врем. Росс. Имп.» сер. 3, вып. 18, 1887) и др.

VI. *Землевланіе, земледѣіе, народное производство*. «С. поземельной собственности и населенныхъ мѣстъ Европ. Россіи» (3 вып., 1880—86); «Главныя данныя поземельной С. по обследованію 1886 г.» («С. Рос. Имперіи»

XXII—XXIII тт., тоже 1887 г., «С. Росс. Имп.», XXII т.); «Поземельная собственность Европ. Россii 1877—86» («Стат. Врем. Росс. Имп.», сер. 3, вып. 10, 1886). «Свѣдѣнія о землевладѣніи въ Привислянскихъ губ.» («Стат. Врем. Росс. Имп.», сер. 3, вып. 14, 1886); «Распределение земель по угодьямъ въ Европ. Россii за 1881 г.» («Стат. Врем. Росс. Имп.», сер. 3, вып. 4, 1884). Съ 1883 г. ежегодно центр. стат. комитетъ публикуетъ «Урожай N года». Другія изданія по этому предмету: «Средній урожай въ Европ. Россii за пятнадцѣти 1883—87» («С. Росс. Имперiя», IV т., 1888); «Урожай хлѣбовъ по показаніямъ крестьянъ-старожильцовъ въ 46 губерніи Европ. Россii» («В. Ц. С. К.», № 30, 1893); «Средній сборъ хлѣбовъ и картофеля за 10-лѣтіе 1883—92» («В. Ц. С. К.», № 31, 1894); «Материалы по вопросу о стоимости обработки земли въ Европ. Россii» («В. Ц. С. К.», № 10, 1889); «Опытъ разсчета стоимости пшеницы, ржи; овса и ячменя въ производствѣ и въ отношеніи пользованія сборомъ» («В. Ц. С. К.», № 12, 1889); «Цѣны на землю въ Европ. Россii по продажамъ 1882 п 87» («В. Ц. С. К.», № 11, 1889); «Цѣны на шеницу, рожь, овесъ и ячмень въ Европ. Россii» («В. Ц. С. К.», № 3, 1888); «Цѣны на провансъ и фуражъ по свѣдѣніямъ ивтенд. вѣдомства» («В. Ц. С. К.», № 4, 1889); «Виноградарство и винодѣліе въ Россii въ 1870—73» («Стат. Врем. Росс. Имп.», сер. 2, вып. 15, 1877). О хлѣбныхъ запасахъ и продовольственныхъ капиталахъ см. «В. Ц. С. К.» (№ 24, 1892; № 31, 1894; № 39, 1895); «О выдачѣ ссудъ на обмѣненіе и продовольственныя населенію пострадавшему отъ неурожаа 1891—92», тамъ же (№ 28, 1894); «Задолженность С. общества по казеннымъ, земскимъ и мірскимъ окладнымъ сборамъ и въ продовольств. капиталы» («В. Ц. С. К.», № 32, 1894) и др.

VII. *Скотоводство.* «Конская перепись въ Евр. Россii» (губ. Рязанская, Московская и Ковенская, 1876—77); «Военно-конская перепись 1888 г.» («С. Р. И.», XX т., 1891); тоже 1891 года (тамъ же. XXXI т., 1894); тоже 1893 и 1894 (тамъ же XXXVII т., 1896).

VIII. *Промышленность, торговля, кредитъ.* «Материалы для изученія кустарн. промысл.» («С. В. Р. И.», сер. II, вып. 3, 1872); «Материалы для стат. заводско-фабричной промышленности въ Евр. Рос. за 1868 г.» («С. В. Р. И.», сер. II, вып. 6, 1872); «Мат. для стат. паров. двигателей въ Росс. Имп.» (1882); «Statistique internationale des mines et usines» (1877); «Свѣдѣнія о производствѣ золота и серебра на земномъ шарѣ со времени открытія Америки и до нашихъ дней» («Вр. Ц. С. К.», № 23, 1894); «Дрмарки въ Евр. Россii» («С. В. Р. И.», сер. II, вып. 5, 1872); «Свѣдѣнія о вѣншей торговлѣ Россii и о русск. торговомъ флотѣ 1865—69 г.» («С. В. Р. И.», сер. II, вып. 4, 1872); «Свѣдѣнія о международной хлѣбной торговлѣ» («В. Ц. С. К.», № 5, 1889); «Еврейская итѣйная торговля въ Россii» («Ст. Вр. Р. И.», сер. III, вып. 9, 1886); «Статистика русскихъ банковъ» («С. В. Р. И.», сер. II, вып. 9 и 11, 1872 и 1875 г.); «Статистика городскихъ сберегательн. кассъ» («С. В. Р. И.»,

сер. II, вып. 10, 1875); «О задолженности землевладѣнія въ связи съ данными о притока капиталовъ къ помѣстному землевладѣнію со времени освобожденія крестьянъ» («В. Ц. С. К.», № 2, 1888); «Количество земли, заложеной въ земельныхъ банкахъ, сумма ссуды и размѣръ платежа процентовъ на десятиину по губерніямъ» («В. Ц. С. К.», № 8, 1889) и др.

IX. *Пути и средства сообщенія.* «Материалы для статистики рѣчного судоходства въ Европ. Россii» («Стат. В. Р. И.», сер. II, вып. 2, 1872); «Движеніе хлѣбныхъ грузовъ въ Европ. Россii по губерніямъ» («С. В. Р. И.», сер. II, вып. 16, 1879); «Распредѣленіе хлѣбныхъ грузовъ по жел. дорогамъ и воднымъ путямъ по губерніямъ» («В. Ц. С. К.», № 7, 1889); «Общій обзоръ почтовой дѣятельности за 10-лѣтіе 1857—66 гг.» («С. В. Р. И.», сер. II, вып. 5, 1872); «Общій обзоръ телеграфной дѣятельности въ Имперii съ 1860 по 1866 г.» («Ст. Вр. Р. И.», вып. 5, 1872).

X. *Финансы.* «Государств. доходы Россii, ихъ классификація, нынѣшнее состояніе и движеніе», В. П. Безобразова («С. В. Р. И.», сер. II, вып. 7, 1872 г.); «Статистика госуд. финансовъ Россii въ 1862—84 гг.» («Ст. Вр. Р. И.», сер. III, вып. 15, 1886 г.); «Доходы и расходы губернскихъ и уездныхъ земствъ за 1883 г.» («С. В. Р. И.», сер. III, вып. 16, 1886); «Статистика доходовъ и расходовъ городовъ Евр. Россii съ привислянскими губ.» («Ст. Вр. Р. И.», сер. III, вып. 22, 1887); «Мирскіе расходы крестьянъ въ 46 губ. Росс. имперii» («С. В. Р. И.», сер. III, вып. 13, 1886), тоже 1891 г. въ 50 губ. («В. Ц. С. К.», № 38, 1895); тоже за 1892—94 гг. («С. В. Р. И.», XXXIX т., 1897); «О пониженіи выкупнаго платежа по указу 28-го декабря 1881 г.» («Ст. Вр. Р. И.», сер. III, вып. 5, 1885 г.); тоже, «Материалы» («Ст. Вр. Р. И.», сер. III, вып. 11, 1886); «Вексельные курсы Россii за 50 лѣтъ», И. И. Кауфмана («В. Ц. С. К.», № 22, 1892).

XI. *Пожары и страхованіе.* «Статистическія свѣдѣнія о пожарахъ въ Россii», разраб.отаны Вильсономъ (1865); тоже «Ст. Вр. Р. И.», сер. II, вып. 5, 1872; вып. 19, 1882; сер. III, вып. 17, 1887; «В. Ц. С. К.», № 13, «Взаимное земское страхованіе 1866—76 гг.»; «Взаимное страхованіе отъ огня губернскаго, земскаго и городскаго 1889—92 гг.» («В. Ц. С. К.», № 27, 1893); «Разборъ и проверка основныхъ расчетовъ проектируемаго Перваго Россійскаго Общества пожизненныхъ пенсій» («В. Ц. С. К.», № 14, 1889).

XII. *Прочія изданія комитета и труды международныхъ конгрессовъ.* «Общій обзоръ записей по вѣдомствамъ и главнымъ управленіямъ имперii» (1867); «Простыція въ Росс. Имперii по обследованію 1-го августа 1889 г.» («С. Р. И.», VIII т., 1890); «Общее обзорніе работъ первыхъ 7 сессій международнаго статист. конгресса» (подъ редакціею П. П. Семенова); «Восьмая сессія междунар. статист. конгресса въ С.-Петербурѣ»; «Отчетъ о VIII сессіи конгресса въ С.-Петербурѣ. 1872—74»; «Постоянная Коммиссія Международнаго Статист. Конгресса» (отчеты о засѣданіяхъ, 1873—76) и друг.

Мѣстными органами центр. стат. комитета служат губернскіе статистическіе комитеты. По закону, эти комитеты подчиняются въ отношеніи производства работъ и научнаго направленія центр. стат. комитету; фактически они проявляютъ очень мало дѣятельности и въ некоторыхъ мѣстностяхъ не собираются въ продолженіе многихъ годовъ. Главное назначеніе комитетовъ состоитъ въ исправномъ содержаніи мѣстной административной статистики, а именно въ установленіи, по каждой губерніи, правильнѣйшихъ способовъ собиранія точныхъ статистическихъ свѣдѣній о количествахъ и качествахъ земель, народонаселеніи и производительныхъ силахъ губерніи и въ проверкѣ и обработкѣ этихъ свѣдѣній по разнообразнымъ формамъ, установленнымъ министерствомъ внутреннихъ дѣлъ. Изъ свѣдѣній, собираемыхъ въ теченіе года или въ опредѣленные сроки, составляются въ комитетахъ: 1) статистическія таблицы по разнымъ предметамъ, требуемыя центр. стат. комитетомъ, и 2) статистическія вѣдомости, прилагаемыя къ всеподданнѣйшимъ отчетамъ губернаторовъ. Въ губерніяхъ, гдѣ не введено положеніе о земскихъ учрежденіяхъ, комитеты составляютъ вѣдомости, необходимыя для соображеній о раскладкѣ земскихъ повинностей. Кроме того, губернской статистической комитетъ обязанъ заботиться о составленіи подробныхъ описаній губерній и замѣчательныхъ мѣстностей въ топографическомъ, историческомъ, промышленномъ, сельскохозяйственномъ и проч. отношеніяхъ и объ изданіи трудовъ своихъ въ свѣтъ*). Комитеты имѣютъ право требовать для своихъ изысканій и работъ содѣйствія всѣхъ лицъ и мѣстъ, подчиненныхъ губернскому начальству, и снаряжать экспедиціи для мѣстнаго изученія губерніи, а председатели ихъ, губернаторы — командировать для той же цѣли, по опредѣленію комитетовъ, благонадежныхъ лицъ. Комитетъ долженъ собираться одинъ разъ въ годъ для выслушанія отчета и, по мѣрѣ надобности, въ теченіе года; протоколы засѣданій должны быть публикуемы въ мѣстныхъ губернскихъ вѣдомостяхъ. Причина слабой дѣятельности комитетовъ заключается, по видимому, въ томъ, что они не имѣютъ въ своемъ распоряженіи почти никакихъ матеріальныхъ средствъ: на содержаніе ихъ назначается штатная сумма отъ 1500 до 2000 руб., съ пособіемъ, гдѣ возможно, изъ доходовъ мѣстной губернской типографіи. По составу, комитеты имѣютъ характеръ не техническихъ, а совѣщательныхъ статистическихъ учреждений: они состоятъ, подъ предѣлательствомъ губернатора, изъ помонича предѣлателя, избираемаго на три года изъ числа членовъ комитета и имѣющаго ближайшее наблюденіе за ходомъ дѣлъ комитета, непремѣнныхъ членовъ (высшія должностныя лица губерніи, профессоръ С. мѣстнаго университета, представитель духовенства православнаго и дру-

гихъ исповѣданій, городской голова губернскаго города), дѣйствительныхъ членовъ, избираемыхъ изъ мѣстныхъ свѣдущихъ лицъ, и почетныхъ, избираемыхъ изъ лицъ такъ или иначе связанныхъ съ губерніею и извѣстныхъ своими учеными трудами или сдѣлавшихъ пожертвованія для статистическихъ цѣлей. Фактически важнѣйшую роль въ комитетахъ играютъ секретари, избираемые губернаторами изъ лицъ, имѣющихъ ученую степень или окончившихъ курсъ въ высшемъ учебномъ заведеніи; они участвуютъ въ засѣданіяхъ комитета на правахъ членовъ. Главная ихъ обязанность — составленіе статистическихъ приложеній къ всеподданнѣйшимъ отчетамъ губернаторовъ. Такими приложеніями служатъ таблицы: 1) о количествахъ населенія въ каждомъ городѣ и уѣздѣ, съ показаніемъ распредѣленія по полу, сословію и вѣросповѣданію; 2) о числѣ раскольниковъ разныхъ сектъ; 3) о числѣ разныхъ зданій въ городахъ и уѣздахъ; 4) о сельскохозяйственномъ распредѣленіи земель; 5) о количествѣ разнаго скота; 6) о землевладѣнн въ уѣздахъ съ распредѣленіемъ владѣльцевъ по сословіямъ и народностямъ; 7) объ устройствѣ оставшихъ нижнихъ чиновъ по городамъ и уѣздамъ; 8) о посѣвѣ и урожаѣ хлѣбовъ по уѣздамъ, на земляхъ владѣльческихъ, крестьянскихъ; 9) о фабрикахъ и заводахъ съ указаніемъ числа ихъ, суммы производства и числа рабочихъ; 10) о движеніи населенія по городамъ и уѣздамъ; 11) о поступленіи разнаго рода сборовъ по губерніи; 12) о числѣ и родѣ преступленій въ губерніи съ указаніемъ числа преступленій каждаго рода, числа осужденныхъ каждаго сословія, пола и возраста; 13) о числѣ пожаровъ, погорѣвшихъ дворовъ, убытковъ отъ этого, причинъ пожаровъ, распредѣленіяхъ по временамъ года и устройствѣ пожарной части; 14) о числѣ лицъ, умершихъ насильственною смертію и случайно въ городахъ и уѣздахъ, съ распредѣленіемъ по полу и по роду смерти, и 15) о числѣ разнаго рода учебныхъ заведеній въ городахъ и уѣздахъ и числѣ учащихся мужского и женскаго пола. По первымъ семи пунктамъ таблицы должны быть представляемы разъ въ пятилѣтіе, а по остальнымъ — ежегодно. Кроме того, губернаторы обязаны доставлять въ министерство срочныя донесенія о цѣнахъ на хлѣбъ, о происшествіяхъ и по некоторымъ другимъ вопросамъ. Всѣ эти таблицы и донесенія составляютъ секретаремъ статист. комитета на основаніи свободныхъ данныхъ, доставляемыхъ исправниками, духовенствомъ (по движенію населенія), чинами судебной и учебной администраціи, казенными палатами (о поступленіи сборовъ), земскими управами (о землевладѣнн и сельскохозяйственномъ распредѣленіи земель), содержателями фабричныхъ и заводскихъ заведеній (черезъ полицію). Параграфъ 30-й ст. 681 1-й ч. т. 2-го Св. Законовъ возлагаетъ на полицію составленіе вѣдомостей о находящихся въ уѣздѣ церквахъ и монастыряхъ, благотворительныхъ и учебныхъ заведеніяхъ, заводахъ, фабрикахъ, о числѣ поселеній и жителей уѣзда, о всѣхъ живущихъ въ городахъ, вновь приби-

*) Большинство комитетовъ ограничивается ежегоднымъ изданіемъ губернскихъ адресъ-календарей губерній или «памятныхъ книгъ». Списокъ изданій губернскихъ Статистическихъ Комитетовъ былъ изданъ Вольнымъ экономическимъ обществомъ.

вающихся и убывающих и отправляющих в оных разная должности и работы по найму, о рождающихся, вступающих в брак и умирающих, о способах пропитания пребывающих в городъ иностранныхъ и иностранцевъ. а также ведение метрическихъ книгъ раскольниковъ. Въ числѣ специальныхъ обязанностей становыхъ приставовъ (§ 20 ст. 778 того же тома) указано составленіе вѣдомостей по всемъ только-что перечисленнымъ предметамъ (за исключеніемъ двухъ послѣднихъ), равно какъ и веденіе списковъ объ уволенныхъ въ запасъ нижнихъ чиновъ; они же представляютъ полицейскимъ управленіямъ составляемыя волостными управленіями вѣдомости о посѣвѣ и урожаѣ, о цѣнахъ на предметы продовольствія, на сухопутныя перевозки и водяные сплавы (§ 21). Исправники составляютъ изъ этихъ вѣдомостей общіе по уѣзду списки и представляютъ ихъ, съ надлежащими исправленіями и дополненіями, губернскому начальству (§ 8 ст. 759). Фактически волостныя правленія являются главнымъ статистическимъ органомъ непосредственного наблюденія; волостной писарь служитъ главнымъ поставщикомъ всѣхъ свѣдѣній, необходимыхъ для составленія названныхъ выше отчетовъ и вѣдомостей. Неудовлетворительность нѣкоторыхъ свѣдѣній, добываемыхъ такимъ путемъ, неоднократно признавалась печатно центр. стат. комитетомъ; онъ не разъ прибѣгаетъ къ собранію свѣдѣній посредствомъ рассылки вопросныхъ бланковъ для заповненія ихъ самимъ оспрашиваемыми, а также разрабатывалъ данныя, собранныя особо созданными для обсужденія того или иного вопроса губернскими комиссиями (напр., по еврейскому землевладѣнію). Въ губерніяхъ Царства Польскаго и въ Закавказьѣ нѣтъ особыхъ для каждой губерніи стат. комитетовъ, а вмѣсто того учреждены варшавскій комитетъ — для всѣхъ губ. Привислянскихъ, и закавказскій — для закавказскихъ. Первый находится въ вѣдѣніи варшавскаго генералъ-губернатора, а второй — главноначальствующаго гражданскою частью на Кавказѣ. Собраніе свѣдѣній для этихъ комитетовъ возложено на особо назначенныхъ въ каждой губерніи чиновниковъ. Въ 1899 г. въ Закавказьѣ учреждены губерскіе статист. комитеты, на общихъ основаніяхъ, а бывшій закавказскій статист. комитетъ удержанъ въ качествѣ объединяющаго для всего края статистическаго учрежденія. При закавказскомъ статистическомъ комитетѣ учрежденъ *статистическій комитетъ*, въ качествѣ исполнительнаго органа. Въ г. Москвѣ учрежденъ *столычскій* статистическій комитетъ, соединенный изъ губернскаго и городского статистическихъ комитетовъ.

Несмотря на значительную централизацию разныхъ областей С. въ центр. стат. комитетѣ, нѣкоторые вѣдомства и управленія ведутъ свою С. и публикуютъ соответственныя изданія. Главное управленіе почтъ и телеграфовъ опубликовало: «Общій сводъ телеграфной С. за 1870 г.» (изд. 1872 г.); «Статистика телеграфовъ Россійской Имперіи за 1871 г.» (изд. 1873 г.); «Почтовая С. за 1876 г.» (изд.

1877 г.) и «Краткій обзоръ дѣятельности Г. У. П. и Т. съ почтово-телеграфной статистикой за 1887 г.» (изд. 1887 г.). Медицинскій департаментъ публикуетъ свои «Отчеты», съ 1876 г., и «Отчеты ветеринарнаго отдѣленія министерства внутреннихъ дѣлъ», съ 1884 г. Изданія хозяйственнаго и прочихъ департаментовъ министерства внутреннихъ дѣлъ: «Городскія поселенія въ Россійской Имперіи» (1860); «Экономическое состояніе городскихъ поселеній Сибири» (1882); «Сводъ свѣдѣній о доходахъ и расходахъ по земскимъ смѣтамъ и расходамъ за время съ 1871 по 1880 гг.» (1884); «Сводъ свѣдѣній о земскихъ смѣтныхъ доходахъ и расходахъ и о земскихъ капиталахъ различныхъ наименованій за время съ 1881 по 1883 гг.» (1895); «Отчетъ о денежныхъ оборотахъ городскихъ кассъ за 1871 г.» (1887); «Сводъ свѣдѣній о сборахъ за привозимые и отвозимые товары по городамъ Имперіи и Царства Польскаго съ 1889 по 1891 гг.» (1893); «Степное положеніе 25 марта 1871 г.» (изд. зем. отд. 1871 г.; много стат. свѣдѣній о населеніи и занятіяхъ Акмолинской, Семипалатинской и пр. областей); изданія страхового комитета: а) «Вѣдомость о положеніи взаимнаго земскаго страхованія къ 1 января 1894 г.»; б) «Вѣдомость о положеніи взаимнаго городского страхованія къ 1 января 1894 г.»; в) «Свѣдѣнія объ операціяхъ обществъ взаимнаго огня страхованія въ городахъ и уѣздахъ за 1894 г.»; д) «Вѣдомость о положеніи взаимнаго страхованія въ г. Варшавѣ и въ губ. Привислянскаго края къ 1 января 1894 г.»; е) «Вѣдомости о положеніи русскихъ акціонерныхъ страховыхъ обществъ къ 1 янв. 1894 г.» и мног. др. Министерство финансовъ, не имѣя общаго центральнаго статистическаго учрежденія, ведетъ обширную С. въ своихъ департаментахъ и отдѣлахъ. Департаментъ неокладныхъ сборовъ, таможенный и торговый имѣютъ статистическіе отдѣлы, разработка же статистическ. данныхъ въ другихъ департаментахъ и отдѣлахъ сосредоточивается въ особыхъ столахъ. Источниками свѣдѣній министерства являются податныя и фабричныя инспекторы и полицейскія учрежденія. Кроме того, въ министерство поступаетъ статистическія данныя о торговомъ промышленномъ предпріятіяхъ, обязанныхъ публиковать свои отчеты по закону, и данныя изъ управленій частныхъ и казенныхъ желѣзныхъ дорогъ. Изданія министерства: департамента жел. дорогъ — «Сводная С. перевозокъ по русскимъ жел. дорогамъ» (съ 1892 г.); «Хлѣбные грузы. С. отправленія и назначенія 1893—95 гг.»; «Материалы по разработкѣ тарифовъ Россійск. жел. дор.» (1889, рядъ весьма цѣнныхъ монографій); «Материалы по пересмотру тарифовъ Росс. жел. дорогъ» (на разные предметы, какъ-то: хлѣбъ, каменный уголь, нефть и проч., 1892—1897 гг.). Департамента таможенныхъ сборовъ: «Государственная торговля 1802 г. въ разныхъ ея видахъ» (изд. государственной коммерч.-коллежій); «Государственная вѣшняя торговля 1812 г. въ разныхъ ея видахъ съ 1812 по 1865 гг.»; съ 1866 г. «Обзоры вѣшней торговли Россіи», съ 1884 г. еже-

мѣсячно — «Вѣшняя торговля въ европейской границѣ»; «Опытъ перечисленія судовъ российскаго торговаго флота къ 1 января 1889 г.» (1889); «Пароходы Росс. торг. флота къ 1 янв. 1894 г.» (1894); «Свѣдѣнія о провозѣ главнѣйшихъ товаровъ по европейской границѣ за 1864—83 гг.» (1884); «Свѣдѣнія о привозѣ изъ-за границы иностранныхъ товаровъ за 1869—86 гг.» (1887); «Свѣдѣнія объ отпускѣ за границу российскихъ товаровъ за 1869—86 гг.» (1891); «Сравнительныя таблицы за различные годы по 1890 г. включительно» (1891); «Статистическія свѣдѣнія о торговлѣ Россіи съ Германіею за 1886—92 гг.» (1893); «Статистическія свѣдѣнія о вѣшной торговлѣ Россіи, представленныя въ графическихкихъ изображеніяхъ на всероссийскую выставку 1896 г.» (1896); «Краткій очеркъ вѣшней торговли и тамож. доходовъ Россіи за 1894 г.» (1896); «Краткій очеркъ вѣшней торговли 1900 г.» и мног. др. Департамента окладныхъ сборовъ: «Статист. данныя по прямымъ налогамъ» (1883); «Земскія повинности, земскія доходныя смѣты и раскладки на 1885 г.» (1888); «Сводъ данныхъ о поступленіи окладныхъ сборовъ по Имперіи за 1888—90 гг.» (1894); «Поступленіе окладныхъ сборовъ въ казну съ сельскихъ сословій за 1888—92 гг.» (1894); «Сводъ данныхъ о поступленіи казенныхъ и земскихъ окладныхъ сборовъ, а также общинаго сбора съ городскихъ недвижимыхъ имуществъ за 1888—92 гг.» (1895); «Расходы земствъ 34 губерній, по смѣтамъ на 1895 г.» (1896); «Доходы земствъ 34 губерній по смѣтамъ на 1895 г.» (1896 г.). Департамента неокладныхъ сборовъ: «Отчеты департ. неокл. сборовъ съ 1883 по 1893 гг.»; «Отчеты бывш. департ. неокл. сборовъ, а нынѣ главнаго управленія неокладныхъ сборовъ и казенной продажи питей» (съ 1895 г.). Департамента торговли и мануфактуръ: «Обзоръ различныхъ отраслей мануфактурной промышленности Россіи» (1862—65); «Сводъ данныхъ о торговыхъ сборахъ въ Россіи съ 1885 г.»; «Статистическіе результаты раскладочнаго сбора за 1885 г.» (1888); съ 1886 г. это изданіе выходитъ подъ заглавіемъ: «Статистическіе результаты раскладочнаго и трехпроцентнаго сборовъ»; «Сводъ данныхъ о торговыхъ сборахъ въ Россіи за 1893—94 гг.» (1896); «Сводъ данныхъ о фабрично-заводской промышленности Россіи за 1885—87 гг.» (1889); «Сводъ товарныхъ цѣнъ на главныя рынкахъ Россіи за 1890—95 гг.» (1896); «Свѣдѣнія о торговыхъ домахъ, существовавшихъ въ Россіи въ 1892 г.» (1893); «Свѣдѣнія объ акціонерныхъ компаніяхъ, обществахъ взаимнаго страхованія и биржевыхъ артеляхъ, существовавшихъ въ Россіи въ 1891—92 операц. годахъ» (1894); «Цѣны на пшеницу на современномъ международномъ рынкѣ» (изслѣд. В. И. Касперова, изд. 1895 г.); «Обзоръ международного товарнаго обмѣна за 1888—93 гг.» (1895, составлено С. И. Гуляшамбаровымъ); «Финляндія въ торгово-промышленномъ отношеніи» (1895); «Консульскія донесенія по торговлѣ и промышленности съ 1895 г.»; «Фабрично-заводская промышленность и торговля Россіи» (изданіе 1-е для всемирной Колум-

бовой выставки 1893 г., изд. 2 — 1896 г. исправленное и дополненное для выставки въ Нижнемъ-Новгородѣ; первое изданіе — подъ редакціей Менделѣева, на англійскомъ и русскомъ языкахъ, 2-е подъ редакціею В. И. Ковалевскаго и Н. П. Лангового); «Сибирь и Великая Сибирская жем. дорога» (изд. 2-е, 1896); «Списокъ судовъ Российскаго флота военнаго и торговаго» (1873 и 1886); «Русскій торговый флотъ» (1896 и 1897); «Отчеты по изслѣдованію волжской хѣтбной торговли А. А. Клоцова за 1886, 1888 и 1889 гг.» (1887 и 1889); «Вліяніе урожаевъ и хлѣбныхъ цѣнъ на нѣкоторыя стороны русскаго народнаго хозяйства» (подъ ред. проф. А. И. Чупрова и А. С. Постникова, 1897). Для парижской выставки 1900 г. изданъ «Россія въ концѣ XIX в.», на рус. и франц. яз. подъ ред. В. И. Ковалевскаго и мног. др. Въ органахъ министерства: «Вѣстникъ Финансовъ и Промышленности» и въ «Торгово-Промышленной Газетѣ» печатается немало статистическихъ свѣдѣній, относящихся къ промышленности, торговлѣ и государственному хозяйству. Министерство юстиціи имѣетъ особое статистическое отдѣленіе, учрежденное въ 1873 г. (см. Уголовная статистика). Оно публикуетъ: 1) «Конфиденціальныя справки о судимости» (см.), 2) «Сводъ статистическихъ свѣдѣній по дѣламъ уголовнымъ, производившимся въ судебныхъ учрежденіяхъ, действующимъ на основаніи уставовъ императора Александра II», и 3) «Сборникъ статистическихъ свѣдѣній министерства юстиціи», 13-й вып. котораго вышелъ въ 1899 г. Министерство военное имѣетъ своимъ центральнымъ статистическимъ учрежденіемъ главный штабъ. Собираемая имъ свѣдѣнія недоступны для общаго пользованія. То же слѣдуетъ сказать о статистической дѣятельности главнаго интендантскаго управленія, военно-медицинскаго и морскаго вѣдомства. Всеподданнѣйшіе отчеты военнаго министра, иногда публикуемыя во всеобщее свѣдѣніе, часто содержатъ въ себѣ весьма важныя статистическіе матеріалы, касающіяся экономическаго состоянія окраинъ государства. Особыхъ статистическихъ учрежденій не имѣютъ: министерство народнаго просвѣщенія, публикующее иногда статистическія свѣдѣнія по предметамъ своего вѣдѣнія въ «Журналѣ Мин. Нар. Просв.»; Святѣйшій Синодъ (но въ ежегодныхъ Всеподданнѣйшихъ отчетахъ оберъ-прокурора содержатся статистическія свѣдѣнія по расколу, церковно-приходскимъ школамъ и др.); главное управленіе государственнаго коннозаводства, въ журналѣ котораго номѣщаются статистическія свѣдѣнія по вопросамъ коннозаводства; государственный контроль, всѣ учрежденія котораго по самому существу дѣла являются лишь провѣряющими счетовую дѣятельность остальныхъ вѣдомствъ. Отчеты государственнаго контроля, въ приложеніяхъ своихъ, содержатъ много статистическихъ свѣдѣній, касающихся разныхъ вопросовъ государственнаго хозяйства. Министерство иностранныхъ дѣлъ издаетъ ежегодно: «Сборникъ консульскихъ донесеній и другой статистической матеріалъ разнаго рода на русск.

яз., частью и на француз. Въ министерствѣ путей сообщения ведется обширную С. учрежденный въ 1873 г. «Отдѣлъ С. и картографіи министерства путей сообщения», издающій ежемѣсячно «Свѣдѣнія о желѣзныхъ дорогахъ и водныхъ путяхъ», ежедѣльно—«Вѣстникъ Министерства Путь Сообщенія». Съ 1887 по 1900 г. отдѣлъ выпустилъ въ свѣтъ 57 выпусковъ «Статистическаго Сборника Министерства Путь Сообщенія», 6 выпусковъ дополненій къ сборнику, «Списки паровозовъ 1897 г.», «Перечень внутреннихъ водныхъ путей Европ. Россіи» (1892), тоже «Азиатской Россіи» (1895), «Списки рѣчныхъ паровыхъ судовъ» (изд. 1886, 1893, 1898 гг.), «Списки рѣчныхъ паровыхъ судовъ по переписи 1890 г.» (изд. 1892 г.), «Рѣчной флотъ по переписи 1893 г. въ Европейской Россіи» (изд. 1898 г.), тоже «Азиатской Россіи», «Статистическій обзоръ желѣзныхъ дорогъ и водныхъ путей для выставки въ Чикаго въ 1893 г.» (изд. 1893 г.), тоже для парижской выставки 1900 г. (изд. 1900 г.), «Желѣзныя дороги Европейской и Азиатской Россіи по линиямъ и вѣтвямъ, по губерніямъ и по времени ихъ открытія» (изд. 1899 г.), и рядъ картъ, относящихся къ путямъ сообщенія Имперіи и мног. др.

Земскія статистическія учрежденія — см. Земская С.

Городскія статистическія учрежденія, какъ въ Западной Европѣ, такъ и въ Россіи, состоятъ обыкновенно въ вѣдѣніи городскихъ думъ и магистратовъ и существуютъ только въ большихъ городахъ. Въ Россіи стат. бюро имѣются въ Петербургѣ, Москвѣ, Харьковѣ и Одессѣ. Они производятъ и разработываютъ ежедневныя періодическія переписи населенія и собираютъ свѣдѣнія, касающіяся разныхъ вопросовъ городского хозяйства. Изъ частныхъ обществъ одни, напр. лондонское, занимаются по преимуществу разработкой теоретическихъ вопросовъ С.; другія, напр. многія сельскохозяйственныя въ Германіи, служатъ органами собранія и разработки статистическихъ свѣдѣній для правительственной С. Изъ русскихъ обществъ, собирающихъ и разрабатывающихъ статистическія данныя, выдаются Имп. волею экономическое въ Петербургѣ, Импер. русское географическое общество (тамъ же), московское Импер. общество сельскихъ хозяевъ, дѣсное общество (въ Петербургѣ и въ Москвѣ), общество охраненія народнаго здоровья въ Петербургѣ. Дѣятельность сельскохозяйственныхъ обществъ провинціальныя на поприщѣ С. не особенно энергична. О дѣятельности недавно закрытаго статистическаго отдѣленія московскаго юридическаго общества было упомянуто выше. Статистическія учрежденія *Финляндіи*: центральное статистическое бюро (учреждено въ 1864 г. и преобразовано въ 1884 г.), состоящее изъ начальника и нѣсколькихъ чиновниковъ; статистическія *комитеты* (бюро), учрежденныя въ 1891 г. при главномъ управленіи желѣзныхъ дорогъ и таможенномъ; учрежденный въ 1889 г. при сенатѣ комитетъ для заведенія страхованія рабочихъ, собирающій данныя по рабочему вопросу. Особыхъ учреждений для собранія и обработки дру-

гихъ видовъ С. въ Финляндіи нѣтъ; свѣдѣнія собираются и обрабатываются въ подлежащихъ вѣдомствахъ по принадлежности. Главнѣйшее изданіе — «*Bidrag till Finlands officiellen Statistik.*»

Международныя статистическія учрежденія. Мысль объ организациіи удобосравнимыхъ между собою статистическихъ наблюденій въ разныхъ странахъ Европы занимала еще статистиковъ XVIII в., въ особенности тѣхъ изъ нихъ — напр., Бюшинга, Шенцера. — которые пользовались сравнительнымъ методомъ въ своихъ описаніяхъ достопримѣчательностей государствъ. Необходимость организациіи такихъ наблюденій стала сознаваться еще болѣе послѣ того какъ въ разныхъ государствахъ Европы возникли статистическія учрежденія и теорія Кетле о среднемъ человѣкѣ стала занимать умы теоретиковъ. Небольшая группа этихъ теоретиковъ, съ Кетле во главѣ, обсуждала вопросъ о созданіи международныхъ статистическихъ учреждений во время лондонской выставки 1851 г. Эта мысль была осуществлена въ формѣ статистическихъ конгрессовъ, собиравшихся: въ Брюсселѣ—въ 1853 г., въ Парижѣ—въ 1855 г., въ Вѣнѣ—въ 1857 г., въ Лондонѣ—въ 1860 г., въ Берлинѣ—въ 1863 г., во Флоренціи—въ 1867 г., въ Гагѣ—1869 г., въ Петербургѣ—1872 г., въ Буда-Пештѣ—въ 1876 г. Первые устроители конгрессовъ думали, что привлеченіемъ къ участию въ занятіяхъ конгрессовъ представителей официальной С. разныхъ странъ и поставленіемъ ихъ подъ покровительство кого-либо изъ членовъ парствующихъ фамилій можно будетъ достигнуть нравственной обязательности по крайней мѣрѣ тѣхъ постановленій конгрессовъ, по которымъ не возникло существенныхъ разногласій и въ особенности тѣхъ, которыя были приняты единогласно. Эти надежды оправдались только отчасти. Мало-по-малу измѣненіе состава конгрессовъ, ихъ многолюдность, обсужденіе ими вопросовъ по преимуществу мѣстнаго характера превратили ихъ въ обыкновенные международные съезды специалистовъ, не столько имѣвшие ученое и практическое значеніе, сколько доставлявшие возможность статистикамъ разныхъ странъ лично познакомиться другъ съ другомъ и съ статистическою дѣятельностью той страны, въ которой они собирались. Не смотря на это, конгрессы оказали большое вліяніе на развитіе С. Благодаря имъ, административная С. стала гораздо болѣе считаться съ указаніями науки. Въ послѣдовавшемъ за послѣднюю четверть XIX стол. преобразованіи статистическихъ учреждений почти во всѣхъ странахъ Европы очень замѣтно вліяніе идей, высказанныхъ на конгрессахъ. Главная заслуга конгрессовъ заключается въ разработкѣ приемовъ С. населенія. Они опредѣлили, что слѣдуетъ понимать подъ обычнымъ и наличнымъ населеніемъ, признаки, по которымъ населеніе должно быть описано, время и способы переписей и т. д. Много они сдѣлали также для методологіи С. сельскаго хозяйства, промышленности, угольной С. и т. д., дали сильный толчокъ графической разработкѣ статистическихъ дан-

ных и вызвали ряд изданий, заключающих въ себѣ богатое собраніе работъ по теоретической С. Во время засѣданій петербургскаго конгресса 1872 г. была сдѣлана попытка создать постоянное международное статистическое учрежденіе въ видѣ особой комиссіи, которая должна была готовить матеріалы для слѣдующихъ конгрессовъ, служить исполнительнымъ органомъ для послѣднихъ и производить общія международныя статистическія работы. Попытка эта успѣха не имѣла, хотя созданная для того «постоянная комиссія» собиралась въ 1873 г. въ Вѣнѣ, въ 1874 г.—въ Стокгольмѣ, въ 1876 г. въ Буда-Пештѣ, въ 1878 г.—въ Парижѣ. Предпринятое ею изданіе: «Statistique universelle» осталось неоконченнымъ. Въ 1885 г., во время празднованія 50-лѣтія лондонскаго статистическаго общества, представители официальной С. разныхъ странъ и ученые создали, по образцу института международного права, международный статистическій институтъ. Онъ состоитъ изъ ограниченнаго (не болѣе 150) числа *дѣятельныхъ* членовъ, избираемыхъ изъ представителей административной С. и науки всѣхъ тѣхъ странъ, которыя принимаютъ участіе въ институтѣ, и членовъ почетныхъ. Цѣль его: 1) вводить, по возможности, единообразіе въ способѣ собиранія и сводки статистическихъ данныхъ и статистическихъ изданій; 2) обращать вниманіе правительствъ на разрѣшеніе статистическимъ путемъ тѣхъ или другихъ вопросовъ; 3) установить постоянныя сношенія между статистиками разныхъ странъ, путемъ изданія международнаго статистическаго органа печати; 4) возбуждать интересъ къ С. среди правительствъ и общества. Управленіе института, собирающагося въ одной изъ странъ, по приглашенію ея правительства, каждые два года, состоитъ изъ бюро, въ составѣ президента, двухъ его помощниковъ, генеральнаго секретаря и казначея, избираемыхъ на два года изъ среды членовъ института. Мѣстопробываніе генеральнаго секретаря считается мѣстомъ пребыванія управленія института. Средства института составляются изъ членскихъ взносовъ, взносовъ разныхъ статистическихъ учреждений, пожертвованій и правительственныхъ субсидій, а также прибыли отъ продажи изданій института. До сихъ поръ было 6 сессій института: въ 1887 г. въ Римѣ, въ 1889 г.—въ Парижѣ, въ 1891 г.—въ Вѣнѣ, въ 1893 г.—въ Чикаго, въ 1895 г.—въ Бернѣ, въ 1897 г.—въ Петербургѣ. Въ 1899 г. вышелъ въ свѣтъ 11-й томъ изданія института: «Bulletin de l'Institut international de Statistique». Не лишена значенія дѣятельность международныхъ *демографическихъ* конгрессовъ, до нѣкоторой степени замѣнявшихъ общіе международныя статистическіе конгрессы. Первый изъ этихъ конгрессовъ собрался въ Парижѣ въ 1878 г., 2-й—въ Женевѣ въ 1882 г., 3-й—въ Гагѣ въ 1884 г., 4-й—въ Вѣнѣ въ 1887 г., 5-й—въ Лондонѣ въ 1891 г., 6-й—въ Будапештѣ въ 1894 г., 7-й—въ Парижѣ въ 1900 г.

Литература по С. громадна; здѣсь указываются только главнѣйшія сочиненія общаго характера. По исторіи С.: Rob. Mohl, «Die Geschichte und Literatur der Staatswissenschaft»

(1858); John, «Geschichte der Statistik» (1884); Meitzen, «Geschichte, Theorie u. Technik der Statistique»; A. Gabaglio, «Teoria generale della Statistica» (1888); Salvioni, «La statistica e la vita sociale» (1886); Haushofer, «Lehr- und Handbuch der Statistik» (1882); A. Wagner, ст. «Statistik» въ «Deutsches Staatswörterbuch»; Янсонъ, «Теорія С.» (1891) и изданный подъ его редакціей «Сборникъ монографій по теоріи и исторіи С.». По теоріи С.: труды Кетле и въ особенности «Physique sociale», къ 1 тому которой въ изд. 1869 г. приложена статья Гермеля: «Sur la theorie des probabilités et ses applications aux sciences physiques et sociales»; W. Lexis, «Zur Theorie der Massenerscheinungen» (1877); H. Westergaard, «Grundzüge der Theorie der Statistik» (1890); G. Mayr, «Die Gesetzmässigkeit im Gesellschaftsleben» (1877); еро же, «Statistik und Gesellschaftslehre» (1897); 2 послѣднія книги пмются въ русскомъ переводѣ; Oettingen, «Die Moralstatistik in ihrer Bedeutung für eine Sozialethik» (1882); Jonak, «Theorie der Statistik» (1856); M. Block, «Traité de la statistique» (1886); Czuber, «Theorie der Beachtungsfehler» (1891) и указанные выше труды Haushofer'a, Meitzen'a, Gabaglio и др. По статистическимъ учрежденіямъ: G. Mayr, «Die Statistischen Aemter des deutschen Reichs und der Einzelstaaten» (въ «Allg. Stat. Archiv», т. I); Mischler, «Handbuch der Verwaltungstatistik»; «Le 25-me Anniversaire de la Société de Statistique de Paris»; ст. «Statistik» въ словарѣ Elster: «Handwörterbuch d. Volkswirtschaft». *И. Миллианцевскій.*

Статистика и географія медицинская—см. Медицинская географія и С. (XVIII, 889).

Статистика земная—см. Земская статистика.

Статистика промышленная—см. Торговопромышленная статистика.

Статистика сельскохозяйственная—имѣетъ своей задачею изображеніе въ цифрахъ факторовъ, методовъ веденія и результатовъ сельскохозяйственной промышленности и изслѣдованіе этого цифрового матеріала. На брисельскомъ международномъ статистическомъ конгрессѣ 1853 г. признано, что факты, необходимыя для полнаго ознакомленія съ сельскимъ хозяйствомъ данной страны за извѣстный періодъ времени, могутъ быть сведены къ 5 группамъ: 1) общія естественныя основы сельскохозяйственной промышленности; 2) аграрный строй; 3) обще-экономическія условія, поскольку они вліяютъ на сельское хозяйство; 4) спеціальныя условія сельско-хозяйственной промышленности; 5) результаты сельско-хозяйственныхъ производствъ. Факты первыхъ двухъ группъ (климатъ, орографія страны и т. п.) лежатъ внѣ вѣдѣній со стороны дѣятелей сельскаго хозяйства; это внѣшнія величины, съ которыми сельскіе хозяева должны считаться, но которыхъ они не въ состояніи измѣнять. Поэтому они, по мнѣнію проф. Конрада, не должны быть предметомъ спеціальнаго изученія для сельскохозяйственной С.; но самъ

Конрад не проводит этого принципа съ полностью последовательностью, включая, напр., въ сельскохозяйственную С. данныя почвовѣдѣнія. Факты третьей группы, нашедшіе обстоятельную оцѣнку на берлинскомъ международномъ статистическомъ конгрессѣ 1864 г., распадаются на двѣ категоріи: прежде всего это — экономическія условія, которыя не относятся исключительно до сельскаго хозяйства, но въ значительной степени на него влияют, напр., пути сообщенія, общее положеніе банковаго дѣла; затѣмъ это — социальныя и экономическія условія сельскаго хозяйства въ частности. Сюда относятся размѣры землевладѣнія, виды послѣдняго, мобилизациа поземельной собственности, ипотечная задолженность, сельскохозяйственный кредитъ и т. п. Факты этой послѣдней категоріи могутъ быть включены въ область сельскохозяйственной С., но могутъ быть и предметомъ самостоятельнаго статист. изученія. Такимъ образомъ, для сельскохозяйственной С. въ тѣсномъ смыслѣ остаются факты четвертой и пятой группъ. Способы изученія тѣхъ и другихъ существенно различны. Факты четвертой группы, т. е. спеціальныя условія сельскохозяйственной промышленности (сельскохозяйственные культуры, составъ сельскаго населенія, ресурсы сельскаго хозяйства, размѣры землепользованія и т. п.), выясняются путемъ статистическихъ обследованій, производимыхъ по типу переписей, периодически или по мѣрѣ надобности. Факты пятой группы, т. е. результаты сельскохозяйственныхъ производствъ, являются предметомъ текущей сельскохозяйственной С., которая ведется изъ года въ годъ и распадается на два главныхъ отдѣла, тѣсно между собою связанные: 1) состояніе посѣвовъ и 2) С. урожаявъ, къ которой присоединяется и С. посѣвовъ. Помимо переписей и текущей С., для сельскохозяйственной С. крупное значеніе имѣютъ и другіе источники. Такъ, данныя о почвахъ, ихъ свойствахъ и способахъ ихъ эксплуатаціи для главныхъ государствъ западно-европейскаго континента могутъ быть извлечены изъ кадастровъ. Кадастровыя данныя служатъ, между прочимъ, для составленія почвенныхъ картъ, показывающихъ раздѣленіе страны на районы по естественнымъ условіямъ сельскохозяйственной промышленности. Среднія данныя должны быть устанавливаемы именно по такимъ районамъ, а не по административнымъ округамъ; обыкновенно совмѣщающимъ въ себѣ самыя разнообразныя хозяйственныя условія. По способамъ эксплуатаціи почвы раздѣляются на девять категорій: пашни, сады, виноградники, луга, пастбища, лѣса, пустоши и воды, дороги, участки подъ строениями. Разграниченіе луговъ отъ пастбищъ представляетъ большія затрудненія: бывають луга, которые служатъ лишь для выгона скота, а не для сѣнокоса. Основаніемъ для разграниченія обыкновенно служитъ высшая доходность: принимаютъ, что луга по доходности своей соотвѣствуютъ пашнямъ. Не меншія затрудненія представляетъ отдѣленіе пустошей отъ пастбищъ: переходъ отъ первыхъ ко вторымъ совершается съ большою посте-

пенностью, многія неудобныя земли все-же служатъ для выгона скота. Когда, съ тѣми или иными оговорками, установлена эксплуатиремая сельскимъ хозяйствомъ площадь, съ нею ставятся въ связь данныя о населеніи, скотоводствѣ, урожаяхъ и т. п. Съ другой стороны численность землевладѣній и С. сельскохозяйственныхъ культуръ выясняется и путемъ переписей, для которыхъ кадастровыя работы служатъ важной исходной точкой и контролирующимъ средствомъ. Наиболее цѣлную и самостоятельную организацію сельскохозяйственная С. получила въ настоящее время въ Германіи. Непосредственное отношеніе къ сельскохозяйственной С. имѣютъ профессионально-промышленныя переписи, произведенныя въ Германіи въ 1882 и 1895 гг.; онѣ выясняютъ, какая часть населенія страны живетъ исключительно сельскимъ хозяйствомъ; какая имѣетъ побочные промыслы и какіе именно; какую часть сельскаго населенія составляютъ лица трудоспособныя и какую — лица зависимыя; среди трудоспособныхъ сколько самостоятельныхъ сельскихъ хозяевъ и сколько лицъ, экономически несамостоятельныхъ. Каждый глава хозяйства, заполнявшій переписной листъ, долженъ быть, между прочимъ, отвѣтить на вопросъ, не ведется-ли однимъ или нѣсколькими членами хозяйства сельское или лѣсное хозяйство, т. е. не эксплуатируется-ли какой-либо участокъ земли, хотя-бы самыхъ незначительныхъ размѣровъ, въ качествѣ пашни, сада, луга, пастбища, виноградника, огорода, табачной плантаціи, лѣсокоса и т. под., или не содержится-ли коровы для продажи молока или молочнаго хозяйства? Въ случаѣ утвердительнаго отвѣта на этотъ вопросъ счетчикъ выдавалъ сельскохозяйственную карточку (Landwirtschaftskarte), одну на хозяйство. Вопросы, предлагаемые на этой карточкѣ, распадаются на четыре отдѣла. Первый отдѣлъ содержитъ вопросы, относящіеся до размѣровъ землепользованія: 1) сколько всего земли состоитъ въ пользованіи данного хозяйства (предпріятія), въ томъ числѣ сколько земли: а) собственной, б) арендуемой, с) обрабатываемой исподу или изъ другой части урожая, d) Reputatland, т. е. отвѣденной подъ самостоятельную обработку батраку или рабочему и т. п., въ видѣ части заработной платы (соотвѣтствуетъ нашей отработочной арендѣ), е) служебной земли, самостоятельно обрабатываемой, т. е. казенныхъ участковъ, отвѣденныхъ въ пользованіе должностнымъ лицамъ, напримѣръ лѣснымъ и пасторамъ, f) общинной земли, состоящей во временномъ пользованіи; 2) сколько земли состоитъ: а) подъ земледѣлемъ (пашни, луга, лучшія пастбища, хмѣльники и т. и.), б) подъ садоводствомъ и въ томъ числѣ подъ собственными и промышленными садами, с) подъ виноградничествомъ, d) подъ лѣснымъ хозяйствомъ (подъ лѣсными деревьями и кустарниками со включеніемъ и вырубленныхъ, оголенныхъ и т. п. мѣстъ), е) подъ пустошами (со включеніемъ необработываемыхъ земель, худшихъ пастбищъ и абсолютныхъ выгоновъ), f) подъ прочими участками (дворовые участки, земли

подъ строениями, декоративными садами, дорогами и водами). Второй отдѣлъ сельскохозяйственной карточки долженъ опредѣлить, сколько имѣется въ хозяйствѣ: 1) лошадей для сельскохозяйственныхъ работъ, для цѣлей коневодства и коннозаводства (со включеніемъ жеребятъ), 2) рогатого скота (со включеніемъ телятъ), и сколько употребляется для пахатныхъ работъ: а) воловъ и б) коровъ, 3) овецъ (со включеніемъ ягнятъ), 4) свиней (со включеніемъ поросятъ), 5) козъ (со включеніемъ козлятъ). Въ третьемъ отдѣлѣ спрашивается, употреблялись-ли въ хозяйствѣ за истекшій годъ машины, собственные или чужія, полученные во временное пользованіе—паровые плуги, разбросные сѣялки, рядовые сѣялки, машины для разсѣва удобрений, упряжные полольники, жатвенныя машины, паровыя молотилки, прочія молотилки, молочныя центрофуги (въ собственномъ хозяйствѣ), ручныя или съ механическими двигателями. Отвѣты на эти вопросы сводились къ «да», «нѣтъ»; цифровыхъ данныхъ о сельскохозяйственныхъ машинахъ не требовалось. Наконецъ, четвертый отдѣлъ сельскохозяйственной карточки содержитъ «особые вопросы», а именно: 1) воздѣлывается-ли свекловична для свеклосахарныхъ заводовъ, картофель для цѣлей винокурения или крахмального производства; 2) ведется-ли торговля молокомъ или молочное хозяйство, и если ведется, то со сколькими коровами; 3) принадлежит-ли хозяйству къ какой-либо ассоціаціи по производству молочныхъ продуктовъ и если да, то со сколькими коровами; 4) принимаетъ-ли хозяйство участие въ общемъ пользованіи нераздѣленными настибищами или нераздѣленными лѣсными угодьями, состоящими во владѣніи общины или иной корпораціи? На всѣ вопросы сельскохозяйственной карточки отвѣты должны поступать отъ того хозяйства, которое фактически ведетъ эксплуатацію земли. Главнѣйшіе результаты, данные разработкою сельскохозяйственной части переписей, сводятся къ слѣдующему. Прежде всего установлена численность сельскохозяйственныхъ предприятий (хозяйствъ) и общее количество земли, состоящей въ ихъ пользованіи. По отношенію къ размѣрамъ землепользования всѣ хозяйства раздѣлены на пять основныхъ классовъ, съ указаніемъ для cadaго изъ нихъ (въ абсолютныхъ цифрахъ и процентныхъ отношеніяхъ) общаго количества земли, количества земли подъ земледѣліемъ и юридическихъ основанийъ землепользованія. Эти пять основныхъ классовъ—хозяйства, имѣющія менѣе 2 гектаровъ, отъ 2 до 5, отъ 5 до 20, отъ 20 до 100 и 100 гектаровъ и выше—соотвѣствуютъ 5 видамъ землепользованія: карликовому (Parzellanbetriebe, Zwergwirthschaft), мелкому крестьянскому, среднему крестьянскому, крупному крестьянскому и крупному помѣщичьему. По этимъ же пяти классамъ разработаны данныя не только о числѣ хозяйствъ, но и о количествѣ земли, объемѣ и состоящемъ подъ тѣми или другими культурами, о количествѣ земли собственной и арендуемой на тѣхъ или иныхъ основаніяхъ, о составѣ скота. По цѣлому ряду

данныхъ различаются не только эти пять классовъ: особое вниманіе уделено первому и послѣднему изъ нихъ, т. е. карликовому и крупному помѣщичьему землепользованію. Въ первомъ по нѣкоторымъ вопросамъ различаются 7 группъ (хозяйства, имѣющія менѣе 0,1 ара. отъ 0,1 до 2 аровъ, отъ 2 до 5, отъ 5 до 20, отъ 20 до 50, отъ 50 аровъ до 1 гектара, отъ 1 до 2 гектаровъ), во второмъ—4 группы (хозяйства, насчитывающія отъ 100 до 200 гектаровъ, отъ 200 до 500, отъ 500 до 1000, 1000 и выше гектаровъ). Установлено, дальѣе, какое количество земли достаточно для обезпеченія семьи, при какихъ размѣрахъ землепользованія сельское хозяйство является главнымъ занятіемъ и при какихъ—побочнымъ, при какихъ размѣрахъ землепользованія прибѣгаютъ къ постороннимъ промысламъ, и къ какимъ именно. Наконецъ, по всѣмъ этимъ вопросамъ проведена параллель между данными переписей 1882 и 1895 гг. Данныя эти не могутъ, однако, имѣть значенія С. сельскохозяйственныхъ производствъ, для которой прежде всего необходимо собраніе свѣдѣній о площади посѣвовъ, отводимой подъ отдѣльныя культуры. Такія свѣдѣнія собираются въ Германіи особыми переписями по С. сельскохозяйственнаго пользованія землемъ (Statistik der landwirthschaftlichen Bodenbenutzung). Первая такая перепись произведена была въ Германской имперіи въ 1878 г., вторая (отличавшаяся большимъ единствомъ, съ оптикою средней доходности гектара)—въ 1883 г. Первоначально предполагалось переписать эти производствъ каждыя 5 лѣтъ, но положеніемъ союзнаго совѣта отъ 7 іюля 1892 г. постановлено производить переписи сельскохозяйственныхъ культуръ каждыя 10 лѣтъ, и третья перепись состоялась въ 1893 г. Переписи сельскохозяйственныхъ культуръ производятся въ каждомъ союзномъ государствѣ по административнымъ или кадастровымъ общинамъ и другимъ округамъ, которые, во всякомъ случаѣ, должны быть менѣе низшей общедминистративной единицы (соотвѣствующей нашему уѣзду). Исходнымъ пунктомъ для переписи и основаніемъ къ контролю ея конечнаго итога служить роспись, въ которой указана площадь переписного участка по послѣднему кадастровому или другому официальному измѣренію, съ распределеніемъ на угодья. Главный документъ переписи—переписной листъ, въ которомъ должны быть указаны площади посѣвовъ по 7 группамъ культуръ. Первая группа обнимаетъ лѣбные злаки и стручковые растенія (17 подраздѣленій), вторая—корнеплоды и овощи (8 подраздѣленій), третья—промышленныя растенія (12 подраздѣленій), четвертая—кормовыя травы (6 подраздѣленій): клеверъ всѣхъ родовъ, люцерна, эспартеръ, серрадела, шпергель, другія кормовыя травы). Въ особыя группы выдѣлены: въ пятую—площадь подъ паромъ, въ шестую—паровыя настибища, въ седьмую—домашніе и плодовые сады. По отношенію ко всѣмъ почти культурамъ требуется указаніе: площади посѣва растенія, имѣющаго значеніе главнаго въ переписномъ году, и посѣва побочнаго. Подъ побочнымъ го-

своём разумеется такой, который занимает площадь, уже показанную под главнымъ посѣвомъ, т. е. посѣвъ, слѣдующій за главнымъ или предшествующій ему, уборка которого должна послѣдовать въ томъ же году. Особая графа отведена примѣчаніямъ (напр. по отдѣлу кормовыхъ травъ предлагается указать, какаѣ часть посѣвовъ клевера и люцерны имѣть своимъ назначеніемъ производство сѣмянъ). Второй переписной листъ имѣетъ своимъ содержаніемъ распределение въ переписномъ году всей площади переписного участка по основнымъ угодьямъ или видамъ землепользованія и содержитъ 8 подраздѣлений: 1) площадь пашенъ и садовъ, 2) луговъ, 3) пастбищъ и выгоновъ, 4) виноградинокъ, 5) лѣсовъ, 6) домовыхъ и дворовыхъ участковъ, 7) пустошъ и неудобныхъ земель, 8) дорогъ, водъ и проч. Въ видѣ примѣчанія къ цувку пятому указывается площадь временныхъ посѣвовъ (по каждой культурѣ отдѣльно), произведенныхъ въ лѣсопольномъ хозяйствѣ или имѣющихъ характеръ побочнаго по отношенію къ лѣсовому хозяйству землепользованія. Данныя о площадяхъ посѣвовъ подъ главной культуры на пашняхъ, равно какъ о площадяхъ, отведенныхъ подъ прочія основныя культуры (луга, пастбища и т. д.), собираются въ июлѣ переписнаго года; данныя о размѣрахъ побочныхъ культуръ на пашняхъ, равно какъ о площадяхъ, отведенныхъ подъ производство сѣмянъ клевера, люцерны и клеверной смѣси—обыкновенно въ сентябрѣ. Указаніе органовъ, призываемыхъ къ сбору свѣдѣній о землепользованіи и посѣвахъ, предоставлено правительствамъ отдѣльныхъ государствъ, но союзнымъ совѣтомъ выражено пожеланіе, чтобы ближайшее завѣдываніе переписью вѣрено было общиннымъ властямъ, съ привлеченіемъ къ дѣлу мѣстныхъ свѣдущихъ людей. Согласно инструкціи, выработанной союзнымъ совѣтомъ, данныя, необходимыя для заполнения вышеприведенныхъ переписныхъ листовъ, могутъ быть собраны либо путемъ опроса всѣхъ сельскихъ хозяевъ переписнаго участка, либо путемъ свѣдѣнаго исчисленія площадей посѣвовъ, производимой особою переписною коммисіею изъ мѣстныхъ свѣдущихъ людей, съ опросомъ лишь болѣе крупныхъ хозяевъ. Перепись 1893 г. не прибѣгая къ неподвижному шаблону, но приспособляясь къ чрезвычайно разнообразнымъ хозяйственнымъ условіямъ переписныхъ участковъ, привлекла содѣйствіе мѣстныхъ свѣдущихъ людей въ такихъ размѣрахъ, что представилась возможность дѣйствительной фактической критики собранныхъ данныхъ и предотвращенія ошибокъ даже въ деталяхъ. Независимо отъ 10-лѣтнихъ переписей культуръ, съ 1899 г. данныя о площадяхъ посѣвовъ собираются въ Германіи и ежегодно, въ связи съ работами по текущей сельскохозяйственной С.—По С. лѣсовъ произведены были въ Германіи четыре обследованія. Первое, въ 1878 г., установило лишь общую площадь лѣсовъ. Второе, произведенное въ связи съ профессионально-промышленною переписью 1882 г., дало не всю площадь лѣсовъ, а только тѣхъ изъ нихъ,

которые входятъ въ составъ сельскохозяйственныхъ предпріятій (хозяйствъ). Третье, предпринятое въ связи съ переписью 1883 г. по С. сельскохозяйственныхъ культуръ, выяснило площадь и составъ лѣсовъ (породы). съ подраздѣленіемъ ихъ на классы по категориямъ владѣльцевъ. Наконецъ, съ 1893 г. перепись по С. лѣсовъ составляется, какъ указано выше, интегральную часть переписей сельскохозяйственныхъ культуръ.—Послѣдней изъ операций по сельскохозяйственной С., производимыхъ въ Германіи по типу переписей, являются переписи скота. Въ отдѣльныхъ германскихъ государствахъ переписи скота производились съ первой половины XIX стол., отчасти даже ежегодно, что нынѣ практикуется въ Баденѣ. По всей Германской имперіи переписи скота производились были въ 1873 и 1883 г. Нынѣ, согласно положенію союзнаго совѣта отъ 7 іюля 1892 г., переписи скота производятся черезъ каждыя 5 лѣтъ, попеременно: одна—по болѣе обширной, другая—по болѣе узкой программѣ. Перепись первого рода состоялась въ 1892 г., перепись второго рода—въ 1897 г. И та, и другая перепись производится 1 декабря, путемъ опроса каждого дома и двора. При переписяхъ по болѣе узкой программѣ свѣдѣнія собираются лишь о лошадахъ, рогатомъ скотѣ, осликахъ и свиньяхъ, съ подраздѣленіемъ этихъ животныхъ на два класса по возрасту. При переписяхъ по болѣе обширной программѣ устанавливаются болѣе дробныя подраздѣленія по возрастамъ, присокоупляются и другого рода подраздѣленія (напр. относительно лошадей въ возрастѣ 4 и свыше лѣтъ различаются лошади военнаго вѣдства, заводскіе жеребцы, лошади, употребляемыя исключительно или преимущественно для сельскихъ работъ, прочія лошади) и, сверхъ того, собираются еще свѣдѣнія объ осликахъ, мулахъ, козахъ и пчелиныхъ ульяхъ, съ указаніемъ какъ общаго числа послѣднихъ, такъ и числа рамочныхъ ульевъ. По окончаніи сводки данныхъ переписи по болѣе крупнымъ административнымъ округамъ учрежденія отдѣльныхъ государствъ, при содѣйствіи сельскохозяйственныхъ обществъ или другимъ какимъ-либо путемъ, устанавливаются для каждой группы животныхъ, принятой при переписи (по болѣе обширной программѣ), среднюю въ данномъ округѣ продажную цѣну, а для рогатаго скота—и средней живой вѣсы.—Текущая сельскохозяйственная С Германіи слѣдуетъ изъ регистраціи состоянія посѣвовъ, С. площадей посѣвовъ и С. урожаевъ. Однообразную организацию для всей Германской имперіи текущая сельскохозяйственная С. впервые получила въ 1878 г. По правиламъ 7 іюля 1892 г., производились двѣ существенно различныя операции: 1) съ апрѣля до ноября собирались ежемѣсячно, черезъ посредство особыхъ уполномоченныхъ или корреспондентовъ, свѣдѣнія о состояніи посѣвовъ главнѣйшихъ хлѣбовъ, а въ сентябрѣ, октябрѣ и ноябрѣ производилась предварительная оцѣнка урожая тѣхъ же хлѣбовъ; 2) зимою и раннею весною собирались общинными властями данныя о размѣрахъ послѣдняго урожая какъ по тѣмъ же

хлѣбамъ, такъ и по многимъ другимъ продуктамъ, при чемъ устанавливалась и площадь посѣвовъ. Эта система двойной С. представляла крупные недостатки. Данные, собранныя двумя различными путями, обыкновенно оказывались существенно различными: большею частью окончательныя данныя были ниже предварительныхъ. Въ общемъ, данныя корреспондентовъ признавались болѣе точными. Новыми правилами, утвержденными союзнымъ совѣтомъ 19 января 1899 г., совершенно устранены отъ собиранія свѣдѣній по С. урожаевъ общиныя власти; сохранены одни лишь корреспонденты, а въ видахъ усиленія надежности сообщаемыхъ ими свѣдѣній увеличено ихъ число; при разграниченіи ихъ округовъ приняты во вниманіе сельскохозяйственныя особенности различныхъ мѣстностей. При прежней системѣ данныя получались въ имперскомъ статистическомъ бюро къ 1 июня слѣдующаго за урожаемъ года; вслѣдствіе этого сводка ихъ по всей имперіи могла быть опубликована лишь ко времени новаго урожая. Между тѣмъ оцѣнка урожая, производима черезъ посредство свѣдущихъ людей, можетъ быть, по мнѣнію специалистовъ, произведена съ достаточною точностью немедленно послѣ жатвы. И дѣйствительно, данныя о количествѣ урожая главнѣйшихъ хлѣбовъ, доставляемыя корреспондентами, признаются вполне достаточными. И для хлѣбо-торговцевъ, и для сельскихъ хозяевъ данныя о количествѣ урожая имѣютъ практическую цѣну лишь въ томъ случаѣ, когда они становятся извѣстными вскорѣ послѣ жатвы. Въ виду этого правилами 19 янв. 1899 г. сроки доставленія данныхъ въ имперское статистическое бюро установлены съ такимъ расчетомъ, чтобы они могли быть опубликованы въ началѣ декабря. Собираніе свѣдѣній ограничено главными хлѣбами, картофелемъ, клеверомъ и луговыми травами. Площадь посѣвовъ и урожаю табака и свекловицы ведется ежегодный учетъ, въ связи съ обложениемъ ихъ акцизомъ; хмѣль и виноградъ воздѣлываются лишь въ извѣстныхъ округахъ, и статистическія данныя о нихъ, не затрагивающія интересовъ всѣхъ союзныхъ государствъ, въ достаточной степени собираются какъ мѣстными должностными лицами, такъ и частными лицами и учреждениями. По отношенію къ раису, также воздѣлываемому въ определенныхъ лишь мѣстностяхъ, но имѣющему особое значеніе для торговли, признано желательнымъ лишь своевременное обнаруженіе данныхъ о площади посѣвовъ. Корреспондентами рекомендуются назначать уполномоченныхъ сельскохозяйственныхъ обществъ (сельскохозяйственныхъ палатъ и т. п.), практически занимающихся сельскимъ хозяйствомъ. Должность корреспондента считается почетною и безвозмездною. Число корреспондентовъ, которое въ 1898 г. составляло 3868, въ 1899 г. увеличилось до 6474, при чемъ средней районъ дѣятельности cadaquo изъ нихъ сократился съ 91 до 54 кв. км. обрабатываемой поверхности. Отчеты корреспондентовъ поступаютъ или въ центральное статистическое учрежденіе данаго государства, или въ

имперское статистическое бюро (въ послѣднее—отъ 11 небольшихъ государствъ). О состояніи посѣвовъ свѣдѣнія доставляются корреспондентами съ апрѣля по ноябрь, въ средній cadaquo мѣсяца, отдѣльно по главнымъ культурамъ въ формѣ цифровыхъ отмѣтокъ, представляющихъ пять градаций: 1 означаетъ виды на весьма хорошей урожай, 2—хорошій, 3—посредственный (средній), 4—плохой, 5—весьма плохой. Отмѣтка указываетъ на состояніе посѣвовъ, которое должно быть признано среднимъ для всего округа корреспондента. Она должна быть дана въ формѣ одной определенной цифры, но допускается прибавленіе десятичныхъ знаковъ (напр., если состояніе посѣвовъ определяется между 2 и 3, то можно выставить 2,5; если оно склоняется болѣе къ 3, нежели къ 2, то отмѣтка можетъ быть дана въ формѣ 2,7 и т. п.). Если въ различныхъ частяхъ округа наблюдается различное состояніе посѣвовъ, корреспондентъ долженъ раздѣлить свой округъ на районы и для cadaquo района (напр. для низинъ и для возвышенностей, для почвъ богатой глинистой и песчаной) установить особую отмѣтку. За тѣмъ онъ долженъ опредѣлить, къ какому размѣрухъ отдѣльные районы участвуютъ въ общемъ производствѣ округа (для этого достаточно установить процентное отношеніе площади отдѣльныхъ районовъ къ площади всего округа). Цифровыя отмѣтки о состояніи посѣвовъ корреспондентамъ рекомендуется снабжать краткими примѣчаніями о вліяніи погоды на производствѣ посѣва, произрастаніи злаковъ и предстоящій урожай, отмѣчать продолжительнаго засухи или состоянія сырости, крупный ущербъ отъ градобитій, наводненій, сообщать о наступленіи цвѣтенія и другихъ періодовъ роста, о появленіи въ большомъ количествѣ вредныхъ животныхъ, насекомыхъ и т. п. Имперское бюро составлять общій по всей Германіи обзоръ о состояніи посѣвовъ за данный мѣсяцъ и публикуетъ его въ «Имперскомъ указателѣ» (Reichsanzeiger). Въ этомъ обзорѣ, помимо общей краткой характеристикѣ, содержащей такія же свѣдѣнія, какія требуются отъ корреспондентовъ по отдѣлу примѣчаній, и среднихъ цифровыхъ отмѣтокъ по каждому государству и по высшимъ административнымъ единицамъ (провинціямъ) болѣе крупныхъ государствъ, дается еще средняя для всей Германіи отмѣтка о состояніи посѣвовъ данной культуры. Эта общія для всей имперіи средняя отмѣтка не представляетъ собою средней арифметической изъ отмѣтокъ, полученныхъ для отдѣльныхъ союзныхъ государствъ; при выведеніи ея имперское бюро стремится къ возможно большей точности. Въ этихъ видахъ для каждой культуры отмѣтка, полученная по отдѣльному государству, множится на цифру (количество) средняго за послѣднія 10 лѣтъ урожая, собраннаго въ данномъ государствѣ; полученныя такимъ образомъ для всѣхъ союзныхъ государствъ числа складываются, а сумма дѣлится на количество средняго по всей имперіи урожая. Такимъ путемъ отмѣтка cadaquo государства ставится въ связь съ тѣмъ отношеніемъ, въ какомъ данное государство участвуетъ въ

общем по империи производствъ. Въ каждомъ мѣсячномъ обзорѣ приводятся и среднія для всей Германіи отмѣтки какъ за предшествующіе отчетные мѣсяцы того же года, такъ и соответствующій мѣсяцъ предшествующихъ шести лѣтъ. С. посѣвовъ прурочена къ июню и, будучи обнародована раньше обзоровъ по С. урожаевъ (приблизительно въ срединѣ сентября), имѣетъ самостоятельное значеніе, отчасти замѣняя прежнія предварительныя отѣтки урожая. Съ другой стороны, она является подготовительною операціею и основой для установленія общаго количества собраннаго урожая. Данныя о площади посѣвовъ доставляются общинными властями (а въ помѣщичьихъ волостяхъ—замѣняющими ихъ лицами), собирающими ихъ черезъ посредство или мѣстныхъ свѣдущихъ лицъ, или специально для этой цѣли образованныхъ комиссій, или другихъ надежныхъ органовъ. Данныя эти обнимаютъ посѣвы какъ тѣхъ продуктовъ, относительно которыхъ собираются свѣдѣнія о состояніи посѣвовъ, такъ и хмѣля, винограда и озимаго рапса. Данныя о площади посѣвовъ подвергаются сводкѣ въ центральныя статистическія учрежденія ихъ отдѣльныхъ государствъ (въ болѣе крупныхъ государствахъ—и по высшимъ административнымъ единицамъ) и въ обработанномъ видѣ съ указаніемъ увеличенія или сокращенія площади посѣвовъ сравнительно съ предшествующимъ годомъ) доставляются къ 15 августа въ имперское бюро, которое публикуетъ ихъ въ видѣ обзора по всей Германіи, снабжая ихъ необходимыми пояснительными замѣчаніями. По С. урожаевъ данныя собираются черезъ посредство тѣхъ же корреспондентовъ, которые сообщаютъ свѣдѣнія о состояніи посѣвовъ. Наиболее подходящимъ моментомъ для собранія этихъ данныхъ признаана первая половина ноября. По отношенію къ каждой культурѣ корреспонденты сообщаютъ среднее количество собраннаго съ одного гектара урожая, выраженное въ метрическихъ центнерахъ ($dz = 100$ килогр.), при чемъ для хлѣбовъ требуются лишь данныя объ урожаѣ зерна (солома исключена); для клевера, люцерны и луговъ указывается сборъ въ общей сложности, именно въ вѣсѣ сѣна (принимается равнымъ приблизительно одной четверти вѣса зеленыхъ травъ); для картофеля отмѣчается еще, какой процентъ урожая подвергнется заботливѣйшиму. При опредѣленіи количества урожая корреспонденты не должны прибѣгать къ указанію предѣловъ (напр., отъ 6,5 до 8,0 dz съ гектара), а должны привести опредѣленную цифру, какъ среднюю для даннаго округа. Если округъ корреспондента распадается на нѣсколько районовъ, существенно между собою различающихся въ отношеніи условий, вліяющихъ на урожайность, то сначала долженъ быть опредѣленъ средній урожай съ гектара для каждого района въ отдѣльности, а затѣмъ уже выведена цифра средняго урожая для всего округа. Если въ данномъ округѣ урожай пострадалъ отъ неблагоприятныхъ вліяній — засухи, сырости, морозовъ, града, бури, наводненія, отъ вредныхъ животныхъ, насѣкомыхъ и т. п., — то причиненный ими

ущербъ долженъ быть принятъ во вниманіе при опредѣленіи средняго количества урожая съ гектара. Указано должно быть количество валового урожая, безъ вычета сѣмянъ, употребленныхъ на посѣвъ. О послѣднихъ данныя не собираются, но принимается, что для засѣванія одного гектара требуется въ среднемъ: ржи, озимой и яровой, 175 килогр., пшеницы озимой 193 килогр., яровой 148 килогр., озимой пшолбы 193 килогр., ярового ячменя 225 килогр., овса 160 килогр., картофеля 2000 килогр. Къ срединѣ ноября сообщенія корреспондентовъ должны поступить въ центральное статистическое учрежденіе даннаго государства; составленныя послѣднимъ на этомъ основаніи таблицы къ 30 ноября доставляются въ имперское статистическое бюро, которое составляетъ сводную для всей Германіи таблицу и публикуетъ ее въ возможно краткій срокъ. Съ 1897 г. имперское статистическое бюро ведетъ С. хлѣбныхъ цѣнъ на германскихъ хлѣбныхъ рынкахъ и ежедневно публикуетъ ихъ въ «Reichsanzeiger».

Изъ другихъ государствъ одна—напр. Франція—собираютъ данныя по основной сельскохозяйственной С. путемъ специальныхъ, чисто сельскохозяйственныхъ переписей, другая—напр. Соединенные Штаты Сѣверной Америки—соединяютъ эти переписи съ переписями населенія. Во Франціи первая правительственная сельскохозяйственная перепись была произведена въ 1840 г. Начиная съ 1852 г. сельскохозяйственные переписи производятся каждыя 10 лѣтъ, за исключеніемъ 1872 г., слѣдовавшаго за франко-германскою войною. Каждая коммунальная подкоммиссія получаетъ коммунальный, каждая кантональная коммиссія—кантональный вопросный листъ. Вопросные листы заключаютъ въ себѣ выше 1250 вопросовъ, обнимающихъ все отрасли сельскохозяйственной С. Сначала идутъ вопросы, касающіеся распреденія поверхности коммуны (или кантона) по основнымъ культурамъ: 1) пахатная земля; поля, засѣяныя зерновымъ хлѣбомъ, клубнями и корнеплодами; луга искусственныя; промышленныя культуры; земли подъ паромъ; 2) виноградники; луга естественныя и постоянныя выгоны; лѣса; 3) сады (огороды частныхъ лицъ, для собственнаго употребленія). Затѣмъ приводится итогъ воздѣланныхъ и невоздѣлываемыхъ земель (неудобная земля, торфяники, земли подъ постройкамъ, путями сообщенія, желѣзными дорогами, водными потоками, вершинами горъ и т. д.). Дальнѣйшіе вопросные пункты дѣлятся на три отдѣла: 1) сельскохозяйственные культуры, 2) скотоводство и 3) сельскохозяйственная экономія (économie rurale). Въ первомъ отдѣлѣ даются свѣдѣнія о пространствѣ, количество посѣва на гектаръ, общаа сумма и средній размѣръ производства и стоимости производства главныхъ продуктовъ. Сюда же относятся и свѣдѣнія о лѣсахъ, не подчиненныхъ лѣсному управленію (свѣдѣнія о лѣсахъ, подлежащихъ лѣсному управленію, доставляются послѣднимъ). Послѣдній вопросъ перваго отдѣла переписнаго листа касается промышленныхъ

производство, имѣющихъ отношеніе къ сельскому хозяйству. Вопросы второго отдѣла касаются количества скота, вѣса живого скота, стоимости его навоза, убьѣли скота (общая сумма и среднее число) и объявляютъ какъ домашнихъ животныхъ, такъ и птицъ. Ко второму же отдѣлу относятся и свѣдѣнія о продуктахъ скотоводства: мясо, шерсть, молоко, медъ и воскъ, сыръ, а равно данные о шелководствѣ. Наконецъ, въ третьемъ отдѣлѣ вопросы касаются количества поземельныхъ участковъ, поземельныхъ долей и собственниковъ, поземельныхъ участковъ, составляющихъ обрабатываемое пространство; числа участковъ на правахъ собственности или аренды различныхъ видовъ, по ихъ размѣрамъ (всего 15 разрядовъ); продажной стоимости гектара земли; средней арендной платы съ гектара; расуреднения земледѣльцевъ на собственниковъ и несобственниковъ; поденной заработной платы сельскихъ рабочихъ; быта батраковъ и служащихъ въ экономіяхъ; сельскохозяйственныхъ машинъ (число машинъ, число паровыхъ двигателей и ихъ сила). Текущая сельскохозяйственная статистика Франціи, данные которой собираются черезъ посредство префектовъ, въ свою очередь обращающихся за ними къ общиннымъ властямъ, при содѣйствіи кантональных комиссій и департаментскихъ агрономовъ (*professeurs départementaux d'agriculture*), сягается изъ слѣдующихъ операций. Во второй половинѣ іюня собираются данные о цвѣтеніи главныхъ хлѣбовъ (пшеницы, ячменя и овса, озимыхъ и яровыхъ, ржи и смѣшанныхъ посѣвовъ пшеницы и ржи), при чемъ для каждого изъ нихъ отмѣчаются площадь посѣвовъ, время и продолжительность цвѣтенія обыкновенныя и въ текущемъ году, состояніе посѣвовъ ко времени цвѣтенія, важнѣйшія атмосферическія явленія во время цвѣтенія, влияние ихъ на состояніе посѣвовъ вообще и на ходъ цвѣтенія въ частности. Въ концѣ іюля, во время жатвы, собираются предварительныя данные о результатахъ урожая: по отношенію къ каждому изъ вышеупомянутыхъ главныхъ хлѣбовъ указываются площадь посѣвовъ, средней урожай за предшествующее десятилѣтіе и вѣроятный за текущій годъ (въ гектолитрахъ и квинталахъ), относительно же урожая прочихъ продуктовъ приводятся лишь замѣчанія общаго свойства. Департаментскія данные, по сводѣ ихъ для всей страны, публикуются въ «*Journal Officiel*». Въ концѣ октября и началѣ ноября во всѣхъ общинахъ, въ которыхъ имѣются общественные рынки для хлѣбной торговли, производятся общинными властями изслѣдованія съ цѣлью оффиціального установленія натуры хлѣба (пшеницы, ржи, ячменя и овса), т. е. средняго вѣса гектолитра зерна первого, второго и третьяго сорта. Наконецъ, въ декабрѣ собираются окончательныя данные (о количествахъ и стоимости зерна и соломы), объ урожаѣ всѣхъ хлѣбовъ, корнеплодовъ, травъ, промысленныхъ растений, о сборѣ вина и важнѣйшихъ садовыхъ плодовъ. Одновременно съ этимъ собираются и данные о скотоводствѣ (палачность скота къ 31 декабря и число головъ,

лавшихъ въ отчетномъ году) и о продуктахъ животноводства (количества и стоимость полученнаго молока, шерсти, меда и воска). Отдѣльную оперцію составляетъ собраніе данныхъ о шелководствѣ, въ концѣ іюня.

Въ Соединенныхъ Штатахъ Сѣверной Америки основная сельскохозяйственная статистика составляетъ съ 1850 г. обширную отрасль десятилѣтнихъ ценовъ. Согласно правиламъ для 12-го цента, вышолченнаго въ іюнѣ 1900 г., по каждой фермѣ составляется особый переписный листъ. По оффиціальному опредѣленію, подъ фермою (*farm*) разумѣется «земля состоящая подъ однимъ управленіемъ, хотя-бы и изъ различныхъ участковъ, на которой разводятся или производятся сельскохозяйственные продукты, со включеніемъ скота и птицъ». Не подходятъ подъ понятіе фермы небольшіе участки земли (*lots*), семейныя сады и пр., продукты которыхъ предназначаются лишь для собственнаго потребленія. Вопросы, выставленные на переписномъ листѣ по сельскохозяйственной С., содержатся своими имѣтѣ: имя, цвѣтъ (раса) хозяйничающаго на фермѣ, юридическое отношеніе его къ фермѣ, площадь земли, съ подраздѣленіемъ на обрабатываемую и поступающую, количество земли арендуемой и собственной, стоимость фермы, въ частности стоимость построекъ, сельскохозяйственныхъ орудій и машинъ, производства за 1899 г., сумму расходовъ по меліорации на сельскихъ рабочихъ, площадь искусственно орошаемыхъ земель. О производствѣ сельскохозяйственныхъ продуктовъ свѣдѣнія собираются по каждой культурѣ въ отдѣльности, при чемъ показанію подлежатъ площадь посѣвовъ, количество урожая и стоимость его. Помимо продуктовъ полеводства и садоводства, сисцальныя отмѣтки требуются о побочныхъ продуктахъ, какъ-то о молокѣ, сливкахъ, маслѣ, сырѣ, шерсти, яичнахъ, птицѣ, медѣ и т. п. Равнымъ образомъ детальныя свѣдѣнія требуются о количествѣ содержимыхъ на фермѣ полезныхъ и домашнихъ животныхъ. Наконецъ, въ дополненіе къ приписанному листу имѣется еще специальная статистическая карточка относительно скотоводства въ фермѣ (*live stock not on farm or ranges*), такъ что цензъ даетъ полныя свѣдѣнія о составѣ скота въ странѣ.—Текущая С. въ Соединенныхъ Штатахъ заключается въ собраніи и оубанкованіи вашигтонскимъ департаментомъ земледѣлія ежемѣсячныхъ отчетовъ объ условіяхъ погоды, произрастаніи, о ходѣ жатвы, о размѣрахъ урожая, о качествѣ его, объ условіяхъ перевозки, о положеніи рынковъ и цѣнахъ. Въ Соединенныхъ Штатахъ имѣется двойная стѣя лишь, сообщающихъ эти данные; одни изъ нихъ назначаются штатомъ для каждого графства, другіе зависятъ отъ агента, котораго вашигтонскій департаментъ земледѣлія содержитъ въ каждомъ штатѣ. Ежемѣсячныя сообщенія, получаемыя отъ этихъ двухъ, независимыхъ стѣя отъ друга, другѣй корреспондентивъ поступаютъ въ департаментъ земледѣлія и взаимно контролируютъ другъ друга.

Своеобразную организацію имѣетъ сельскохо-

зяйственная С. в Великобритани. Там ежегодно в июль мѣсяцъ чиновниками управления внутреннихъ сборовъ (Officers of Inland Revenue) собираются въ подвѣдомственныхъ пмѣ округахъ свѣдѣнія о площади, занятой различными культурами, и о численности всякаго рода скота. Общее число этихъ чиновниковъ въ 1898 г. простиралось до 1200; средний размѣръ округа составлялъ приблизительно 47000 акровъ. Каждому сельскому хозяину, обрабатывающему болѣе одного акра земли, и каждому владѣльцу скота, овецъ или свиней чиновники эти рассылаютъ особые вопросные бланки, заполненіе которыхъ по закону не обязательно; тѣмъ не менѣе, благодаря высокому культурному уровню населенія, требуемая данія поступаютъ въ большемъ количествѣ и лишь 3% бланковъ приходится заполнять инымъ путемъ. Полученныя свѣдѣнія чиновники группируютъ по приходамъ и въ такомъ видѣ доставляютъ «сборщикамъ» (Collectors) тѣхъ же сборовъ, изъ которыхъ каждый завѣдываетъ однимъ изъ числа 60 (приблизительно) округовъ, на которые раздѣлена Великобританія. Въ канцеляріяхъ этихъ сборщиковъ свѣдѣнія группируются по графствамъ, а оттуда поступаютъ въ центральное управление внутреннихъ сборовъ, гдѣ вторично перерабатываются (округу сборщиковъ не совпадаютъ съ графствами). Объединенныя по графствамъ свѣдѣнія препровождаются въ центральное земледѣльческое вѣдомство, которому принадлежитъ окончательная обработка и сводка полученныхъ такимъ образомъ свѣдѣній, для представленія ихъ въ парламентъ и оборудованія во всеобщее свѣдѣніе. Благодаря участію въ работѣ значительнаго числа лицъ, главнѣйшіе итоги переписей выясняются настолько быстро, что уже въ концѣ августа публикуются предварительныя свѣдѣнія о площади посѣвовъ подъ главнѣйшими культурами и численности скота по различнымъ его категориямъ.—Иной методъ употребляется для ежегоднаго опредѣленія приблизительнаго сбора полевыхъ продуктовъ. Для этого сборщиками внутреннихъ сборовъ назначаются особые опытные оцѣнщики (Estimators), получающіе вознагражденіе соответственно пространству и характеру доставшихся имъ участковъ. Оцѣнщики эти опредѣляютъ позднею осенью размѣръ средняго урожая съ акра пшеницы, ячменя, овса, бобовъ, гороха, картофеля, турнепса, свекловича, сѣна и хмѣля для площади каждаго отдѣльнаго прихода. Въ 1898 г. число такихъ оцѣнщиковъ доходило до 250, а общее число приходоу, съ которыми имъ приходилось имѣть дѣло—немного менѣе 14000. Сборъ полевыхъ произведеній опредѣляется путемъ помноженія указаннаго оцѣнщикомъ средняго для каждаго прихода урожая на площадь посѣвовъ каждаго хлѣба въ томъ же приходѣ, по даннымъ июньской переписи. Данная, полученная такимъ путемъ для отдѣльныхъ приходоу, группируются по графствамъ. Свѣдѣнія эти получаютъ, проверяются и сводятся въ табличную форму настолько заблаговременно, что является возможность опубликовать годичный отчетъ о сборѣ хмѣля—въ ноябрѣ, пшеницы,

ячменя и овса—въ декабрѣ, а прочихъ полевыхъ произведеній—въ началѣ слѣдующаго года.

Въ Россіи составленіе мѣстной сельскохозяйственной С. для мнѣ-ства внутреннихъ дѣлъ лежитъ на губернаторахъ, которые должны имѣть свѣдѣнія «о качествахъ почвы земли, о количествѣ пахатныхъ полей, луговъ, лѣсовъ и прочихъ угодій и т. д.». Всѣ эти свѣдѣнія имѣютъ форму прилагаемыхъ къ всеподданнѣйшему отчету вѣдомостей; въ нихъ ежегодно даются свѣдѣнія о посѣвѣ и урожаѣ хлѣба по-уѣздно, отдѣльно на земляхъ владѣльческихъ, крестьянскихъ обществъ, городскихъ и другихъ, для 6 сортовъ хлѣба и для картофеля; не ежегодно составляютъ вѣдомости о сельскохозяйственномъ распредѣленіи земель по уѣздамъ (4 вида удобныхъ земель, лѣса, неудобная земля) и по 7 родамъ посѣва и о числѣ скота (по уѣздамъ, по 9 рубрикамъ). На обязанности исправниковъ лежитъ составленіе еженедѣльныхъ вѣдомостей о цѣнахъ на предметы продовольствія, на основаніи донесеній становыхъ, а также донесеніе о видахъ на урожай хлѣбовъ и травъ. Обработка получаемыхъ въ министерствѣ свѣдѣній по сельскохозяйственной С. лежитъ на центральномъ статистическомъ комитетѣ. Первая работа по С. посѣвовъ и урожаевъ въ Россіи была произведена центральнымъ статистическимъ комитетомъ въ 1864—1865 гг., когда комитетъ разработалъ единственныя въ то время свѣдѣнія по посѣвамъ и урожаю хлѣбовъ за пятилѣтіе 1860—64 гг. Эти свѣдѣнія оказались столь неточными, что комитетъ не рѣшился ихъ обнародовать; такъ, по статистическимъ свѣдѣніямъ выходило, что такая хлѣбородная губернія, какъ Подольская, не можетъ прокормить своего населенія, между тѣмъ какъ другія данія указывали на значительный вывозъ хлѣба изъ губерніи. Неправильности свѣдѣній происходили отъ самаго способа ихъ собиранія—полиціей, черезъ опросъ каждаго производителя. Поэтому, тогдашній директоръ комитета П. П. Семеновъ предложилъ ежегодное собираніе свѣдѣній о количествѣ урожая на десятины каждаго хлѣба въ отдѣльности по достаточному количеству хозяйствъ въ разныхъ частяхъ каждаго уѣзда, и затѣмъ помноженіе средней цифры урожая на число десятинъ, состоящихъ подъ посѣвомъ даннаго хлѣба въ уѣздѣ; но этотъ пріемъ въ то время не могъ быть примененъ за неизмѣнимъ основныхъ данныхъ по поземельной С. Впросомъ объ устройствѣ правильной регистраціи поземельной собственности занималась въ 1865—67 гг. особая комиссія, которая выработала проектъ веденія въ каждомъ уѣздѣ земельныхъ книгъ; затѣмъ этотъ вопросъ былъ переданъ въ комиссію объ ипотекѣхъ и донинѣ еще не разрѣшенъ. Съ 1870 г., по проекту статистическаго комитета, во всеподданнѣйшіе отчеты начальниковъ губерній введено раздѣленіе урожаевъ и посѣвовъ по отдѣльнымъ хлѣбамъ, а въ инструкціи губернаторамъ указано на необходимость улучшенія способовъ собиранія свѣдѣній объ урожаехъ и привлеченія къ участию въ этомъ дѣлѣ земскихъ учреждений. Благодаря этимъ

мѣрамъ, центральный статистическій комитетъ могъ разработать и издать въ 1875 г. свѣдѣнія о посѣвахъ и урожаяхъ за 1870—72 г. Въ 1877—78 г. имъ же произведена первая въ Россіи работа по основной сельскохозяйственной С.—перепись земельной собственности въ Россіи, съ опредѣленіемъ количества пахатныхъ земель, но безъ распределенія ихъ по посѣвамъ. Въ 1880 г. приступлено къ собранію свѣдѣній по способу, указанному выше: листовки съ вопросами о посѣвахъ и урожаяхъ было разослано на каждую волость по шести—три для землевладельческихъ и три для крестьянскихъ (надѣльных) хозяйствъ—и, сверхъ того, нѣкоторое количество контрольных листовъ въ уѣздныя земскія управы, съ предложеніемъ о выполненіи этихъ листовъ наиболее опытными сельскими хозяевами. Всего было собрано до 60 тысячъ листовъ. Этотъ опытъ оказался удачнымъ. Въ послѣдующіе годы бланки съ вопросами о посѣвѣ и сборѣ полевыхъ растений разсылались губернскими комитетами по 12 въ каждую волость (6 для крестьянскихъ и 6—для владѣльческихъ хозяйствъ). Результаты обработки урожая 1880 г. не были обнародованы комитетомъ, такъ какъ распределеніе земель по посѣвамъ могло быть исчислено только приблизительно, вследствие недостаточнаго числа показаній. Лишь въ 1881 г. центральнымъ статистическимъ путемъ опроса всѣхъ землевладельцевъ государства, было приведено въ извѣстность распределеніе земель по угодьямъ, а пахатныхъ земель—по посѣвамъ. За неимѣніемъ основныхъ данныхъ (кадастровыхъ и межевыхъ), повѣрка отвѣтовъ ограничивалась сличеніемъ ихъ съ переписью 1877—78 г. За исключеніемъ съѣвера и сѣверо-востока Россіи, гдѣ надѣлъ крестьянъ землею еще не былъ оконченъ, сельскія общества дали отвѣты достаточно полные; менѣе удовлетворительными были отвѣты по владѣльческимъ имѣніямъ, особенно для сѣверныхъ и восточныхъ губерній, гдѣ большія пространства земли оставались не обмѣжеванными; свѣдѣній отъ мелкихъ арендаторовъ получить вовсе не удалось, а данныя о казенныхъ и удѣльныхъ земляхъ оказались весьма неудовлетворительными. Разработка переписи была закончена центральнымъ статистическимъ комитетомъ въ 1883 г. (напечатана въ «Стат. Времен. Рос. Имперіи», сер. III, вып. 4) и могла дать прочную основу для исчисления урожаявъ, начиная съ 1883 г. Новое обследованіе было произведено въ 1887 г. («С. Рос. Имперіи», XXII). Министерство государственныхъ имуществъ съ самаго своего учрежденія также заботилось о приведеніи въ извѣстность условий и состоянія хлѣбной производительности въ Россіи: кромѣ собранія свѣдѣній обычнымъ административнымъ путемъ, оно собирало ихъ прямо на мѣстѣ, черезъ посредство инспекціи сельскаго хозяйства, особыхъ экспедицій и отдѣльныхъ специалистовъ. Особая экспедиція, снаряженная министерствомъ, изслѣдовала состояніе льняной промышленности (1845), свеклосахарной промышленности (1847), пеньковой промышленности (1849) и др. Въ 40-хъ

годахъ министерствомъ было собрано много цѣнныхъ свѣдѣній о состояніи сельскаго хозяйства въ разныхъ мѣстностяхъ Россіи черезъ посредство корреспондентовъ министерства и подвѣдомственныхъ ему учреждений. Богатый статистическій матеріалъ заключается въ трудахъ образованной въ 1872 г. подъ предсѣдательствомъ гр. Валуева, комиссіи для изслѣдованія положенія сельскаго хозяйства и сельской производительности въ Россіи. Въ 1851 г. министерство составило «Хозяйственно-статистическій атласъ Россійской имперіи» (4 изданія). Въ 50-хъ гг. м-вомъ изданъ рядъ «Матеріаловъ для С. Россіи», позже—«Сборники свѣдѣній по департаменту земледѣлія» (1879, 1881) и «Матеріалы по С. хлѣбной производительности въ Россіи за 1870—74 г.» (1880). Въ виду недостаточности основныхъ данныхъ, служившихъ для разработки свѣдѣній по хлѣбной производительности, департаментъ земледѣлія министерства государственныхъ имуществъ обратился къ собранію статистическихъ свѣдѣній отъ самихъ хозяевъ. Въ 1880 г. онъ разослалъ приглашительныя письма и программы вопросовъ къ всѣмъ тысячамъ хозяевъ, съ просьбою о періодическомъ доставленіи свѣдѣній, и напечаталъ это письменное обращеніе во многихъ газетахъ. Кромѣ вопросовъ о видахъ на урожай, о величинѣ сбора продуктовъ, ставились вопросы о различныхъ влияніяхъ на ходъ растительности, о цѣнахъ на рабочія руки, на сельскохозяйственныя произведенія, о продажной, арендной и наемной цѣнахъ на землю, объ условіяхъ сбыта продуктовъ и найма рабочихъ, о времени посѣва и уборки, сортахъ разводимыхъ растений и т. п. Обращеніе департамента земледѣлія было встрѣчено хозяевами сочувственно: цифра корреспондентовъ, съ 800 въ 1881 г., дошла въ настоящее время до 7500. Съ преобразованиемъ министерства госуд. имуществъ въ министерство земледѣлія сельскохозяйственныя статистическія работы перешли во вновь образованный отдѣлъ сельской экономіи и сельскохозяйственной С., послѣ чего работы по текущей С. расширились. Опросъ хозяевъ производится теперь 6 разъ въ теченіе года: 10 мая доставляются свѣдѣнія о состояніи озимыхъ хлѣбовъ, къ 10 іюня—о состояніи озимыхъ и яровыхъ хлѣбовъ и травъ, къ 15 іюля—ожидаемый съ десятины урожай озимыхъ и состояніе яровыхъ и сборъ сѣна, къ 15 сент.—предварительный подсчетъ сбора озимыхъ и яровыхъ хлѣбовъ и свѣдѣнія объ урожаѣ фруктовъ, къ 1 ноября—о состояніи озимыхъ всходовъ, о качествѣ зерна и о вліяніи урожая на благосостояніе населенія, къ 15 дек.—окончательныя данныя объ урожаѣ полевыхъ растений съ десятины, о мѣстныхъ цѣнахъ на полевые произведенія, скотъ и продукты скотоводства, а также сводъ сообщеній хозяевъ по разнымъ сельскохозяйственнымъ вопросамъ. На основаніи присылаемаго хозяевами матеріала, министерствомъ земледѣлія составляются ежегодно шесть выпусковъ по текущей сельскохозяйств. С. подъ общимъ заглавіемъ: «(такой-то) годъ въ сельскохозяйственномъ отношеніи, по отвѣтамъ, полученнымъ отъ хозяевъ». Кромѣ того,

отдѣлъ сельской экономіи издаетъ за послѣднее время ежегодно «Краткія предварительныя свѣдѣнія о состояніи озимей къ серединѣ апрѣля (такого-то) года въ черноземной полосѣ». Отдѣлу принадлежитъ также рядъ работъ по основной сельскохозяйственной С., составляемыхъ на основаніи получаемыхъ отъ корреспондентовъ свѣдѣній о специальныхъ отрасляхъ сельскаго хозяйства; эти работы публикуются подъ загл. «Сельскохозяйств. и статистическія свѣдѣнія по матеріаламъ, полученнымъ отъ хозяевъ». Главнѣйшія изъ работъ отдѣла по основной С.: средней урожайъ полевыхъ растений въ Европейской Россіи за десятилѣтіе 1881—1890; чистый сборъ пшеницы и ржи, въ связи съ потребленіемъ; пѣны пшеницы, ржи, овса и ячменя на главнѣйшихъ русскихъ и иностранныхъ рынкахъ за 1889—94 г.; о воздѣлываніи въ Россіи картофеля; о количествѣ высѣваемыхъ на 1 каз. дес. сѣмянъ главнѣйшихъ полевыхъ растений; объ оврагахъ и ихъ жизнѣдѣтельности; суммарный отчетъ производительности сельскохозяйственнаго промысла въ общей экономіи національнаго хозяйства Россіи за 1895 г.; современное состояніе садоводства въ Россіи; о примѣненіи и распространенности въ нашемъ сельскомъ хозяйствѣ различныхъ машинъ и орудій; о времени посѣва и уборки различныхъ полевыхъ растений и травъ; о распространеніи удобренія въ Россіи; поузбѣдныя свѣдѣнія о средней урожайности на зерно и солому; современное положеніе травосѣянія. Къ всемірной выставкѣ 1900 г. министерство изготовило рядъ графиковъ (38), иллюстрирующихъ современное состояніе русскаго сельскаго хозяйства. Нѣкоторыя статистическія свѣдѣнія по сельскому хозяйству разрабатываются и другими учрежденіями. Статистическій отдѣлъ министерства путей сообщенія издаетъ свѣдѣнія о передвиженіи хлѣба по рельсовымъ и воднымъ путямъ сообщенія. Статистическія свѣдѣнія объ обывнѣ, т. е. о заграничномъ отпускѣ хлѣба, о количествѣ имѣющихся въ оптовой продажѣ хлѣбныхъ продуктовъ на главнѣхъ рынкахъ, о биржевыхъ сдѣлкахъ на нихъ и цѣнѣ этихъ сдѣлокъ — сосредоточиваются въ министерствѣ финансовъ. Свѣдѣнія объ обезпеченіи народнаго продовольствія, о цѣнахъ на хлѣбные продукты и др. имѣются въ распоряженіи хозяйственнаго департамента министерства внутреннихъ дѣлъ. Для объединенія дѣйствій всѣхъ перечисленныхъ вѣдомствъ, съ цѣлью полученія наглядной картины современнаго состоянія урожая и положенія продовольственной части въ различныхъ мѣстахъ Имперіи, было образовано въ 1882 г. при министерствѣ внутреннихъ дѣлъ постоянное совѣщаніе изъ представителей всѣхъ заинтересованныхъ вѣдомствъ. Для подведенія итоговъ валового и чистаго (за вычетомъ сѣмянъ) сбора хлѣбовъ, совѣщаніе рѣшило разработать и опубликовать собранныя комитетомъ свѣдѣнія по новому способу, уже испытанному центральнымъ статистическимъ комитетомъ въ 1880 г., т. е. требую для каждой волости 12 показаній о посѣвѣ и урожаѣ и пріоречивая свѣдѣнія о посѣвѣ и сборѣ не къ

единицѣ поземельной мѣры, а къ состоявшей подъ посѣвомъ того или другаго растения дѣйствительной площади. При разработкѣ данныхъ всѣ показанія относительно посѣва и сбора полевыхъ растеній должны быть перечислены на 1 каз. дес. и выражены по посѣву—въ мѣрахъ, а по урожаю — въ четвертяхъ; изъ этихъ цифръ выводятся среднія по волости, а изъ послѣднихъ—среднія по уѣзду и затѣмъ среднія по губерніи данныя о посѣвѣ и сборѣ на 1 каз. дес.; наконецъ, по множеніемъ полученныхъ среднихъ количествъ на соответствующія для каждаго растенія площади получаютъ общіе по уѣздамъ и губерніямъ итоги посѣва и сбора въ четвертяхъ. На этихъ основаніяхъ центральный статистическій комитетъ разрабатываетъ ежегодно данныя, начиная съ урожая 1883 г. Съ теченіемъ времени районъ обследованія съ 50 губерній Европейской Россіи распространился на губерніи привислянскія, сѣверный Кавказъ, степныя области и часть сибирскихъ губерній (всего 72 губ.). Предметомъ обследованія въ настоящее время служатъ не только главнѣйшіе зерновые хлѣба и естественныя покосы, но также масличныя и технические растенія и посѣвныя травы. Существеннымъ улучшеніемъ является также ежегодное собраніе свѣдѣній о посѣвныхъ площадяхъ. Центральный статистич. комитетъ готовитъ къ печати изданіе, въ которомъ посѣвныя площади послѣднихъ лѣтъ сопоставлены съ данными за предшествующіе годы и съ цифрами поземельной переписи 1877—78 гг., исчисленія угодій 1881 г. и позем. переписи 1887 г. Для опредѣленія размѣра посѣвныхъ площадей и сѣнокосовъ разсматривается ежегодно въ мѣстные губ. статистическіе комитеты вопросы вѣдомости, различныя по формѣ для частновладѣльческихъ и крестьянскихъ надѣльныхъ земель (въ виду разницы въ величинѣ урожая на тѣхъ и другихъ земляхъ). Изъ губернскихъ комитетовъ вѣдомости для частновладѣльческихъ земель препровождаются становымъ приставамъ, которые лично или черезъ урядниковъ должны заполнить вѣдомости требуемыми свѣдѣніями и отослать ее въ центральный статистическій комитетъ къ 1 іюля (до 1899 г. свѣдѣнія давались общей цифрой по всему стану, а съ этого года данныя собираются по участкамъ полиціеискихъ урядниковъ). Вѣдомости о крестьянскихъ общественныхъ земляхъ отсылаются изъ губернскихъ комитетовъ въ волостныя правленія и заполняются волостнымъ старшинами свѣдѣніями отдѣльно по каждому сельскому обществу; изъ волостныхъ правленій вѣдомости возвращаются непосредственно въ центральный статистическій комитетъ. Всего поступаетъ въ центральный комитетъ вѣдомостей о посѣвныхъ площадяхъ для частновладѣльческихъ земель до 1700 и для крестьянскихъ общественныхъ до 15000. Въ окончательный сводѣкъ земли также разбиваются на двѣ группы: общественныя (надѣльныя) и частновладѣльческія, куда входятъ и земли, прикупленныя пѣлымъ сельскимъ обществомъ. Аналогичный способъ собранія свѣдѣній примѣняется и при урожаѣ: центральный комитетъ

разсылаеть въ маѣ-юнѣ каждого года вопросы листы въ мѣстные комитеты, а послѣдніе продолжаютъ листы для частновладельческихъ хозяйствъ станovýmъ приставамъ, для крестьянскихъ хозяйствъ — въ волостныхъ правленія, въ количествѣ по 6 листовъ для тѣхъ и другихъ хозяйствъ на каждую волость; каждый сельскій хозяинъ долженъ самъ заполнить листокъ (лишь при неграмотности опрашиваемаго лица листки заполняются чинами полиціи или волостного правленія); листки должны заполняться не ранѣе умолаты, по крайней мѣрѣ пробного, и быть доставлены въ центральный комитетъ къ 15 сентября (для урожая озимыхъ хлѣбовъ и сѣнокосовъ) и къ 15 октября (для урожая яровыхъ хлѣбовъ и прочихъ растений). Поступившіе въ центральный статистическій комитетъ листы (свыше 300000) разрабатываются въ течение 2 мѣсяцевъ: въ 1899 г. предварительные итоги были представлены Его Императорскому Величеству къ 15 декабря, а къ 20 декабря была закончена вся разработка. Окончательно напечатанный томъ, заключающій въ себѣ двѣ части: I «Озимые хлѣба и сѣно», II «Яровые хлѣба», объемомъ до 40 печатныхъ листовъ и около 20 картограммъ, выходитъ въ свѣтъ въ концѣ января или въ началѣ февраля. Въ декабрѣ 1900 г. вышло въ свѣтъ издание центрального комитета «Урожай 1900 г. I. Озимые хлѣба и сѣно. Годъ восемнадцатый» (СПб. 1900). Для установленія основаній болѣе правильнаго учета посѣвныхъ площадей была образована въ 1899 г. особая коммиссія при статистическомъ совѣтѣ, которая признала неудобнымъ отдѣленіе учета посѣвныхъ площадей отъ изслѣдованія прочихъ вопросовъ земледѣнія и землепользованія и нашла необходимымъ установить періодическія—каждыя пять лѣтъ—обслѣдованія поземельной собственности, съ тѣмъ, чтобы въ промежуточные годы производились частичная собранія свѣдѣній о происшедшихъ въ посѣвныхъ площадяхъ измѣненіяхъ. Самое послѣднее переписи коммиссія полагала организовать по образцу произведенной переписи населенія. Общее руководство возлагается на особую коммиссію изъ представителей заинтересованныхъ вѣдомствъ; въ губерніяхъ учреждаются губернская коммиссія изъ представителей различныхъ вѣдомствъ и земствъ; работа на мѣстахъ исполняется коммиссіями изъ мѣстныхъ лишь подъ руководствомъ земскихъ начальниковъ и соотвѣствующихъ имъ лицъ; разработка и сводъ всѣхъ полученныхъ данныхъ возлагается на центральный статистическій комитетъ. Общія основанія періодическихъ переписей поземельной собственности были одобрены статистическимъ совѣтомъ въ 1900 г. и представлены министру внутреннихъ дѣлъ. Кромя вышеуказанныхъ, центральному статистическому комитету принадлежатъ рядъ изданій, относящихся до статистики урожаявъ, продовольственнаго дѣла и поземельной собственности, перечисленныхъ выше (стр. 499). Съ осени 1888 г. и министерство финансовъ стало собирать, черезъ свои мѣстные органы — казенныя палаты и податныхъ инспекторовъ, — срочныя періодическія свѣдѣнія объ условіяхъ

произрастанія зерновыхъ хлѣбовъ отъ момента посѣва до времени уборки и свѣдѣнія о ценахъ на гзавѣишіе хлѣба къ 1 и 15 числу каждого мѣсяца. Свѣдѣнія о количествѣ скота получаютъ черезъ мѣстную полицію и лишенны всякой достовѣрности, за исключеніемъ численности лошадей, которая періодически опредѣляется при помощи военно-конскихъ переписей. Лѣсная С. имѣется лишь для казенныхъ лѣсовъ; С. частнаго лѣснаго хозяйства не ведется никакой. Богатый матеріалъ по разнымъ вопросамъ сельскаго хозяйства представляютъ труды земскихъ статистическихъ органовъ (см. Земская статистика, XII, 492).

Статистика уголовная — см. Уголовная статистика.

Статистическій Временникъ Россійской Имперіи—изданіе центр. статистич. комитета, выходило въ Петербургѣ съ 1866 по 1890 г. выпусками въ неопредѣленные сроки. Всего было 3 серии: въ первой—одинъ выпускъ, во второй и въ третьей по 25 выпусковъ. Изданіе содержитъ статистику народонаселенія, промышленности, торговли, образованности и проч. Съ конца 80-хъ годовъ комитетъ издаетъ: 1) «Временникъ Ц. С. К.» и 2) «Статистика Россійской Имперіи».

Статистическій журналъ — издавался вып. академіею наукъ въ 1806 и 1808 гг. подъ редакцію К. Ф. Германа. Выходилъ частями, по двѣ въ годъ.

Статистическій Листокъ—изданіе харьковскаго губерн. статистическаго комитета, выход. подъ редакціею проф. И. П. Сокальского въ Харьковѣ, въ 1882—1885 г., ежемѣсячно.

Статистическій методъ въ языковеднн примѣнялся и примѣняется довольно рѣдко, что объясняется сравнительно незначительными результатами, полученными до сихъ поръ при его помощи. Несомнѣнное значеніе онъ имѣетъ только при изслѣдованіи письменнаго языка, именно въ извѣстныхъ отдѣльныхъ письменныхъ памятникахъ, почему и примѣняется почти исключительно въ этой области. Здѣсь онъ оказываетъ изслѣдователю важныя услуги при опредѣленіи различныхъ составныхъ элементовъ письменнаго языка, обыкновенно принадлежащихъ къ разнымъ хронологическимъ слоямъ. Для опредѣленія болѣе древнихъ формъ, вѣтвѣннемыхъ новообразованиями, или обратно, когда необходимо констатировать появленіе новыхъ формъ, приходящихъ въ коллизію съ унаслѣдованнымъ формальнымъ запасомъ, С. методъ безусловно необходимъ и важенъ. Не меньшія услуги оказываетъ онъ при характеристикѣ тѣхъ или другихъ особенностей правописанія или вообще графика даннаго письменнаго памятника, способствующихъ опредѣленію звуковыхъ особенностей живого говора, къ которому принадлежалъ авторъ или переписчикъ памятника, а также установленію даты его написанія и разрѣшенію другихъ вопросовъ, возникающихъ при разсмотрѣннн языка письменныхъ памятниковъ — источниковъ исторіи языка. Гораздо меньшее значеніе можетъ имѣть С. методъ въ области

фонетики; тѣмъ не менѣе были попытки введения его въ эту область. Такъ нѣмецкій ученый Ферстеманъ посвятилъ нѣсколько статей С. изслѣдованію звуковой стороны въ греческомъ, латинскомъ, нѣмецкомъ и санскритскомъ языкахъ («Neue Jahrbücher der deutschen Gesellschaft in Berlin», т. VII; «Numerische Lautverhältnisse im Griechischen, Lateinischen und Deutschen», въ «Kuhn's Zeitschrift für vergleich. Sprachforschung», т. I, 1852; «Numerische Lautbeziehungen des Griech., Latein. und Deutschen zum Sanskrit», тамъ же, т. II, 1853), а также и въ греческихъ диалектахъ («Numerische Lautverhältnisse in griechischen Dialekten», тамъ же, т. II). Ферстеманъ определялъ численные отношенія между разными звуками въ названныхъ языкахъ. По его вычисленіямъ, согласные звуки вообще чаще, чѣмъ гласные (больше половины случаевъ, отъ 54 до 59 изъ ста); среди согласныхъ чаще всего встрѣчаются переднеязычные зубные, затѣмъ слѣдуютъ губные, рѣже всего заднеязычные и т. д. Большая часть наблюденій Ферстемана имѣетъ именно такой вѣбный характеръ, какъ приведенные образчики. Отчего происходят отмѣченныя имъ отношенія—онъ не пытается определить. Къ чему долженъ вести такой С. методъ—также неясно изъ его работъ. Къ недостаткамъ пріемовъ Ферстемана нужно прибавить еще постоянное смѣшеніе буквъ со звуками, что, конечно, лишаетъ его выводы надлежащей точности. Ферстеманъ, впрочемъ, самъ считалъ это смѣшеніе недостаткомъ, но полагалъ, что, при его способѣ вычисления среднихъ ариметическихъ величинъ, оно не можетъ имѣть существеннаго вліянія на точность выводовъ. Совершенно въ томъ же родѣ и С. наблюденія надъ звуковымъ составомъ старославянскаго языка, находимыя у Шлейхера въ его «Formenlehre der kirchenslawischen Sprache» (Боннъ, 1852, стр. 17—25). Шлейхеръ полагалъ, что съ помощью С. метода можно точнѣе подчеркнуть и иллюстрировать извѣстное историческое наблюденіе. Такъ, напр., общеславянскій звуковой законъ, по которому еще въ общеславянскомъ праязыкѣ согласные на концѣ словъ и слоговъ исчезли, долженъ былъ повлечь за собой уменьшеніе процентнаго отношенія согласныхъ къ гласнымъ, сравнительно съ другими языками; и въ самомъ дѣлѣ, С. вычисленія Шлейхера констатируютъ это уменьшеніе. У насъ подобными наблюденіями занимались А. Рудзевичъ (см. «Изъ письма къ редактору», «Изв. Имп. Акад. Наукъ по отдѣлу русскаго языка и словесности», т. I, 1852, стр. 410—411) и покойный этнографъ и земскій статистикъ М. Дикаревъ, бывавшій С. методомъ характеризовать русскіе говоры (воронежскихъ мѣщанъ; см. его «Этнографическій воронежскій сборникъ», Воронежъ, 1892). Первый сообщилъ академіи только готовые дифферовые результаты своихъ вычисленій, методъ которыхъ страдалъ, повидимому, тѣмъ же смѣшеніемъ буквъ со звуками, какое находимъ у Ферстемана. Не выше по методу и работа Дикарева, не имѣваго, вдобавокъ, надлежащей филологической и лингвистической под-

готовки. Не смотря на охлажденіе языковѣдовъ къ С. методу, едва-ли можно сомнѣваться, что въ будущемъ развитіи языковѣднія ему будетъ отведено подобающее мѣсто при рѣшеніи извѣстныхъ общихъ вопросовъ, въ настоящее время лишь намѣченныхъ предварительно. Такъ, едва-ли можетъ обойтись безъ его помощи въ изслѣдованіи условій, при которыхъ происходятъ разные случаи морфологической ассимиляціи (см. Морфология). При опредѣленіи общихъ условій, въ которыхъ происходятъ такъ называемыя спонтанческія (см.) звуковыя измѣненія, также, вѣроятно, нельзя будетъ обойтись безъ статистики, такъ какъ только съ ея помощью можно будетъ точно установить артикуляціи, наиболѣе частыя въ звуковой системѣ извѣстнаго языка. Пока въ этомъ направленіи еще не пытался работать. С. В.—чз.

Статистическій Сборникъ Министрства Путей Сообщенія—выходитъ въ С.-Петербургѣ съ 1877 г. въ неопредѣленные сроки, отъ 1 до 3 выпусковъ въ годъ.

Статическая фонетика—см. Фонетика.

Статическій моментъ—см. Статика и Моментъ силы.

Статковскій (Болеславъ Игнатьевичъ, 1825—1898)—инженеръ-писатель, начальникъ кавказскаго округа путей сообщенія (1889—1898); образование получалъ въ пенской гимназіи и въ институтѣ корпуса инженеровъ путей сообщенія. Въ 1847 г. С. назначенъ на службу на Кавказъ, гдѣ, между прочимъ, по его проекту и подъ его руководствомъ, сооружено военно-грузинское шоссе, по которому въ 1861 г. было открыто движеніе. Вскорѣ послѣ этого С. принималъ участіе въ сооруженіи Закавказской жел. дороги. Когда, въ 1861 г., академикъ Абихъ, изучавшій Кавказъ въ теченіе многихъ лѣтъ въ геологическомъ отношеніи, сталъ увѣрять, что такъ называемый казбекскій завалъ, спускавшійся неоднократно на военно-грузинскую дорогу, долженъ въ скоромъ времени снова свалиться, и когда образованныя по этому поводу изъ разныхъ специалистовъ коммиссіи 1862 и 1863 гг. не могли придти ни къ какимъ положительнымъ результатамъ, С., которому было поручено предсѣдательствованіе въ этихъ коммиссіяхъ въ 1864 и 1865 гг., не только разъяснилъ причины происхожденія этихъ заваловъ, но и указалъ самыя простыя средства для ихъ устраненія. Результатомъ изученія этого вопроса явился въ 1878 г. трудъ С.: «Задачи климатологии Кавказа» (СПб.; тоже на франц. языкѣ «Problèmes de la Climatologie de Caucase», П., 1879). Во время пребыванія своего во Франціи С. издалъ въ Парижѣ въ 1858 г. брошюру на франц. яз. подъ загл.: «О наводненіяхъ». Въ брошюрѣ этой изложена та мысль, что всѣ тѣ мѣры, которыя предпринимались владѣльцами прибрежныхъ мѣстн., для огражденія ихъ отъ наводненія, вредны, если онѣ замедляютъ теченіе рѣки, а не способствуютъ скорѣйшей убыли воды. Кромя того, С. напечаталъ: «О причинахъ происхожденія Казбекскаго завала» (нѣск. изд.; посл. Тиф-

лись, 1887); «Микроскопические организмы и наблюдения над ними в Парижской обсерватории Монсури» (Тифлисъ, 1882); «Преграждение овражных выносов и возобновление лѣсов на горахъ» (Тифлисъ, 1895). С. также напечаталъ рядъ статей въ техническихъ журналахъ.

Статиграфъ (греч.)—аппаратъ, изобрѣтенный Дато для контроля продолжительности проѣзда и остановокъ и скорости железнодорожныхъ поѣздовъ и соединенный съ указателемъ длины пройденнаго пути: этотъ указатель на каждомъ километрѣ пробиваетъ дырочку въ бумажной лентѣ, приводимой въ движеніе часовымъ механизмомъ; на этой же лентѣ записывается карандашомъ кривая, изображающая скорость движенія и которая при остановкѣ поѣзда падаетъ на линію нуля; эта же кривая даетъ указаніе, съ какой скоростью поѣздъ прошелъ каждую точку пути.

Статобласты—особая зимующая почка, при помощи которыхъ размножаются нѣкоторые прѣсноводныя Мшанки (см. XX, 261). С. образуются на поджелудочномъ снуркѣ (funiculus) животныхъ, при наступленіи неблагоприятныхъ условий, т. е. холодовъ, осенью и могутъ перезимовывать, перенося не только холодъ, но и высыханіе. Весною изъ содержимаго С. развивается зародышъ, превращающійся въ Мшанку.

Stator (лат. прекращающій отступление, вообще спаситель)—прозвище Юпитера, происшедшее, вѣроятно, отъ храма, посвященнаго ему Ромуломъ за останковъ римлянъ, когда они въ битвѣ бѣжали отъ сабинянъ.

Статскій совѣтъ—см. Табелъ о рангахъ.

Статсъ-дама или *штатсъ-дама*—такъ называются дамы, состоящія въ свѣтъ государыни императрицы и находящіяся въ вѣдѣніи оберъ-гофмейстерши; см. Приворотное чины и Приворотное вѣдомство (XXV, 156, 157).

Статсъ-секретариатъ великаго княжества Финляндскаго—см. Финляндія.

Статсъ-секретарь *государственнаго совѣта*—такъ называются лица, стоящія во главѣ отдѣлений государственной канцелярїи (кромя отдѣленія архива, которымъ управляетъ, на правахъ С.-секретаря, помощникъ С.-секретаря). При С.-секретаряхъ состоитъ опредѣленное число помощниковъ. С.-секретари и ихъ помощники опредѣляются и увольняются указами за собственноручнымъ Высочайшимъ подписаніемъ. С.-секретари докладываютъ дѣла въ департаментахъ государственнаго совѣта. Въ общемъ собраніи С.-секретари или ихъ помощники читаютъ назначенныя имъ доклады дѣла по распоряженію государственнаго секретаря; на ихъ обязанности лежатъ подготовленіе дѣлъ къ докладу. Помощники С.-секретарей въ департаментахъ приготавливаютъ извѣщенія изъ дѣлъ и записки, собираютъ дополнителныя свѣдѣнія, докладываютъ дѣла въ департаментахъ, по распоряженію С.-секретарей, а въ общемъ собраніи—по назначенію государственнаго секретаря; составляютъ проекты резолюцій, представляя ихъ на дальнѣйшее разсмотрѣніе С.-секретарей; составляютъ отчеты о дѣлахъ

и вообще имѣютъ наблюденіе за порядкомъ дѣлъ по ввѣренной каждому изъ нихъ С.-секретаремъ части. По учрежденію государственнаго совѣта 1810 г., при немъ состоялъ особый С.-секретарь для принятія прошеній, приписанныхъ на Высочайшее имя.

Статсъ-секретарь Его Величества—собственно секретарь при особѣ Государя; въ настоящее время—почетное званіе, жалуемое по Высоч. усмотрѣнію гражданскимъ чинамъ. С.-секретари имѣютъ право объявлять словесныя Высоч. повелѣнія, тогда какъ изъ лицъ свиты Его Величества, слагающейся изъ военныхъ чиновъ, право это предоставлено лишь дежурнымъ генераль-адъютантамъ. Въ 1872 г. для С.-секретарей Его Величества установленъ особый нагрудный знакъ. Къ 1 января 1900 г. всѣхъ С.-секретарей состояло 27 человекъ. О С. въ иностранныхъ государствахъ см. Секретарь государственный (XXIX, 320).

Статусъ—терминъ торговаго права (въ частности—бухгалтерїи), которымъ обозначается такое *valore* состояние счетовъ даннаго предпрїятія, которое даетъ возможность имѣть полное представленіе объ отношеніи актива къ пассиву и о составныхъ частяхъ того и другого. Такие С. публикуются ежемесячно тѣми предпрїятіями (напр., банками и др. кредитными учрежденіями), для которыхъ публичная отчетность обязательна.

Status (лат.)—положеніе, состояніе; S. quo—положеніе, въ которомъ лицо или предметъ находится или находится; S. quo ante (bellum)—положеніе государствъ, предшествовавшее началу войны. Въ римскомъ правѣ S. обозначало также три главныхъ признака лица (persona): свободу (S. libertatis), римское гражданство (S. civitatis) и семейное положеніе (S. familiae); измѣненіе такого S. влекло за собою captus deminutio.

Status nascendi—*состояніе выдѣленія*. Этимъ терминомъ въ химіи обозначается особое условіе реагирования двухъ веществъ, которое въ общемъ можно формулировать слѣдующимъ образомъ: вещество *A*, будучи взято въ томъ видѣ, въ какомъ оно является намъ при обыкновенныхъ условіяхъ, оказывается неспособнымъ реагировать съ веществомъ *B*. Но если взять *A* не въ готовомъ видѣ, а заставить его образоваться (въ силу нѣкоторой другой, надлежащимъ образомъ выбранной реакціи) въ той самой средѣ, въ которой присутствуетъ вещество *B*—то взаимодѣйствіе между *A* и *B* происходитъ. Въ этомъ случаѣ говорятъ, что *A* реагируетъ съ *B*, находясь въ *состояніи выдѣленія* или in statu nascendi. Употребляется также выраженіе: «въ моментъ выдѣленія». Для поясненія сказаннаго возьмемъ слѣдующій примѣръ. Если въ кристальномъ растворѣ ѣдкаго кали КОН растворитъ нѣкоторое количество какой-либо азотнокислой соли, напр., обыкновен. селитры KNO₃, и затѣмъ чрезъ полученный растворъ смѣси КОН съ KNO₃ пропускать газообразный водородъ, то никакой реакціи не будетъ. Но если въ этотъ щелочной растворъ бросить кусочекъ металлическаго алюминія, то въ силу реакціи между этими послѣдними и ѣдкимъ кали мы бу-

дезь имѣть водородъ *in statu nascendi* и тогда онъ вступаетъ въ соединеніе съ элементами группы NO³ селитры, образуя съ кислородомъ воду (остающуюся въ растворѣ) и съ азотомъ — аммиакъ NH³, который можно легко обнаружить. Повышенная способность къ реакціи водороду *in statu nascendi* можетъ быть объяснена тѣмъ, что въ моментъ образования онъ находится въ сжатомъ состояніи. Можно представить себѣ, что здѣсь въ пользу химической реакціи идетъ та работа расширения, которая требуется для превращенія водорода въ состояніи выдѣленія — въ обыкновенный газообразный водородъ. Это объясненіе согласуется съ опытами, показывающими, что сжатый водородъ способенъ къ нѣкоторымъ изъ тѣхъ реакцій, въ которыя онъ вступаетъ, будучи *in statu nascendi*, напр., вытѣснять серебро и палладій изъ растворовъ солей этихъ металловъ. Существуетъ, однако, и другое объясненіе болѣе гипотетическаго характера, а именно предполагается, что въ моментъ выдѣленія мы имѣемъ отдѣльные атомы, еще не успѣвшие образовать химическія частицы и, слѣд., еще не утратившіе того запаса энергіи, который выдѣляется при процессѣ сложенія молекулы изъ составляющихъ ее атомовъ. При такомъ взглядѣ на реакціи *in statu nascendi*, эти послѣднія становятся въ полную аналогію съ реакціями «соединенія по остаткамъ», сущность которыхъ заключается въ слѣдующемъ: если элементы *A* и *B* (или группы атомовъ) прямо между собою не соединяются, то иногда все-таки бываетъ возможно приготовить соединеніе *AB*, подобравъ такія вещества *AC* и *BD*, которыя, реагируя между собою, болѣе или менѣе легко дадутъ *CD*, или дѣйствуя на смѣсь *AC* и *BD*, третьимъ веществомъ, способнымъ отнимать (соединяться) какъ *C*, такъ и *D*; въ обоихъ случаяхъ въ моментъ отнятія *C* и *D* «остатки» *A* и *B* вступаютъ въ соединеніе другъ съ другомъ. Можно сказать, что они при этомъ находятся *in statu nascendi* (ср. также Возстановленіе, VI, 920). В. Бурдаковъ. Δ.

Статутъ (лат.) — положеніе, законъ; въ средніе вѣка въ Западной Европѣ такъ назывались городскія привилегіи, а также фамиліные законы высшей аристократіи. Въ Германіи С. называются уставы различныхъ общинъ, корпорацій и акціонерныхъ обществъ. Въ Англии С. (Statute) означаетъ законодательный актъ, изданный съ согласія парламента и короны, въ противоположность указу (Ordinance), для котораго не требуется согласія обоихъ палатъ.

Статутъ Литовскій — см. Литовскій статутъ (XXVI, 814).

Стаунтонъ (Staunton) — рѣка въ сѣвероамериканскомъ штатѣ Виргиніи, начинающаяся въ Адлеганскихъ горахъ, течетъ на востокъ черезъ ущелье Blue Ridge и близъ Клерксвилля соединяется съ рѣкою Данъ и образуетъ р. Роанокъ (XXVI, 851).

Стаунтонъ (Говардъ Staunton, 1810—74) — англійскій писатель и известный шахматный игрокъ; на шахматномъ турнирѣ въ Парижѣ въ 1843 г. побѣдилъ французъ Сентъ-Амана, послѣ чего считался первымъ шах-

матнымъ игрокомъ въ Европѣ; пока не былъ побѣжденъ на большомъ лондонскомъ турнирѣ 1851 г. нѣмцемъ Андерсеномъ (I, 749). Ученникъ шахматной игры, составленный С. («Laws and practice of chess»), выдержалъ много изданій (послѣднее въ 1881 г.). С. написалъ еще «Great schools of England» (2-е изд., 1869) и др.

Стаунтонъ (сэръ Джорджъ-Леонардъ Staunton, 1737—1801) — англійскій путешественникъ; въ качествѣ врача отправился въ 1762 г. въ Вестиндію, затѣмъ въ Остиндію; въ 1792—94 гг. сопровождалъ Макартнея въ его посольствѣ въ Китай и описалъ это путешествіе въ соч. «Account of an embassy from the king of Great Britain to the emperor of China» (J., 1797).

Стаунтонъ (сэръ Джорджъ-Томасъ Staunton, 1781—1859) — англійскій синологъ, сынъ Дж. Леонарда С.; въ 1792 г. сопровождалъ отца въ его путешествіи въ Китай, служилъ въ остиндской компаніи въ Кантонѣ; по возвращеніи въ Англию долго состоялъ членомъ палаты общинъ. Перевелъ съ китайскаго языка на англійскій уголовный кодексъ китайской имперіи (J., 1810); написалъ «Narrative of the Chinese embassy to the Khan of Tourgouth Tartars 1712—15» (J., 1821) и «Miscellaneous notices relating to China» (J., 1822).

Стафилиты (Иванъ) — архивариусъ спб. академіи наукъ; сочинилъ и издалъ на русскомъ языкѣ «Краткое руководство къ древней географіи съ изясненіемъ нынѣшняго состоянія извѣстныхъ въ древнія времена земель» (СПб., 1753, съ древними ландкартами, 2-е 1788 и 1818). Перевелъ на нѣмецкій языкъ «Россійскую грамматику» Ломоносова (СПб., 1764).

Стафилины (Staphylinidae) — сем. жуковъ (см. Жесткокрылые), называемое также, по образу жизни большинства относящихся сюда насѣкомыхъ, хищниками — и коротконожками, такъ какъ они характеризуются сильно укороченными надкрыльями, покрывающими обыкновенно только начало брюшка. Въ общемъ размѣры С. болѣею частью небольшіе, въ среднемъ отъ 3 до 7 мм. Тѣло С. удлинненной формы и обыкновенно болѣе или менѣе сплющенное, голова бываетъ или втянута въ переднегрудь или отдѣляется отъ нея небольшимъ перехватомъ; усикъ состоитъ изъ 10—11 члениковъ; крылья бываютъ хорошо развиты и, складываясь дважды поперекъ, могутъ быть спрятаны подъ надкрылья; ноги довольно короткія, бѣгательнаго типа. Личинки С. похожи на взрослыхъ жуковъ, также удлинненной формы, съ сильными членистыми и двумя 2-хъ-члениковыми придатками на заднемъ концѣ тѣла. Къ С. относится громадное число видовъ (болѣе 4000), которые распространены во всѣхъ частяхъ свѣта и водятся также, какъ и личинки ихъ, на землѣ, подъ камнями, подъ корой деревьевъ, въ навозѣ, въ трупѣхъ животныхъ, въ грибахъ. Нѣкоторые роды замѣчательны тѣмъ, что живутъ исключительно въ муравейникахъ, напр. родъ *Lomechusa*; это явленіе представляетъ собой особый видъ сожителства или симбіоза (см. Муравьи).

Большинство С. хищны и считаются полезными насекомыми, так как они истребляют в лесах различных вредных насекомых (напр. короедов и др.), но некоторые питаются разлагающимися веществами, как животного, так и растительного происхождения. В большинстве случаев С. очень подвижные жуки и летают хорошо, одни днем, другие ночью. Интересная особенность двух южно-американских родов заключается в том, что они рождают живых детенышей, случай очень редкий среди жуков (см. Жесткокрылые и Насекомые). Къ сем. С. относятся громадное количество сравнительно однообразных по формѣ родов и видов, одинъ представитель описанъ въ ст. Синекрыль; фиг., изображающая другого представителя (*Staphylinus erythrorterus*), см. на табл. къ статьѣ Жесткокрылые, фиг. 6. (Ср. Ganglbauer, «Die Käfer Mitteleuropas» т. 2, 1895).

Стафилома (мед.)—такъ называется растяжение роговой оболочки глаза. Прозрачная С.—нерубцевая растяжения роговой оболочки—бываютъ въ формѣ *Keratoconus* и *Keratoglobus*. При первой формѣ, очень редкой, роговая оболочка имѣетъ форму конуса, такъ какъ растягивается средняя часть; болѣзнь развивается въ возрастѣ отъ 15—25 лѣтъ. Поражены бываютъ обыкновенно оба глаза. Болѣзнь можетъ сдѣлаться стационарной въ какомъ-либо изъ періодовъ. Глазъ становится близорукимъ и астигматическимъ. Для улучшения зрѣнія назначаются очки сферическія, съ цилиндрическими стеклами, и плоскокартинъ или эзеринъ. Для утолщенія роговицы верхушка можетъ быть срѣзана и прижжена лѣисомъ, затѣмъ производится придектомія (см.). *Keratoglobus* тоже прозрачная С., но роговая оболочка велика, выпячена въ видѣ отрѣзка шара. Прилегающая часть склеры также растянута. Болѣзнь эта врожденная, часто на обоихъ глазахъ. Весь глазъ дѣлается большимъ—бычачій глазъ,—болѣзнь редкая. Лѣчение—эзеринъ, плоскокартинъ и операціи, что и при главоми (см.). Непрозрачные С. роговицы развиваются тогда, когда замѣтъ разрушенной части ея развивается рубцовая ткань. Эта ткань, растягиваясь подъ вліяніемъ внутри-глазного давления, выдается надъ уровнемъ остальной роговой оболочки—это передняя С. (*Staphyloma anticum*) частичная С. Если роговица разрушена на большомъ протяженіи и рубецъ растягивается, то она вся выпячивается (*Staphyloma totale*). Лѣчение непрозрачной С. оперативное: придектомія (см.), а спустя нѣкоторое время срѣзыванія выпяченной части. Если С. очень велика, лучше удалить совмѣстнъ пораженный глазъ. С. склеры: ограниченныя растяженія склеры нерѣдко бываютъ вблизи зрительнаго нерва при близорукости—задняя С. Вблизи роговой оболочки или ближе къ экватору С. склеры бываютъ въ видѣ одного или нѣсколькихъ рядовъ возвышеній темносиневатаго цвѣта. Причина ихъ: растяженіе рубцовой ткани на роговицѣ и заболѣваніе самой склеры и сосудистой оболочки, особенно присоединяющееся къ воспаленію

радужной оболочки. влекущемъ зароженіе зрачка. Зрѣніе при этомъ пропадаетъ. Лѣчение: ограниченный С. срѣзываются, рана заливается. При обезображиваніи глаза и явленіи раздраженія—удаление глаза. А.

Стафилококкъ (*Staphylococcus* Ogston) или *гроздекожъ*—такъ названы были тѣ микробы, которые въ препаратахъ имѣютъ видъ коковокъ, собранныхъ въ небольшой кучки и этими отличаются отъ пѣпочковидныхъ стрептококковъ (см.). Съ ботанической точки зрѣнія С. особаго рода бактерий не представляютъ, такъ какъ при извѣстныхъ условияхъ всѣ микробы обладаютъ способностью давать формы, подобныя С. Съ медицинской точки зрѣнія С. называются микроорганизмы, принадлежащіе къ группою микробовъ. Извѣстѣйшіе изъ нихъ: *S. pyogenes aureus* (Rosenbach), *S. p. citreus* (Passet), *S. p. albus* (Rosenbach)—гроздекожки золотистыя, лимонныя и бѣлыя. С. весьма распространены въ природѣ—въ воздухѣ, пыли и на поверхности различныхъ предметовъ, они встрѣчаются какъ на тѣлѣ человѣка, такъ и въ полости рта, кишечника и во влагалищѣ. Живя сапрофитами, они приобрятаютъ, при извѣстныхъ условияхъ, вирулентность и вызываютъ тогда нагноеніе и явленія воспаления. Фурункулъ, карбункулъ, воспаленія воснаенія кожи, остеомиелитъ, а равно и амилонное перерожденіе печени, сеіезенки и почекъ—вызываются С. Въ культурахъ С. развиваются на различныхъ средахъ. Пигменты С. образуются только при доступѣ кислорода воздуха, сами же они могутъ слабо развиваться и въ условияхъ анаэробіоза. Фильтрованные культуры С. содержатъ токсины. В. И.

Стафилъ (греч. *Staphylos*)—богъ виноградной лозы—по греческой мифологіи сынъ Діониса (или Тезея) и Ариадны (или Эргоны), въ нихъ разсказахъ называемый лобимлемъ Діониса; принималъ участіе въ походѣ аргонавтовъ.

Стаффа (*Staffa*)—небольшой о-въ въ группѣ внутреннихъ Гебридъ въ Шотландіи, въ графствѣ Аргайль; форма его—неправильный овалъ, около 2½ км. въ окружности; онъ состоитъ изъ нагроможденныхъ конгломератовъ трапа или туфы, за которыми слѣдуютъ колоннообразныя базальты, покрытые массой безформенныхъ базальтовъ. Общій видъ о-ва, а также арки и полы его пещеръ напоминаютъ архитектурные рисунки. Берега изрыты пещерами, изъ коихъ самая замѣчательная—пещера Фингала. Входъ въ нее—великолѣпная аркада около 10 саженъ въ высоту (при среднемъ приливѣ), поддерживающая антаблементъ на 4 саж. выше арки; весь фронтъ и стѣны пещеры состоятъ изъ безчисленнаго множества смѣшанныхъ рядовъ гигантскихъ колоннъ, симметричныхъ, хотя и разнообразныхъ формъ. Глубоко изрѣзанная расщелина, параллельная сторонамъ пещеры, тянется вдоль всего потолка, который украшенъ вислыми гирдами колоннъ, выбѣленными известковыми сталагмитами. Во время буръ изъ пещеры этой слышатся звуки какъ-бы канонады, разносящіеся на далекое разстояніе.

По этому шуму пещера получила галльское название Маймъ-Биннъ — «музыкальная пещера». Изъ другихъ пещеръ наиболее известны Климъ-Шемль, Ботъ-Кэйвъ и Маккиновъ. Фингалова пещера была открыта въ 1772 г. и съ тѣхъ поръ получила всемірную известность.

Стаффордъ или *Стаффордширъ* (Stafford, Staffordshire)—графство въ центральной части Англии. 3028 кв. км., 1103452 жителей. Поверхность волнообразная, отчасти гористая; Аксъ-Эджъ достигаетъ высоты 536 м. Главная рѣка—Трентъ. Горная и фабричная промышленность значительнѣе земледѣльческой. Графство богато мѣдью, оловомъ, каменнымъ углемъ, мраморомъ, алебастромъ, песчанникомъ, известнякомъ и фарфоровой глиной. Фабрикъ и заводовъ множество, изъ нихъ важнѣйшіе: желѣзодѣлательные, гончарные, шерстяные и шелковыхъ издѣлій, химическихъ продуктовъ. С. повсюду пересѣкается каналами и желѣзными дорогами. Главнйй городъ—того же имени.

Стаффордъ (Stafford)—гл. гор. въ англ. граф. того же имени, на р. Соу. Старинный замокъ. Значительное кожевное производство. Жит. 20270 (1891).

Стаффордъ (Вильямъ Stafford). — Съ этимъ именемъ связано замѣчательное экономическое сочиненіе: «Три бесѣды о распространенныхъ среди населенія жалобѣ» («A Compendious or Briefe Examination of certain ordinary complaints of divers of our countrymen in these our dayes». By W. S., Gentleman, 1581). Мнѣніе, что инициалы W. S. обозначаютъ Вильяма Стаффорда, настолько не установлено, что одинъ изъ издателей этого сочиненія (въ 1751 г.) приписалъ его Вильяму Шекспиру. Позднѣйшими изслѣдованіями дознано, что это сочиненіе было извѣстно въ Англии до его напечатанія и въ теченіе 30 лѣтъ циркулировало въ рукописи, два списка которой сохранились до нашего времени. M-ss Lamond считаетъ весьма вѣроятнымъ, что авторомъ его былъ извѣстный писатель и политическій дѣятель конца XVI в. John Halls, а Вильямъ С. явился только его издателемъ. Во всякомъ случаѣ сочиненіе, связанное съ именемъ В. С., должно быть признано, по мнѣнію современныхъ экономистовъ (Рошеръ, И. И. Янжулъ, Эм. Лезеръ), замѣчательнѣйшимъ произведеніемъ экономической литературы XVI в., въ которомъ впервые формулирована меркантилистическая теорія денежнаго баланса. Написанное въ формѣ диалоговъ между четырьмя собесѣдниками—землевладѣльцемъ, фермеромъ, купцомъ и докторомъ теологіи,—сочиненіе это посвящено обсужденію двухъ явленій, вызывавшихъ ропотъ населенія: упадка дѣны благородныхъ металловъ, имѣвшаго послѣдствіемъ вздорожаніе всѣхъ предметовъ необходимости, и превращенія нашенъ въ луга для овцеводства. По воззрѣнію автора, деньги и благородные металлы составляютъ если не единственную, то важнѣйшую форму народнаго богатства; поэтому задача экономической политики сводится къ увеличенію количества денегъ въ странѣ. Англія бѣднѣетъ, потому что изъ нея

увозятъ иностранцы деньги; другія страны богатѣютъ, потому что получаютъ эти деньги. Для привлеченія денегъ рекомендуется покровительство тѣхъ отраслей промышленности, которые сбываютъ свои продукты за границу. Впрочемъ, не всѣ отрасли вывозной торговли должны быть поощраемы; вывозъ изъ страны сырья—кожъ, шерсти—авторъ считаетъ прямо убыточнымъ, потому что иностранцы, возвращая эти товары въ обработанномъ видѣ—сукна и кожаныхъ издѣлій—больше увозятъ денегъ изъ страны, чѣмъ даютъ ей при покупкѣ сырья; поэтому желательно, чтобы возможно большее количество издѣлій выработывалось внутри страны. Въ этихъ видахъ авторъ рекомендуетъ высокія пошлины и запрещеніе иностранныхъ мануфактуръ. Наряду съ меркантилизмомъ, отражающимъ стремленія промышленныхъ классовъ той эпохи, у автора встрѣчаются сужденія, далеко опережающія господствовавшіе тогда взгляды. Рекомендую, напр., строгую регламентацію внѣшней торговли, онъ въ тоже время считаетъ существеннымъ условіемъ для развитія промышленности внутри страны свободу передвиженія населенія и свободу въ выборѣ занятій. Заслуживаетъ также вниманія правильнйй взглядъ на экономическія свойства денегъ. Авторъ утверждаетъ, что цѣнность денегъ зависитъ отъ стоимости заключающагося въ нихъ металла и что ухудшеніемъ качества металла, а также произвольнымъ назначеніемъ номинальной стоимости монетъ, не соотвѣствующей количеству содержащагося въ нихъ чистаго металла, вовсе не достигается увеличеніе денежнаго богатства страны.

Литература. W. Roscher, «Zur Geschichte d. englischen Volkswirtschaftslehre»; И. И. Янжулъ, «Англійская свободная торговля» (вып. I, М., 1866). Позднѣйшее изданіе соч. Стаффорда дали Connigham and Lamond подъ заглавіемъ: «A discourse of the common weal of this realm of England» (Кембриджъ, 1893). Нѣмецк. пер. издалъ проф. Emanuel Leser: «William S.'s Drei Gespräche über die in der Bevölkerung verbreiteten Klagen» (Лпц., 1895).

Стахій (Στάχις, Римл. XVI, 9)—изъ христианъ римскихъ, прѣвѣтвенный апостоломъ Павломъ въ посланіи къ Римлянамъ. По преданію, записанному Ипполитомъ и Доревесемъ, онъ принадлежалъ къ числу семидесяти апостоловъ и былъ первымъ епископомъ византійскимъ; рукоположенъ апост. Андреемъ Первозваннымъ. По Мѣслаеслову Василія, Мошъ С., вмѣстѣ съ модами Англія и Урвана, принесены были въ Константинополь и положены въ Пнагахъ (Πυγάς—на источникахъ). Память С. 4 января и 31 октября.

Стаховичъ—дворянскій родъ, происходящій отъ Андрея С., бывшаго въ 1691 г. сотникомъ городничимъ въ Черниговскомъ полку. Его праправнукъ Александръ Александровичъ С., шталмейстеръ, извѣстный коннозаводчикъ, а сынъ послѣдняго, Михаилъ Александровичъ—орловскій губернскій предводитель дворянства. Родъ С. внесенъ въ I часть родосл. кн. Полтавской, Черниговской, Московской и Орловской губ. В. Р.

Стаховичъ (Михаилъ Александровичъ, ум. въ 1858 г.)—писатель. Художественныя сны его изъ народн. жизни «Ночное» пользуются обширною извѣстностью и до сихъ поръ остаются въ репертуарѣ. С. писалъ также стихотворенія и переводилъ изъ иностранныхъ поэтовъ (Гейне и др.); написалъ воспоминанія о П. В. Кирѣевскомъ и др. По своимъ убѣжденіямъ и дѣятельности, С. принадлежалъ къ кружку такъ наз. «молодой редакціи Москвитина» (см. Аполлонъ Григорьевъ). Будучи уѣзднымъ предводителемъ дворянства (въ Елецкомъ уѣздѣ Орлов. губ.), онъ являлся радѣтелемъ крестьянскихъ интересовъ въ начинающуюся эпоху реформъ. Интересуясь народною поэзіей и хорошо зная музыку, онъ записывалъ русскія пѣсни прямо на ноты (выпущено четыре тетради). С. былъ убитъ, съ цѣлю грабела, своимъ бурмистромъ и писмоводителемъ. Ср. Воспоминанія С. В. Максимова о П. Якушкинѣ въ «Собр. Сочиненій» послѣдятаго (СПб., 1884).

Стась (Václav Stach, 1768—1836)—чешскій писатель, преподаватель богословія въ Ольмоуцѣ. Перевелъ на чешскій яз. много различныхъ произведеній, которыя печатались преимущественно подъ псевдонимомъ Václav Štágl или Václav Petýl. Онъ былъ защитникомъ ритмической или метрической прозы и противникомъ Добровскаго, который въ своей «Böhmsche Prosodie» (1795) доказывалъ, что стопы чешскаго стиха должны опредѣляться единственно удареніемъ (такъ наз. тоническая система). С. написалъ противъ этого оставшійся ненапечатаннымъ разсужденіе: «Harmonie a dobrozvučnost jazyka českého». Въ 1805 г. онъ издалъ сборникъ метрическихъ и силлабическихъ стихотвореній: «Starý veršovec pro gozpmnu kratochvil», въ которомъ, раздосадованный неблагоприятнымъ отзывомъ Добровскаго о его духовныхъ стихотвореніяхъ (изд. въ 1791 г.), старается подорвать научное значеніе «патриарха славновѣдѣнія» нападками на его личность, дохода почти до плащадной брани. Въ рукописяхъ осталось еще много стихотвореній, которыя хранятся въ чешскомъ музеѣ. Позднѣе ихъ переработалъ Vinářský. Полный списокъ произведеній С. у Юнгмана въ «Historii české literatury» и въ «Knihopisný Slovník» Доуха.

Стасьевъ (Дмитрій Ивановичъ)—писатель; род. въ 1840 г., сынъ елабужскаго купца. Воспитаніе получилъ домашнее. 14 лѣтъ былъ отправленъ въ Сибирь по торговымъ дѣламъ отца, но, разойдясь съ отцомъ, уѣхалъ въ 1863 г. на Амуръ, гдѣ одно время занимался хлѣбопашествомъ. Позднѣе перѣехалъ въ Петербургъ, гдѣ служилъ по госуд. контролю. С.—авторъ ряда путевыхъ очерковъ, романовъ, повѣстей, разсказовъ и стихотвореній. Изъ романовъ его главные: «Домашній Очагъ» (СПб., 1879), «Неугасящая свѣтъ» (СПб., 1893), «Горы золота» (СПб., 1894), «Обновленный храмъ» (СПб., 1892), «На закатѣ» (СПб., 1880), «Духа не угашайте» (СПб., 1896), «Студенты» (СПб., 1884). Былъ редакторомъ «Нивы» въ 1875—77 гг. «Русскаго Мира» въ 1876—77 г. «Русск. Вѣстника» въ 1896 г. Имѣлъ почитателя своего таланта въ лицѣ Н. Н. Страхова.

Стацій (Публий Папілій Statius)—римскій поэтъ (род. ок. 40, ум. послѣ 95 г. по Р. Хр.). На развитіе и обработку стихотворнаго таланта С. оказалъ сильное вліяніе его отецъ, который былъ также поэтомъ и стоялъ во главѣ школы поэзіи въ Неаполѣ. С. младшій сохранилъ намъ программу школы своего отца: здѣсь объясняются Гомеръ и Гезіодъ; юноши учились пѣть оды Пиндара подъ аккомпаниментъ лиры; читались творенія того Ибика, который умолялъ журавлей объ отпущеніи, партеніи Алкмана, пѣсни Сапфо; объяснялись и запутанныя произведенія эпохи Александринизма—творенія Каллимаха, Ликофрона и Софрона. Позже школа была перенесена въ Римъ, гдѣ къ числу учениковъ ея принадлежалъ, вѣроятно, Домпціанъ, будущій императоръ. Отецъ завѣщалъ С. небольшое помѣстье у Альбы и многихъ знатныхъ покровителей, пмена которыхъ С. увѣковѣчилъ въ своихъ стихотвореніяхъ. Это обиліе знатныхъ знакомствъ сильно повліяло на характеръ поэтической дѣятельности С.: онъ сдѣлался поэтомъ случая, что было очень выгодно для того времени, когда тщеславіе выражалось гораздо наивнѣе. Въмѣстѣ съ тѣмъ поэзія случая являлась, по мѣткому выраженію Ренана, суррогатомъ журналистики. Богатые люди охотно, за плату, пользовались этой поэзіей для хвалебныхъ описаній ихъ семейныхъ торжествъ, вѣшалъ, садовъ, термъ, художественныхъ собраній и драгоценностей. Иногда поэтамъ случая приходилось трактовать и такіа невеселыя темы, какъ выдвореніе поугая, первую стрижку волосъ у раба-любима и т. п. Самъ императоръ былъ далеко не равнодушенъ къ тому, что прославляло его милости и щедрости, восхвалялъ вновь воздвигнутую божествомъ его статую или, наконецъ, полученіе имъ консульства, хотя бы это было уже 17-е по счету (С. IV, 1). Отъ подобныхъ произведеній требовалась, главнымъ образомъ, быстрота исполненія. Надо было непремѣнно писать подъ свѣтлѣмъ впечатлѣніемъ, пока ни у самого поэта, ни у его слушателей не остыли еще чувства, вызванныя извѣстными событіямъ. Талантъ С. вполне соответствовалъ этому требованію. Получивъ въ школѣ отца отличную техническую выправку, онъ владѣлъ даромъ вызывать требуемое настроеніе; это былъ настоящій импровизаторъ-виртуозъ. Только-что осматривъ поэтъ храмъ Геркулеса въ Сорренто, какъ уже появилось стихотворное описаніе его, самое удачное изъ всѣхъ мелкихъ произведеній С. (III, 1). Ручной лѣвъ палъ на аренѣ: немедленно затѣмъ С. подноситъ присутствовавшему въ числѣ зрителей императору поминку по звѣрию. Тибуртанская вилла Манлія Вописка описана въ одинъ день (I, 3; 110 стиховъ); только два дня заняло составленіе брачной пѣсни Стеллы и Виолентиллы (I, 2; 277 стих.). Составляя на спорную руку стихотворенія, въ которыхъ болѣею частью приходилось хвалить, С. легко выдавалъ въ превеличія. Желая, напр., восхвалить величину конной статуи императора (I, 1), поэтъ доходитъ до поэмаго комизма. Онъ разсказываетъ, какъ почившая родня Домпціана, обра-

тившаяся уже въ звѣздахъ, ночью будетъ спускаться съ неба и обмѣниваться нѣжными поцѣлуями, при чемъ всѣ эти звѣзды помѣстятся на одной лишь шеѣ коня. Вообще, при составленіи стихотвореній, посвященныхъ императору, леств С. не знаетъ предѣловъ. Особенно замѣчательно въ этомъ отношеніи благодарственное стихотвореніе (IV, 2) за первое приглашеніе къ императорскому столу. Счастливу казалось, будто онъ возлежитъ съ Юпитеромъ среди звѣздъ, и Ганимедъ подастъ ему кубокъ (см. ст. Н. М. Благоговѣщенскаго: «Римскіе кліенты Доминіана вѣка», «Русская Мысль», 1890, № 4). Быстрота, съ какою создались подобныя стихотворенія, исключала сколько-нибудь старательную обработку сюжета. Поэтъ вращается въ сравнительно узкомъ кругу словъ, оборотовъ и образовъ, которые были находимы имъ безъ всякаго труда. Наглядные прилѣпы частыхъ у С. повтореній одного и того же слова или словъ одного корня и т. п. недостатковъ отъ свѣтослѣпости работы указаны въ диссертации Р. Kerckhoff'a: «*Quaestiones Papinianae*» (1884). Сборникъ своихъ стихотвореній С. озаглавилъ «*Silvae*» (дѣса). Это названіе (до С. оно встрѣчается у Лукана) давалось подобнымъ произведеніямъ въ противоположность хорошо воздѣланымъ и прибраннымъ садамъ поэзии. Н. М. Благоговѣщенскій сравниваетъ силвы съ нашими старинными «Вертоградомъ»; но это сравненіе можетъ относиться только къ заглавию. Тогдашняя литературная критика, въ лицѣ Квинтиліана, отнеслась къ произведеніямъ С. довольно сурово; между поэтомъ и критикомъ завязалась любопытная полемика, исторія которой всего лучше разсказана Vollmer'омъ (въ журналь «*Rheinisches Museum*», т. 40). Силвы собраны въ 5 книгъ, изъ которыхъ послѣдняя издана по смерти поэта. Несомнѣннѣе годъ изданія 4-й кн.—95-й, когда С. переселился изъ Рима въ Неаполь. Кромѣ силвъ, С. принадлежатъ двѣ большія эпическія поэмы, доставившія ему огромную славу въ древности и въ средніе вѣка: Эвваида и Ахиллеида. Первая представляетъ собою изложеніе борьбы между сыновьями Эдипа, Этеокломъ и Полиникомъ, изъза обладанія Фивами—сюжетъ, трактовавшійся весьма часто не только въ греческой (Кипликъ, Антимахъ, Эсхилъ, Софоклъ. Еврипидъ), но и въ римской (Понтикъ, Линкей, Сенека) поэзии. 12 книгъ Эвваиды, содержащихъ болѣе 9000 гексаметровъ, распадаются на двѣ половины: 1) предготовленія къ войнѣ и 2) походъ 7 героевъ изъ Аргоса противъ Фивъ. 12 лѣтъ работала С. надъ Эвваидой. Объ успѣхѣ ея среди современниковъ свидѣтельствуе Ювеналъ (sat. VII, ст. 82 и сл.). О популярности ея въ средніе вѣка можно догадываться по той роли, которую играетъ С. у Данте въ «*Purgatorio*», 22 («*per te poeta fui, per te cristiano*). Важнѣйшіе недостатки поэмы—избитость и ненациональность сюжета, растланность изложенія, чрезмѣрное увлеченіе мифологіей и крайняя невѣдливость языка: то излишняя краткость, то чрезмѣрная полнота. Идеаль С.—Виргилій, подражаніе которому въ Эвваидѣ весьма замѣтно. При состав-

леніи Ахиллеиды С. задается задачей прослѣдить всю жизнь героя, начиная съ его рожденія и воспитанія. Смерть помѣшила ему осуществить это намѣреніе: въ 900 слишкомъ стихахъ первой вѣсны и 167 второй расказъ доведенъ только до отправленія Ахилла подъ Трою. Въ художественномъ отношеніи Ахиллеида стоитъ нѣсколько выше Эвваиды. Два произведенія С. пропали: либретто къ балету Агава и поэма о германской войнѣ Компиана Рукописей Эвваиды и Ахиллеиды очень много (болѣе 70); кодексы силвъ немногочисленны и всѣ относятся къ XV столу; лучшій изъ нихъ—матридскій (см. «*Classical Review*» за 1898 г.). Весьма важонъ для критики текста силвъ экземпляръ первопечатнаго пхъ изданія, принадлежавшій гуманисту Полициано (нынѣ въ римской bibliotheca Corsini), гдѣ отмѣнены чтенія древней рукописи, нынѣ утраченной. Лучшія изданія силвъ дали Markland (Лн., 1728. 2-е изд. Дрезд., 1827) и Vollmer (Лпц., 1898), наиболее удобное—Albr. Klotz (1900). Последнія по времени изданія Эвваиды и Ахиллеиды принадлежатъ Kohlmann'у (Лпц., 1879). См. Nohl, «*Quaestiones Stadianae*» (Б., 1871); Lehmann, «*De Statii vita et operibus*» (La Rochelle, 1878); Curcio, «*Studio su P. Papinio Stazio e la suo Tebaide*» (Catania, 1889). Остальную литературу см. въ статьѣ А. Маленна «*Mart. epigr.*», VIII, 50, и «*Stat. Silv.*», I, 6 въ «*Филолог. Обзорнннѣ*», т. VIII. **А. Маленн.**

Стачки рабочихъ.— Въ тѣсномъ смыслѣ С. называется совмѣстное прекращеніе работы на предпринимателя, съ цѣлью достиженія отъ него болѣе выгодныхъ для рабочихъ условій. Отвѣтное средство въ интересахъ предпринимателя—закрытіе предприятия и массовое увольненіе рабочихъ. lockout (русскаго соотвѣствующаго термина нѣтъ). Рѣзко разграничивъ С. и локаутъ трудно. Инициатива С. не всегда принадлежитъ рабочимъ; иногда ее вызываетъ предприниматель пониженіемъ платы. Не всегда и локаутъ создается предпринимателемъ; иногда послѣдній вынуждается закрыть производство, чтобы предупредить требованія рабочихъ. Часто рабочіе, объявивъ С., скоро убаждаются, что она имъ не подѣ силу—но предприниматель радъ случаю сократить производство, и С. превращается въ локаутъ. Ниже подѣ С. обыкновенно разумѣются и локауты. Коллективные отказы отъ работы извѣстны на Западѣ съ XIV в., но С. XIX в. существенно отъ нихъ отличаются. При ремесленномъ производствѣ прошлыхъ столѣтій ученики и подмастерья нормально сами становились мастерами-хозяевами, и потому забастовки не были выраженіемъ классоваго антагонизма; но по мѣрѣ того, какъ (съ половины XVIII в.—въ Англіи, въ теченіе XIX в.—въ другихъ промышленныхъ странахъ) стала выдѣляться классовая противоположность между капиталистами и пролетариатомъ, С. сдѣлались выраженіемъ и средствомъ социальной борьбы. сфера стихійной и неразсчитливой, затѣмъ сознательной. Стремящейся къ опредѣленной цѣли.—До конца XVIII в. условія труда регулировались принудительно цѣхами и законодательствомъ, и потому С. прошлыхъ столѣтій

являлись возмущениями рабочихъ противъ условий, въ созданиі которыхъ они не участвовали. Напротивъ, въ концѣ XVIII в. трудъ признанъ былъ предметомъ свободнаго договора, и С. XIX в. явился средствомъ борьбы рабочихъ за наиболѣе выгодное для нихъ содержаніе договора о продажѣ труда. Однако, законодательства XIX в. долго еще удовлетворялись отождествленіемъ рабочаго, который выноситъ на рынокъ свой трудъ, съ продавцомъ всякаго другого товара; преслѣдуя коалиціи, какъ преступленія противъ общественнаго порядка, они тѣмъ самымъ фактически лишали рабочаго возможности путѣмъ соглашенія съ другими рабочими обезпечить себѣ равноправность при торгѣ съ предпринимателемъ. Изолированный рабочій, зная, что за его спиной стоитъ множество такихъ же продавцовъ труда, принималъ безпрекословно условия, назначенныя предпринимателемъ, и договоръ, юридически двусторонній, на самомъ дѣлѣ превращался въ одностороннее предписаніе. Возможность свободно торговаться рабочіе получили только съ отмѣною запрещенія коалицій въ Англіи въ 1824 г., въ Саксоніи 1861. во Франціи 1864, въ Бельгіи 1866, въ Германіи 1869, въ Австріи 1870, въ Голландіи 1872, въ Италиі 1890, въ Соедин. Штатахъ Сѣверной Америки по отдѣльнымъ штатамъ, судебною практикою въ 1880-хъ гг., въ Швейцаріи молчаливо 1867—69). Формально запрещеніе коалицій всюду распространялось и на предпринимателей, но на дѣлѣ ихъ никогда и нигдѣ не преслѣдовали. Свобода коалицій принесла предпринимателямъ тѣмъ болшую выгоду, что, въ отличіе отъ шумныхъ собраній рабочихъ, они могли совѣщаться безъ огласки. Для рабочихъ отмѣна запрещенія коалицій сама по себѣ далеко еще не означала полного равенства при торгѣ: въ Англіи до 1875 г. свобода рабочихъ коалицій нѣсколько разъ въисла на волосокъ; въ Германіи ея до сихъ поръ не получили сельскіе рабочіе; въ Ав-

стріи администрація примѣняетъ къ стачечникамъ свое право водворять на родину людей безъ опредѣленныхъ занятій и дохода. Даже въ Швейцаріи рабочій секретарь въ 1895 г. отмѣчаетъ, что С. нерѣдко вызываютъ въ публикѣ раздраженіе противъ рабочихъ. Во всеобщее сознаніе еще не проникло предствленіе, что свобода коалицій одна дѣлаетъ рабочаго, юридически равноправнаго, фактически равнымъ при торгѣ объ условіяхъ труда. Для торга нужно знать состояніе рынка, знаніе невозможно безъ совѣщанія, а совѣщаніе безцѣльно, если за нимъ не можетъ слѣдовать коллективное дѣйствіе. За отмѣною запрещенія коалицій послѣдовало уничтоженіе всякихъ стѣсненій для постоянныхъ союзовъ рабочихъ. Послѣ отмѣны запрещенія коалицій С. перестали быть исключительными событіями и привлекли къ себѣ вниманіе изслѣдователей социальныхъ явленій. Въ 80-хъ гг. изученіемъ ихъ начинаютъ заниматься правительства; создается статистика С.—въ 1881 г. въ Соедин. Штатахъ Сѣв. Америки, 1888 въ Англіи, 1890 во Франціи, 1892 въ Италиі, 1894 въ Австріи, 1889 въ Баваріи, 1896 въ Бельгіи, 1899 въ Германіи. За прежніе годы имѣются отрывочныя свѣдѣнія, собранныя частными лицами и правительственными органами (въ Италиі профектамі, въ Германіи съ 1890 г. генеральною коммиссіею рабочихъ союзовъ, въ Швейцаріи въ 1895 г. рабочимъ секретариатомъ, за время съ 1860 г.). Статистика С. появляется уже въ пору полного расцвѣта капитализма, и потому въ валовыхъ годичныхъ цифрахъ для каждой страны въ отдѣльности не можетъ уже отражаться зависимость С. отъ хода развитія капитализма; но сравненіе тѣхъ же итоговъ по странамъ показываетъ, что между количествомъ С. и участвовавшихъ въ нихъ рабочихъ съ одной стороны и промышленнымъ развитіемъ страны—съ другой, существуетъ прямое отношеніе. Такъ, было С. и участвовало въ нихъ рабочихъ:

Годы.	Англія. ¹⁾	Франція ¹⁾	Германія. ¹⁾	Австрія. ²⁾	Италія ^{3), 4)}
1893	782 636386	634 170123	116 8088	172 ³⁾	28120 131 32109
1894	1061 324245	391 54576	129 7147	179	67061 117 32335
1895	876 263758	407 46089	194 13788	202	28652 133 21118
1896	1021 198687	476 49851	483 128798	305	66234 211 96161
1897	864 230267	356 68375	578 86589	246	38467 229 100705
1898	711 253907	368 ³⁾ 82065	631 48335	255	39653 292 44200
1899	721 178440	739 176772	—	—	— —

Въ Бельгіи въ 1898 г. было 130 С., съ 14266 участниками, въ Даніи въ 1898 г. 112 С., съ 6252 участниками. Англія идетъ впереди другихъ странъ по числу С. и по числу участвующихъ рабочихъ; ее, повидимому, быстро догоняетъ Германія по числу С. Число рабочихъ, захватываемыхъ движеніемъ cadaго года, вовсе не стоитъ въ прямомъ отношеніи къ числу С., а зависитъ отъ того, какія ин-

дустрии и сколько предпріятій подверглись озабоченнѣ работъ; уменьшеніе числа С. при озабоченіи числа участниковъ показываетъ, что отдѣльныя С. были обширнѣе. Рѣзкія увеличенія числа участниковъ въ отдѣльные годы относятся на счетъ отдѣльныхъ колоссальныхъ С. (напр., въ Англіи въ 1893 г. двѣ С. углекоповъ имѣли 390000 участниковъ; во Франціи 1898 г. двѣ С. на парижскихъ постройкахъ—42800; въ Италиі флорентинскія С. въ производствѣ соломенныхъ шляпъ въ 1896 г.—40050, 1897—41550). Связь стачекъ съ развитіемъ капитализма обнаруживается въ томъ, какія отрасли промышленности

1) Въ счетъ вошли и локауты
 2) Локауты не вошли въ счетъ.
 3) С. горнорабочихъ за 1893 г. въ счетъ не вошли.
 4) Включены С. съ сельскомъ хозяйствѣ съ 1894 г.

имъ наиболѣе подвергаются. Крайне многочисленны С. въ *строительномъ* дѣлѣ, гдѣ преобладаютъ мелкія предприятия съ мѣстнымъ кругомъ дѣятельности; но онѣ обыкновенно малолюдны. Части и многолюдны С. въ *придлинотканной, горной, каменнотомной* въ ме-

таллургической отрасляхъ, работающихъ на большіе внутренніе и внѣшніе рынки, и въ *перевозочной* промышленности. Изобилуетъ С. индустрія *одежды и обуви*. Въ Италіи и Венгріи много С. даетъ *сельское хозяйство*, во Франціи—*рыболовство*.

Отрасли промышлен- ности.	Англія.				Франція.				Австрія.		Италія			
	1898.		1899.		1897.		1898.		1898.		1896.		1897.	
	С.	Рабо- чие.	С.	Рабо- чие.	С.	Рабо- чие.	С.	Рабо- чие.	С.	Рабо- чие.	С.	Рабо- чие.	С.	Рабо- чие.
Строительная . . .	179	16029	177	29799	78	16870	64	17267	49	13961	17	3137	38	5356
Горная и угольная . . .	129	17429	110	46520	23	9786	21	5761	29	7046	61	31007	10	1261
Придлинотканная . . .	96	23916	121	60896	87	8814	110	12769	28	3171	52	9979	74	16053
Металлургическая . . .	146	21715	145	21170	61	4682	60	6136	39	3462	21	2816	17	1988
Перевозочная . . .	20	3211	48	12761	16	1234	14	1708	1	124	8	1201	9	2114
Одежда и обувь . . .	43	3208	36	1943	19	949	33	1821	19	1354	15	43763	18	43652
Сельское хозяйство и рыболовство . . .	61	4157	84	5351	15	21082	7	1056	90	10540	1	100	12	21435
Всѣ прочія . . .														
Итого . . .	674	246540	721	178440	356	68775	368	82065	255	39658	211	96151	229	100705

Связь С. съ капитализмомъ обнаруживается, даже, въ томъ, что *мелкія* С. въ одной отрасли промышленности оказываются не только *единичными*, но и *групповыми*, т. е. вслѣдствіе развитія классовой солидарности охватываютъ нѣсколько предприятий заразъ, и становятся *національными*, т. е. охватываютъ предприятия въ разныхъ частяхъ страны. Напр. въ Сѣв. Америкѣ за время съ 1887 до іюля 1894 г. было 10466 С., коснувшихся 46862 предпринимателей; въ Австріи въ 1898 г. 255 С. коснулись 855 предприятий; во Франціи въ 1898 г. было 286 единичныхъ С. и 82 групповыхъ. Изъ *причинъ*, вызывающихъ С., нѣкоторыя болѣе свойственны началному развитію капитализма. Такъ, С. изъ-за *введенія машинъ* были очень часты въ Англіи въ первую половину XIX в.; недобѣры рабочихъ къ предпринимателямъ было таково, что не только устройство машины, но и любое нововведеніе вызывало С. (напримѣръ въ 1843 г. замявъ въ дургемскихъ угольныхъ колахъ веревочныхъ канатовъ проволочными). Въ 90-хъ гг. С. *противъ* введенія машинъ составляли уже исключительное явленіе даже въ Италіи, капиталистически юной странѣ; но въ *связи* съ введеніемъ машинъ С. встрѣчаются и въ Англіи, если предприниматели создаютъ при этомъ невыгодныя условия вознагражденія (напр. С. въ саожномъ дѣлѣ вслѣдствіе перехода отъ штучной платы при ручномъ трудѣ къ поденной платѣ при машинномъ). С. изъ-за *фабричной дисциплины*, необходимой при концентраціи рабочихъ, встрѣчаются теперь какъ рѣдкія исключенія; среди итальянскихъ рабочихъ можно еще отмѣтить 3 С. этого рода въ 1894 г. и 22 въ 1895 г., но въ Англіи, напримѣръ, спорять не противъ дисциплины, а о томъ, кому устанавливать ее. Фабричные законы о защитѣ рабочихъ сильно уменьшили и могли-бы совсѣмъ уничтожить стачки изъ-за *злостребленія* предпринимателей (произвольные вычеты, фаль-

шивые вѣсы и мѣры, хозяйскія лавочки, недобросовѣстная расплата) и изъ-за неблагоприятныхъ *санитарныхъ условий* работы (С. изъ-за высокой температуры въ мастерскихъ, пресыщенія паромъ, отсутствія огражденій отъ машинъ). Въ 60-хъ гг. даже въ Англіи судья Кеттелъ отводилъ въ особую группу С. изъ-за *оскорбленія личнаго чувства*; онѣ были часты, пока предприниматели не замѣчали выростаго въ рабочихъ классового самосознанія; отказъ принять депутацию отъ рабочихъ или пренебрежительный тонъ въ бесѣдѣ съ ними уже вызывали С. Теперь въ Англіи при С. въ крупныхъ предприятияхъ борьба идетъ не за удовлетвореніе чувства, а за власть. Классификація причинъ современныхъ С. затрудняется тѣмъ, что не всегда возможно указать точную причину данной С.; требованія рабочихъ и поводы къ С. не всегда совпадаютъ; иногда истинная причина даже маскируется, и по соображеніямъ тактики та или другая сторона выдвигаетъ какъ боевой кличъ нѣчто иное; напримѣръ, въ колоссальной англійской С. машиностроителей 1897—98 гг. восьмичасовой день былъ не причиной и не цѣлью, а только дозвонгомъ, для привлеченія симпатій публики. Возможно, однако, раздѣлить С. на двѣ большія группы. Однѣ вызываются *примѣненіемъ или тождественіемъ существующаго договора найма* (такъ назыв. «споры индивидуального случая»); какъ споры юридическіе, онѣ легко предотвратимы. Другія вызываются спорами объ условіяхъ договора, который еще предстоитъ заключить; эти С. рѣшаютъ вопросы дѣлъ тѣхъ рабочихъ, которые въ нихъ не участвовали; здѣсь *мѣняются* силами два фактора производства—и побѣда достается сильнѣйшему. Среди этихъ С. по социально-экономическимъ причинамъ 1) С. изъ-за *заработной платы* занимаютъ первое мѣсто; во всѣхъ странахъ болѣе половины всѣхъ С. вызываются или требованіемъ увеличить плату,

яли сопротивленіемъ ея пониженію, или замѣною срочной платы сдѣльной и наоборотъ, или требованіемъ ввести постоянство заработка при случайной работѣ. 2) С. за сокращеніе или противъ удлиненія *рабочаго времени* становятся все чаще по мѣрѣ появленія групповыхъ и национальныхъ С., такъ какъ требованіе сокращенія времени легче объединяетъ разныя категории рабочихъ; косвенно оно сводится къ вопросу о заработной платѣ, потому что уменьшаетъ число безработныхъ. 3) Все большее значеніе получаютъ С. *въ защиту рабочихъ организаций и за утилизацией досужья въ производствѣ*. Предприниматели сначала борются противъ самаго возникновенія организаціи, увольняя рабочихъ - членовъ союза; эта стадія почти уже пройдена въ Англии, но еще продолжается въ Германіи; затѣмъ приходится мириться съ существованіемъ организаціи и даже договариваться съ ея представителями; даѣе, союзы начинаютъ сами диктовать условія, требуя, чтобы распорядокъ на фабрикѣ былъ такой, какой одобренъ союзомъ, чтобы контора найма находилась въ рукахъ рабочихъ, чтобы не допускались на работу не-члены союза, чтобы трудъ производился не больше, чѣмъ условлено; сюда же относятся требованіе увольненія заѣздивающихъ, защита уволенныхъ товарищей и т. д. Важнѣйшія С. 1896—99 гг. въ Англии, Франціи и Германіи имѣютъ характеръ борьбы за *введеніе демократическаго режима или за то, кому быть господиномъ въ производствѣ*; С. этого рода многочисленнѣе даже, чѣмъ С. изъ-за рабочаго времени. Такъ, во время С. въ гамбургской гавани 1896—97 гг. всѣ попытки посредничества рухнули и возраженіе предпринимателей, что борьба идетъ не за размѣръ платы, а за то, «кому быть господиномъ въ гавани»; смотря на себя какъ на авангардъ всѣхъ европейскихъ предпринимателей, они считали необходимымъ вести борьбу до полного пораженія противника, чтобы обезпечить социальный миръ. С. англійскихъ машиностроителей 1897—98 гг. вызвана была требованіемъ рабочихъ ввести смѣшанные комитеты для установленія платы путемъ коллективнаго договора между рабочими союзами и предпринимателями и для рѣшенія споровъ въ индивидуальныхъ случаяхъ, а также требованіемъ не допускать на работу не-членовъ союза; предприниматели же настаивали на своемъ неограниченномъ правѣ выбирать подходящихъ рабочихъ, не считаясь съ требованіями союзовъ. Рабочіе упрекали предпринимателей

въ желаніи уничтожить ихъ организацію; предприниматели боялись, что «тиранія рабочихъ союзовъ превзойдетъ мѣру». Въ стачкѣ въ Кресо (Франція, 1899 г.) заводчикъ не соглашался разговаривать съ представителями рабочихъ синдикатовъ, отрицая ихъ право говорить отъ имени его рабочихъ. Величайшій до сихъ поръ локаутъ разыгрался въ Дании, въ 1896 г., въ строительномъ дѣлѣ (считаютъ, что прямо или косвенно имъ задѣто было 10—12% *всего населенія страны*); предприниматели настаивали, что они борются не противъ рабочей организаціи, а противъ ея тиранинн въ мастерскихъ. 4) На ряду съ *индивидуальной солидарностью рабочихъ все чаще выступаетъ солидарность групповая, и видное мѣсто занимаютъ С. по симпатіи*. Въ Италіи онѣ—результатъ темперамента и только отчасти политическаго воспитанія (таковы общества); въ Англии и ея колоніяхъ—слѣдствіе выросшаго классоваго самосознанія. Онѣ весьма часты въ Штатахъ Сѣверной Америки, гдѣ въ договоры о наймѣ рабочихъ иногда включается даже оговорка, что рабочіи сохраняютъ за собою право прекратитъ работу для поддержки С. въ другомъ промыслѣ, и это не должно разсматриваться какъ дѣйствіе, враждебное предпринимателю. Стачка лондонскихъ докеровъ 1889 г. охарактеризована на многочисленныя группы квалифицированныхъ рабочихъ, вступившихъ въ С. по симпатіи и не требовавшихъ ничего лично для себя; величайшая австралійская С. 1890 г. («морская») началась въ Мельбурнѣ съ моряковъ, въ защиту ихъ организаціи, и распространилась по симпатіи на угольныя копи и серебряныя рудники. Много С. по симпатіи явилось со времени установленія парижскимъ конгрессомъ 1889 г. праздника 1 мая; имъ вызвана и большая часть локаутовъ въ Германіи и Австріи. Статистическіе труды иногда группируютъ отдѣльно причины С. и отдѣльно требованія рабочихъ (напр. въ Австріи); но большинство трудовъ предполагаетъ, что требованіями рабочихъ сплона исчерпываются причины С. По статистикѣ сѣверо-американскихъ штатовъ за время съ 1887 г. до іюля 1894 г. подверглось С. 46862 предпріятія; въ томъ числѣ борьба изъ-за рабочей платы коснулась 16916 предпріятій, изъ-за рабочихъ часовъ 6199, изъ-за платы и часовъ вмѣстѣ 3473. за права рабочей организаціи и противъ допущенія не-членовъ союзовъ 6660, по симпатіи 3620, по разнымъ другимъ основаніямъ 9994. По официальнымъ свѣдѣніямъ:

Причины С. или требованія рабочихъ.	Англія 1899.		Франція 1898.		Австрія 1898.		Италія 1889.	
	С.	Рабочіе.	С.	Рабочіе	С.	Рабочіе.	С.	Рабочіе.
За увеличеніе платы	320	73664	168	35851	140	29065	117	84544
Противъ пониженія платы	50	6609	55	5869	31	3173	17	3701
Другія касательно платы	87	13676	39	5906	28	6319	—	—
За сокращеніе часовъ	9	1149	28	3478	66	13899	33	14426
Другія касательно часовъ	10	2798	—	—	15	3706	1	230
Допущеніе пзвѣстныхъ категорій или лицъ	103	8141	69	6365	34	6542	—	—
Порядокъ въ мастерскихъ	70	17833	89	12714	52	18054	—	—
Всѣ прочія	72	13223	26	46625	48	4416	67	7804

Наибольше энергичнымъ средствомъ борьбы являются *генеральныя С.* («революція скрепленныхъ рукъ»); онѣ подготовлялись въ Англіи въ 1833—34 гг. въ разгаръ движенія, руководимаго Р. Оуэнзомъ, и въ 1842 г., во время чартистскаго движенія; въ Бельгіи и Франціи въ 1890-хъ гг. организация генеральныхъ С. входила въ програму политическихъ партій; на международныхъ конгрессахъ углекоповъ 1890—93 гг. и на рабочихъ конгрессахъ въ Цюрихѣ 1893 г. и въ Лондонѣ 1896 г. говорили о международныхъ генеральныхъ С.

Возникновеніе С. и ихъ исходъ опредѣляются, во 1-хъ, *конъюнктурой* (см. XVI, 163). По общему правилу, С. бываетъ больше въ періоды сильныхъ подъемовъ и сильныхъ пониженій конъюнктуры. Когда волна конъюнктуры поднимается, увеличивается прибыль и растетъ спросъ на трудъ; сознание силы разжигаетъ классовый антагонизмъ и число С. растетъ (*наступательныя С.*). Когда рынокъ вялъ и спросъ на трудъ постепенно сокращается, рабочіе молчаливо терпятъ урѣзки платы и удлиненіе рабочаго времени, но въ концѣ концовъ тенденція къ ухудшенію условій труда вызываетъ въ рабочихъ рѣшимость отчаянія; растетъ число *оборотельныхъ С.* Совпадая съ расцветомъ промышленности, наступательныя С. обыкновенно успѣшнѣе оборонительныхъ. Иногда оборонительныя С. умышленно вызываются предпринимателями; такъ поступили въ Англіи, во время тяжкаго кризиса 1878—79 гг., организованные предприниматели, въ правильномъ расчетѣ вернуть всё успушки прежнихъ лѣтъ; число С. было тогда вѣрнымъ показателемъ дурной конъюнктуры: 17 С. въ 1876 г., 23 въ 1877, 38 въ 1878, 72 въ 1879, 46 въ 1880, 20 въ 1881, 14 въ 1882 г. Конъюнктура мировой торговли сказывается только въ тѣхъ отрасляхъ, которыя работаютъ на мировой рынокъ; въ промыслахъ, рассчитанныхъ на внутренній рынокъ, вліяетъ на С. конъюнктура національная. Для разныхъ промысловъ могутъ быть одновременно разныя конъюнктуры; поэтому различна судьба одновременныхъ С., различно и число С., и число стачечниковъ въ погодномъ итогѣ. Въ строительномъ дѣлѣ и въ мѣстномъ извозномъ промыслѣ, напр., конъюнктура колеблется безъ всякой связи съ движеніемъ крупной промышленности. Поэтому только съ большими оговорками слѣдуетъ принимать объясненіе отдѣльныхъ С. и обычное дѣленіе исторіи С. на періоды; въ связи съ конъюнктурами; напр., въ Германіи эпохи увеличенія числа С. относятся къ эпохамъ подъема конъюнктуры — 1869 — 1873, 1888 — 90 и 1895—98 гг.; но неправильно С. типографской, строительной, табачной, металлургической и горной промышленности одинаково объяснять конъюнктурой. Наряду съ ней на С. вліяютъ и другія условія. Несомнѣнно, однако, что изученіе рабочими условій торговли и промышленности является средствомъ для предупрежденія легкомысленныхъ и безцѣльныхъ С.; въ Англіи, напр., стѣсны бюро рабочихъ союзовъ увѣщаны таблицами торговой статистики. Во 2-хъ, существуетъ сложное отношеніе между С. и личностью рабочей организаціи. По длиннымъ

рабочимъ союзамъ предшествуютъ временныя организаціи для проведенія С.; слабость организаціи въ томъ и выражается, что кадры союзовъ наполняются по поводу С. и рѣдѣютъ по окончаніи ея. Нарожденіе союза само по себѣ является психическимъ факторомъ, вызывающимъ С., чаще всего безуспѣшную; неиспытанные вожди спѣшатъ доказать свои способности, члены молодого союза увлекаются мечтами. Опытные организаторы обыкновенно пользуются такимъ настроеніемъ, чтобы укрѣпить новый союзъ; напр., возникшая въ 1896 г. въ Англіи международная федерація судовыхъ и доковыхъ рабочихъ цѣлый годъ угрожала предпринимателямъ международною генеральною С. и тѣмъ временемъ вербовать членовъ, но рѣшительно отказалась примкнуть къ гамбургской С. Зрѣлые и хорошо организованные союзы являются сдерживающею силою. Вожди заботятся о томъ, чтобы стачечный фондъ не истощался, и, боясь скомпromеттировать себя неудачей, рѣшаются на С. только тогда, когда на лицо есть шансы успѣха. Если въ іерархически организованныхъ союзахъ хорошо проведена централизація исполнительской власти и финансоваго управленія, то для объявленія С. требуются большія формальности, чѣмъ для иной международной войны. Такъ, въ Англіи въ хлопчатобумажной промышленности мѣстная С., вызванная столкновеніемъ съ единственнымъ предпринимателемъ, можетъ рассчитывать на поддержку центральнаго союза только если его исполнительный комитетъ далъ свое разрѣшеніе; но комитетъ предварительно пытается уладить дѣло миромъ. Для объявленія С. на цѣлый округъ, т. е. для рѣшенія принципиальнаго спора, созываются въ одинъ и тотъ же день и часъ собранія во всѣхъ мѣстахъ, гдѣ пахотятся разрѣвленія союза, и если даже большинство высказалось за С., то все же сперва обращаются еще къ референдуму: въ одинъ и тотъ же день и часъ во всѣхъ мѣстныхъ бюро производится тайное голосованіе по запискамъ, опускаемымъ въ запечатые ящики, которые затѣмъ отсылаются въ центральный комитетъ для счета голосовъ—и только если и здѣсь большинство оказалось за С., послѣдняя объявляется. Нѣкоторые союзы имѣютъ кодифицированныя правила, воспрепятствующія, напримѣръ, вступленію въ С. ради удаленія рабочихъ не принадлежащихъ къ союзу. Маленькіе и крѣпкіе англійскіе союзы обученныхъ рабочихъ вовсе не прибѣгаютъ къ С. въ обычномъ смыслѣ, а замѣняютъ ихъ «С. въ розницу», и постоянною смѣною рабочихъ приводятъ предпринимателя къ уступчивости. Въ Германіи преобладаетъ не профессиональная, а политическая организація рабочихъ, которая по принципу не расходуетъ своихъ средствъ на поддержку С.; упреки изъ круговъ предпринимателей, будто С. подготовляются политическими союзами, неосновательны. Въ Германіи образованіе профессиональныхъ союзовъ стѣснено территориальными законами; федераціи между союзами были запрещены до конца 1899 г.; поэтому здѣсь чаще посѣпныя, дурно организованныя стачки, вызываемыя простой концентраціей рабочихъ

п'возбужденіемъ толпы. Союзы, напротивъ, настойчиво предостерегаютъ своихъ членовъ отъ доспѣшаго обращенія къ С.; комитетамъ союзовъ воспрещается брать на себя инициативу въ объявленіи С.; они обязываются рекомендовать мирное соглашеніе и настаивать на соблюденіи законныхъ сроковъ для отказа. Намѣсто оборонительныхъ С. союзы вводятъ страхование отъ безработицы, стараются взять въ свои руки бюро найма, не допускаютъ С. въ защиту уволеннаго товарища. Объявленіе С. въкоторыя союзы ставятъ въ зависимость отъ голосования, но не въ пунныхъ собраніяхъ, а по запискамъ на дому, или же требуютъ согласія ^{3/4}; для разрѣшенія наступательной С. требуютъ подачи заявленія комитету не позже извѣстнаго срока; для денежной помощи стачечникамъ не довольствуются простымъ большинствомъ въ комитетѣ. Во Франціи министерство Вальдека-Руссо проецировало въ 1899 г. расширить имущественную правоспособность рабочихъ синдикатовъ, въ расчетѣ, что С. будутъ находить въ нихъ меньше сочувствія. Въ Австріи первый рабочій конгрессъ 1893 г. выработалъ стачечный регламентъ, опредѣляющій условия объявленія С. и расходованія союзныхъ средствъ на помощь С.; но регламентъ не соблюдается и безразсудныхъ С. много. Въ Швейцаріи въ точности соблюдается стачечный регламентъ, принятый рабочимъ конгрессомъ 1892 г.; никакая С. не можетъ рассчитывать на успѣхъ, если она не разрѣшена комитетомъ федерации рабочихъ союзовъ. Въ 3-хъ, судя С. опредѣляется силами противника. Отвѣтомъ на С. со стороны предпринимателей являются локауты; какъ и С., они бывають единичные и групповые; такъ, въ Италіи въ 1895 г. было только 1 локаутъ, въ 1897—3, во Франціи въ 1897—1, все единичные; но въ Австріи въ 1896 г. было 10 групповыхъ локаутовъ въ 211 предпріятіяхъ. Групповые локауты готовяються коалиціями предпринимателей; С. противъ одного влечетъ за собою закрытіе всѣхъ коализированныхъ предпріятій и увольненіе всѣхъ рабочихъ. Соперничество между предпринимателями, особенно между крупными и челкини, препятствуетъ возникновенію солидарности; но тѣ же соображенія, которыя руководили образованіемъ картелей противъ потребителей, привели къ созданію многочисленныхъ и обширныхъ союзовъ предпринимателей въ важнѣйшихъ промышленныхъ странахъ. Предприниматели оправдываютъ свои коалиціи тѣмъ, что С. есть ичто иное, какъ притязаніе рабочихъ на то, чтобы имѣть работу у извѣстнаго предпринимателя, въ извѣстномъ мѣстѣ и на извѣстныхъ условіяхъ, т. е. въ сущности суррогатъ права на трудъ (Венкстерьн). Коалиціи, по мнѣнію предпринимателей, вызываються тактикою самихъ рабочихъ: сначала требованіе предъявляется одной серіи предпринимателей, въ расчетѣ на рознь между ними и на денежную помощь продолжающихъ работать; побѣдивъ первую серію, открываютъ С. противъ второй. Техника коллективныхъ локаутовъ разработана до совершенства. Для обезпеченія обязательства присоединиться по командѣ къ локауту участники

коалиціи депонируютъ бланковые векселя въ видѣ неустойки. Союзы обнимають иногда цѣлыя сотни предпринимателей, часто самыхъ разнородныхъ отраслей. Такъ, во время С. въ гамбургской гавани 1896—97 гг. рабочіе имѣли противъ себя федерацию около 20 корпораций, большая часть которыхъ не имѣла ничего общаго съ наугрузкою и выгрузкою судовъ (союзы пивоваровъ, водочниковъ, огородниковъ, табачныхъ и химическихъ фабрикантовъ и т. д.). С. англійскихъ машиностроителей 1897—98 гг. была въ такой же мѣрѣ и локаутомъ со стороны болѣе чѣмъ 600 фирмъ. Союзы предпринимателей дѣйствуютъ и въ мирное время; организуется бюро, куда обязательно слѣдуетъ обращаться, чтобы находить рабочихъ; уволеннымъ рабочимъ выдаются «волчьи паспорты»; ведутся и рассылаются всѣмъ членамъ коалиціи «черные листы» или списки рабочихъ, которыхъ не слѣдуетъ, подъ страхомъ неустойки или бойкота, принимать на работу. Механизмъ работаетъ точно и безпощадно. Вообще въ Соедин. Штатахъ Сѣверн. Америки, въ Англіи и въ Германіи союзы предпринимателей такъ могущественны, финансовое ихъ превосходство надъ рабочими организаціями такъ велико, что С. становятся все болѣе рискованными; въ австраійскихъ колоніяхъ финансовое превосходство предпринимателей сдѣлало С. совсѣмъ безнадежными. Въ Европѣ публицисты разныхъ отгѣлковъ (Брентано—въ Германіи, Молinari—во Франціи) находятъ, что всеобщая организація какъ предпринимателей, такъ и рабочихъ была-бы лучшимъ средствомъ для уменьшенія числа С.: «лучше одна большая война, чѣмъ множество мелкихъ столкновеній». Въ 4-хъ, въ ряду факторовъ, вліяющихъ на С., немалодѣльное имѣетъ общественное мнѣніе, отношеніе къ С. большой публики. Первые успѣшныя С. необученныхъ рабочихъ въ Англіи (работницы на спичечныхъ фабрикахъ, газовые рабочіе и докеры, всѣ въ 1889 г.) потому и привели къ цѣли, что публика была тронута безпомощностью рабочихъ. Личное участіе германскаго императора къ углекопамъ въ 1889 г., рейхстага—къ конфекціоннымъ рабочимъ въ 1896 г., сочувствіе публики къ служащимъ конножѣзнымъ дорогъ въ Вѣнѣ въ 1889 г., въ Берлинѣ въ 1900 г., сочувственное отношеніе швейцарскаго правительства къ С. железнодорожныхъ служащихъ въ 1897 г.—всѣ эти и многіе другіе случаи свидѣтельствуютъ о важности идейнаго фактора, хотя онъ капризенъ и переменчивъ. Въ конечномъ итогѣ исходъ С. опредѣляется совокупностью самыхъ различныхъ условій. Такъ, С. вестфальскихъ углекозовъ 1889 г., требовавшихъ увеличенія платы и 8 часового дня, окончилась, вслѣдствіе давленія на предпринимателей, компримиссомъ, но за свою уступчивость могущественные предприниматели расплатились черными листами, хотя С. дала имъ огромные барыши, благодаря сбыту залежей и подъему цѣны. С. типографскихъ рабочихъ въ Германіи 1891—92 гг. изъ-за сокращенія рабочаго времени до 9 часовъ была прогнана рабочими, не смотря на отличную организацію и обиліе средствъ, потому что хозяева за 1^{1/2}

года до окончанія дѣйствія условеннаго тарифа знали, что рабочіе предъявятъ требованія, и потому приготовились къ борьбѣ—напр. лѣтомъ 1891 г. исполнили рождественскія работы; затѣмъ полиція арестовала союзную кассу рабочихъ, не имѣя на то по закону права, какъ это впоследствии признали суды. С. конфекционныхъ рабочихъ 1896 г. въ Верланѣ и др. городахъ окончилась повидимому, побѣдою рабочихъ: плата была повышена отъ 10 до 30% для разныхъ категорій рабочихъ; но вожди рабочихъ оказались не въ силахъ регулировать предложеніе труда, а владельцы магазиновъ не были достаточно организованы, чтобы подвѣсти конкуренцію магазину, пользовавшемуся дешевыми трудами; въ результатѣ рабочіе отказались отъ всѣхъ прибавокъ, чтобы не остаться безъ работы. Побѣду предпринимателѣй въ С. англійскихъ машиностроителей 1897—98 гг. приписываютъ отчасти замѣчательному таланту ихъ вождя, неотразимою діалектикою, искусно настраивавшаго газетнымъ замѣтками общественное мнѣніе противъ рабочихъ. Исторія отдѣльныхъ С. полна подчасъ самаго высокаго драматизма.

Въ практикѣ борьбы между трудомъ и капиталомъ выработался, наряду со С. и локаутами, рядъ вспомогательныхъ средствъ. То, что черные листы дѣлаютъ въ рукахъ предпринимателей, въ рукахъ рабочихъ можетъ производить *интердиктъ* (*Sperre, mise à l'index*). Предприниматель можетъ оказаться въ невозможности найти рабочихъ, такъ какъ членамъ союзовъ рабочихъ воспрещается наниматься къ нему. Противъ товарища, нарушившаго союзныя постановленія, прибегаютъ къ *шегъ-манчю*: въ рабочихъ газетѣ публикуется его имя, дается знать во всѣ рабочія бюро, и куда-бы онъ ни явился, его съумѣютъ выжить; во Франціи и Бельгii суды признаютъ за нимъ право искать убытки съ рабочаго синдиката. но въ Англии въ 1897 г. высшая судебная инстанція отвергла это право. Какъ рѣдкое исключеніе, въ Англии и Франціи встрѣчается «going sannt», *sabotage*—систематическое недобросовѣстное *бездѣльничанье* въ рабочее время. Важнѣйшее средство — *бойкотъ*: рабочіе постановляютъ не покупать продукты издѣлій даннаго предпринимателя; направленный противъ тѣхъ, кто производитъ продукты массоваго потребленія (пиво, печеный хлѣбъ, сигары, шляпы, газеты), бойкотъ можетъ привести къ разоренію. Обыкновенно онъ дополняется собою С. или локаутъ: если предприниматель расчитываетъ благодаря С. поднять цѣны и сбыть свои запасы, то бойкотъ скоро разрушитъ его надежды. Бойкотъ—излюбленное средство сѣвероамериканскихъ рабочихъ; часто практикуется онъ также въ Германіи и Швейцаріи. Въ Сѣв. Америкѣ развилось еще другое средство борьбы—*контрольные ярлыки* (*label*): на продукты наклеиваются ярлыки. въ доказательство, что ихъ дозволено покупать; это—реклама тѣмъ изъ предпринимателей, которые живутъ съ рабочими въ мирѣ. Въ Германіи первый конгрессъ рабочихъ союзовъ, въ 1890 г., рекомендовалъ пользованіе контрольными ярлыками, какъ суррогатомъ стачки.

Съ отмѣною запрещенія коалиціи стачки) утратили характеръ возмущеній противъ общественнаго порядка; насилія противъ личности предпринимателей и разрушеніе фабричнаго имущества, вмѣстѣ съ войскою и кровопролитіемъ съ обѣихъ сторонъ, — всѣ эти черты стпкійныхъ движеній сдѣлались на Западѣ болѣе или менѣе достояніемъ исторіи. Кровопролитіемъ часто сопровождалось въ 1880—90-хъ гг. С. въ Бельгii, гдѣ къ нимъ обыкновенно присоединяются политическія цѣли. Отдѣльные случаи тяжкихъ преступленій встрѣчались въ С. 80-хъ гг. въ Сѣверной Америкѣ, въ 90-хъ гг. въ австралійскихъ колоніяхъ, въ 80-хъ гг. во Франціи; но, какъ правило, С. сдѣлалось мирнымъ, и тѣмъ болѣе, чѣмъ сильнѣе обѣ стороны приближались къ знанію, что дѣло сводится къ торгу объ условіяхъ труда. Наиболѣе мирно протекають С. въ Англии. отчасти благодаря дисциплинѣ, которую проводятъ союзы въ рабочую среду; взаимныя отношенія—все время спокойныя и дѣловыя; обѣ стороны собираются на конференціи и стараются договориться, или же вмѣшивается посредникъ, и С. кончается безъ малѣйшаго нарушенія порядка; власти сохраняютъ полный нейтралитетъ. Хуже отношенія въ Германіи, гдѣ случалось, что гарнизонные солдаты становились на мѣсто рабочихъ, или «ломающихъ С.» водили на работу подъ конвоемъ; въ Австріи возможенъ случай арестованія рабочаго секретаря, ведущаго пособія. Въ Англии уже въ 1872 г. рабочіе союзы добились того, что въ воинскіи регламентъ внесено было запрещеніе солдатамъ наниматься на сельскія работы въ случаѣ С. или спора между фермерами и ихъ рабочими. Главнымъ источникомъ безпорядковъ, сопровождающихъ иногда С., служитъ воздѣйствіе на рабочихъ, не желающихъ участвовать въ С. Типичная С. начинается увеличеніемъ объявленіями о прекращеніи работъ; въ газетѣ публикуется предупрежденіе иногороднимъ не прѣзжать на мѣсто С.; на вокзалахъ дожидаются прибывающихъ и уговариваютъ ихъ получить деньги за проѣздъ и небольшое вознагражденіе и ѣхать назадъ; на улицахъ, по дорогѣ къ мѣсту работъ, разставлены постовые, чтобы оповѣщать о стачкѣ всѣхъ, кто идетъ на работу. Значеніе этихъ мѣръ для возможности С. очевидно: нужда гонитъ безработныхъ на работу, а польза отъ С. лично для нихъ גדательна. Таки безработные, которые пользуются С., чтобы получить работу, всюду окружены со стороны рабочихъ презрѣніемъ; имъ даются обидныя клички (*blackleg, beduino, Streikbrecher*); иногда они подвергаются оскорбленіямъ, а инструменты ихъ уничтожаются. Регулированію свободы коалиціи въ связи съ общегражданскою свободою отдѣльной личности посвященъ англійскій законъ 1875 г.: онъ воспрещаетъ угрозы и насиліе, насильное сдѣваніе по улицамъ, отнятіе инструментовъ, осаду жилища или мастерской, но положительно признаетъ право рабочихъ имѣть сторожевые посты для полученія свѣдѣній и для оповѣщенія. Рабочіе союзы сами сурово порицаютъ всякое вторженіе въ сферу личной свободы. Во Фран-

щи, Бельгии, Италии для защиты общегражданской свободы труда довольствуются нормами уголовного уложения об угрозах и насилиях. В Германии судебная практика, по всеобщему признанию, односторонне толкует и сурово применяет существующие законы. Отвергнутый в 1899 г. парламентом проект закона «о защите свободы желательных работников» расширял понятие угроз и насилия на столько, что под него подходили бы и сторожевые посты, которые и теперь подвергаются стеснениям; возлагал на прокуратуру инициативу преследования за угрозы и усиливая наказания (Zuchthausvorlage), проект фактически велъ къ отнятію свободы коалиціи.

Статистика С. обнаружила, насколько этот способ коллективного торга рискованъ и дорогъ. Хотя записи относятся къ короткимъ периодамъ, но однообразіе ихъ выводовъ очень внушительно. Наиболее оптимистичны отчеты самихъ рабочихъ: въ Германіи, по ихъ расчету,

съ 1890 по 1897 г. было всего 1811 С.; изъ нихъ 14,9% имѣли успѣхъ, 26,4% окончились компромиссомъ, 28,7%—пораженіемъ рабочихъ. Въ Швейцаріи, по даннымъ рабочаго секретаріата, за время съ 1860 по 1894 г., въ 204 рабочихъ движенія, не дошедшихъ до С.; изъ нихъ 113 выполнѣ и 25 частью окончились благоприятно для рабочихъ. С. въ собственномъ смыслѣ было 306; наступательныхъ С. было 189, изъ нихъ 101 окончилисъ полною. 26—частичной побѣдой; изъ 117 оборонительныхъ С. окончилисъ полною побѣдой 59, частичной—9; изъ 10 локаутовъ окончилисъ побѣдой рабочихъ 5. Сѣвероамериканская статистика считаетъ, что изъ 46862 предпріятій, подвергшихся С. въ 1886—1894 гг., рабочіе побѣдили въ 20397, въ 4775 состоялся компромиссъ, а въ 21686 восторжествовали предприниматели; для локаутовъ соответствующія цифры—1883; 391; 1558. Хуже обстоитъ дѣло для рабочихъ въ Европѣ, по даннымъ государственной статистики.

Исходъ С.	С т а ч к и					С т а ч е ч н и к и				
	1894	1895	1896	1897	1898	1894	1895	1896	1897	1898
А н г л и я										
Въ пользу рабочихъ	35,0	34,6	40,8	38,3	33,5	22,1	24,1	43,5	24,6	22,6
Противъ рабочихъ	36,7	39,2	32,6	35,5	31,9	42,1	27,9	28,0	40,7	60,1
Компромиссъ	23,0	23,5	26,3	24,9	34,2	34,2	47,1	28,3	34,0	17,2
Неизвѣстно	5,3	2,7	0,3	1,3	0,4	1,6	0,9	0,2	1,1	0,1
Ф р а н ц і я										
Въ пользу рабочихъ	21,48	24,69	24,58	19,10	20,38	23,63	18,72	23,23	23,80	12,91
Противъ рабочихъ	45,63	46,17	49,79	46,63	46,20	30,96	36,10	42,56	29,43	47,43
Компромиссъ	32,99	29,14	25,63	34,27	33,42	45,41	45,18	34,21	41,77	39,66
А в с т р і я										
Въ пользу рабочихъ	25,0	26,79	20,98	17,48	18,82	9,15	12,81	4,60	15,69	8,36
Противъ рабочихъ	47,69	48,33	42,62	45,53	40,00	53,54	26,50	32,60	36,50	25,18
Компромиссъ	27,91	24,88	36,40	36,99	41,18	37,31	60,69	62,80	47,81	66,46
И т а л і я										
Въ пользу рабочихъ	34	32	38	33	—	19	33	70	10	25,52
Противъ рабочихъ	38	37	38	40	—	57	27	12	15	37,14
Компромиссъ	28	31	24	27	—	24	40	18	73	37,34

С., какъ и войны, сопряжены съ потерями для рабочихъ, для предпринимателей и для всей страны. Рабочіе въ лучшемъ случаѣ теряютъ заработную плату и источникъ союзныхъ кассы. Такъ, въ Германіи стачки 1890—97 гг. стоили рабочимъ 7700337 марокъ, изъ которыхъ 3098694 мар. дали союзныя кассы, 1433918—добровольные взносы членовъ, 550157—союзы, не участвовавшіе въ С., 416733—пожертвованія; кромѣ того 264201 рабочій въ совокупности потеряли 8176 недѣль заработной платы. Въ Сѣверо-Амер. Штатахъ

съ 1887 г. по июнь 1894 г. въ 10466 С. участвовало 1824093 раб., по фактически лишены были работы 2391028 чел.; они потеряли 111992934 долл. заработной платы и получили 7389849 долл. пособій; локаутъ было 442, лишены работы 205867 человекъ; потеряно заработной платы 13527799 долл. и пособіями 118260 долл. По даннымъ официальной статистики, потеряно рабочихъ дней, какъ непосредственными стачечниками, такъ и косвенно лишившимся, вслѣдствіе С., работы:

	1893	1894	1895	1896	1897	1898
Въ Англіи	31205062	9322096	5542652	3748525	10345523	14564000
» Франціи	3174000	1062480	617469	644168	780944	1216306
» Австріи	—	896033	325609	937884	401488	352873
» Итали	234323	323261	125968	1152503	1113535	322125

Когда С. кончается поражением, она имѣетъ иногда послѣдствіемъ еще вски предпринимателей объ убыткахъ вслѣдствіе прекращения работы до срока; такъ, въ Бельгій С. стекольщиковъ 1884 г. закончилась взыска- ніемъ съ рабочихъ 33350 франковъ; въ Берлинѣ въ 1896 г. послѣ стачки литографовъ предприниматели предъявляли иски къ 427 рабочимъ, но оставили исполнительные листы у себя, какъ угрозу. Вычисленіе стоимости стачекъ служитъ иногда основаніемъ для осужденія ихъ съ экономической точки зрѣнія; говорятъ (Nicholson), что, какъ «business», С. крайне невыгодна. Французскій оффиціальнй докладъ высчитываетъ, что въ 1898 г. было во Франціи 204 С. изъ-за рабочей платы и въ нихъ участвовало 37929 раб.; въ результатѣ средняя плата увеличилась на 35 сантимовъ, но потеряно 626823 дня и 3117744 фр. заработной платы или 82 фр. 20 сент. на человѣка; чтобы только наверстать потерянное, каждому стачечнику нужно проработать 237 дней. Однако, тотъ же докладъ признаетъ, что повышеніе заработной платы стремится отразиться въ другихъ предпріятіяхъ той же отрасли на заработкѣ рабочихъ, которые не принимали никакого участія въ С. Разсужденіямъ о невыгодности С. противостоятъ другой расчетъ (Брентано): пониженіе платы на 1 пенсъ въ часъ при 10 часахъ работы составитъ для 10000 чел., занятыхъ въ данной отрасли (а не для однихъ участниковъ С.), пониженіе платы на 130000 фунтовъ въ годъ, а изъ 5% это составитъ потерю капитала въ 2600000 фн., — чего, конечно, С. даже 10000 чел. стоить не можетъ. Въ действительности сравниваемые объекты вовсе не подлежатъ сравненію, ибо причины С. нельзя сводить на деньги; даже споръ о заработной платѣ означаетъ для рабочаго возможность культурнаго и социальнаго прогресса, споры же о рабочемъ времени и въ защиту организациіи вовсе не поддаются денежной оцѣнкѣ. Оффиціальнй отчетъ статистическаго бюро Нью-Йорка за 1890 г. говоритъ: «С. есть подожительная жертва въ настоящемъ ради возможнаго блага въ будущемъ и выраженіе свободы рабочаго въ его дѣловыхъ отношеніяхъ». Въ конечномъ итогѣ нельзя отрицать вліяніе С. на улучшеніе положенія дѣлага рабочаго класса. Даже съ чисто экономической точки зрѣнія неудачны ссылки на то, что заработная плата поднялась въ такихъ отрасляхъ, гдѣ С. почти не было (прислуга, сельское хозяйство); это свѣдѣтельствуется только о рефлекторномъ дѣйствіи перемѣнъ въ промышленности на другія области народнаго хозяйства. Софизмомъ слѣдуетъ считать и попытку доказать, что С. только переносятся на выгодное для рабочихъ время тотъ мертвый сезонъ, который все равно бываетъ въ каждой промышленности: С. не совпадаютъ съ мертвыми сезонами, и произвольное перенесеніе этого сезона на разные части года невозможно. *Потери предпринимателей* состоятъ въ лишеніи прибыли, въ потерѣ заказчиковъ, въ убыткахъ отъ неисполненія договора (въ договоры о доставкѣ принато включать условіе о сложеніи отвѣтственности въ

случаѣ С.). Учету потери предпринимателей не поддаются; статистика, напр., Соединенныхъ Штатовъ вычисляетъ за 1886—1894 гт. убытки въ 51888233 долл. отъ С. и въ 8773190 долл. отъ локаутовъ, но въ точности этихъ цифръ нельзя быть увѣреннымъ. *Вся страна терпѣтъ* на сокращеніи производства, но статистика показываетъ, что потери эти незначительны и не могутъ служить возраженіемъ противъ свободы коалицій; картели предпринимателей и кризисы несравненно болѣе вліяютъ на размѣры производства. Такъ, во Франціи въ 1897 г. по отношенію ко всему количеству рабочихъ въ странѣ стачечники составляли всего 1,36%, въ 1898 г. — 1,6%, въ Англій въ 1897 г. 2%, въ 1898 г. — менѣе 5% (но въ горной промышленности около 21%, въ строительной 2%), въ 1899 г. всего 2,1% (въ горной промышленности 5,5%, въ предѣльнооткачной 4,9%, въ строительной 3,6%, въ металлургической 1,9%, и менѣе 0,5% во всѣхъ остальныхъ), а изъ всего количества рабочихъ дней потеряно въ 1899 г. изъ-за С. менѣе 0,001%. Въ Германіи насчитываютъ 7000000 рабочихъ; количество стачечниковъ, слѣдовательно, составляло въ 1893—1898 гт. отъ 0,01% до 1½%. Часто указываютъ, что въ отрасляхъ промышленности работающих на внѣшние рынки, остановка, производства можетъ вести къ захвату рынка иностранцами; но это преувеличено. Однако, *потери для страны отъ С. вообще несомнѣны*. Остановка одной фабрики можетъ влечь за собою остановку ряда другихъ предпріятій и вынужденнй роспускъ рабочихъ; напр., въ 1898 г. во Франціи около 9%, а въ Англій около 20% всѣхъ прекратившихъ работы были не стачечники, а жертвы С. Особенно это замѣтно въ горной промышленности: здѣсь достаточно С. небольшого числа рабочихъ, чтобы разстроитъ производство дѣлага рудника; такъ, въ Англій въ 1899 г. всѣхъ стачечниковъ было 137093 и сверхъ того прекратившихъ работы 41347, т. е. 23% всего числа участниковъ 721 С.; въ горномъ дѣлѣ они составляли 42%. Въ нѣкоторыхъ отрасляхъ, затрогивающихъ жизненные интересы всего общества, С. причиняютъ не простой вредъ промышленности, а общественное бѣдствіе. Нельзя сравнивать по ихъ общественнымъ послѣдствіямъ, С. въ табачной или предѣльнооткачной промышленности съ С. въ каменноугольной и перевозочной отрасляхъ (остановка заводовъ, потребляющихъ уголь, сокращеніе перевозки на желѣзныхъ дорогахъ). Для городовъ имѣютъ особенное значеніе С. въ газосвѣтительной, водопроводной, пекарной, мясной и т. п. отрасляхъ, гдѣ, по естественнымъ или экономическимъ причинамъ, производство и обменъ продуктовъ должны быть непрерывны, и образованіе запасовъ невозможно. Населеніе дѣлага города остается безъ освѣщенія, топлива, воды, състныхъ припасовъ: цѣны растутъ, страдаютъ бѣднѣйшіе. Американскія С. телеграфистовъ 1883 г., желѣзнодорожныя С. 1877, 1886, 1888 гт., причинили неисчислимые убытки всѣмъ слоямъ населенія; С. углекоповъ въ Англій и Германіи обыкновенно имѣли послѣдствіемъ обо-

гашеніе владѣльцевъ копей насчетъ публики. Международная генеральная С. угольщиковъ вѣроятно остановила бы жизнь всего общественнаго организма. На этой опасности неоднократно останавливались и въ прессѣ, и въ парламентахъ. С. служащихъ при омни-бусахъ въ Лондонѣ и Парижѣ, на конкахъ въ Вѣнѣ, С. булочниковъ и мясниковъ въ Парижѣ, желѣзнодорожная С. 1897 г. въ Швейцаріи, угольная С. 1899 г. въ Австріи вызывали протесты общественнаго мнѣнія, мотивированные тѣмъ, что важные интересы всего общества находятся, въ концѣ концовъ, въ зависимости отъ расчетовъ небольшого числа предпринимателей; къ законодательству обращались съ требованіемъ не допускать остановки службъ, необходимыхъ для жизни социальнаго организма. Въ нѣкоторыхъ штатахъ Сѣв. Америки изданы законы, воспрещающіе коллективный отказъ отъ работъ желѣзнодорожныхъ служащихъ; во Франціи и Германіи появлялись проекты запрещенія С., нарушающихъ государственный или общественный интересъ. Въ Англии законъ 1875 г. запрещаетъ служащимъ въ газоосвѣтительныхъ и водопроводныхъ предприятияхъ, подъ страхомъ штрафа до 20 фунтовъ и тюрьмы до 3 мѣсяцевъ, нарушать договоръ найма (но не С. вообще), если можно было предвидѣть, что это повлечетъ за собою прекращеніе освѣщенія и водоснабженія данной мѣстности. Въ Италіи противоконституціоннымъ декретомъ 1899 г., отнесеннымъ въ 1900 г., воспрещены были, подъ страхомъ тюрьмы до 3 мѣсяцевъ или штрафа до 1000 франковъ, С. служащихъ, агентовъ и рабочихъ на желѣзныхъ дорогахъ, почтѣ, телеграфѣ и при общественномъ освѣщеніи газомъ и электричествомъ, даже если эти службы отправляются частными предпринимателями. Въ Германіи предлагалось предоставить предпринимателямъ во всѣхъ этихъ отрасляхъ право удерживать въ видѣ залога жалованье рабочихъ за нѣсколько мѣсяцевъ (v. d. Borcht). Вопросъ рѣшается относительно С. служащихъ на желѣзныхъ дорогахъ легко, если дороги принадлежатъ казнѣ; тогда можно лишить рабочихъ свободы коалиціи, потому что взамѣнъ имъ дается преимущество чиновничества—пожизненность назначенія, т. е. постоянство заработка. Но уже для уголь-коповъ дѣло усложняется: если-бы даже государство экспроприовало всѣ угольные копи, то все же обезпечить рабочимъ постоянство заработка оно не могло-бы, потому что производство зависитъ здѣсь отъ мирового рынка, а безъ этого преимущества государственной службы нѣтъ ничего, что компенсировало-бы лишеніе угольщиковъ свободы коалиціи (Herken); какъ собственница копей, казна въ Германіи является такимъ же предпринимателемъ, какъ и всѣ прочіе. На самомъ дѣлѣ С. на желѣзныхъ дорогахъ, въ угольныхъ копяхъ, въ булочныхъ и мясныхъ уже потому не могутъ быть губительны для общественнаго организма, что онѣ прежде всего отражаются на бѣднѣйшей части населенія, т. е. на самомъ рабочемъ классѣ—п въ этомъ лежитъ естественный предѣлъ для генеральныхъ С.

въ этихъ отрасляхъ. Если законъ не регламентируетъ всѣхъ условий труда, то нѣтъ оснований и для экспроприаціи противъ свободы стачекъ; вопросъ о С. въ общественно-необходимыхъ отрасляхъ не можетъ быть рѣшенъ независимо отъ вопроса о С. вообще. Въ 80-хъ годахъ много, при взглядѣ на тогдашнюю Англию, думали, что рѣшеніе вопроса найдено въ системѣ коллективныхъ соглашеній и въ учрежденіи примирительныхъ и третейскихъ камеръ, возникшихъ въ этой странѣ на почвѣ свободныхъ организацій рабочихъ и предпринимателей по инициативѣ Мунделлы (1866, въ визальской промышленности) и Кеттла (1864, въ строительной). Первый стремился создать учрежденіе, предупреждающее столкновенія, второй — учрежденіе для прекращенія возникшихъ уже споровъ; поэтому въ камерахъ послѣдній участвовало, кромѣ представителей отъ обѣихъ организацій, еще постороннее лицо съ рѣшающимъ голосомъ. Съ 1865 до 1875 г. Англія покрылась сѣтью камеръ, гдѣ стороны сходились на равной ногѣ. Законами 1867 и 1872 г. созданы были нормальные уставы этихъ камеръ: стороны могли договориться о передачѣ дѣла на разсмотрѣніе постояннаго соединеннаго комитета, откуда оно восходило въ общее собраніе представителей, а при ихъ разногласіи—къ третейскому суду. Въ примирительныхъ камерахъ предприниматели стали встрѣчаться съ рабочими не какъ господа со слугами, а какъ покупщики и продавцы товара-труда; социальный элементъ сталъ выдѣляться изъ спора; оставался чисто экономическій вопросъ о цѣнѣ труда. Участіе третейскаго судьи было полезнѣе тѣмъ, что ему предприниматели соглашались давать объясненія, показывать книги и т. в., тогда какъ съ рабочими, въ большей части индустрій, предприниматели не умѣли разговаривать непосредственно. Третейскій судья могъ убѣдить стороны не прерывать переговоровъ, пока не будетъ достигнуто соглашеніе. Популярная сначала, камеры къ 1890-мъ годамъ потеряли всякій кредитъ, во 1-хъ, потому, что онѣ принимали къ своему разсмотрѣнію одинаково и споры по поводу индивидуальнаго случая, и споры объ условіяхъ будущаго договора, т. е. чисто боевые вопросы, гдѣ нѣтъ ни праваго, ни виноватаго, а сталкиваются только двѣ силы, и побѣда должна достаться сильнѣйшему. Опытъ Англии показалъ, что путемъ соглашеній и рѣшеній можно устранить только тѣ поводы для стачекъ, которые лежатъ въ толкованіи *существующаго* договора. Идеалъ достигнуть въ ланкаширской прядильно-ткацкой промышленности, гдѣ путемъ коллективныхъ соглашеній между союзами рабочихъ и предпринимателей въработаны расцѣпки штучной платы; для вычисления заработка на основаніи расцѣпки и для рѣшенія споровъ въ отдѣльныхъ случаяхъ (о качествахъ сырья, объ исправности машинъ, о скорости прятокъ) обращаются къ секретарямъ обѣихъ организацій. Это — профессиональные эксперты на жалованьи; рабочіе назначаютъ своего секретаря по трудному конкурсному экзамену. Если разногласіе не устранено путемъ объ-

янейших депутатов от рабочих с предпринимателями, если и секретарю мѣстной секции рабочего союза не удалось уладить дѣло, то секретари противоположныхъ союзовъ образуютъ комиссію, которая почти всегда рѣшаетъ споръ; въ рѣдкихъ случаяхъ разногласія между ними споръ рѣшается мѣстнымъ соединеннымъ комитетомъ или обоими генеральными секретарями национальныхъ союзовъ; къ третейскому суду въ обращаются потому, что рѣшение требуетъ профессиональныхъ познаній. Въ нортумберлендской и дургемской угольной промышленности технические и юридические вопросы, вытекающіе изъ примѣненія сложной системы сдѣльной платы, рѣшаются соединенными комитетами: общіе экономические вопросы (такъ наз. «вопросы графства») въ компетенцію этихъ комитетовъ не входятъ. Для рѣшенія простыхъ вопросовъ факта комитеты — слишкомъ дорогое и мѣстное учреждение, но какъ средство противъ С. они превосходны. Для рѣшенія вопросовъ второй категоріи въ ланкаширской прядильно-ткацкой промышленности дѣйствуютъ соединенный комитетъ, пересматривающій расписки на периодическихъ конференціяхъ; вопросы о повышеніи или пониженіи заработной платы обсуждаются на сѣздѣ депутатовъ отъ противоположныхъ центральныхъ организацій. Въ нортумберлендской и дургемской угольной промышленности боевые вопросы также обсуждаются на особыхъ конференціяхъ, при чемъ споры не рѣшаются, а устраняются путемъ обмена мѣной. За ничтожными исключениями (въ металлургіи), во всѣхъ другихъ отрасляхъ не образовалось специальныхъ механизмовъ для каждой категоріи споровъ: примирительныя и третейскія камеры вѣдали безразлично споры обоихъ родовъ. **Послѣдствиемъ** было то, что въ 1890-хъ годахъ примирительныя камеры, за малыми исключениями, прекратили свое существованіе. Особенно неудачной оказалась идея третейскаго суда для рѣшенія боевыхъ вопросовъ: движимый челолюбивіемъ, третейскій судья иногда предписывалъ увеличеніе заработной платы, когда по состоянію мірового рынка предприниматели считали это невозможнымъ; они подчинились, но спѣшили добиться новаго рѣшенія. Предприниматели видѣли въ третейскомъ рѣшеніи возвращеніе къ «законодательной тиранинѣ», безъ гарантіи даже, что рѣшенію подчинится всѣ рабочіе; рабочіе перестали довѣрять суду, потому что обыкновенно онъ принадлежалъ къ среднему сословію, а съ половины 80-хъ гг. экономическая возрѣнія английскихъ рабочихъ рѣзко измѣнились — и въ этомъ вторая причина крушенія примирительныхъ камеръ. Раньше рабочіе и предприниматели одинаково полагали, что заработная плата не должна затрагивать извѣстнаго минимума прибыли, или что она должна опредѣляться цѣною продукта; но къ 90-мъ гг. рабочіе прониклись теоріей, что при всяческихъ обстоятельствахъ необходимо прежде обезпечить рабочему достаточную для жизни плату (living wage), и уже потомъ думать о прибыли. Третейскіе суды удѣ-

ляли только въ желѣзопередѣлочной индустріи, гдѣ обе стороны проникнуты одинаковымъ убѣжденіемъ въ зависимости заработной платы отъ рыночной цѣны продукта. Въ 1896 г. закрылись примирительныя камеры даже въ угольной промышленности (дургемская, нортумберлендская), потому что рабочіе убѣдились, что онѣ безслыжно предотвратятъ систематическое пониженіе платы, вызываемое конъюнктурой. На международномъ конгрессѣ углекоповъ въ Аахенѣ 1896 г. английская федерація предложила признать, что желаніямъ углекоповъ всего свѣта можетъ отвѣчать только такая примирительная камера, которая признаетъ минимумъ заработной платы. Въ 1899 г. камеры въ угольныхъ округахъ возстановлены. Предсказываютъ (Веббъ), что третейскіе суды снова будутъ пользоваться въ Англіи успѣхомъ, когда капиталисты усвоятъ себѣ точку зрѣнія сохраненія «жизненнаго уровня». Въ 90-хъ гг. наиболѣе, казалось, замуренныя индустріи — прядильно-ткацкая и угольная — испытали колоссальнѣйшія С. Приябрь Англіи показалъ, что на почвѣ коллективныхъ соглашеній общій свободный организацій нельзя найти панацею противъ С. Развѣтвіе этихъ организацій проповѣдуется въ Германіи Франціи, гдѣ рабочіе союзы слабѣе английскихъ; полагаютъ (Брентано), что путемъ коллективныхъ соглашеній можно выработать солидарную отвѣтственность одной организаціи предъ другою за соблюденіе заключеннаго договора. Какъ образецъ ожиданій, связываемыхъ съ коллективными соглашениями, заслуживаетъ вниманія законъ женеваго кантона отъ 10 февраля 1900 г. объ установленіи общихъ условий труда въ извѣстной индустріи: союзныя организаціи предпринимателей и рабочихъ могутъ путемъ переговоровъ, примирительнаго разбирательства или третейскаго рѣшенія, выработать правила, которые становятся обязательными для всей индустріи на время, определенное соглашеніемъ или рѣшеніемъ; возбужденіе къ С. или локауту, съ цѣлью измѣненія этихъ правилъ, наказуемо тюрьмою и штрафомъ. При отсутствіи зарегистрированныхъ союзовъ соглашеніе, съ тѣмъ же послѣдствіемъ, можетъ быть выработано неорганизованными предпринимателями и рабочими, при участіи государственнаго совѣта. Въ Англіи думаютъ (Веббъ), что одними коллективными соглашениями С. предотвращены быть не могутъ: доколѣ трудъ является предметомъ договора найма, отказъ отъ вступленія въ договоръ столь же неизбеженъ, «какъ въ мелочной торговлѣ уходитъ изъ лавки покупателя, несогласнаго на цѣну лавочника». Законодательство, въ видахъ ослабленія С., можетъ только развивать систему посредничества; этой идее вызвано учрежденіе *государственныхъ примирительныхъ камеръ* въ разныхъ странахъ (ихъ не слѣдуетъ смѣшивать съ промышленными судами, Gewerbegerichte, conseils des prud'hommes и т. п., рѣшающими юридическія тяжбы между отдѣльными лицами). Въ Сѣв. Америкѣ исторія примирительныхъ камеръ сначала напоминаетъ английскую, но въ 1886 г. въ *Массачусеттѣ* возникла государств. камера изъ 3 членовъ, по одному отъ обеихъ организацій, а трет-

тій по соглашенію между ними или по назначенію губернатора; къ камерѣ можетъ обратиться предприниматель, имѣющей не менѣе 25 рабочихъ; она и сама вмѣшивается въ споры какъ посредникъ, разслѣдуетъ причины С. и публикуетъ отчетъ съ указаніемъ, кто неправъ. Подобныя камеры возникли и въ другихъ штатахъ. Результаты всюду незначительны. Въ *Англіи* законъ 1896 г. возложилъ на министра торговли обязанность при всякой С. обращаться къ сторонамъ съ предложениемъ назначить представителей для переговоровъ о мирѣ, по просьбѣ одной изъ сторонъ — назначать посредника для склоненія къ миру, по просьбѣ обѣихъ сторонъ — назначать третейскаго судью. Въ 1899 г. во всей странѣ было 19 камеръ; съ августа 1896 г. до юня 1899 г. всего 41 С. были частью предупреждены, частью улажены этими камерами. Въ колоніи *Новыя Южныя Валлисъ* государственная камера, учрежденная въ 1892 г., закрылась въ 1896 г., потому что предприниматели не хотѣли признавать ее; законъ 1899-го года возстановилъ ее. Во *Франціи* законъ 1892 г. о примиреніи при коллективныхъ спорахъ предписываетъ мировому судѣ, по просьбѣ одной изъ сторонъ, или же по собственной инициативѣ, когда С. уже вспыхнула, предложить сторонамъ выбрать третейскаго судью; рѣшенія послѣдняго необязательны и только публикуются, въ расчетъ на давленіе общественнаго мнѣнія. Съ 1893 по 1898 г. всѣхъ С. было 2630; въ 22 случаяхъ обращались къ посредничеству предприниматели, въ 313 рабочие, въ 232 выѣшивался мировой судья; отвергнуто примиреніе предпринимателями въ 180 случаяхъ, рабочими — въ 16; возникло всего 332 примирительныхъ комитета, улажившихъ только 165 С. Не имѣетъ успѣха примирительное учрежденіе въ *Германіи*, гдѣ по просьбѣ обѣихъ сторонъ промышленный судъ можетъ превратиться въ примирительную камеру, путемъ приглашенія засѣдателей изъ индустрій, незаинтересованныхъ въ спорѣ (но, слѣд., и некомпетентныхъ); рѣшенія необязательны, но публикуются. Предприниматели рѣже соглашаются на обращеніе къ камерѣ, чѣмъ рабочие. Въ *Италіи* введенные съ 1893 г. *collegi di provi viri* въ 1897 г. не разобрали ни одного случая. Въ *Австріи* примирительныя камеры учреждены въ 1896 г., но почти совершенно бездѣйствуютъ. Въ итогѣ государственныхъ примирительныхъ камеръ, основанныхъ на принципѣ добровольнаго подчиненія сторонъ, оказались слабымъ падативомъ. Ихъ новый путь вступила въ 1894 г. Новая Зеландія: въ каждомъ промышленномъ округѣ существуетъ примирительная камера, куда можетъ быть передано всякое недоразумѣніе между рабочимъ союзомъ (изолированные рабочие не признаются стороною въ спорѣ) и предпринимателемъ, но инициатива хотя бы-только одной стороны; если примиренія не послѣдовало, дѣло идетъ въ третейскій судъ (изъ предпринимателя, рабочаго и члена высшаго суда), одинъ на всю колонию. Съ момента вступленія дѣла въ камеру и до рѣшенія воспрещается открывать С. или докаутъ; ослушаніе влечетъ штрафъ до 500 фи., а если

союзъ несостоятеленъ къ уплатѣ, то съ каждаго члена взыскивается до 10 фи.; воспрещеніе С. не распространяется на всѣ другіе случаи, но фактически съ 1894 г. не было стачекъ. Рѣшеніе обязательно для обѣихъ сторонъ въ теченіе двухъ лѣтъ. Опыты такой регламентаціи дѣлаются и въ другихъ колоніяхъ *Австраліи*; принудительныхъ третейскихъ судовъ въ нихъ пока нѣтъ, но трудность борьбы съ организованными предпринимателями путемъ С. дѣлаетъ учрежденіе желательнымъ для рабочихъ. Во *Франціи* въ 1900 г. министръ торговли Мильеразъ выступилъ съ проектомъ закона объ учрежденіи обязательныхъ третейскихъ судовъ.

Въ *Россіи* до настоящаго времени не отгнѣнозапрещеніе коалицій *Стачку* (1358 ст. Улож. о Наказ.) караетъ уже «стачку прекратитъ работы», т. е. простую коалицію, арестомъ до 3 мѣс.; дѣйствительно же прекращеніе работъ «по стачкѣ между собою рабочихъ» наказывается тюрьмою отъ 2 до 8 мѣсяцевъ. Отъ наказанія освобождаются стачечники, приступившіе къ работамъ по первому требованію полиціи. Въ законахъ содержится, однако, важная оговорка, которая даетъ основаніе думать, что въ дѣйствительности рабочіе все не лишены права обращаться къ С.; именно, С. караются только въ такомъ случаѣ, если онѣ сопряжены съ нарушеніемъ договора о наймѣ на срокъ. Въ 1899 г. сенатъ по дѣлу о С. на фабрикѣ Нечаева-Мальцева разслѣдалъ, что С. не составляетъ преступленія, если рабочіе не были связаны договоромъ найма на срокъ. Однако, согласно циркуляру министра внутреннихъ дѣлъ отъ 12 августа 1897 г., въ интересахъ охраны общественного спокойствія, зачинщики всякихъ С. подлежатъ аресту и водворенію на роднѣ. Та же точка зрѣнія руководила редакціон. комиссіей, составившею проектъ новаго уголовного уложенія; въ проектѣ сохранены всѣ карательныя постановленія противъ С., при чемъ между текстомъ предполагаемыхъ нормъ и мотивами наблюдается то же существующее на практикѣ противорѣчіе. По проекту С. предположено наказывать только если онѣ сопряжены съ нарушеніемъ договора найма, а въ мотивахъ редакціонная комиссія замѣчаетъ, что нарушеніе договора личнаго найма все же заслуживаетъ уголовного наказанія, такъ какъ всеобщо относится къ области частныхъ интересовъ, но что каждая С. должна быть преслѣдуема потому, что она легко можетъ создать взволнованную, материально стѣсненную толпу, опасную въ общественномъ смыслѣ; государство не можетъ оставаться безучастнымъ къ самой этой массѣ, хотя бы и добровольно оказавшейся въ тяжеломъ положеніи; стачки въ отрасляхъ промышленности общественно-необходимыхъ опасны для всего общества. Такія соображенія не оправдываютъ преслѣдованія малолюдныхъ стачекъ, которыя всюду составляютъ большинство, или С. рабочихъ, случайно имѣющихъ сбереженія для продолженія борьбы. Участіе государства можетъ выражаться (и фактически часто выражается) не въ простомъ запрещеніи. Въ большинствѣ индустрій С.

никакой опасности для общественного организма не представляют. Неразрывно связанная с промышленным развитием страны, С. по своему течению обыкновенно напоминает у нас английскую С. первой половины XIX в. Скольконибудь связное изложение истории русских С., на основании материалов, опубликованных в России, невозможно; предметом правительственных сообщений и судебных отчетов являются обыкновенно С., приведшая къ преступленіямъ противъ имуществъ и личности, и интересъ сообщеній и отчетовъ сосредоточивается на этихъ аномаліяхъ, а не на самыхъ С. Всѣ опубликованныя свѣдѣнія относятся всецѣло къ прядильноткацкой и металлургической промышленности. Поводы С. и требованія рабочихъ вращаются вокругъ размѣра заработной платы, способа вычисленія сдѣльной платы, злоупотребленій при расчетахъ; въ 1896 г. выдвинулся вопросъ о рабочемъ времени. Самою замѣчательною изъ русскихъ С. является групповая С. бумагопрядильниковъ и ниточниковъ на 19 петербургскихъ фабрикахъ 1896 г.; это была первая С., гдѣ рабочіе имѣли въ виду опредѣленную цѣль. Движеніе не сопровождалось безпорядками и охватило цѣлую отрасль промышленности. Рабочіе требовали сокращенія рабочаго дня до 12 часовъ, съ перерывомъ въ 1½ часа на обѣденный отдыхъ; точною опредѣленія начала работъ; прекращенія чистки машинъ во время обѣденнаго перерыва; устраненія грубого обращенія мастеровъ и вымогательства подмастерьевъ. Общее число забастовщиковъ дошло до 14712. Дѣйствія начинались на остальныхъ частныхъ заводахъ оставались въ сторонѣ отъ С. бумагопрядильниковъ, не оказывая имъ матеріальной поддержки. По слову правительственнаго сообщенія, съ 30 мая до 27 июня появились 25 подметныхъ листовъ за подписями: «Союзъ борьбы за освобожденіе рабочаго класса», «Рабочій Союзъ» и «Московскій рабочій союзъ». Пропаганда не имѣла успѣха ни вообще, ни въ частности среди забастовщиковъ. «Своевременныя внушенія и соответственныя мѣропріятія полиціи и фабричной инспекціи скоро устранили приостановку работъ и ближайшія причины недоразумѣній. Гражданственность лично разъяснялъ рабочимъ незаконность ихъ поведенія и указывалъ порядокъ и путь ходатайства о мѣрахъ для улучшенія быта рабочихъ». Въслѣдствіе пассивнаго отношенія большинства забастовщиковъ и истощенія средствъ существованія С., постепенно прекратилась; она длилась 15 дней на 2 фабрикахъ, 14 на 2, 13 на 1, 11 на 1, 10 дней на 1, 8 дней на 3 фбр., 7 на 1, 5 на 1, 4 на 2, 3 на 1, 2 на 1. Не желавшимъ приступить къ работамъ было объявлено, чтобы они получили расчетъ и паспортъ и возвратились на мѣста постоянного жительства; во всѣхъ бумагопрядильныхъ расклеены были объявленія, что претензіи рабочихъ останутся безъ рассмотренія, пока

они не станутъ на работы. Поименованныя мѣропріятія имѣли послѣдствіемъ возобновленіе работъ. Столъ же мирной была единичная С. 4000 рабочихъ въ с. Гусь, Меленковскаго уѣзда, на ткацкой и бумагопрядильной фабрикѣ Нечаева-Мальцева, съ 23 февраля до 6 марта 1898 г. Рабочіе требовали измѣненія расцѣпки, «уровненія цѣны въ виду убыточности нѣкоторыхъ сортовъ пряжи»; жаловались на отсутствіе бани и на неуплату квартирныхъ денегъ съ 1894 г. Вожаки движенія, жлая сплотить толпу, привели забастовавшихъ рабочихъ къ присягѣ всѣмъ стоять за общее дѣло. Подъ вліяніемъ ареста вожаковъ, проповѣди священника, отказа въ кредитѣ на харчи изъ фабричной лавки и присутствія войскъ, рабочіе возвратились къ машинамъ и станкамъ. 23 человекъ были преданы суду, но сенатъ призналъ, что эта С. не составляла преступленія. За исключеніемъ этихъ двухъ С., всѣ крупныя, извѣстныя по опубликованнымъ даннымъ С. 1897—1899 г. отличались бурнымъ характеромъ. С. на заводѣ Гута Банкова въ Вендинскомъ уѣздѣ Петровской губ. началась 16 сент. 1897 г.; въслѣдствіе ареста 7 подстрекателей, 3500 чел. внезапно прекратили работы, оставивъ открытыми краны плавильныхъ печей; безпорядки, съ цѣлью освобожденія арестованныхъ, повели къ вмѣшательству войскъ; С. прекратилась 20 сент. С. въ московскомъ районѣ особенно часто сопровождалась уничтоженіемъ фабричнаго и другого имущества. Такъ, С. 15 янв. 1897 г. на бумагопрядильной и ткацкой фабрикѣ «Новая Мыза» Коншина вызвана была отказомъ въ требованіи прекратить работы накануне праздниковъ не въ 10 ч. вечера, а въ 6 ч., и отмѣнить вычеты за простой станковъ не по винѣ рабочихъ и за проносъ оговора; по мѣрѣ развитія С. къ этому присоединилось требованіе уравнивать заробки всѣхъ рабочихъ и огульно увеличить расцѣнокъ за сдѣльные работы. На этой почвѣ послѣдовала разгромъ фабрики и сослѣднихъ винныхъ лавокъ и вмѣшательство войскъ. С. 7 октября 1897 г. на фабр. Вилкусы Морозова (Владимирской губ.) вызвана была жалобами на 12-часовую работу и на уменьшеніе заработной платы въслѣдствіе пониженія расцѣпки на выработанный товаръ; къ этому присоединилось требованіе удалить 2 приказчиковъ. С. въ тотъ же день перешла въ разгромъ, съ поджогомъ и убійствомъ. С. 7 января 1898 г. на фабрикѣ Кацелова, Бронницкаго у. (Московская губ.), вызвана была недоуловомъ расцѣнками, штрафами, сокращеніемъ числа праздничныхъ дней, убавленіемъ въ бердѣ числа зубьевъ и уменьшеніемъ, въслѣдствіе этого, заработка. а также обязательствомъ покупать харчи въ фабричной лавкѣ, гдѣ продукты были хуже и дороже. И эта С. перешла въ разгромъ фабричнаго имущества. Вторая бурная, съ обычными послѣдствіями, С. на фабрикѣ Коншина 26 апр. 1899 г. вызвана была низкимъ заработкомъ ватерщицъ и банкобрушницъ (8—11 руб. въ мѣс.); къ женщинамъ присоединились прядильницы и ткачи; жалобы сводились къ тому, что въ новой расцѣнкѣ, введенной послѣ Пасхи, была при-

бавка на пряжу болѣе низкихъ сортовъ, а на высіе сорта плата была убавлена. Фабрикантъ соглашался пересмотрѣть разницу, но только черезъ 2 недѣли. Черезъ 2 мѣсяца послѣ С. заработная плата была увеличена. С. была частичная: буйствовало на Новой Мызѣ 600 чел. на Новоткацкой 300; вполнѣ работы не прекращались во всѣ 3 дня безпорядковъ. Въ СПб. на Спаскопетровской бумагопрядильной мануфактурѣ 14 дек. 1898 г. болѣе 2000 рабочихъ объявил С., съ цѣлью добиться улучшенія условій труда; С. это привела къ сопротивленію властямъ, явившимся арестовать виновныхъ въ нападеніи на надзирателя сысской полиціи. Въ Ригѣ въ 1899 г. съ 1 по 18 мая движеніе охватило цѣлый рядъ предприятий. Сперва забастовали рабочіе джутовой и льняной фабрики, требуя увеличенія поденной платы; намѣреніе рабочихъ идти въ городъ для принесенія жалобы на фабричную администрацію вызвало обращеніе къ войскамъ; начались безпорядки; завоновались рабочіе вагоностроительнаго завода «Фениксъ»; послѣдовали разрушенія и поджоги домовъ терпимости и портерныхъ и столкновенія съ войсками. 9 мая произошли безпорядки на пивоваренномъ заводѣ Вальдшмекенъ, поджогъ на машиностроительномъ заводѣ Моторъ. 11 мая забастовало 3164 раб. на семи фабрикахъ Митавскаго предмѣстья, и всѣ 1200 раб. на цементномъ заводѣ; 11 мая тысячная толпа собралась у фабрикъ Лодера и Поссе, требуя сокращенія рабочаго дня. Послѣдовали безпорядки, разгромъ и кровопролитіе. Съ 18 мая работаны вновь всѣ фабрики и заводы въ Ригѣ. Въ металлургической промышленности большія волненія рабочихъ происходили на заводахъ Брянскаго общества въ Екатеринбургѣ, на Александровскомъ заводѣ 29—30 мая 1898 г. и на Брянскомъ рельсопрокатномъ заводѣ 13 іюня 1898 г.; они сопровождались разгромомъ имущества, поджогами и насиліями. Въ первомъ случаѣ рабочіе требовали увеличенія поденной платы, сокращенія рабочаго дня, освобожденія отъ работъ въ теченіе 4 дней въ мѣсяцъ, удаленія иностранцевъ, получавшихъ болѣе высокую плату; судебное разбирательство обнаружало, что рабочіе стали за послѣдніе годы особенно чутки къ «нелюбезному или презрительному» обращенію со стороны администраціи завода; причиной недовольства были также несчастные случаи на заводѣ, которыхъ за 15 лѣтъ было не менѣе 10000, и только въ немногихъ случаяхъ рабочіе получали вознагражденіе. Волненіе среди рабочихъ поддерживалось воззваніями, издававшими ихъ требованія. Во второмъ случаѣ недовольство рабочихъ вызвано было дороговизною квартирной платы въ казармахъ, платы за право пасти скотъ на заводской землѣ, взиманіемъ платы за лѣченіе въ больницѣ членовъ семьи рабочихъ, выдачею заводомъ «харчевыхъ запасовъ», а также пониженіемъ расцѣнокъ въ мастерскихъ. С. на Сорновскомъ заводѣ въ іюль 1899 г. вызвана была задержками въ выдачѣ заработной платы. Особеннаго вниманія въ ряду С. въ металлургической промышленности заслуживаетъ малая по числу участниковъ и мирная, въ іюль 1897 г., на

казенномъ Златоустовскомъ заводѣ. Положеніемъ 8 марта 1861 г. о горнозаводскомъ населеніи казенныхъ горныхъ заводовъ вѣдомства минист. госуд. имущ. учреждены горнозаводскія товарищества при каждомъ большомъ заводѣ или рудникѣ, съ цѣлью, между прочимъ, «услѣдствіемъ разбора возникающихъ по работамъ несогласій»; для заведенія дѣлами существуетъ горнозаводскій печатный приказъ изъ предѣлителя, назначаемого заводскимъ управленіемъ, и 4 членовъ, выбираемыхъ изъ среды товарищества; ему подлежатъ рассмотрѣніе споровъ относительно исполненія работъ, удовлетворенія за нихъ жалованіемъ или задѣльнымъ платою и приговоры о вычетахъ и штрафахъ. Это—единственный у насъ образецъ зародышной примирительной камеры для споровъ индивидуальнаго характера. На Златоустовскомъ зав. въ теченіе 1896—97 гг. шла борьба между заводоуправленіемъ и рабочими на почвѣ отстаиванія горнозаводскимъ товариществомъ (1600 чел.) правъ, предоставленныхъ ему закономъ. «Рабочіе были недовольны тѣмъ, что имъ даже не предложили обсудить новыя условія найма, а прямо принуждали принять ихъ». Рабочіе въ теченіе дѣлаго года подавали жалобы высшему начальству. Въ іюль 1897 г. 70 чел. «большой прокатной» отказались отъ продолженія работъ, вслѣдствіе скудости заработка въ іюль, но, чтобы не быть заподозренными въ противозаконныхъ дѣяніяхъ, заявили о своихъ несогласіяхъ съ заводоуправленіемъ полиціи; послѣдняя констатировала неправомерность въ расчетахъ съ рабочими. Требованіе рабочихъ свелось къ введенію трехчасовой 8-часовой работы, съ платою не менѣе 70 коп. въ день; заводоуправленіе не согласилось. Исходъ С. не былъ опубликованъ. Къ числу законодательныхъ мѣръ для предупрежденія С. относится законъ 1 февр. 1899 г., учредившій для усилія полицейскаго надзора за фабричнозаводскимъ населеніемъ въ Европ. Россіи и Закавказьѣ 160 должностей полицейскихъ надзирателей. На обязанности владѣльцевъ фабрикъ, заводовъ и промысловъ возложено снабженіе надзирателей квартирою въ натурѣ или квартирными деньгами.

Литература. Brentano, «Die Arbeitergilden d. Gegenwart» (1871); Howell, «Conflicts of capital and labour» (1890); Schultze-Gaevernitz, «Zum sozialen Frieden» (1890); Webb, «History of Trade-Unionism» (1894, русский перев. 1899); Webb, «Industrial Democracy» (1897, русск. перев. подъ заглавіемъ «Теорія и практика трѣдъ-юнионизма», 1899); Roussier, «La Question ouvrière en Angleterre» (1895); Herkner, «Die Arbeiterfrage» (1897); Levasseur, «L'ouvrier américain» (1898); ср. «Arbeitseinstellungen» въ «Handwörterbuch der Staatswissenschaften» (1898); Brentano, «Arbeitseinstellungen und Fortbildung des Arbeitsvertrags» и статьи Auerbach, Lotz и Zahn въ XLV т. «Schriften des Vereins für Socialpolitik»; Herkner, «Studien zur Fortbildung d. Arbeitsvertrags» (въ «Archiv» Braun'a, 1891); Sombart, «Studien zur Entwicklungsgeschichte d. Italienischen Prole-

tarjats» (ib. 1893); Ulrich, «Die Arbeiterausstände u. der Staat» (въ Conrad's «Jahrb.», 1889); van der Borch, «Die Weiterbildung des Koalitionsrechts» (1899); Brentano, «Reaktion oder Reform?» (1899); Legien, «Das Koalitionsrecht der deutschen Arbeiter» (1899); Wenckstern, «Arbeitsvertragsgesetzgebung» (1900); Will, «Das Koalitionsrecht der Arbeiter in Elsass-Lothringen» (1899); De Seilhac, «La grève de Carmaux» (1897); Le Cour Grandmaison. «La grève du bâtiment» (R. des Deux M., 1898); Ehrenberg, «Der Ausstand der Hamburger Hafenarbeiter» (Conrad's «Jahrb.», 1897); Tiedemann, «Die neuere Entwicklung der Arbeitsverhältnisse... im Buchdruckgewerbe» (въ «Zeitschrift f. d. ges. Staatswiss.», 1897); Fridrichowicz, «Die Lehren der Arbeiterbewegung in der Garderobenkonfektion» (ib.); «La fédération internationale des marins etc.» (въ «Musée social», 1897, 17); «La grève des employés des chemins de fer en Suisse, en 1896—97» (ib., 8); Edwards, «Der Ausstand der englischen Maschinenbauer» («Archiv Braun'a, 1898); Nicholson, «Strikes and Social problems» (1896). Друг. литературныя указанія до 1898 г. см. въ «Handwörterbuch der Staatswissenschaften». Статистическія работы: Mataja, «Die Statistik der Arbeitseinstellungen» (въ Conrad's «Jahrb.», 1897); Bevan, «The strikes of the past ten years 1870—80» (въ «Journal of the Statistical Society», 1880); «Tenth annual report of the Commissioner of Labour» (1894); «Strikes and Lockouts» (Вашингтонъ, 1896); «The Labour Gazette» (Л., 1893—1900); «Office du travail. Statistique des grèves et des recours à la conciliation et à l'arbitrage» (1893—98); «Statistica degli scioperi avvenuti nell'industria e nell'agricoltura» (1884—91; 1892 и 93; 1894—97); «Die Arbeitseinstellungen und Aussperrungen in Oesterreich während des Jahres 1898», и за предшествующіе годы, съ 1894 г.; «Achter Jahresbericht des Schweizerischen Arbeitersekretariats für das Jahr 1894» (1895); Bertram, «Mouvement ouvrier en Australasie» (въ «R. d'écon. pol.», 1897); Aldrich, «Die Arbeiterbewegung in Australien und Neu-Seeland» (Conrad, «Jahrb.», 1898); «Journal of the Department of Labour» (Велингтонъ, Нов. Зеланд., 1899); «The Labour Laws of New-Zealand» (Велингтонъ, 1894); Прокоповичъ, «Рабочее движеніе на Западъ» (1899); Зотовъ, «О примирительныхъ камерахъ въ желѣзной промышленности въ Англіи» («Русс. Богатство», 1900). *М. Брунъ.*

Сташевъ (Staszów) — зашт. гор. Сандомирскаго у., Радомской губ., на р. Чарной. Жит. 8500. Катол. прк., богадельня, 2 синагоги, 3 шк., поч. и тлгр. фбр. фаянсовой посуды и сукновальный зав.

Станиславъ (Станиславъ) — польскій государственный дѣятель, геологъ и филантропъ (1755—1826); былъ священникомъ. Первый его самостоятельный наиболее дѣятный трудъ: «Uwagi nad zyciem Jana Zamojskiego». После паденія Наполеона издалъ книгу «O Rbwnowadze Еурору», гдѣ доказывалъ, что насталъ наиболее удобный моментъ для политическаго объединенія всѣхъ славянъ подъ главенствомъ Россіи. Въ брошюрѣ «Ostatnie snaje przestro-

gi dla Polski» онъ совѣтовалъ полякамъ сближеніе съ Россіей. Когда было организовано Царство Польское, онъ былъ назначенъ директоромъ комиссіи промышленности и искусствъ; работалъ также и въ области народнаго просвѣщенія. Онъ открылъ мѣдные рудники, устроилъ заводы желѣзные и цинковые, мрамороломню въ Хеншинахъ Кѣленской губ., основалъ множество школъ, въ томъ числѣ политехникумъ съ агрономическимъ отдѣленіемъ въ Кѣльцахъ, подпалъ университетъ, выписалъ специалистовъ горнаго дѣла, проводилъ мощныя дороги, строилъ мосты. Литературныя работы С. помѣнены болѣею частью въ 9 томахъ «Dzieła Stanisława Staszica» (Варшава, 1815—21), а частью разбросаны въ «Rocznikach Towarzystwa Przyjaciół Nauk.». Самая полная біографія С. составлена Владиславомъ Завадскимъ (Władysław Zawadzki, «Stanisław Staszic, szkic biograficzny», Львовъ, 1860).

Сталъ — см. Стадо и Собранія животныхъ.

Стая гончихъ собакъ — отъ 18 до 40 гончихъ, т. е. такое количество ихъ, которое составляетъ предѣльную необходимость для правильной и самостоятельной охоты; неограниченно-болѣе количество гончихъ называется *аравою*; монѣе, чѣмъ 18, количество гончихъ исчисляется *смычками* (см.).

Стыга — р. Волынской и Мнѣской губ. прав. притоку р. Припяти. Береть начало въ зап. части Овручскаго у., близъ границы его съ Ровенскимъ, въ 8 вер. къ Ю отъ с. Сновидовичи, изъ болотъ на водораздѣлѣ между р. Случью и Убортью. Орошаетъ уу. Овручскій Волынской губ. и Мозырскій Мнѣской губ. и впадаетъ въ р. Припять въ 12 вер. ниже м. Турова, у с. Хвоенска. Направленіе теченія къ ССВ до с. Оздамчи. гдѣ С. сливается съ р. Мовстой (одинъ изъ рукавовъ р. Лѣва) и поворачиваетъ на В. Общая длина 126 вер. (изъ нихъ 24 вер. въ предѣлахъ Овручскаго у.). Берега С. измѣненны и болотисты, сложены частью изъ безвалуныхъ, частью изъ валуныхъ песковъ. До с. Оздамчи С. течетъ по весьма пустынной и мало населенной мѣстности (всего на этомъ протяженіи 96 вер. — 6 населенныхъ пунктовъ); ниже с. Оздамчи между С. и Припятью находятся болѣе плодородныя дерновыя и подзолистыя почвы (Туровскія поля) и расположено 11 селеній на протяженіи 30 вер. Отъ с. Березовъ на протяженіи 25 вер. производится въ незначительныхъ размѣрахъ славъ лѣса.

И. Т.

Стволовичи (Столовичи) — мст. Мнѣской губ., Новогрудскаго у., въ 42 вер. отъ уѣзднаго гор., при р. Шарѣ. Жит. 520, армарки. Известно съ XIV в.

Стволь — см. Стебель.

Стволь ружейный — см. Ручное оружіе.

Створки — стѣлки сухихъ вскрывающихся плодовъ (коробочки, боба, стручка).

Створки (Valvulae) — составныя части раковины (см.), соединенныя болѣе или менѣе подвижно. У двустворчатыхъ моллюсковъ раковина представляетъ двѣ С. (правую и лѣвую), у брахиоподъ тоже двѣ — брюшную и спинную. Подобіе С. сходныхъ съ С. бра-

хитонды, представляют некоторые особи колонии мшанок (см.)—авикулярии и особи колонии рабдолейриды (см.)—в стадии молодых почек. Съ некоторой натяжкой можно назвать С. пластинки, составляющія раковину хитоновъ, которая, такимъ образомъ, является многосторчатой. Название С. применяется иногда и къ правой и лѣвой половинамъ панциря низшихъ ракообразныхъ, если онѣ соединены подвижно между собой.

В. М. Ш.

Стеариновая кислота (цетилауксусная или нормальная октодекановая кислота), $C_{18}H_{36}O_2$.—Въ соединеніи съ глицериномъ, въ видѣ такъ наз. глицеридовъ, кислота эта является главнѣйшею составною частью твердыхъ жировъ, каковы сало баранье, бычье и пр., откуда она и получила свое название (стеар—сало). Въ менѣе значительномъ количествѣ она находится въ полужидкихъ жирахъ: въ пальмовомъ маслѣ, въ обыкновенномъ коровьемъ маслѣ и пр. Въ жидкихъ маслахъ она или совершенно отсутствуетъ, или же находится только въ небольшомъ количествѣ. Впервые кислота эта получена въ чистомъ видѣ и изслѣдована Шверелемъ въ 1811 г. Для ея получения сало или другой продуктъ, ее содержащій, обрабатываются гидратами щелочныхъ или щелочноземельныхъ металловъ, сѣрной кислотой или просто водой при высокой температурѣ для расщепленія глицеридовъ на глицеринъ и свободныя кислоты (см. Стеарилъ). Для приготовления химически чистой кислоты исходнымъ матеріаломъ служитъ хорошее баранье сало, или еще лучше бассеево масло (Sheabutter или Galambutter изъ сѣмянъ индійскаго растенія Bassia Parkii). Омыленіе производятъ бѣлковыми растворомъ ѣдкаго кали (на 1 ч. сала $\frac{1}{4}$ — $\frac{1}{8}$ ч. КОН). Образовавшееся мыло разлагаютъ соляной или сѣрной кислотой, смѣсь кипятятъ, пока выдѣлившіеся жирныя кислоты не сдѣлаются совершенно прозрачны. По охлажденіи онѣ застываютъ въ твердую массу, которую тщательно промываютъ водой. Дальнѣйшая задача состоитъ въ отдѣленіи С. кислоты отъ пальмитиновой и олеиновой. Для этой цѣли къ горячему спиртовому раствору смѣси прибавляютъ растворовъ уксуснокислаго барія, магнія (Гейнцъ), или же свинца (Пебаль), въ количествѣ, недостаточномъ для полного осажденія С. кислоты. Осадокъ отдѣляютъ отъ раствора, разлагаютъ и перекристаллизуютъ изъ спирта. Кристаллизацию и фракционированное осажденіе повторяютъ до тѣхъ поръ, пока точка плавленія кислоты не сдѣлается постоянной. Синтетически С. кислота получается разложениемъ цетилауксуснаго эфира спиртовымъ растворомъ ѣдкаго кали (Гуптейтъ); изъ цетиламоновой кислоты, которая при нагреваніи распадается на угольную кислоту и С. (Крафтъ, Гуптейтъ); восстановленіемъ іодостеариновой кислоты, получаемой изъ олеиновой кислоты (Зайцевъ). С. кислота представляетъ безвѣрные, жирные на ошупъ, блестящіе кристаллы въ видѣ иглъ или тонкихъ пластинокъ съ перламутровымъ отливомъ. Будучи расплавлена, застываетъ въ крупно кристаллическую полупро-

зрачную массу. Точка плавленія ея по Гейнцу 69,1°, по Пебало 69,3°, по Зайцеву 71—71,5°. Точка застыванія 69,2°. Кипитъ при атмосфер. давл. при 359—383°, при 100 мм.—291°, при 15 мм. 232°. Въ сильно разрѣженномъ пространствѣ перегоняется безъ разложенія; при обыкновенномъ атм. давл. отчасти разлагается съ образованіемъ H_2O , CO_2 , углеводородовъ C_nH_{2n} , кислоты съ низкимъ мол. вѣсомъ, стеарона и другихъ ацетоновъ. Телота сгорания 1 гр.—9,439 кал. Уд. вѣсъ при 4° 1,01; при 11°—1; при 69,2°—0,8454. Нерастворима въ водѣ, легко растворяется въ горячемъ спиртѣ; 1 часть кислоты растворяется въ 40 ч. холоднаго спирта и въ 1 ч. спирта при 50°; 1 ч. эфира растворяетъ 1 ч. С. кислоты, бензолъ—0,22 ч., сѣрнист. углерода 0,3 ч. Изъ всѣхъ кислотъ, входящихъ въ составъ жировъ, С. кислота наименѣе растворима въ различныхъ растворителяхъ. По химической природѣ С. кислота относится къ классу предѣльныхъ одноатомныхъ и одноосновныхъ кислотъ нормальнаго ряда; ея строеніе выражается формулой $CH_3(CH_2)_{16}COOH$. Соли ея, какъ и другихъ высшихъ жирныхъ кислотъ, называются мылами. Щелочныя соли въ чистомъ видѣ получаютъ кристаллизацией изъ спирта. Въ водѣ онѣ легко растворимы, труднѣе въ спирту и совершенно нерастворимы въ жирѣ, хлороформѣ, бензолѣ и пр. Растворимости солей другихъ металловъ обратная. Щелочныя мыла, растворенныя въ небольшомъ количествѣ горячей воды, по охлажденіи застываютъ въ желеобразную массу, называемую мыльнымъ клесмъ. Въ разбавленныхъ холодныхъ водныхъ растворахъ онѣ легко распадаются на своб. щелочь и кислыя соли: $2C_{18}H_{35}O_2K = KOH + C_{18}H_{35}O_2K \cdot C_{18}H_{35}O_2$. При нагреваніи такихъ растворовъ разпаденіе идетъ дальше и сопровождается отщепленіемъ своб. С. кислоты. Такие растворы представляютъ легко пѣнящуюся эмульсию и обладаютъ хорошей моющей способностью. При дѣйствіи на нее азотной кислоты образуется нитростеариновая кислота, глутаровая и др. При нагреваніи съ сѣрной кислотой—элаидиновая кислота. Амидридъ ея образуется по общему способу или дѣйствіемъ уксуснаго ангидрида. Съ PCl_5 даетъ хлористый стеарилъ. Изъ эфировъ ея известны: метиловый, этиловый, изоампловый, октиловый и цетиловый; съ гликолями даетъ эфиридистеаринъ; съ глицериномъ—глицеринмоностеаринъ, дистеаринъ, тристеаринъ и олеодистеаринъ (смѣшан. глицеридъ); изъ замѣщенныхъ глицеридовъ: стеарохлоргидринъ, дистеарилглицеринфосфорная кислота, ея хлоранидридъ, ацетиленовое производное дистеарина; соединенія съ безойной кислотой; эфирныя соединенія съ многоатомными спиртами и глюкозами: эритритомъ, кверцитомъ, пивитомъ, маннитомъ и дульцитаномъ. Галодными производными получаютъ дѣйствіемъ хлора, брома или іода на С., олеиновую и элаидиновую кислоты. Изъ нихъ известны моно- и дихлорстеариновые кислоты; а бромстеариновая кислота, 3 изомерныхъ дибромстеариновыхъ кислоты, три- и тетрабром. кислоты α и β іодстеариновыя кислоты и дибромдистеарино-

вая кислота. Изъ другихъ производныхъ получены 3 изомерная оксистеариновая кислоты— α , 1—9 и β ; хлороксистеариновая кислота, 2 изомерныхъ диоксид-кислоты, 3 изомерныхъ кето-кислоты, α стеариновая кислота (сульфооксистеариновая) и ея глицериновый эфиръ и стеарининозитоловый эфиръ. *Стеариновый мыль* (стеаронамидъ) $C_{18}H_{35}O.NH_2$ —Безцветные кристаллы, плавящиеся при $103,5—109^\circ$. Получается дѣйствиемъ аммиака на хлористый стеарилъ и другими общими способами получения амидовъ (Карле, Гофманъ и другие). *Стеариновый амидоциклъ* $C_{17}H_{35}C(NH_2):N.OH$. — Легко разлагающийся кристаллическій продуктъ съ точкой плавленія $106—106,5^\circ$. *Стеаронитрилъ* $C_{17}H_{35}CN$. — Безцветная кристаллическая масса; плавится при 41° . Получается дѣйствиемъ P_2O_5 на стеаронамидъ (Крафтъ).

II. И. Шестаковъ. А.

Стеариновый алдегидъ (стеариновый алдегидъ *n*-октодеканолъ) $C_{18}H_{36}O$ —безцветное кристаллическое вещество въ видѣ тонкихъ листочковъ съ голубымъ отливомъ. Плавится при $63,5^\circ$. Получается перегонкой смѣси барійныхъ солей С. и муравьиной кисл. (Крафтъ).

И. И. III. А.

Стеаринъ (производство). — С. называютъ смѣсь пальмитиновой и стеариновой кислоты. Это вещество бѣлаго цвѣта и кристаллическаго строенія; обыкновенно во избѣжаніе кристаллизаци въ него прибавляютъ парафинъ или воскъ. Сырныя матеріалами для полученія С. служатъ: 1) сало, 2) пальмовое масло, 3) свиное сало, 4) кокосовое масло, 5) шерстяной жиръ (жиръ съ шерстомоенъ и съ суконныхъ фабрикъ), 6) Sheabutter (Вашбюттер); но преимущественно идетъ сало. Способы получения С. следующие: 1) посредствомъ обмыливанія жировъ известью, 2) сѣрной кислотой, 3) перегрѣтой водой (или паромъ).

Обмыливаніе известью съ эквивалентномъ количеству. Реакцію, которая происходитъ при обмыливаніи, можно представить такъ:

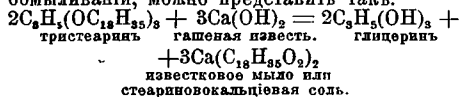

Известь для обмыливанія употребляется въ видѣ известковаго молока. Она должна быть хорошо обожжена и не содержать постороннихъ примѣсей. Обмыливаніе производится въ деревянныхъ чанахъ (фиг. 1), выложенныхъ свинцовыми листами, или въ большихъ каменныхъ резервуарахъ, обдѣланныхъ внутри цементомъ. Емкость последнихъ бываетъ до 11 куб. м. Деревянный чанъ для переработки 500 кгр. сала имѣетъ около 1,6 м. въ діам. и 0,95 м. высоты. Онъ снабженъ внизу крапомъ для спуска жидкости. Для нагреванія жидкости глухимъ или открытымъ паромъ служатъ свинцовый змѣевикъ, положенный на дно; во второмъ случаѣ онъ имѣетъ мелкія отверстія, въ которыя вырывается паръ. Перегрѣваніе производится весьма вручную или мѣшалкой съ зубьями, приводимой въ движеніе паровой машиной; иногда наря-

ду съ нижними зубьями устраиваютъ щетку для прочистки при движеніи мѣшалки отверстій змѣевика. Обмыливаніе производится такимъ образомъ: сначала въ чанъ помпачаютъ 500 кгр. сала и наливаютъ воды ок. 15% по вѣсу сала; затѣмъ въ змѣевикъ пускаютъ паръ и когда сало растопится и жидкость начнетъ сильно кипѣть, вливаютъ небольшими порціями известковое молоко, приготовленное изъ 70 кгр. негашеной извести и 400 кгр. воды. Это количество извести составляетъ ок. 14% вѣса сала, хотя для обмыливанія по теоріи достаточно было-бы $9,12\%$. Избытокъ берется въ виду того, что известь можетъ быть не вполне добротна. Известковое молоко выливаютъ сѣвомъ сито исподволь, небольшими порціями, чтобы не понизить значительно температуры жидкости и чтобы не могли образоваться большіе комки известковаго мыла, заключающіе внутри не вошедшую въ реакцію известь. Процессъ обмыливанія длится 6—8 часовъ; все время масса нагревается и сильно перемѣшивается. Конецъ операціи узнается по тому, что въ массѣ уже не замѣтно капелекъ жира и мыло состоитъ изъ легко распадающихся крупночекъ. При растираніи комочка мыла между пальцами оно не должно быть сално. Еще лучше поступать такъ: взять пробу въ стаканку, разбавить немного водой, прибавить спирту и немного соляной кислоты; при нагреваніи и взбалтываніи не должно всплывать слоя жира (жирныя кислоты въ спирту растворяются). По окончаніи обмыливанія массѣ даютъ отстояться; жидкость, содержащую глицеринъ, сливаютъ, а известковое мыло, промытое еще разъ водой, измельчаютъ, пропуская его между чугунными гладкими или рифлеными вальцами. Чтобы мыло не нагревалось (иначе оно будетъ только плыть), на вальцы льютъ мелкими струями холодную воду. Измельченное мыло обрабатываютъ кислотой. Операція производится въ такихъ же чанахъ, какіе употребляются для обмыливанія жира. Въ чанъ наливаютъ воду и, постоянно перемѣшивая, льютъ туда сѣрную кислоту въ $66^\circ B.$, въ количествѣ примерно вдвое болѣе чемъ по вѣсу, чѣмъ употреблено было извести; на 70 кгр. извести надо 137 кгр. кислоты. Воды же берутъ столько, чтобы въ растворѣ кислоты было $22\%—28\%$. Жидкость хорошо размѣшиваютъ и нагреваютъ паромъ до кипѣнія. Измельченное и просѣянное мыло бросаютъ въ чанъ небольшими порціями; мыло разлагается сѣрной кислотой, при чѣмъ на дно чана садится гипсъ и выдѣляется свободная жирная кислота:

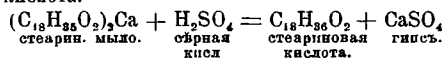

Разложеніе длится часа 3—4. Если во взятой пробѣ отъ прибавленія сѣрной кислоты не образуется жирныхъ капелекъ, то операція можно считать оконченной. На заводѣ обыкновенно пробу не дѣлаютъ, такъ какъ количество кислоты и время разложенія мыла заранее опредѣлены опытомъ и остаются неизмѣнными. Последъ отстаиванія содержимое чана раздѣляется на три слоя: верхній маслообраз-

вый желтый слой состоитъ изъ жирныхъ кислотъ; на днѣ—бѣлый осадокъ гипса, а средней слой представляетъ смѣсь жирныхъ кислотъ и кислой воды, въ которой растворено немного гипса. Жирныя кислоты переливаются въ слѣдующій чанъ для промывки, а гипсъ и жидкость сливаютъ. Промывка жирныхъ кислотъ производится слабымъ растворомъ сѣрной кислоты (4,5%—5,6%) въ чанахъ, подобныхъ тѣмъ, какіе употребляются для обмыливанія. Смѣсь кипитъ около часа посредствомъ пара, пускаемаго въ змѣвикъ. Когда жидкость отстоится, кислоту воду спускаютъ и жирныя кислоты промываютъ чистой водой. Промытыя и отстоявшіяся кислоты отдѣляютъ отъ воды и даютъ имъ нѣкоторое время пробывать въ расплавленномъ состояніи, чтобы изъ нихъ выпарилась оставшаяся вода. Приготовленная такимъ образомъ масса состоитъ изъ смѣси пальмитиновой ($C_{16}H_{32}O_2$), стеариновой ($C_{18}H_{36}O_2$) и олеиновой ($C_{18}H_{34}O_2$) кислотъ. При обыкн. темп. первая двѣ тверды, а послѣдняя представляетъ маслообразную жидкость. Чтобы выдѣлить жидкую олеиновую кислоту, массу разливаютъ въ формы, потомъ прессуютъ въ холодныхъ и горячихъ прессахъ. Формы эти представляютъ четырехугольные, низкіе, продолговатые жестяные ящики (фиг. 2), ихъ ставятъ на полки *B* рядами такимъ образомъ, чтобы жидкость изъ верхняго ящика *C* сама переливалась въ ниже стоящій. Надъ верхнимъ рядомъ полокъ находится желобъ *F* съ отверстиями противъ каждаго ящика; отверстия заткнуты загтычками *E*. Въ желобъ наливаютъ расплавленную жирную кислоту; открывъ загтычку надъ формой, выпускаютъ въ нее жидкость. Когда первая форма наполнится, жидкость начинаетъ переливаться въ нижележащую форму, а по наполненіи этой—въ третью и т. д. до самой нижней. Тогда отверстие загтыкаютъ и приступаютъ къ наливанію втораго ряда формъ. Масса черезъ сутки застываетъ, если температура въ помѣщеніи будетъ въ 25°—30°, послѣ чего бурожелтая плитку вынимаютъ изъ формъ и прессуютъ сначала въ холодномъ, а потомъ въ горячемъ прессѣ. Для холоднаго прессованія употребляется обыкновенный гидравлическій прессъ (фиг. 3). Плитки *C*, вынутыя изъ формъ, завертываютъ въ прессовальныя мѣшки, сдѣланные изъ грубой волосаной или шерстяной ткани, и кладутъ рядами *A* въ прессъ въ перемежку съ желѣзными или цинковыми листами черезъ каждыя два ряда мѣшковъ. Когда прессъ наполненъ, его приводятъ въ дѣйствіе, медленно увеличивая давленіе до 20000 кгр. Олеиновая кислота выдавливается изъ плитокъ, собирается на прессовальной доскѣ *B* и стекаетъ отсюда въ воронку *D*, откуда по трубамъ въ сборникъ *E*. Выжатая олеиновая кислота бурого цвѣта. Вынутыя изъ пресса плитки *C*, сдѣлавшіяся тверже и чище, все еще грязнаго цвѣта и содержатъ около $\frac{1}{4}$ части всей олеиновой кислоты. Ихъ сортируютъ, переплавляютъ въ аппаратахъ, подобныхъ вышеописаннымъ, и выливаютъ опять въ формы. Когда *C* застынетъ, его подвергаютъ горячему прессованію въ горизонтальныхъ гидра-

влическихъ прессахъ (фиг. 4). *L* цилиндръ гидравлическаго пресса, въ него входитъ поршень *K*; стержень *p* и цѣпь *q* служатъ для оттягиванія прессовальной доски; *n*—предохранительный клапанъ. Плитки *C* кладутъ въ волосаные мѣшки и помѣщаютъ ихъ стоями въ прессъ между досками *V* и *X* въ перемежку съ прессовальными плитками. Устройство послѣднихъ видно на фиг. 5, 6 и 7. Для нагреванія внутри каждой такой плиты есть каналъ *h*, по которому проходитъ паръ. Паръ изъ парового котла по трубѣ *ab* (фиг. 4) и по рукаву *d* поступаетъ въ прессовальныя плиты и нагреваетъ ихъ. Впускъ пара регулируется такъ, чтобы *C*. нагревался не выше 40°. При этой температурѣ масса дѣлается мягкой и изъ нея легко выдавливается остатокъ олеиновой кислоты. Это прессованіе должно производиться всего 10—15 мин., иначе—влѣсть съ олеиновой кислотой вытекаетъ много *C*. Вынутыя изъ пресса плитки *C*. теперь бѣлаго цвѣта; ихъ сортируютъ на 3—4 сорта по степени чистоты и обрѣзаютъ края, въ которыхъ остается олеиновая кислота. Плитки *C*. пропекаютъ два дня на свѣту, бѣлѣютъ и дѣлаются твердыми и сухими. Иногда *C*. освѣтляютъ, т. е. удаляютъ механическія примѣси. Это производится въ деревянныхъ чанахъ, подобныхъ тѣмъ, которые описаны равнѣе при обмыливаніи *C*. плавятъ и промываютъ при нагреваніи 3—4%—мъ растворомъ сѣрной кислоты, потомъ горячей водой и освѣтляютъ затѣмъ яичнымъ бѣлкомъ (на 100 кгр. жирн. кислотъ 2 яичныхъ бѣлка, взбитыхъ съ водою въ пѣну). Расплавленному *C*. даютъ отстояться и разливаютъ въ формы. Когда онъ застынетъ, его вынимаютъ изъ формъ и въ такомъ видѣ онъ поступаетъ въ продажу.

При этомъ способѣ обмыливанія расходуется очень много сѣрной кислоты, которая идетъ въ отбросъ въ видѣ гипса. Во избѣжаніе этого было предложено замѣнить известе такимъ матеріаломъ, который давалъ-бы съ сѣрной кислотой цѣнный продуктъ, напр. баритомъ (на 100 частей сала надо 6—8 ч. окиси барія). Въ этомъ случаѣ вмѣсто гипса получается сѣрнobarіевая соль (баритовая бѣла). Отдѣленіе сѣрнobarіевой соли отъ жидкостей происходитъ легче. Кромѣ этого, былъ еще предложенъ способъ обмыливать жиры алюминатомъ натрія $Al_2Na_2O_3$, получаемымъ изъ криолита и легко вступающимъ въ реакцію съ жиромъ, образуя нерастворимое алюминіевое мыло въ жидк. натрѣ. Въ другихъ условіяхъ глиноземъ не реагируетъ съ жиромъ. Послѣ разложенія мыла сѣрною кислотой получается сѣрноглиноземавая соль $Al_2(SO_4)_3$, которая можетъ имѣть хорошей событъ.

При большомъ производствѣ по этому способу изъ 100 ч. сала получается 95 ч. сырыхъ жирныхъ кислотъ и изъ 100 ч. сырыхъ жирныхъ кислотъ получается 45,9 ч. смѣси пальмитиновой и стеариновой кислотъ. Получающаяся послѣ холоднаго и горячаго прессованія олеиновая кислота содержитъ растворенныя пальмитиновую и стеариновую кислоты. Такъ какъ изъ большой массы кислоты онъ трудно выкристаллизовывается, то было предложено нѣсколько аппаратовъ, въ которыхъ

олеиновая кислота охлаждается въ тонкомъ слое; въ этомъ случаѣ кристаллизація происходитъ легче. Одинъ изъ аппаратовъ подобнаго рода (фиг. 8 и 9) примѣненъ на заводѣ La Société Petit Frères въ Парижѣ. Онъ состоитъ изъ конусообразнаго закрытаго барабана *A*, который охлаждается протекающей въ немъ холодной водой. Барабанъ укрѣпленъ на валу *B*, который вращается шкивомъ *C*. Валъ *B* на обоихъ концахъ пустой и пустоты соединены съ внутренностью барабана трубками *D* и *E*. Вода для охлажденія льется изъ сосуда *F* по трубкѣ *G* въ пустоту вала и отсюда по трубѣ *D* поступаетъ въ барабанъ; потомъ по трубѣ *E* она отводится съвозъ валъ *B* и трубу *H* въ сосудъ *J*. Жидкія кислоты льются изъ резервуара *K* черезъ край *L* на загнутую пластинку *M*, которая снабжена каучуковой полоской *N* для образования съ барабаномъ плотнаго соприкасания. Въ случаѣ прониканія жирныхъ кислотъ онѣ собираются въ сосудѣ *O*. Жирныя кислоты прилипаютъ къ холодной поверхности тонкимъ слоемъ, здѣсь закристаллизовываются и переносятся при вращеніи барабана къ скребку *P*. Застигшая масса здѣсь соскабливается и падаетъ на пластинку *Q* и затѣмъ въ сосудѣ *R*, окруженный холодной водой. Отсюда масса по трубѣ *S* идетъ въ фильтрпрессы для отдѣленія отъ олеиновой кислоты. Для обмыливанія описаннымъ путемъ были предложены также усовершенствованные аппараты, каковы, напр., аппараты Delarchie'ra и Леона Дру.

Обмыливаніе известно въ маломъ количествѣ подъ усиленнымъ давленіемъ. Рунгъ (1835) открылъ, что жиръ можно обмыливать малымъ количествомъ извести подъ давленіемъ и даже вода при темп. 200° можетъ разлагать жиръ (Rayen, Pelouze). Основываясь на этомъ, де-Миланъ (1851) построилъ соответствующій аппаратъ. Онъ представляетъ толстостѣнный (въ 2 стм. толщины) стоячій цилиндрическій съ полушарообразными днищами котелъ 1 м. діаметромъ и 1½—2 м. высотой изъ мѣди или желѣза, выложенный внутри свищовыми листами п съ снабженный предохранительнымъ клапаномъ, термометромъ, манометромъ, трубками для притока пара и наполненія котла жиромъ, газомъ и широкой трубой для опораживанія. Обмыливаніе производится такимъ образомъ. Въ котелъ впускаютъ по трубѣ 2300 кгр. растопленнаго и нагрѣтаго жира, 2000 кгр. нагрѣтаго известковаго мела, приговариваемаго изъ 60 кгр. негашеной извести (известки можно брать отъ 2% до 3%). Когда котелъ наполненъ, по трубкѣ, доходящей до дна, пускаютъ паръ подъ давленіемъ 10 атм. (онъ имѣетъ темп. 180° Ц.). Въ аппаратѣ поддерживаютъ давленіе въ 7—8 атм. и, по истеченіи 5—6 час., обмыливаніе оканчивается. Жидкость, содержащую глицеринъ, спускаютъ, а жирныя кислоты вмѣстѣ съ известковымъ мыломъ обрабатываютъ сѣрною кислотой для разложенія мыла, промываютъ водой и т. д.; вообще поступаютъ, какъ выше изложено. Олеиновая кислота получается болѣе уряза и *C*. совѣтуютъ прессовать крѣпче. Эти способы обмыливанія пригодны только въ томъ случаѣ, когда жиръ хорошаго качества, какъ

напр. сало, въ противномъ же случаѣ, если приходится имѣть дѣло съ палмовымъ масломъ, гусинымъ жиромъ и др., лучше примѣнить обмыливаніе сѣрною кислотой.

Обмыливаніе сѣрною кислотой. Разложеніе жировъ сѣрною кислотой было известно еще въ 1777 г. (Аматру, но для промышленности получило значеніе только тогда, когда Дюбрюфъ (Dubrunfaut, 1891) ввелъ перегонку жирныхъ кислотъ съ водянымъ паромъ. Обмыливаніе совершается въ желѣзномъ котлѣ, снабженномъ мѣшалкой и выложенномъ внутри свищовыми листами. Для нагрѣванія служатъ змѣевикъ или для этого въ котлѣ устраиваютъ двойное дно и въ промежутокъ пускаютъ паръ. Количество сѣрной кисл. берется различное, что зависитъ отъ качества жира, температуры и времени нагрѣванія. Въ прежнее время брали отъ 60% до 80% H_2SO_4 по вѣсу жира, потомъ постепенно стали уменьшать это количество и дошли до 35%, при чемъ нагрѣваніе продолжалось до 24—36 час. Наконецъ, количество кислоты уменьшили до 3%, а время нагрѣванія до вѣсколькихъ минутъ, но въ то же время темп. возвысили до 150—177°. Вообще можно сказать, что чѣмъ менѣе кислоты, тѣмъ должна быть выше температура и кратковременнѣе нагрѣваніе. Для жировъ худшаго качества количество кислоты должно быть больше; такъ, для жира кухонныхъ отбросовъ и отбросовъ скотобояенъ употребляютъ до 12% отъ палмоваго масла берутъ около 6% и т. д. Въ котелъ наливаютъ расплавленный жиръ, предварительно очищенный перекристаллизованіемъ и отстаиваніемъ, пускаютъ паръ въ змѣевикъ или въ промежутокъ между дномъ и, когда жиръ достаточно нагрѣтъ, прилипаютъ H_2SO_4 и пережигиваютъ мѣшалкой. Смѣсь нагрѣвають до 110°—115°. Масса вспучивается, окрашивается, вследствие происходящаго частью сѣбуляванія, въ бурый цвѣтъ, при чемъ выделяется немного летучихъ жирныхъ кислотъ и въ большомъ количествѣ сѣрнистый газъ (SO_2). По прошествіи 12—18 часовъ обмыливаніе обыкновенно бываетъ кончено. Чтобы слѣдить за ходомъ процесса, время отъ времени берутъ изъ котла пробы. Когда обмыливаніе кончено, приступаютъ къ разложенію образовавшихся сульфокислотъ кипящей водой. Полное разложеніе совершается только при темп. 100°; при низшей температурѣ, въ 40—50°, съ водой образуется эмульсія, такъ что при промываніи она уносится вмѣстѣ съ водой. Послѣ анидификаціи массѣ даютъ спокойно охлаждаться часа 2—3, послѣ чего ее спускаютъ въ большіе деревянные чаны, выложенные свиномъ и наполненные до ½ воды; для нагрѣванія они снабжены змѣевикомъ, въ который пускаютъ паръ. Послѣ многократнаго взбалтыванія съ кипящей водой, всплывшія наверхъ жирныя кислоты перелускаютъ въ чанъ, гдѣ при темп. въ 40—50° отъ нихъ отдѣляется вода и смолистые продукты. Для промыванія кислотъ вмѣсто чановъ можетъ служить большой деревянный ящикъ, выложенный внутри свиномъ и раздѣленный перегородками на три части такимъ образомъ, чтобы жидкость со дна одного отдѣленія могла перелиться вверху въ другое отдѣленіе.

СТЕАРИНОВОЕ ПРОИЗВОДСТВО.

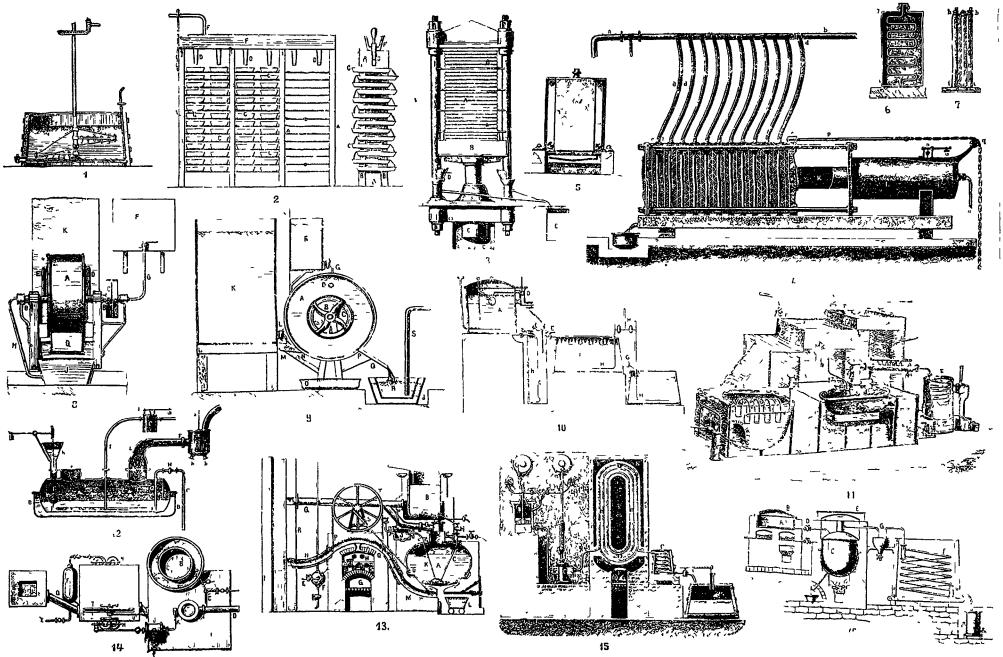

1 Чаша для обвешивания сырья 2 Шкафы для сырья 3 Вертикальный пресс для сырых свечных масс 4 Горизонтальный пресс для сырых свечных масс 5 Горизонтальный пресс для сырых свечных масс 6 Горизонтальный пресс для сырых свечных масс 7 Горизонтальный пресс для сырых свечных масс 8 Горизонтальный пресс для сырых свечных масс 9 Горизонтальный пресс для сырых свечных масс 10 Горизонтальный пресс для сырых свечных масс 11 Горизонтальный пресс для сырых свечных масс 12 Горизонтальный пресс для сырых свечных масс 13 Горизонтальный пресс для сырых свечных масс 14 Горизонтальный пресс для сырых свечных масс 15 Горизонтальный пресс для сырых свечных масс

Исчерпав в Рязань „Земля Свое“

Сиб. Тех. Школа Енисейск

Для полного удаленія воды, промывки и отстоявшіяся жирныя кислоты разливаютъ въ большія плоскія сковороды, гдѣ при нагрѣваніи изъ нихъ испаряются остатки воды, и въ такомъ видѣ кислоты поступаютъ въ перегонные кубы. Послѣ промывки точка плавленія ихъ значительно повышается:

	Кости- вод и кухон. жиръ.	Паль- мовое масло.
Въ обыкн. состояніи	24°	30°
Послѣ обработки кислотой	36°	38°
Послѣ промывки	38°	44°

Реакція обмыливанія можетъ совершаться и въ болѣе короткія промежутки времени; такъ, по способу Милла (1862), жиръ нагрѣваютъ въ котлѣ до 120°, прибавляютъ туда 6% сѣрной кислоты крѣпостью въ 66° В, массу энергично перемѣшиваютъ минуты 2—3 и кислоты разлагаютъ горячей водой. Подобный же способъ еще раньше предлагалъ Киабъ (1855). Въ горизонтально лежащій желѣзный цилиндръ, снабженный сильной мѣшалкой, вливаютъ жиръ, нагрѣтый до 120°, и сѣрную кислоту въ количествѣ 6% съ такой скоростью, чтобы масса въ цилиндрѣ оставалась только 2—3 мин. Отсюда масса идетъ въ чашъ, наполненный до $\frac{3}{4}$ горячей водой, гдѣ отдѣляются жирныя кислоты.

Для быстро и возможно полного обмыливанія менѣе крѣпкою кислотой, при которой не происходитъ обугливанія жира, Hughes предложилъ аппаратъ, представленный на фиг. 10. Въ котелъ *A* помѣщаютъ 6000 кгр. жира въ смѣсь съ 20% олеиновой кислоты и нагрѣваютъ отъ 120° до 150°. Эту температуру поддерживаютъ въ продолженіе всей операціи. Въ сосудѣ *B* наливаютъ 1220 кгр. сѣрной кислоты съ примѣсью нѣсколькихъ процентовъ азотной кислоты. Если послѣ обмыливанія предполагается перегонка жирныхъ кислотъ, то сѣрная кислота берется въ 58° В, въ противномъ же случаѣ въ 50° В. Ее нагрѣваютъ до 105° и расплавленный жиръ пускаютъ по трубкѣ *C*; вытекаа изъ сита *C* тонкими струйками, онъ проходитъ всю массу кислоты и собирается на поверхности слоемъ. Собранный въ верхней части сосуда *B* жиръ перекачивается насосомъ *D* обратно въ котелъ *A*. Притокъ жира, соответствующій количеству, выкачиваемому насосомъ *D*, регулируется краномъ. Конецъ обмыливанія наступаетъ скоро, такъ какъ жиръ приходится проходить черезъ большую массу кислоты. Когда обмыливаніе кончено, кислоту *D* выключаютъ и открываютъ кранъ *E*; обмыленная масса вытекаетъ въ верхній чашъ *F*, гдѣ она въ продолженіе 4 часовъ промывается сѣрной кислотой крѣпостью въ 12° В, если жирныя кислоты не будутъ подвергаться перегонкѣ; въ противномъ случаѣ ихъ черезъ 2 часа перепускаютъ въ нижній чашъ *F*, гдѣ обрабатываютъ два раза по 3 часа кипящей водой и въ третій разъ съ прибавкой 2% поваренной соли.

Обмыливаніе хлористымъ цинкомъ $ZnCl_2$. По опытамъ Крафта и Тессе де Мотэ, при нагрѣваніи жира съ безводнымъ $ZnCl_2$ до

темп. 150—200° наступаетъ полное смѣшеніе обоихъ веществъ. При обработкѣ водой, которая содержитъ немного соляной кислоты, получаются жирныя кислоты и $ZnCl_2$ въ растворѣ. Количество хлористаго цинка не превышаетъ 8%—12% отъ вѣса сала и отмывается все полностью; но испаренію воды оно можетъ быть снова получено обратно и вновь пущено въ производство. Жирныя кислоты получаютъ тѣмъ же качествомъ, что и при обмыливаніи сѣрной кислотой, и въ томъ же относителномъ количествѣ.

Перегонка жирныхъ кислотъ. Перегонка жирныхъ кислотъ съ перегрѣтымъ водянымъ паромъ имѣетъ цѣлью отдѣлить темныя смолистыя вещества, образующіяся при ацидификаціи; при этомъ совершается частью разложеніе самыхъ кислотъ, въ особенности олеиновой, вълѣдствіе чего относительное количество *твердыхъ* жирныхъ кислотъ при перегонкѣ возрастаетъ и въ ретортѣ всегда остается отъ 2 до 7% (отъ вѣса жира) черного асфальтоподобнаго смолистаго вещества. По изслѣдованіямъ Кагура (1875 и 1879), при перегонкѣ образуется цѣлый рядъ предѣльныхъ углеводородовъ (начиная съ $C_{12}H_{22}$ до $C_{17}H_{34}$) и жирныхъ кислотъ (пропионова, валерианова, капронова, каприловая и др.). Температура водяного пара, при которой перегоняются различныя жирныя кислоты, различна; такъ, пальмитиновая кислота перегоняется при 170°—180°, олеиновая—при 200° и *C.* при 230°. При высшихъ температурахъ онѣ перегоняются скорѣе. Количество водяного пара, расходуемаго при перегонкѣ, зависитъ отъ темп. при 200°—230° Ц. вѣсъ водяного пара въ 7 разъ больше, чѣмъ вѣсъ перегоняемыхъ кислотъ, при 230°—260° Ц. въ 3 раза больше, при 290°—въ 2 раза больше, а при 325°—356° кислоты и паръ переходятъ въ равномъ количествѣ. Отъ температуры, при которой ведется перегонка, зависитъ и цвѣтъ жирныхъ кислотъ; такъ, при 240° $\frac{1}{2}$ перегона не окрашены, а при 300° уже весь перегонъ желтобурнаго цвѣта.

Для перегонки жирныхъ кислотъ было предложено много аппаратовъ. Аппаратъ Ледона Дру имѣетъ такое устройство (фиг. 11). *A*—мѣдный перегонный кубъ въ видѣ плоской ванны. Паръ перегрѣвается въ перегрѣвателѣ *B* и поступаетъ въ котелъ *A* двумя трубками, оканчивающимися у дна котла продравленными мѣдными шарамп. Пары воды и жирныя кислоты изъ шлама, снабженнаго шпрометромъ, идутъ по трубкѣ *D*, охлаждаемой водой, въ холодильникъ *E*. Смѣсь кислотъ по трубкѣ поступаетъ въ котелъ изъличиковъ *F*, гдѣ онѣ предварительно просушиваются. Смолистыя остатки отъ перегонокъ спускаются въ линикъ *G*. Аппаратъ Киаба (фиг. 12) состоитъ изъ котла *A*, лежащаго въ чугунной или желѣзной ваннѣ *B*, наполненной свинцомъ; во время работы свинецъ въ ваннѣ долженъ быть только-что расплавленъ и температура его колеблется около 300°. По мѣрѣ испаренія изъ котла жирныхъ кислотъ, въ него черезъ воронку *h* приливается новое количество; притокъ ихъ регулируется поплавкомъ *h'* такъ, чтобы котелъ былъ наполненъ только на $\frac{1}{3}$. Перегрѣтый паръ по-

стуеть сначала въ сосудъ *C*, снабженный предохранительнымъ клапаномъ *D*, и отсюда по трубкѣ *i* поступаетъ въ котель, гдѣ онъ вырывается сквозъ тонкія отверстія развѣтвленной *d* трубки *i*. Пары воды и жирныхъ кислотъ идутъ въ шлемъ *K*, потомъ по трубѣ *F* поступаютъ въ сосудъ, снабженный термометромъ *a*. Этотъ сосудъ служитъ для улавливанія капелекъ жирныхъ кислотъ, уносимыхъ токомъ паровъ. Жидкость, скопляющаяся на днѣ сосуда, время отъ времени сливаются; пары же воды и жирныхъ кислотъ по трубѣ идутъ въ конденсаторъ. Когда на днѣ котла накопится достаточное количество смолы, притокъ жидкихъ кислотъ прекращаютъ, открываютъ край *H* и закрываютъ *F*. Подъ давленіемъ пара смола будетъ вытекать изъ трубы *G*; какъ только котель опорожнится, закрываютъ край *H* и открываютъ *F*, кислотамъ даютъ доступъ въ котель и перегонка возобновляется. Для чистки котла въ немъ сдѣланъ лазъ *e*. Трубные построили аппаратъ (фиг. 13 и 14), саморегулирующій нагреваніе реторты. Паръ изъ котла поступаетъ по трубѣ *E* въ цилиндръ *F* и отсюда въ перегрѣватель, состоящій изъ горизонтальныхъ желѣзныхъ трубокъ *H*, вмазанныхъ въ печь. Ступившаяся вода въ корбкѣ *F* можетъ быть спущена черезъ нижній край. Перегрѣтый паръ поступаетъ въ коробку *L*, имѣющую клапанъ, который открывается внутри, и въ случаѣ уменьшенія давленія въ приборѣ, позволяетъ войти въ него наружному воздуху. Отсюда паръ по трубкѣ *K* поступаетъ въ ку-

тель *A*, гдѣ совершается перегонка. Трубка *K* оканчивается мелко продырчатой сѣткой. Пары воды и жирныхъ кислотъ идутъ въ шлемъ, въ отводную трубу *D* и затѣмъ въ холодильникъ. Передъ началомъ перегонки разводять огонь въ топкѣ *G*. Горячіе газы нагреваютъ трубки перегрѣвателя и по каналу *M* идутъ подъ котель *A*, окружая его, потомъ отсюда подъ котель *B*, гдѣ нагреваютъ жирныя кислоты, и по трубѣ *J* входятъ въ дымовую трубу *R*. Нагрѣтыя жирныя кислоты изъ котла *B* спускаютъ по трубкѣ *C* въ котель *A*, и когда здѣсь они достаточно нагреются, начинаютъ перегонку. Если температура въ котлѣ *A* начинаетъ значительно повышаться, то штанга *U*, заключенная въ то же нагревательное пространство, что и котель *A*, соответственно удлинится и закроетъ посредствомъ блока *T* заслонку *O* и откроетъ *F*, отчего горячіе газы пойдутъ въ каналъ *N* и въ дымовую трубу *R*. Какъ только реторта *A* остынетъ до надлежащей температуры, штанга *U* опять откроетъ отверстіе дымохода *M* и т. д. Такимъ образомъ регулируется температура реторты. Передъ началомъ перегонки нужно нагрѣть кубъ *A*, и такъ какъ очагъ *G* для этого недостаточно, то подъ котель вводятъ черезъ дверь вагончикъ *L* съ горящимъ углемъ; дно вагончика представляетъ рѣшетку. Когда температура въ кубѣ достигнетъ 250°—300°, начинаютъ перегонку. Различныя фракціи перегонки имѣютъ разныя точки плавленія. Такъ, на-

	1	2	3	4	5	6	7
Кухонный и костяной жир	40°	41°	42°	45°	45°	47°	
Пальмовое масло	54,5°	52°	48°	46°	44°	41°	39,5°

Первые продукты перегонки бываютъ очень чисты и содержатъ мало олеиновой кислоты, послѣдующіе же получаютъ съ большимъ содержаніемъ ея. Полученныя жирныя кислоты разлагаютъ въ формы, какъ ранѣе описано, и пресууютъ. Олеиновая кислота, полученная при кислотомъ обмыливаніи и перегонкѣ, обладаетъ другими свойствами, чѣмъ полученная при обмыливаніи известно; она содержитъ примѣсъ акроленна и съ азотистой кислотой не переходитъ въ элаидиновую. Выходъ продуктовъ при кислотомъ обмыливаніи нѣсколько разнится отъ известковаго обмыливанія. Такъ, при обмыливаніи хорошаго сала въ автоклавахъ получается 8% глицерина и 93%—94% сырыхъ жирныхъ кислотъ, дающихъ около 45% *C*. съ точкой плавленія 54°—55°. При обмыливаніи сала сѣрной кислотой и перегонкой получается отъ 58%—59% и даже иногда до 65% *C*. съ точкой плавленія 50°—51°. Выходъ глицерина при кислотомъ обмыливаніи меньше и полученіе сего затруднительнѣе.

Разложение жировъ перегрѣтой водою при высокомъ давленіи и высокой температурѣ. Жиры при нагреваніи ихъ съ водою и возвышенномъ давленіи разлагаются такимъ образомъ:

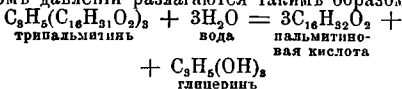

Чтобы осуществить на практикѣ разложеніе жировъ по этому способу, нужно соблюсти слѣдующія условія: 1) надо достигнуть, по возможности, полного соприкосновенія жира съ водою такъ, чтобы во время работы была тонкая эмульсія; 2) въ аппаратѣ должно быть полное отсутствіе воздуха; 3) температура должна быть 310°—320°. При низшей температурѣ разложеніе идетъ очень медленно и, если температура будетъ еще ниже, то можетъ наступить обратная реакція, соединеніе жирныхъ кислотъ съ глицериномъ. При высшей температурѣ наступаетъ разложеніе самихъ жирныхъ кислотъ. Въ аппаратѣ Тильманна (1854), представленномъ на фиг. 15, жиръ смѣшивается съ горячей водою въ цилиндрѣ *B* при движеніи продырчателаго поршня *A*; воды берется около $\frac{1}{2}$ — $\frac{1}{3}$ объема жира. Отсюда смѣсь насосомъ *C* прогоняется въ желѣзныя трубы *D*, нагреваемая въ печи *E* съ тошкою *F*. Продукты разложенія охлаждаются въ смѣшавкѣ *G* до 100° и черезъ клапанъ *H* поступаютъ въ сборникъ. Клапанъ *H* такъ урегулированъ соответствующимъ грузомъ, что можетъ открываться только при накачиваніи жидкости насосомъ *C* въ трубку *D*. Температура въ печи поддерживается около 340°. Послѣ десятиминутаго нагреванія въ трубкѣ *D*, жиръ выходитъ уже совершенно разложеннымъ. Въ этомъ аппаратѣ, въ виду большого давленія (ок. 60 атм.),

Схематический обзор хода переработки сала на стеарин на заводе F. A. Sarg Sohn Co в Вьне (по таблицам на всемирной выставке в Филадельфии).

Бык, в среднем, дает 83 кг. сырого сала (сырца), из которого после очистки получается:

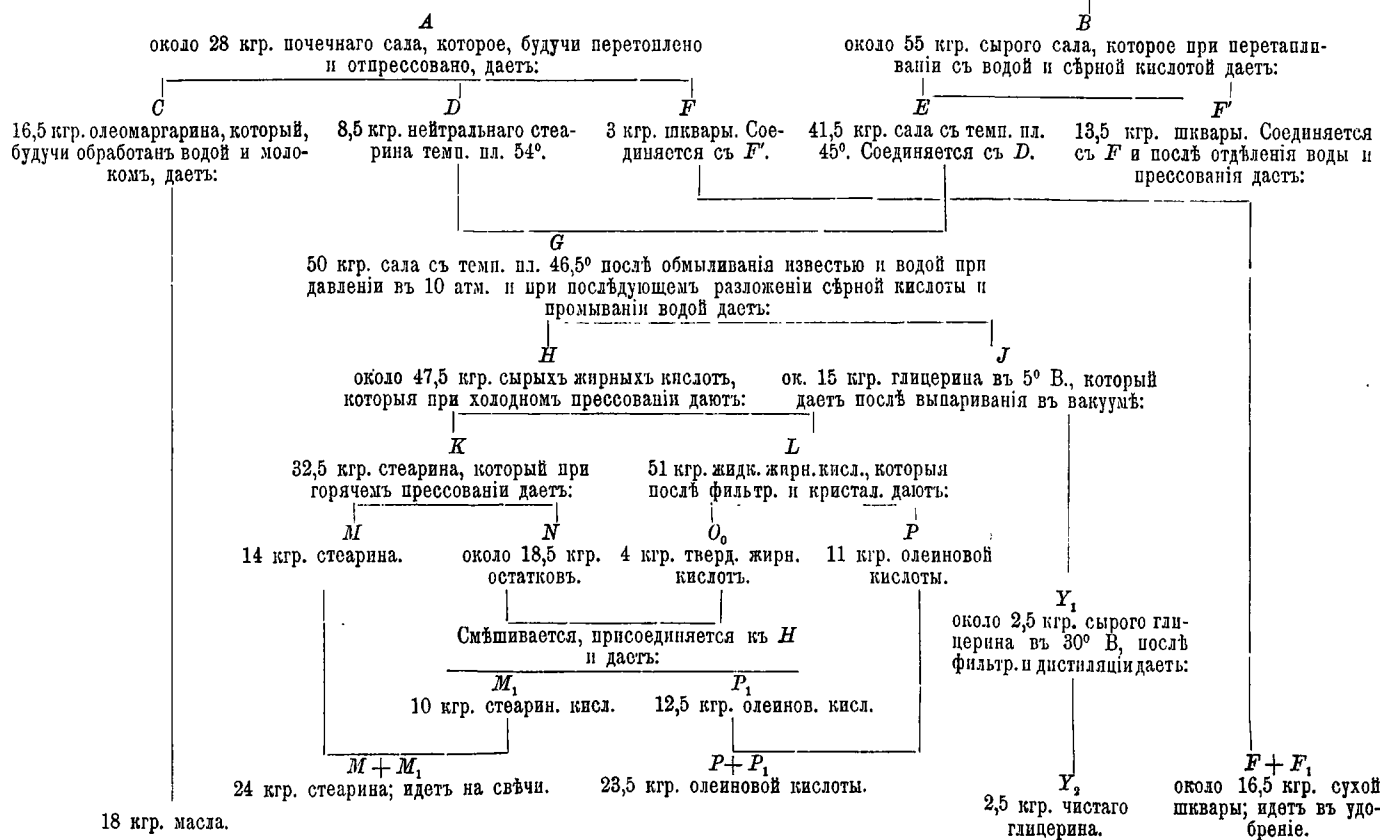

Стеаринъ

трубы должны быть значительной толщины. Райт (Wright) и Фезе предложили аппарат, состоящий из двух цилиндрических медных котлов, расположенных один над другим и связанных двумя трубками, которые обозначим через *a* и *b*. Трубка *a* идет от дна верхнего котла, проходит верхнее дно нижнего и оканчивается у дна нижнего котла; в верхнем котле она немного выступает над дном. Трубка *b* идет вверх от верхнего дна нижнего котла, проходит дно верхнего и оканчивается, не доходя до верха. В верхний котел, называемый генератором, наливают воды так, чтобы она стояла в уровень с выдающимся концом трубки *a*, а в нижний котел наливают жира до устья трубки *b*. Если воду сильно нагревать, то парь по трубке *b* спустится в нижний котел и здесь, сгустившись, упадет на дно в вид воды. Скопившаяся вода поднимается по трубке *a* опять в верхний котел и т. д. Таким образом вода при возвышенной температурѣ и подъ высокимъ давлениемъ приходитъ въ тѣсное соприкосновение съ жиромъ и черезъ короткое время жиръ вполне разлагается на жирныя кислоты и глицеринъ. Предложенный Мельенонъ способъ заключается въ томъ, что жиръ вмѣстѣ съ 10%—20% разведенной 10% сѣрной кислотой нагреваютъ въ котлѣ при 180°—200°. Аппаратъ его состоитъ изъ длиннаго, горизонтальнаго котла и втораго меньшаго, расположеннаго подъ нимъ. Жиръ вмѣстѣ съ водой помѣщаютъ въ нижній котелъ, а верхній наполняютъ паромъ. Когда воздухъ удаленъ изъ верхняго котла, уединяютъ его, паръ сгустится и получится безвоздушное пространство. Теперь верхній котелъ сообщаютъ съ низомъ нижняго котла, жиръ и вода устремляются въпустоту; когда верхній котелъ наполненъ, въ него даютъ доступъ пару, жидкость съ силой устремляется обратно и производитъ полное смѣшеніе. Гель (E. Hasel) предложилъ аппаратъ, саморегулирующій давленіе. Онъ представляетъ вертикальный цилиндрическій котелъ, въ нижнее дно котораго вставлено нѣсколько вертикальныхъ трубокъ, соединенныхъ внизу между собой попарно. Эти трубки помѣщаются въ дымоходъ топки и нагреваются горячими газами. Вверху котла устроенъ клапанъ такимъ образомъ, что когда давленіе въ котлѣ возвысится до известнаго предѣла, клапанъ поднимается и тянетъ за тягу, прикрѣпленную къ заслонкѣ, вслѣдствіе чего прекращается доступъ горячихъ газовъ къ перегрѣвательнымъ трубкамъ и давленіе въ котлѣ падаетъ. Котелъ наполняется водой и жиромъ; для перемѣшанія служатъ безконечная цѣпь съ ковшами, натянутая на блоки и двигающаяся въ вертикальномъ направленіи. Движеніе цѣпи передается извнѣ.

Обмыливаніе перегрѣтымъ водянымъ паромъ. Этотъ способъ обмыливанія примѣняется въ большихъ размѣрахъ въ Англіи на фабрикѣ Прейсъ. Вильсону и Гвайну первымъ удалось разложить жиръ на глицеринъ и жирныя кислоты перегрѣтымъ водянымъ паромъ. Аппаратъ Вильсона представленъ на фиг. 16. А—плоскій котелъ, въ который загружается

жиръ. Подъ котломъ лежитъ перегрѣватель, изъ котораго паръ, нагрѣтый до 315°, поступаетъ въ мѣдную реторту *C*, подогрѣваемую отдельной топкой. Жиръ изъ котла *A* передвѣвается въ нее по трубѣ *D*. Притокъ пара поддерживаютъ, смотря по роду жира, 24—36 час. Паръ вмѣстѣ съ продуктами разложенія идетъ по трубѣ *G* въ холодильникъ *F*. Температура въ ретортѣ *C* должна быть не ниже 310°, въ противномъ случаѣ разложеніе идетъ крайне медленно, если же она значительно поднимается, то въ продуктахъ разложенія появляется много акролена. При тщательномъ веденіи процесса жирныя кислоты получаютъ хорошаго качества, обладають твердостью, хрупкостью, а свѣчи, приготовленные изъ нихъ, хорошо полируются.

Н. Стеранскій. А.

Стеароловая кислота, $C_{18}H_{32}O_2$. Принадлежитъ къ одноатомнымъ кислотамъ ацетиленоваго ряда; ея строеніе выражается формулой $C_6H_5-C \equiv C(C_6H_5)_2CO_2H$ (Барухъ). Получается дѣйствіемъ спиртоваго раствора KOH на дибромстеариновый, бромолеиновую или элайдиновую кислоты. Длинные призматическіе кристаллы съ темп. пл. 48°. При окисленіи даетъ 10-кетостеариновую, стеарокисловою, азелановую, целароновую и др. кислоты. Окисленіемъ *S*. кислоты получается *стеароксиловая кислота* (Stearoxylsäure) $C_{18}H_{32}O_4$, безвѣстные кристаллы, плавящіеся при 86°.

И. И. Ш. А.

Стеаронъ ($C_{17}H_{32}$), CO , одинъ изъ высшихъ гомологовъ предѣльныхъ монокетонровъ, получается при перегонкѣ стеариновой кислоты (лучше съ известью), а также дѣйствіемъ на нее фосфорнаго ангидрида. Трудно растворимые въ спирту и эфирѣ кристаллы, плавящіеся при 87,8°. Изъ производныхъ стеарона известны дибромстеаронъ и стеароноксимъ. *Стеароноксимъ* ($C_{17}H_{32}N_2O$) $C:N.OH$ — облы аморфный порошокъ, плавящійся при 62—63°, образуется дѣйствіемъ гидроксилана на стеаронъ.

И. И. Ш. А.

Стеаронитенъ.—Весьма многія эфирныя масла, жидкія при обыкн. темп., при охлажденіи выдѣляютъ кристаллическія вещества. получившія названіе стеаронитенъ, въ отличіе отъ другихъ составныхъ частей маселъ, остающихся жидкими и названныхъ элеонитенами. *S*. потомъ стали называть камфорами (Campher), приставляя къ слову камфора, слово, указывающее на происхожденіе ея, напр.: розовая камфора (*S*. розоваго масла), анисовая камфора (*S*. анисоваго масла), лавровая камфора (Laurinecampher—*S*. лавровая камфарнаго масла—обыкновенная камфора) и пр. При современномъ взглядѣ на эфирныя масла (см.), разработка которыхъ подвинута далеко, понятие о *S*. потеряло свое значеніе, такъ какъ способность вѣкоторыхъ составныхъ веществъ выдѣляться при охлажденіи въ кристаллическомъ видѣ не представляетъ ни общаго всѣмъ эфирнымъ масламъ явленія, ни сопровождается какими-нибудь характерными свойствами или особенностями для даннаго масла. Составъ *S*. бываетъ самый разнообразный, какъ-то: предѣльные углеводороды, спирты и кетоны терпенаго

ряда и проч.; подробности о них см. Эфирные масла.

Стеарофановая кислота (Stearophansäure, acide Stearophanique).—Твердый продукт, получаемый из масла плодов *Anopmita Coccullus L.* (суккольванъ). По составу продуктъ этотъ представляетъ стеариновую кислоту, но вполнѣ очищенную отъ другихъ жирныхъ кислотъ. *И. И. Ш. Д.*

Стебелекъ—тонкій, нитевидный, слабо развитый стебель (см.) или (неправильно) черешокъ листа, цветоножка, плодоножка и пр. У мховъ *C.* называется болѣе или менѣе длинная, цилиндрическая, нитевидная часть спорогонія, на которой сидитъ коробочка. *С. Р.*

Стебель (caulis)—осевой органъ растеній, растущій неограниченно на своей верхушкѣ и производящій въ акропетальной послѣдовательности боковые органы—листья. Верхушка *C.* большою частью коническая или полусферическая и въ противоположность верхушкѣ корня, другого осевого органа растеній, голая, т. е. она не одѣта особою защитною тканью, подобной корневому чехлику, такъ какъ она, будучи прикрыта молодыми листьями, густо и плотно налегающими одинъ на другой, достаточно защищена или отъ всякихъ вѣтрянныхъ неблагоприятныхъ условій. По мѣрѣ нарастанія стеблевой верхушки въ длину (см. Ростъ растеній) возникаютъ новые листья, а старые, раньше образовавшіеся, мало по малу, разрастаются, расходятся одинъ отъ другого, отклоняются въ сторону и принимаютъ нормальное для даннаго растенія положеніе. Такое расхожденіе листьевъ въ значительной степени зависитъ отъ того, что участки стеблевой верхушки, находящіеся между двумя послѣдовательными листьями, вытягиваются въ длину, благодаря происходящему въ нихъ вставочному (интеркалярному) росту (см. Ростъ); подложные на участкѣ *C.*, прекратившему свой ростъ въ длину, листья находятся иногда на довольно значительномъ разстояніи одинъ отъ другого, и *C.* становится тогда листовно расчлененнымъ на узлы и междоузлія (см. соответствующія статьи), т. е. *C.*, по мѣрѣ удлиненія междоузлія (т. е. промежутокъ между листьями), выходитъ изъ состоянія почки (ср. Почка). Стебель въ крайне рѣдкихъ случаяхъ (у однодольныхъ, напр. пальмъ, древесвидныхъ папоротниковъ и др.) остается простымъ, не вѣтвистымъ; обычно же онъ вѣтвится монопоидально, симподиально или дихотомически (срв. соответствующія статьи); вѣтвление обуславливается или раздвоеніемъ верхушки (дихотомическое), или повзвоніемъ въ пазухѣ листьевъ новыхъ почекъ такого же строенія, какъ и верхушечная почка. Вѣтви (rami) называются также сучьями. *C.* второго, третьяго и т. д. порядка. Отъ способа вѣтвленія *C.* зависитъ общій обликъ растенія. Размѣры *C.* весьма различны; иногда онъ чрезвычайно малъ (у нѣкоторыхъ мховъ въ нѣсколько сантиметровъ длины и въ нѣсколько миллиметр. толщины), а иногда достигаетъ колоссальныхъ размѣровъ какъ въ длину, такъ и въ толщину, при чемъ у мно-

голтѣныхъ двудольныхъ растеній и у хвойныхъ онъ периодически нарастаетъ и въ длину, и въ толщину. Громадные *C.* живутъ по нѣсколько лѣтъ, а иногда столѣтіями и даже тысячелѣтіями (*Taxus baccata*, *Drasacena Draco* и др.); у другихъ растеній *C.* живутъ годъ или два (однолѣтніе и двулѣтніе *C.*). Консистенція *C.* также различна: у однихъ растеній *C.* все время остаются мягкими (такъ наз. *травянистые C.* у травъ, таковыя же однолѣтніе *C.* у многолѣтнихъ растеній, зимующихъ при посредствѣ корневищъ, клубней, луковицъ, у другихъ они современемъ становятся плотными, твердыми (такъ наз. *деревянистые C.* у кустарниковъ, деревьевъ); мощный древесный *C.* деревенькъ называется обыкновенно *стволомъ* (truncus). Форма *C.* обыкновенно цилиндрическая или, правильнѣе, узкоконическая, такъ какъ къ верхушкѣ онъ всегда тонше, чѣмъ къ основанію; но отъ такой формы наблюдаются различныя отклоненія; такъ, у пальмъ *C.* болѣею частью имѣетъ наибольшую толщину по серединѣ, къ основанію же и къ верхушкѣ онъ тонше, у кактусовъ и нѣкоторыхъ молочаевъ *C.* толстый, мясистый, иногда плоскій лещковидный (у *Opuntia*, напр.), иногда многогранный (у *Segeus*, различныхъ *Euphorbia*), шарообразный (у *Mamillaria*), боченковидный (у *Bombax*), плоскій лентовидный (у различныхъ лианъ); у губоцвѣтныхъ *C.* четырехгранный и пр.

Поверхность *C.* также чрезвычайно различная, то гладкая, то шероховатая, то голая, то волосистая, чешуйчатая, покрытая шипами, иглами и пр. У многолѣтнихъ растеній поверхность молодыхъ *C.* значительно отличается отъ поверхности старыхъ *C.*, такъ какъ старые *C.* утрачиваютъ волоски и обыкновенно на старыхъ *C.* развивается корка (см.). *C.* бываетъ то прямой, вертикальный, то лежачій, приподнимающійся, ползучій по землѣ. У однихъ растеній онъ свободно держится въ воздухѣ, у другихъ же опирается на свои воздушные корни, на соседнія растенія, на различнаго рода подпорки (камни, стѣны, скалы и пр.), цѣпляясь за нихъ при помощи усиковъ, прицѣпокъ и пр.; наконецъ, *C.* бываетъ вьющимся, обвивающимся вокругъ подпорокъ, стеблей другихъ растеній то вправо, то влѣво. Выше очерченная форма *C.* вполнѣ соответствуетъ его назначенію: во-первыхъ выносить листья, главнѣйшіе органы испаренія и ассимиляціи углерода, въ воздухѣ и на свѣтъ, т. е. въ ту среду, гдѣ эти функции могли-бы совершаться безурепятственно; во вторыхъ, поддерживать въ воздухѣ органы размноженія—цвѣтки и позже плоды. Въ то же время *C.* служитъ посредникомъ между корнями. поглощающими изъ почвы воду и растворенныя въ ней питательныя вещества, и листьями, испаряющими воду и перерабатывающими поглощенные, сырые вещества въ болѣе сложныя. Ростъ *C.* вверхъ обуславливается дѣйствіемъ земного притяженія, такъ какъ отрицательно геотропиченъ (см.). Анатомическое строеніе *C.* вполнѣ соответствуетъ выполненію назначенія этого органа. Такъ въ *C.* проходятъ сосудисто-волокнистые пучки (см.), представляющіе непосредственное продолже-

яне такихъ же пучковъ корней и переходящїе прямо въ листья. По пучкамъ этимъ движутся вода и разнообразная вещества (подробности см. въ соответствующихъ статьяхъ).

У многихъ растений (двуольныхъ, хвойныхъ) С. въ молодомъ состояніи бываетъ иначе устроенъ, нежели въ болѣе старомъ; различаютъ первичное и вторичное строеніе. Сначала молодой С. состоитъ изъ кожицы, отдѣвающей его со всѣхъ сторонъ, основной ткани и сосудисто-волоконистыхъ пучковъ. Кожица (см.) — обычнаго строенія; основная ткань состоитъ изъ паренхимы, въ которой для сообщенія С. прочности развиваются еще механическія ткани: колленхима или склеренхима, въ видѣ сплошныхъ слоевъ, дугъ, отдѣльныхъ участковъ и пр. (подробности см. въ соответствующихъ статьяхъ); развиваются въ паренхимѣ еще млечники, масляные, смоляные ходы (см.), воздушныя полости; иногда въ срединѣ С. вдоль каждаго междоузлія паренхима исчезаетъ, замѣняясь большою полостью; такой полый С. свойствененъ напр. злакамъ и называется *соломиною*; въ узлахъ соломины срединная полость обыкновенно прерывается прослойками основной ткани. Сосудисто-волоконистые пучки у одноольныхъ растений бываютъ разбросанными безъ порядка, сгущаясь больше къ периферіи; у двуольныхъ же растений и у хвойныхъ они располагаются кругомъ, такъ что у такихъ растений С. явственно бываетъ расчлененъ на четыре области: кожицу, кору, сосудисто-волоконистые пучки и сердцевину; прослойки основной ткани между сосудисто-волоконистыми пучками называются срединными лучами. Толщина коры, сердцевины, количество пучковъ у разныхъ растений различны, различны они у одного и того же растенія, смотря по диаметру С. Сосудисто-волоконистые пучки, пробѣгая вдоль С., вѣтвятся, соединяются между собою, отходятъ въ листья, въ вѣтви. Первичное строеніе сохраняется, съ весьма ничтожными измѣненіями, у папоротниковъ, одноольныхъ (исключая только вѣтвотныхъ *Agave*, *Jussia*, *Dioscorea*) и немногихъ двуольныхъ; у большинства же двуольныхъ, а также у хвойныхъ оно измѣняется до неузнаваемости. Это измѣненіе обуславливается, во-первыхъ, тѣмъ, что съ поверхности С., вмѣсто кожицы, развиваются новыя кроющія ткани—перидерма и позже корка (см. соответствующія статьи), а внутри С. появляются новыя сосудисто-волоконистые пучки, разрастаются старыя, такъ что возникаетъ вторичный лубъ и вторичная древесина; возникновеніе ихъ обуславливается дѣятельностью камбія (см.), залегающаго сплошнымъ кольцомъ между древесною и лубомъ. Древесина развивается обыкновенно сильнѣе, нежели лубъ, такъ что стволъ состоитъ главнымъ образомъ изъ древесины, гдѣ замѣны бываютъ годичныя кольца, образующіяся благодаря периодической дѣятельности камбія. Слѣдовательно, стволъ дерева состоитъ изъ слѣдующихъ частей: перидермы (или корки), коры, состоящей изъ коры собственно и изъ луба, камбія и древесины, изрѣзанной сердцевинными лучами; сердцевина же иногда не бываетъ, иногда она развита

весьма мало. Такъ какъ камбій состоитъ изъ тонкостѣнныхъ, легко разрывааемыхъ клѣточекъ, то перидерма (корка) и кора легко отдѣляются отъ древесины. Древесина у однихъ деревьевъ сплошь одинаковаго цвѣта и одинаковаго качества, у другихъ растений центральная часть древесины отличается отъ периферической своимъ цвѣтомъ (она темнѣе), плотностью и прочими качествами; у такихъ растений древесина раздѣляется на ядро (центральную часть) и заболонь (подробности см. въ соответствующихъ статьяхъ). Благодаря развитію большой массы древесины, С. приобретаетъ возможность выносить значительную тяжесть множества появляющихся на немъ сучьевъ, вѣтвей, листьевъ и плодовъ. Не затрудняется въ такомъ С. и проведеніе питательныхъ веществъ отъ корня къ листьямъ и обратно, такъ какъ во вторичномъ лубѣ залегаютъ рѣшетчатыя трубки, служашія для проведенія веществъ, вырабатываемыхъ растеніемъ, а въ молодой древесинѣ (т. е. въ заболони) находятся трахеиды и трахеи, по которымъ проходятъ вода и вещества, поглощаемыя корнемъ; въ старой же древесинѣ хотя и находятся тѣ же элементы, но она имѣетъ назначеніе чисто механическое, а именно доставляетъ прочность С.; вотъ почему дуллистыя деревья живутъ по многу лѣтъ, не страдая отъ недостатка срединной части древесины, пока вѣтвей не свалить ихъ. Вторичная древесина представляетъ кромѣ того мѣсто, гдѣ отлагаются про запасъ, на зиму, запасныя питательныя вещества, потому что въ составъ ея, кромѣ проводящихъ элементовъ (а также механическихъ, т. е. древесинныхъ волоконъ, такъ-назв. либриформа), входятъ паренхиматическія клѣточки, либо разбросанныя среди проводящихъ элементовъ, либо сгруппированныя въ видѣ болѣе или менѣе короткихъ, болѣе или менѣе высокихъ, то толстыхъ, то тонкихъ сердцевинныхъ лучей. Зимомъ эти клѣточки сплошь набиты крахмаломъ и другими веществами. Таковы вѣтвья форма и строеніе С., какъ органа, поддерживающаго въ воздухѣ, на свѣту, листья и плоды. Форма С. имѣетъ большое значеніе въ описательной ботаникѣ. Кромѣ указанныхъ формъ, вообще С. бываютъ:

1. По формѣ междоузлій и узловъ: 1) цилиндрическіе (обычная форма), 2) нитевидные (когда междоузлія очень тонки и очень длинны), 3) узловатые (когда междоузлія тонки, а узлы вздуты, напр. у зонтичныхъ, гвоздичныхъ и др.), 4) членистые (когда узлы болѣе или менѣе отдѣлены отъ междоузлій, такъ что С. становится ломкимъ, напр. у *Salicornia*, хвощей), 5) крылатый (когда листья низбагаютъ по С.).

II. По направленію различаютъ: 1) прямые С., 2) изогнутые вправо и влѣво, 3) колѣчатые (когда междоузлія расположены подъ угломъ другъ къ другу, напр. у *Aloriscus geniculatus*), 4) поникшіе, 5) нагнутые, 6) выходящие вправо или влѣво, 7) лазящїе, 8) прямостоящїе, 9) простертые или лежащїе, 10) приподнимающїеся, 11) ползучїе. С. второго и пр. порядка, т. е. вѣтви бываютъ: 1) прижатые къ С., 2) отстоящіе (оттопырив-

ные) и тогда либо 3) прямые, либо 4) горизонтальныя, либо 5) плакучіе. Наконецъ, различаютъ еще слѣдующія формы С.: 1) толстый, мощный, одревесѣвшій С.—*стволъ* (truncus); у деревьевъ (стволъ вѣтвится только наверху), у кустарниковъ (вѣтвится, начиная съ самаго низу) и у полукустарниковъ (стволъ такой же, какъ у кустарниковъ, но вѣтви черезъ годъ или два отмираютъ и бываютъ не длиннѣ метра). 2) *Коломообразный* С. (саидехъ) — толстый, мощный, одревесѣвшій многолѣтній С. (т. е. стволъ), обыкновенно не вѣтвистый, несущій наверху корону крупныхъ листьевъ (у саговыхъ пальмъ, у вѣрныхъ, перистыхъ пальмъ, у древовидныхъ папоротниковъ). 3) *Травянистый* С. собственно (caulis); онъ называется 1) стѣбкомъ (scapus), если онъ не вѣтвистый и несетъ листья только при корнѣ, а наверху заканчивается цѣткомъ или соцветіемъ, 2) плетью (усомъ, flagellum), если онъ нитевидный, стелющійся по землѣ, слабый и укореняющійся въ узлахъ, 3) соломину (culmus) у злаковъ. С. имѣетъ иногда иное назначеніе и, соответственно этому, мѣняется его форма и его строеніе. Такъ, нѣкоторые вѣтви принимаютъ на себя защиту растенія отъ нападенія животныхъ; тогда онъ становится безлистными и превращаются въ *колѹчки* (aculeus), напр. у терна, боярышника; у другихъ растеній вѣтви помогаютъ С. пѣлпаться за подпорку и превращаются въ *усики* или *завитки* (cirrhi), напр. у винограда, страстоцвѣта. Служить С. также органомъ, при посредствѣ котораго растеніе перемѣшивается, и тогда онъ превращается въ *клубень* (tuberus), напр. у картофеля, шафрана, *луквицу* (bulbus), напр. у лилія, *корневища* (rhizoma), напр. у касатика и мн. др. Принимаютъ на себя С. и функціи листа и становятся тогда шлоскимъ, представляя такъ назыв. *кладоди* (у спаржи, Ruscus и у др.). С. появляется въ растительномъ царствѣ довольно рано, а именно у мховъ, но у нихъ онъ бываетъ весьма небольшимъ и очень простаго строенія; такъ въ немъ не развивается сосудистоокивныхъ пучковъ и лишь въ центрѣ его находятся вытянутыя въ длину клѣтки — волоконца, которыя и служатъ для проведенія питательныхъ веществъ. С. Р.

Стебелъникъ — см. Пузырянкъ.

Стебелъскій (Петръ) — галичско-русскій писатель-юристъ, род. въ 1857 г.; состоитъ проф. угод. права въ львовскомъ унив. Статьи его — одинъ на польскомъ, другія на малорусскомъ яз. — относятся къ уголовному праву. Перечень ихъ, съ биографіей С., см. въ «Хроникѣ науков. товар. имени Шевченка» (1900, I, 60).

Стебелъчатолазныя раки или *цитотруды* (Podophthalmata sive Thraostocra) — группа высшихъ ракообразныхъ или Malacostraca (см. Ракообразныя, XXVI, 234). Характеризуются присутствіемъ сплошного хитинового панциря, прикрывающаго со спинной стороны сегменты головы и груди, которые такимъ образомъ сдвигаются въ одинъ отдѣлъ — головогрудъ или serhalothogaх, при чемъ различное число переднихъ паръ ножекъ или конечностей приобрѣтаютъ характеръ челюстныхъ ножекъ (см. Ракообразныя, XXVI, 236).

Не менѣе характерно расположеніе двухъ сложныхъ глазъ на особыхъ подвижныхъ стебелкахъ, прикрѣпленныхъ къ головѣ. Хотя С. по организаціи и стоятъ выше сидячеглазныхъ раковъ (см.), но по своему строенію и исторіи развитія болѣе приближаются къ низшимъ ракообразнымъ (Eloptostraca). С. подраздѣляются на четыре отряда: 1) *Расчлененія* или Schizopoda (см. XXVI, 355 в Ракообразныя, табл. II, фиг. 26—28); 2) *Симасеа* (см. Ракообразныя, табл. II, фиг. 24); 3) *Ротоподы* или Stomatopoda (см. XXVII, 160 в Ракообразныя, XXVI, табл. II, фиг. 25) и 4) *Десятиногія* или Decapoda (см. X, 490—494).

В. III.

Стебелъники (Bacillus, Bacteria) — см. Стрелилки.

Стебелъники, *булавовидныя* или *жазжальца* (halteres) — булавовидныя придатки задняго сегмента груди двукрылыхъ насекомыхъ, морфологически соответствующіе задней парѣ крыльевъ 4-хъ крылыхъ насекомыхъ. Нѣкоторые считаютъ ихъ за органы чувства равновѣсія и утверждаютъ, что двукрылыя съ отрѣзанными шупальцами теряютъ способность къ правильному полету. Другіе считаютъ ихъ органами слуха. Точно функція ихъ неизвестна. В. М. III.

Стебелъ — мст. Кіевской губ., Каневского у., въ 15 вер. отъ ст. Корсунъ Фастов. жел. дор., на почтовомъ тракѣ изъ мст. Корсуня въ г. Умань, при р. Роси, около впаденія въ нее р. Хоробры и Воропицы. На мѣстѣ С. нѣкогда находилась греческая колонія; сохранились слѣды каменныхъ зданій. Въ городишѣ, называемомъ «Греческій замокъ», найдены кладъ изъ монетъ польскихъ и нидерландскихъ, а на берегу р. Роси — предметы каменнаго вѣка (полированные молоты, кремневые сѣкиры, урны). Близъ С. огромное городище шестугольнаго очертанія, бронзоваго вѣка, другое городище-майданъ, гдѣ найдены древніе серебряныя предметы, и до 40 кургановъ. Стефанъ Баторій отдалъ С. казачьему старшинѣ Тетерѣ, построившему здѣсь укрѣпленный замокъ. Въ 1664 г. этотъ замокъ былъ взятъ поляками. Въ 1674 г. мѣстечко перешло къ Россіи, но потомъ опять присоединено къ Польшѣ и оставалось за ней до 1793 г. 822 двора, 6658 жителей (2737 мжч. и 2921 жнщ.), православная церковь, католич. часовня, 5 еврейскихъ молитвенныхъ домовъ, народное училище, пріемный покой, аптека, суконная фабрика, механическое заведеніе. 2 кирпичныхъ зав., крупчатка, 6 водныхъ и много вѣтряныхъ мельницъ, свеклосахарный и рафинадный зав. (въ 1898—99 гг. 650 рабоч., выработано 135505 пд. сахара на сумму 38808⁹ р.). Близъ С. мѣстороженіе бурого угля (не разрабатывается). П. Т.

Стебелныя листья — въ описательной ботаникѣ, такъ называются листья, находящіяся на воздушной части стебля, въ противоположность нижнимъ или прикорневымъ листьямъ, прикрѣпляющимся болѣею частью къ подземной части стебля.

Стебелныя колѹчки — колѹчки, находящіяся на стеблѣ и представляющія недоразвитыя укороченныя вѣтви.

Стеблевьяя растенія—т. е. такія растенія, у которыхъ вегетативное тѣло расчленено на стебель и листь или на корень, стебель и листь, таковы мхи, печеночники, сосудистыя тайнобрачныя и явнобрачныя, иначе С. растенія называются Cormophyta, т. е. листо-стеблевыми. Стебель и листь (cotyled) являются гораздо раньше корня; такъ они находятся уже у мховъ, у которыхъ еще нѣтъ корней; корни появляются только начиная съ сосудистыхъ тайнобрачныхъ. С. Р.

Стеблищъ-Ксантинскій (Степанъ Павловичъ, 1814—85)—писатель, преподаватель потавской гимназій, ревностный сотрудникъ «Потавскихъ Губернскихъ Вѣдомостей», въ которыхъ помѣстлялъ рядъ цѣльныхъ статей объ И. П. Котляревскомъ (1866 и 1869 гг.). См. «Потавскія Губернскія Вѣдомости», 1886, № 4.

Стеблищце—дворянскій родъ, герба Пржестрфаль, получившій дворянское достоинство въ Венгріи въ 1482 г. Одна ихъ отрасль въ 1723 г. поселилась въ Юго-Западномъ краѣ; изъ нея происходилъ Геронимъ Ивановичъ С. (см. ниже). Родъ С. внесенъ въ 1 ч. род. кн. Волынской губ.

Стеблищскій (Геронимъ Ивановичъ, 1832—1897)—изъ дворянъ Волынской губ., окончивъ курсъ въ институтѣ корпуса инженеро-путей сообщения въ 1852 г. Въ 1855 г. поступилъ на геодезическое отдѣленіе Николаевской академіи генер. штаба и по окончаніи курса—на главную Никол. астрономическую обсерваторію въ Пулковѣ; въ 1858 г. назначенъ въ генеральный штабъ. Обширная и плодотворная научная дѣятельность С. началась съ 1860 г., когда онъ назначенъ былъ помощникомъ начальника триангуляціи сѣв. Кавказа, при чемъ большая часть работъ была имъ лично исполнена, а на главномъ хребтѣ Кавказа имъ опредѣлены всѣ важнѣшія вершины между Эльбрусомъ и Казбекомъ; онъ же составилъ образцовое описаніе триангуляціи. Въ 1867 г. С. назначенъ начальникомъ кавказскаго военно-топографическаго отдѣла и въ этомъ званіи, между прочимъ, произвелъ рядъ астрономическихъ и гипсометрическихъ опредѣленій въ Закаспійской области и Персіи, а въ 1881 г. впервые связалъ Константинополь съ другими европейскими пунктами, опредѣливъ по телеграфу разность долготъ Константинополь—Одесса. Не менѣе важны его картографическія труды по изображенію разныхъ частей Кавказа, Закаспійской области, Малой Азійи и Персіи. Въ бытность свою на Кавказѣ С. занялся разрѣшеніемъ одной высокой трудности, но и весьма интересной задачи высшей геодезіи: «Объ отклоненіи отвѣсныхъ линій притяженіемъ кавказскихъ горъ»; за эту трудъ С. былъ удостоенъ званіемъ члена-корреспондента Императ. акад. наукъ и Константиновской медали отъ Импер. русскаго геогр. общ. Въ 1885 г. С. назначенъ былъ начальникомъ военно-топогр. отдѣла главнаго штаба, гдѣ подъ его руководствомъ было выпущено много серьезныхъ работъ, между прочими—обработка обширныхъ трудовъ русскихъ геодезистовъ по извѣстной дугѣ параллели 52—47½° с. ш., каталогъ

русской нивелирной сѣти и др. Слѣдуетъ еще упомянуть о «Наблюденіяхъ надъ качаніемъ поворотныхъ маятниковъ, произведенныхъ въ Тифлисѣ» и «О наблюденіяхъ надъ качаніемъ маятниковъ, произведенныхъ въ англійской Индіи для опредѣленія ускоренія силы тяжести». Съ 1887 г. С. состоялъ председателемъ отдѣленія математической географіи географическаго общ., а съ 1889 г. помощникомъ председателя того же общества и председателемъ коммиссіи по изученію распространенія силы тяжести въ Россіи. Благодаря ему, плодотворныя силы тяжести въ Россіи были распространены на всю Европейскую Россію и на часть Азіатской. Ко всему своимъ научнымъ достоинствамъ С. присоединялъ высокія нравственныя качества.

Ю. Ш.

Стеблищскій (М.)—псевдонимъ Лѣскова (XVIII, 147).

Стебное (Стебне)—с. Кіевской губ., Звенигородскаго у., въ 6 вер. отъ уѣздн. города и въ 4 вер. отъ ст. Звенигородка Юго-Зап. ж. д. при впаденіи р. Ольховой въ Гинлоу Тикичъ. 2059 жит. Церковно-приходское учил., 1 водяная, 1 конная и 15 вѣтр. мельницъ. Близъ села 5 большихъ кургановъ, гдѣ найдены древнія керамическія издѣлія и человѣческіе скелеты.

Стебутъ (Иванъ Александровичъ)—заслуженный профессоръ, общественный дѣятель, писатель и практикъ по сельскому хозяйству. Род. въ 1833 г. Въ 1850 г., окончивъ курсъ 2-й спб. гимназій, зачислился въ студенты Горьгорѣцкаго земледѣльческаго инст. Въ 1854 г. былъ оставленъ при названномъ институтѣ преподавателемъ и помощникомъ управляющаго фермой, а осенью 1860 г. по возвращеніи изъ заграничной трехлѣтней командировки, получилъ тамъ же профессорскую каеедру. Еще раньше, а именно въ 1856 г. С. былъ командированъ въ Прибалтійскія губ. для изученія мѣстныхъ образцовыхъ хозяйствъ, при чемъ отчетъ объ этомъ путешествіи былъ препринятъ министерствомъ госуд. наукъ. За время пребыванія за границей, особенно долго оставался въ Іенѣ, гдѣ занимался изученіемъ естественныхъ наукъ, главнымъ образомъ химіи подъ руководствомъ Лелана. Въ бытность С. за границей, онъ ознакомился почти со всѣми высшими сельскохозяйственными учебными заведеніями Германіи, Франціи, Бельгіи и Англій, прослушалъ тамъ рядъ систематическихъ курсовъ, осматривалъ много выдающихся хозяйствъ, исполнялъ пѣсокъ порученій отъ своего министерства. Вернувшись въ Россію въ 1860 г., занялъ должность младшаго профессора института, вольно со студентами, кромѣ того, занятія по политическаго экономіи. На этомъ поприщѣ С. казался энергичнымъ дѣятелемъ. Желая сдѣлать преподаваніе болѣе плодотворнымъ и вывѣсть съ тѣмъ внести живую инициативу въ среду учащихся, С. организовалъ такъ назыв. «семинаринъ», на которыхъ читались, обсуждались и критиковались студенческія сочиненія. Много сдѣлалъ также за время пребыванія въ институтѣ и для пополненія и обогащенія сельскохозяйственнаго музея различными коллек-

циями, выбранными и приобретенными на лондонской всемирной выставке в 1862 г. В 1868 г., по зашифт в слоб. университет магистерской диссертации «Известие, какъ средство возстановления плодородія», былъ переведенъ на короткое время въ слоб. сельскохозяйственный институт, но въ сентябрѣ того же года былъ уже назначенъ профессоромъ во вновь учрежденную въ Москвѣ Петровскую сельскохозяйственную академию, которой и принадлежатъ дѣятельная дѣятельность С., какъ профессора земледѣлія. Совмѣстно съ чтеніемъ лекцій онъ занялся организацией вспомогательныхъ учреждений при академіи—сельскохоз. музея, опытнаго поля и агрономической лабораторіи, приспособленной имъ для самостоятельныхъ студенческихъ изслѣдованій, дѣятельно способствовалъ основанію комитета сельскохоз. консультаціи и основанію мѣстнаго сельскохоз. печатнаго органа («Русское Сельское Хоз.»), редакторомъ котораго былъ въ теченіе двухъ лѣтъ, являлся главнымъ устроителемъ и работникомъ московской политехнической выставки, выступалъ лекторомъ въ цѣломъ рядѣ публичныхъ чтеній, какъ въ Москвѣ, такъ и въ С.-Петербурѣ. Часть такихъ лекцій была обработана впоследствии въ книгу «Основы полевой культуры» (изд. 2. т. I и II, М., 1882—84). Лѣтомъ С. одинъ и съ своими учениками посѣщали разныя мѣстности Россіи, изучая положеніе сельскохозяйственнаго промысла въ разныхъ ея полосахъ, при чемъ плодомъ такихъ изслѣдованій явилась книга «Статья о русскомъ сельскомъ хозяйствѣ, его недостаткахъ и мѣрахъ къ его усовершенствованію» (1857—82; СПб., 1883). Съ особенною отзывчивостію приходилъ на помощь отечественному сельскому хозяйству при обсужденіи различныхъ вопросовъ, рассмотрѣннхъ разныхъ уставовъ правительственныхъ и земскихъ сельскохоз. школъ и, наконецъ, при составленіи общедоступныхъ изданій въ помощь хозяевамъ—практикамъ, принужденнымъ въ корень переустроить свои хозяйства послѣ «Положенія» 61 г. Въ особенности здѣсь слѣдуетъ остановиться на «Настольной книгѣ», весьма цѣннымъ по массѣ обработаннаго матеріала и знанія, значительная часть текста котораго принадлежитъ его перу. Независимо отъ сего, въ качествѣ организатора или эксперта, онъ принималъ дѣятельное участіе во всѣхъ выдающихся выставкахъ какъ русскихъ, такъ и иностранныхъ, на различныхъ конкурсахъ сельскохоз. машинъ и орудій, при чемъ въ особенности удѣлялъ много вниманія конкурсамъ «плужнымъ». С. не оставялъ въ сторонѣ и сельскохоз. практической дѣятельности. Имѣнье «Кроткосъ» (Тульской губ.), по своему техническому и экономическому благоустройству, представляяетъ тому наглядный примѣръ. Высокое уваженіе нашего общества къ трудамъ С. выразилось не только избраніемъ его въ члены различныхъ ученыхъ и сельскохозяйственныхъ обществъ, но и въ самыхъ сочувственныхъ привѣтствіяхъ въ день празднованія 35-лѣтняго юбилея (21 ноября 1889 г.) ученой и сельскохоз. практической дѣятельности. при чемъ инициативу праздно-

ванія взяла на себя академія. Выйдя, по закрытіи академіи, въ которой онъ пробылъ 30 лѣтъ, въ отставку, С. не прерывалъ своихъ практической сельскохоз. дѣятельности и литературныхъ работъ. Онъ занялся съ особою любовью и настоячивостію пропагандированіемъ спеціального сельскохоз. женскаго образованія и успѣлъ увидѣть успѣхи своихъ заботъ по этому предмету: лѣтомъ текущаго 1900 г. были организованы при моск. сельскохоз. учебныхъ заведеніяхъ спеціальныя женскія сельскохоз. курсы, которыми, надо полагать, положено въ Россіи начало высшему женскому образованію въ области сельскохоз. знаній. Съ начала 1898 г. С. занималъ постъ предсѣдателя ученаго комитета мин. землед. и госуд. имуществъ, состоя въ то же время членомъ совѣта министра и почетителемъ богородицкаго средняго сельскохоз. училища. Кромѣ упомянутыхъ сочиненій, С. напечаталъ много статей, переводовъ и передѣлокъ иностранныхъ руководствъ. Приводимъ названія нѣкоторыхъ: «Гипсованіе почвы» («Русское Хоз. и Лѣсов.» 1868, ч. 47 и 48); «Сельскохоз. знаніе и сельскохоз. образованіе» (М., 1870; 2 изд. М., 1889); «Истощеніе и удобреніе почвы» («Рус. Сельск. Хоз.» т. II); «О посѣвѣ вообще и рядовомъ въ особенности», «Обработка почвы» («Рус. Сельск. Хоз.» 1871), «Обезпеченіе скота кормовыми средствами въ сѣв. и на рубежѣ сѣв. и средней полосы Россіи» (М., 1871); «Воздѣлываніе льна» (М., 1872); «Сельскохоз. школа» («Вѣстн. Европы», 1872, XII), «О недостаткахъ современнаго положенія сельскохоз. промышленности» («Тр. Валувейской Комиссіи», 1873), «О мѣрахъ къ подготовленію хорошихъ управляющихъ» (1876); «О величинѣ хоз. единицы и обезпеченіе скота кормовыми средствами въ средней черноземной полосѣ Россіи»; «Изъ моей сельскохоз. практики» («Тр. Вольн. Эконом. Общества», 1886—87); «Учебникъ частнаго растеніеводства: полеводство» (СПб., 1888; вып. I); «Нуждается ли русская интеллигентная женщина въ спеціальномъ сельскохоз. образованіи» (СПб., 1891); «Облѣсеніе долинъ, укрѣпленіе овраговъ и обсадка полей въ с. Кроткомъ» (М., 1895); «О постановкѣ профессиональнаго образованія въ связи съ постановкою общаго образованія» (М., 1898).

Стевенъ (Stevens)—два французскихъ живописца, причисляемыхъ также къ бельгійскимъ художникамъ. 1) *Жозефъ С.* — сынъ офицера Наполеоновской арміи, большого любителя изящныхъ искусствъ, род. въ Брюсселѣ, въ 1822 г., рано выказалъ влеченіе и способности свои къ живописи и выучился ей безъ помощи наставниковъ, единственно чрезъ копированіе картинъ въ музеяхъ и посѣщеніе художественныхъ выставокъ въ своемъ отечествѣ и въ Парижѣ. Впервые явившись со своими произведеніями предъ публикою на выставкѣ брюссельск. академіи худ., въ 1844 г., онъ выставлялъ ихъ съ 1846 г. въ парижск. салонахъ и до самой своей смерти, послѣдовавшей въ 1892 г., пользовался за нихъ извѣстностью какъ во Франціи, такъ и въ другихъ странахъ. Мастерски вла-

дѣя рисункомъ, С. писалъ жанровыя сцены, въ которыхъ главную роль играли животныя, преимущественно собаки, которыхъ онъ воспроизводилъ съ удивительною правдою въ отношеніи не только ихъ внѣшности, но и характера, нравовъ и привычекъ. Къ числу лучшихъ его картинъ принадлежатъ: «Мученіе Тантала» (1850), «Квартира балаганщика» (1857), «Собака и муха» (1857), «Собака старушки» (1857), «Быки» (1859), «Прощайки въ лавкѣ мясника» (1864), «Продажа собаки въ Парижѣ» (въ Брюссельск. академич. галлерей), «Продажа собакъ въ Брюсселѣ» (тамъ же) и нѣк. др. Въ СПб., въ музеѣ академіи худ. (въ Кутебевской галл.), имѣется образецъ работъ этого художника — «Несчастье странствующаго шарманщика». 2) *Альфредъ С.*, братъ предыдущаго, род. въ Брюсселѣ, въ 1828 г., учился сперва у Навеза, въ своемъ родномъ городѣ, а потомъ у Рокплана, въ Парижѣ, гдѣ, подобно Юзефу С., поселился на постоянное жительство. Въ началѣ писалъ небольшія историческія сцены, но потомъ обратился къ жанру и сталъ изображать элегантныхъ молодыхъ дамъ и дѣтей въ изящной, комфортабельной комнатной обстановкѣ. Героини его картинъ въ этомъ родѣ милы и добродѣтельны, но не чужды кокетства и способности увлекаться пылкою страстью. Композиція у него въ большинствѣ случаевъ не отличается сложностью и замысловатостью, состоитъ изъ одной, много—изъ трехъ фигуръ; колоритъ сѣроватъ, но приятенъ; кромѣ тонкости выраженія въ лицахъ и позахъ фигуръ, къ его достоинствамъ принадлежитъ мастерство въ воспроизведеніи всевозможныхъ особенностей, особенно ткаей. Наибольшую извѣстность онъ пользовался у французовъ во времена второй имперіи, даже породилъ тогда группу подражателей себѣ, но потомъ его работы мало-по-малу выходили изъ моды, такъ что теперь онъ доживаетъ свой вѣкъ почти всѣми забытый. Изъ картинъ, вышедшихъ изъподъ кисти С. въ цвѣтущую пору его дѣятельности, болѣе другихъ извѣстны: «Дама среди розъ» (нах. въ Брюссельск. муз.), «Печальный визитъ» (тамъ же), «Chant passionné» (въ люксембургск. галл., въ Парижѣ), «Покинутыя маски» (въ марсельск. муз.), «Утѣшеніе», «Утро на дачѣ», «Новогодній подарокъ», «Разочарованіе», «Возвращеніе въ свѣтъ», «Утро жизни», «Въ мастерской художника» и фрески въ Брюссельскомъ королевскомъ дворцѣ, изображающія четыре времени года въ видѣ молодыхъ женщинъ въ современномъ костюмѣ.

Стевень (Христіанъ Steven)—извѣстный шведскій ботаникъ, род. въ Фридрихсгаммѣ въ 1781 г., окончивъ курсъ въ медицинскомъ институтѣ (нынѣ военно-медицинская академія) въ Петербургѣ, но служилъ по инспекціи шелководства на Кавказѣ, а затѣмъ въ Крыму. Онъ много путешествовалъ по Кавказу, а затѣмъ поселился въ Крыму, флору котораго онъ изучалъ много лѣтъ и гдѣ жилъ до самой смерти (въ 1864 г.). Ему принадлежатъ довольно много работъ по систематикѣ растений, изъ которыхъ самая главная: «Verzeichniss der auf der taurischen Halbin-

sel wildwachsenden Pflanzen» (въ «Bull. de la soc. des nat. de Moscou», 1856—1857) и «Monographia Pedicularis» (въ «Mem. de la soc. des nat. de Moscou», VI, 1823, стр. 1—60, съ 17 таб.). Ср. Nordmann, «Christian Steven, der Nestor der Botaniker» («Erman's Archiv für wiss. Kunde v. Russland», XXIV, 1865, стр. 80—124). *Р. Коржинскій.*

Стевинъ (Симонъ Stevin)—голландскій математикъ (1548—1620). Молодость провелъ въ занятияхъ торговыми дѣлами. Принцъ Моррицъ Нассаускій назначилъ его управляющимъ гидротехническими сооружениями, генералъ-квартирмейстеромъ армии, строителемъ лагерей и инспекторомъ крѣпостей въ Батавской республикѣ. Литературныя произведенія С. относились, главнымъ образомъ, къ математическимъ наукамъ и ихъ приложениямъ къ механикѣ, астрономіи, физикѣ, фортификаціи, кораблестроенію и оборотѣ крѣпостей. Первымъ появившимся въ печати сочиненіемъ С. были «Tafelen van Interest en Mitsgaders der Constructie derselver ghesalculeert» (Антверпенъ, 1582). На фламандскомъ языкѣ были напечатаны до 30 сочиненій С., остальные 13 появились только въ переводахъ. Главнѣйшая заслуга С. по ариѳметикѣ есть введеніе имъ въ общее употребленіе десятичныхъ дробей, его сочиненіемъ «La Disme enseignant facilement expedier par nombres entiers sans rompus tous comptes se rencontraux aux affaires des Hommes». Это сочиненіе было помѣщено въ вышедшемъ въ 1585 г. въ Лейденѣ сборникѣ ариѳметическихъ произведеній автора. Въ заключеніи своего сочиненія С. вмѣняетъ правительственнымъ въ обязанность распространеніе счисленія десятичныхъ дробей и немедленнаго введенія десятичныхъ подраздѣленій монетъ, всѣхъ и мѣръ. Изъ сочиненій С. по алгебрѣ главнымъ является напечатанная въ 1585 г. въ Лейденѣ «L'arithmetique contenant les computations der nombres arithmetiques ou vulgaires: aussi l'Algebre avec les equations des cinq quantitez». Главнымъ предметомъ алгебраическихъ работъ С. былъ вопросъ о рѣшеніи уравненій высшихъ степеней. Пойти въ этомъ вопросѣ далѣе своего старшаго современника, Феррари, т. е. далѣе рѣшенія уравненій 4-й степени, С. не удалось. Своими попытками открытія общихъ правилъ рѣшенія уравненій высшихъ степеней С. былъ приведенъ къ вопросу объ отысканіи общаго наибольшаго дѣлителя многочленовъ. Въ области алгебраическаго законоположенія обращаетъ на себя вниманіе совершенно имъ введеніе нулевого и дробныхъ показателей. Самыя важныя открытія С. принадлежали *механикѣ*, и именно *статикѣ* и *гидростатикѣ*, получившимъ въ нихъ пробиртенія, едва-ли не первыя со времени Архимеда по своей значительности. Первая была обязана ему открытіемъ закона равновѣсія на наклонной плоскости, изложеннымъ въ сочиненіи «De Beghinselen der Weeghconst» (Лейденъ, 1586) и тутъ-же приведеннымъ автора къ теоремѣ о равновѣсіи трехъ силъ, параллельныхъ и пропорціональныхъ тремъ сторонамъ какаго-нибудь треугольника. Выдающимся открытіемъ С. въ гидростатикѣ

былъ законъ пропорціональности давленія, оказываемаго жидкостью на дно сосуда, приводящій къ выводу, что жидкость можетъ оказывать на дно сосуда давленіе, превосходящее ея вѣсъ, т. е. такъ называемому гидростатическому парадоксу, который затѣмъ совершенно неправильно приписанъ Паскалю. С. изслѣдовалъ также и боковое давленіе жидкостей, при чемъ употребилъ методъ, составленный по образцу методовъ Архимеда и имѣющій, какъ ихъ первое послѣ ряда вѣсковъ восстановление, чрезвычайно важное значеніе. Всѣ эти изслѣдованія С. изложены въ 3-й и 4-й книгахъ его «*Nuromishmata mathematica*» (Лейденъ, 1605—1608, 5 книгъ). Въ прибавленіи къ статьѣ «*Principes de la pratique de l'hydrostatique*», помѣщенной въ 5-й книгѣ того же сочиненія, содержатся замѣчанія автора по предмету аэростатики, показывающія, что ему были извѣстны: вѣсъ воздуха, его давленіе на находящіяся въ немъ тѣла и сопротивленіе, оказываемое имъ паденію тяжелыхъ тѣлъ. С. указалъ и на разность, которая должна существовать между вѣсомъ тѣла въ воздухѣ и его же вѣсомъ въ пустотѣ. Въ «*L'Adjonction de la Statique*», С. занимается, между прочимъ, изслѣдованіями, относящимися къ системамъ блоковъ, къ веревочнымъ многоугольникамъ и къ равновѣсію кораблей. Въ послѣдней работѣ пришелъ къ заключенію, что центры тяжести корабля располагается ниже центра тяжести вытѣсненной воды. Около 1600 г. С. устроилъ парусную повозку, приводимую въ движеніе вѣтромъ: она двигалась съ такою скоростью, что лошади не могла слѣдовать за нею. Въ сочиненіяхъ по оптикѣ («*Traité d'optique*»), астрономіи и геофизикѣ («*Traité de cosmographie*») и «*Traité de géographie*» наука почти не сдѣлала приобрѣтеній. Изъ сочиненій практическаго характера выдается его «*Livre de Compte de Prince. A la Manière d'Italie*» (Лейденъ, 1608). Предметъ этой книги—приложеніе итальянской двойной бухгалтеріи къ государственному хозяйству. Въ «*Nouvelle Manière de Fortification par Escaluses*» (Роттердамъ, 1618) излагаются способы защиты крѣпостей и укрѣпленій при помощи естественныхъ вмѣстителей воды и устраиваемыхъ въ нихъ системъ шлюзовъ. Снашкомъ два столѣтія послѣ смерти С. ему воздвигнутъ въ его родномъ городѣ, Брюгге, памятникъ. Между изданіями сочиненій С. самое распространенное принадлежитъ Альберту Жирару и вышло въ 1634 г. подъ заглавіемъ «*Les Oeuvres Mathématiques de Simon Stevin de Bruges, ou sont inserées les mémoires mathématiques*» (Лейденъ). Подробнѣе о С. см. Steichen, «*Mémoire sur la vie et les travaux de Simon Stevin*» (Брюссель, 1846).

В. В. Бобынинъ.

Steganopodes—см. Бесноглова (птицы).
Стегоподоалы (коробоголовые)—крупный вымершій отрядъ амфибій, къ которому принадлежатъ всѣ наиболѣе древнія изъ извѣстныхъ до сихъ поръ земноводныхъ. Сюда относятся по большей части небольшія или средней величины хвостатыя амфибіи, напоминающія по вѣншему виду современныхъ

саламандръ или ящерицъ, хотя есть среди нихъ и тяжеловѣсныя, неукалюже гигапты. Скелеть С. указываетъ въ общемъ на довольно низкую организацію этихъ животныхъ, но на ряду съ этимъ черепъ ихъ обладаетъ нѣкоторыми характерными особенностями строенія, свойственными пресмыкающимся, группѣ значительно высшей по организаціи, и утратившимся у современныхъ земноводныхъ. Основываясь на особенностяхъ организаціи и древности ихъ появленія, большинство ученыхъ смотритъ на С. отчасти какъ на *сборный* типъ, соединившій признаки рыбъ, земноводныхъ и пресмыкающихся, отчасти какъ на типъ *эмбриональный*, пѣз котораго развились и пресмыкающіяся, приобрѣвшія современемъ рядъ вторичныхъ признаковъ, и земноводныхъ, напротивъ, претерпѣвшія регрессивное превращеніе. По строенію позвоночнаго столба С. приближаются къ рыбамъ, такъ какъ у большинства ихъ, какъ и у современныхъ имъ ганюидныхъ рыбъ, сохранилась спинная струна (*chorda dorsalis*) и окостеннѣе тѣлъ позвонковъ находится въ зачаточномъ состояніи. Верхняя часть черепной коробки состоитъ пѣз плотно соединенныхъ костей съ ясно выраженнымъ темяннымъ отверстіемъ, какъ у современныхъ пресмыкающихся. Въ противоположность верхней, нижняя часть черепной коробки построена по типу земноводныхъ и мало отличается отъ основанія черепа современныхъ лягушекъ. Межчелюстная, нижнечелюстная, а иногда и нѣкоторыя другія сосѣднія кости усажены плотно приросшими къ нимъ заостренными коническими зубами, у болѣе древнихъ предшественцевъ—гладкими снаружи и полыми внутри, у болѣе сложно-организованныхъ—часто бороздчатыми снаружи, а внутри съ причудливыми складками дентины, отъ которыхъ одно изъ семействъ С. получило даже названіе лабиринтодонтовыхъ (лабиринтозубныхъ). Характерною особенностью С., отличающею ихъ отъ современныхъ амфибій, является твердый панцирь, состояющій изъ отдѣльныхъ щитковъ и чешуекъ и покрывавшій брюшную и отчасти боковую часть тѣла этихъ животныхъ, тогда какъ спина ихъ оставалась голою. Развитие С. совершалось въ общемъ какъ у большинства земноводныхъ: въ личиночномъ состояніи они обладали наружными жабрами, которыя съ возрастомъ они теряли, подобно современнымъ лягушкамъ и саламандрамъ. Большая часть С. обладала 4 короткими конечностями, во извѣстныхъ среди нихъ формы змѣвядныхъ, лишеныя ногъ. По мѣсту и условіямъ нахождения ископаемыхъ остатковъ пришли къ заключенію, что молодые С., въ личиночной стадіи, населяли прѣсныя воды, тогда какъ взрослые животныя проводили большую часть жизни на сушѣ; остатки ихъ, напр., чрезвычайно часто встрѣчаются внутри окаменѣлыхъ стволовъ стигмарій, сигиларій и др. деревьевъ. С. пользовались широкимъ распространеніемъ въ концѣ палеозойской и началѣ мезозойской эры. Остатки ихъ скелетовъ находятъ въ изобиліи въ прѣсноводныхъ и материковыхъ отложенияхъ каменноугольной, пермской и триасовой системы нѣкоторыхъ мѣстностей Чехии,

Саксоніи, Шотландіи и Сѣв. Америки. Отдѣльныя кости С. уже давно были обнаружены и въ пермскихъ отложенияхъ сѣверо-восточной Россіи, а въ последнее время проф. Амалицкимъ по р. Сѣв. Двинѣ у с. Котласа раскопками добыты и болѣе или менѣе полныя скелеты представителей С. вмѣстѣ съ скелетами современныхъ имъ пресмыкающихся. По степени окостенѣнія позвонковъ и строенію зубовъ—С. раздѣляются на нѣсколько подотрядовъ и семействъ, заключающихъ много родовъ и видовъ. Однимъ изъ наиболее распространенныхъ представителей является *бранхиозавръ*, маленькое, похожее на тритона, земноводное (15—120 мм. длины) съ чешуйчатымъ брюхомъ и короткимъ хвостомъ, остатки крошечныхъ скелетовъ котораго въ обилии изобилии встрѣчаются въ сѣромъ тонкослоистомъ известнякѣ пермскаго возраста Нидерхесслица въ Саксоніи, а также въ нѣкоторыхъ мѣстностяхъ Чехіи и Тюрингіи. Креднеръ, послѣдовавшій организацію бранхиозавра, имѣлъ въ своемъ распоряженіи болѣе 1000 скелетовъ этого животнаго самаго различнаго возраста, въ томъ числѣ много личиночныхъ формъ съ наружными жабрами. Къ одному семейству съ бранхиозавромъ относится близкій къ нему по величинѣ, но отличающійся отсутствіемъ настоящаго брюшного панциря *меломеретонъ*, остатки котораго найдены въ Чехіи, Саксоніи, Моравіи и у насъ на Сѣв. Двинѣ. Болѣе значительную степень окостенѣнія позвонковъ находимъ у небольшого, похожего на ящерицу, длиннохвостаго *леттернетона*, найденнаго въ каменноугольныхъ слояхъ Ирландіи, и саламандроподобнаго *кератернетона*, остатки котораго встрѣчены въ слояхъ того же возраста Ирландіи, Чехіи и Сѣв. Америки. Изъ другихъ С. упомянемъ змѣвидную, лишенную конечностей *долгосому* изъ каменноугольныхъ отложений Ирландіи и Чехіи, гигантскихъ *зрѣлоса* и *хриотуса* изъ пермскихъ слоевъ Сѣв. Америки, достигавшихъ 3 м. въ длину, включающаго громаднаго *антракозавра* изъ Англіи и наконецъ *археозавра*, находки котораго весьма обыкновенны въ нижне-пермскихъ слояхъ Саарбрюкенскаго бассейна. По Мейеру, изучившему организацію этого животнаго на 270 его скелетахъ, археозавръ достигалъ 1,5 м. длины, напоминалъ по виду небольшого крокодила, отличался въ юномъ возрастѣ притупленнымъ, въ зрѣломъ—длиннымъ вытянутымъ рыломъ, усаженымъ многочисленными копилчешками, снаружи бороздчатыми зубами и былъ покрытъ съ брюшной стороны твердымъ панциремъ, состоявшимъ изъ длинныхъ, узкихъ, на конѣ заостренныхъ чешуекъ, налегавшихъ рядами одна на другую. Высшими по организаціи и позднѣйшими по времени появленія изъ С. являются триасовые *лабиринтодонты*, о которыхъ см. XVII, 179. Б. Л.

Стегхундъ — англійскія олени гонимыя собаками (IX, 206).

Стедингъ (графъ Богиславъ-Людвигъ-Христофоръ Steding, 1746—1837)—шведскій фельдмаршалъ. Служилъ во франц. войскахъ и участвовалъ въ военныхъ дѣйствіяхъ въ Сѣв. Америкѣ; въ 1783 г. возвратился въ Швецію;

принималъ участіе въ войнѣ 1788—89 гг. противъ Россіи; позже былъ посланникомъ въ Петербургѣ. Въ 1813 г. командовалъ шведск. войсками при Денневицѣ, Гросберенѣ и Лейпцигѣ.

Стедманъ (Эдмундъ-Кларенсъ Stedman, род. въ 1833 г.)—сѣверо-американскій писатель. Въ 1860 г. появилось первое собраніе его стихотвореній («Lyrics and idylls») и съ того времени С. сталъ однимъ изъ наиболѣе популярныхъ современныхъ американскихъ поэтовъ. Въ настоящее время С.—банкиръ въ Нью-Йоркѣ. Изъ другихъ поэтическихъ произведеній его извѣстны: «Alice of Monmouth, and other poems» (1864), «The blameless prince» (1869), «Poetical works» (1876), «Octavius Brooks Frothingham» (1876), «Hawthorne and other poems» (1877), «Lyrics and idylls» (1879). Критическія труды С.: «Victorian poets» (1876, 13 изд. 1887—характеристики новѣйшихъ писателей Англіи), «Poets of America» (1886), «Edgar Allen Poe» (1881), «Nature and elements of Poetry» (1892).

Стедъ или *Стэдъ* (Вильямъ-Томасъ Stead)—англійскій публицистъ, род. въ 1849 г.; былъ приказчикомъ въ магазинѣ, но скоро сдѣлался журналистомъ; въ 1871 г. началъ издавать «Northern Echo», въ 1883 г. сталъ главнымъ редакторомъ распространенной радикальной газеты «Pall Mall Gazette». Въ 1885 г. онъ обратилъ на себя всеобщее вниманіе раскрытіемъ беззаконій и безпорядковъ въ англійскомъ флотѣ («The truth about the navy»), потомъ еще болѣе сенсационными разоблаченіями относительно разврата въ Лондонѣ, торговлѣ дѣвущками, тайныхъ притонновъ, роли аристократіи въ этомъ дѣлѣ и пр. Рядъ статей на эту тему въ его газетѣ, потомъ отпечатанныхъ брошюрой: «The maiden tribute of modern Babylon» вызвалъ страшный шумъ и привлекъ С. на скамью подсудимыхъ, такъ какъ онъ въ своемъ рвеніи изсѣдователя самъ, въ видѣ опыта, купилъ одну дѣвухку, при помощи одной дамы, занимавшейся этимъ дѣломъ; опытъ обошелся С. въ 3 мѣсяца тюремнаго заключенія. Въ началѣ 1890 г. С. оставилъ «Pall Mall Gazette» и основалъ ежемѣсячный дешовый иллюстрированный журналъ «Review of Reviews», въ которомъ самъ пишетъ статьи преимущественно по иностранной политикѣ; журналъ быстро достигъ громаднаго распространенія. Въ 1899 г. С. предпринялъ въ широкихъ размѣрахъ, при помощи печати и митинговъ, агитацію противъ войны. По политическимъ воззрѣніямъ С. приближается къ радикаламъ; онъ отличается своею откровенностью на всѣ вопросы дня, живымъ чувствомъ къ требованіямъ и интересамъ публики, легкимъ и яснымъ стилемъ. Изъ многочисленныхъ его книгъ наибольшій интересъ представляютъ: «No reduction of rent» (результаты поѣздки въ Ирландію, Л., 1886); «The truth about Russia» (очень повѣрительно; Л., 1888); «The pore and the new era» (1890). В. Водовозовъ.

Стенструпъ (Іоаннъ-Іапетусъ Смитъ Steenstrup, род. въ 1813 г.)—зоологъ и археологъ, родомъ норвежець, до 1845 г. былъ

преподавателемъ зоологiи, послѣ профессоромъ зоологiи и директоромъ зоологическаго музея въ Копенгагенѣ, съ 1885 г. въ отставку. С. принадлежатъ весьма важныя труды о гермафродитизмѣ въ природѣ (Копенг., 1846), о метанезисѣ (тамъ же, 1842), кромѣ того рядъ изслѣдованiй о головоногихъ, о ракообразныхъ паразитахъ (въ сотрудничествѣ съ Lutken'омъ, Копенг., 1861) и о движенiи глазъ у камбалы (тамъ же, 1864). Много дѣлъ посвящаетъ онъ изслѣдованiямъ торфяныхъ болотъ Дании (Копенг., 1886), при чемъ онъ изслѣдовалъ не только фауну и флору, но и ся до-историческую культуру. С. также издалъ: «Yak-Lungta bracteateerne» (Копенг., 1892).

Стеенструпъ (Иоаннъ-Христофоръ-Гагеманъ-Рейнгардтъ Steenstrup) — датскiй историкъ, сынъ предыдущаго, родился въ 1844 г., профессоръ исторiи въ Копенгагенѣ. Главныя его труды: «Studier over Kong Waldemars Jordberg» (Копенгагенъ, 1873—74), «Normannerne» (тамъ же, 1876—82), «Den Danske Bonde og Friheden» (2 изд., 1888), «Historie-skrivningen i Danmark i det XIX Aarhundrede» (съ 1801 по 1863 г.; 1889), «Vore Folkeviser fra Middelalderen» (1891), «Ira Fortid og Nutid» (1892) и отдѣлы «Handlens Historie» въ «Haandbog Handelsvidenskaben» (1893). С. взялъ на себя обработку I т. «Oldtiden og den ældre Middelalder» въ расчитанномъ на шесть томовъ сочиненiи «Danmarks Riges Historie». Много его статей напечат. въ «Forhandlinger» (изданiи датскаго ученаго общества), между прочимъ «Etudes sur les Chansons populaires danoises au moyen-âge» (1891). На вѣмецкомъ языкѣ С. напечат.: «Kjökken-Møddinger. Eine gedrängte Darstellung dieser Momente sehr aller Culturstadien» (Копенг., 1886).

Стеенструпъ (Кнудъ-Иоаннъ-Фогелiусъ Steenstrup, род. въ 1842 г.)—датскiй геологъ и изслѣдователь Гренландiи, былъ ашкаремъ, но посвятивъ себя изученiю минералогiи и геологiи, съ 1871 г. до 1888 г. изслѣдовалъ, при неоднократныхъ путешествiяхъ, западный берегъ Гренландiи. Въ настоящее время С. состоитъ геологомъ при геологическомъ комитетѣ Дании. Свои изслѣдованiя онъ изложилъ въ «Meddelelser om Grönland», въ «Pettermanns Mitteilungen» и др.

Стеенъ (Адольфъ)—датскiй математикъ (1816—1886). Высшее образованiе получилъ въ копенгагенскомъ университетѣ, которымъ послѣ представленiя «Dissertatio inauguralis de vi et natura infiniti mathematici» (Копенгагенъ, 1845) былъ возведенъ въ степень доктора философи. С. былъ первоначально учителемъ математики и начиная съ 1845 г. издалъ нѣсколько учебниковъ отъ арметикки до сферической тригонометри. Съ 1861 г. С. сдѣлался одновременно профессоромъ математикки въ копенгагенскомъ университетѣ и въ копенгагенскомъ политехникумѣ. С. вводитъ замѣтки по исторiи математикки какъ въ свое устное преподаванiе, такъ и въ свои учебники. Его сочиненiя: «Det Bieringske Plagiat, populært fremstillet, med Herr Bierings egen godhedsfulde Understøttelse» (при

сотрудничествѣ Моллера; Копенгагенъ, 1844); «Det mathematiske Studiums Fremgang i Danmark i dette Aarhundrede» («Tidsskrift for Mathematik», 1873); сообщенiе, помѣщенное въ статьѣ Zeuthen, «Nogle Hypotheser om Arkhimedes Kvadratopdsberegning» (тамъ же, 1879); «Maximus Planudes Problemer» (съ дополненiями Пеуена, тамъ же, 1884). Изъ нихъ второе представляло очеркъ развитiя изученiя математики въ Дании съ начала XIX столѣтiя и третье излагало гипотезу автора о способѣ опредѣленiя Архимедомъ приближе-

нiй $1351 > \sqrt[3]{3} > \frac{265}{153}$. Изъ работъ С. по

чистой математикѣ, относившихся главнѣйше къ дифференціальнымъ уравненiямъ, назовемъ «Integration af den lineære Differentialligning af anden Orden ved Hjaelp af Kjaedebroek» (юбилейное сочиненiе, Копенгагенъ, 1873); «Integration af Differentialligning $Pd^2y/dx^2 + Q(dy/dx)^2 + Rdy/dx + S = 0$ ved Faktorer alene indeholdende $X^8 cy$ » («Vid. Selsk. Overs.», 1863) и «Om lineare Differentiallign. Integral. ved bestemte Integraler.» («Skand. Naturf. Fork.», X, 1869). По прикладной математикѣ укажемъ на «Den elastiske Kurve og dens Anvendelse i Bøjningsteorien» (юбилейное изданiе факультета; Копенгагенъ, 1879). Большая часть работъ С. была напечатана въ датскихъ периодическихъ изданiяхъ. Отдѣльно вышли еще: «Mathemat. opgaver etc.» (Копенгагенъ, 1849); «Differential 3 c Integralregning» (2-е изд., 1876); «Sandsynlighedsregning» (тамъ же, 1864); «Hovedlaerene for Samfundets Husholdning» (тамъ же, 1870) и вѣк. др. Biographia С. см. въ его некрологѣ Zeuthen, «Adolph Steen» («Tidsskr. for Mathem.», 1886).

В. В. Б.

Стеенъ (Иоаннъ-Вильгельмъ-Христианъ Steen) — норвежскiй политическiй дѣятель, род. въ 1827 г., былъ преподавателемъ и ректоромъ гимназiй. Въ 1854 г. основалъ радикальную газету «Bergensposten»; въ 1859 г. избранъ въ стортингъ, гдѣ скоро занялъ выдающееся мѣсто въ рядахъ радикальной партiи; въ 1891 г. послѣ паденiя консервативнаго министерства Станга, король поручилъ ему сформировать кабинетъ. Опираясь на сочувствующее ему большинство, кабинетъ С. настойчиво добивался для Норвегiи права назначенiя собственныхъ консуловъ за границей и вышелъ въ отставку въ 1893 г., когда наткнулся на рѣшительное противодѣйствiе короля и шведскаго сейма. Въ 1898 г. пало министерство Станга и Гагерупа, и С. вторично сформировалъ кабинетъ. Онъ провелъ законъ о всеобщемъ голосованiи. По отношенiю къ Швеци, онъ продолжалъ прежнюю враждебную политику.

В. В. — в.

Стейнввай (Heinrich Stenway или Steinweg, 1797—1871)—основатель и глава одной изъ главнѣйш. американскихъ фабрикъ роялей (въ Нью-Йоркѣ). Въ 1862 г. на всемирной выставкѣ въ Лондонѣ одинъ рояль С. получилъ высшую награду, точно такъ же какъ на всемирной парижской выставкѣ въ 1867 г. Съ 1859 г. С. началъ выдѣлывать рояли по новой системѣ, устранявшей многiе недостатки, ко-

торыми до тѣхъ поръ страдали американскіе инструменты.

Стейницъ (Вильгельмъ) — знаменитый шахматный прокъ, род. въ 1836 г. въ Прагѣ въ еврейской семьѣ, † 1900 г. Долгое время жилъ въ Англии. съ 1883 г. поселился въ Соед. Штатахъ Сѣв. Америки. Свою извѣстность въ шахматномъ мѣрѣ упрочилъ въ началѣ 1860 годовъ, а послѣ побѣды въ матчѣ надъ Андерсеномъ въ 1866 году С. приобрѣлъ званіе всемірнаго шахматнаго короля, но въ 1894 г. долженъ былъ уступить первенство Э. Ласкеру (XVII, 359). С. вновь внесъ въ игру порядокъ, методъ, правильность. когда эти качества игры начали утрачиваться въ стремленіи къ блеску, введенному Морфи. Громадное количество анализовъ и соч. «Modern Chess Instructor» (т. I, Нью-Йоркъ, 1889) — отводятъ С. первоестенное мѣсто и въ теоріи шахматной игры. Въ Нью-Йоркѣ С. изд. «International Chess Magazine».

Стейнла (Морицъ Steynla) — нѣмецкій гравьеръ, настоящая фамилія котораго была Моллеръ (1791—1858). Художеств. образованіе получилъ въ дрезденск. акад. и, выгравировавъ портретъ саксонскаго короля, былъ отправленъ на его счетъ въ Италію, гдѣ продолжалъ изучать гравировальное искусство. сначала во Флоренціи, подъ руководствомъ Р. Моргена, а потомъ въ Миланѣ — у П. Лонги. Первая значительная гравюра С. была: «Воздадите Кесарю Кесарю, а Божія Богови» (Cristo della moneta), съ Тициана (1824 г.); въ ней онъ выказалъ большую ловкость своего рѣза, прекрасную моделировку тѣсныхъ частей и вмѣне точно передавать характеръ оригинала. Затѣмъ имъ были исполнены: «Ріета» съ фра-Бартоломмео (1830), «Избиеніе младенцевъ» съ Рафаэля 1836. «Мадонна делла Мизерикордія» съ фра-Бартоломмео (1838), Мадонна Гольбеина (1841) и Сикстинская Мадонна Рафаэля (1848 г.). Въ 1851 г. С. посѣтилъ Испанію, гдѣ сдѣлалъ рисунокъ съ Рафаэлевской «Мадонны del Pesce». Воспроизведеніе этой картины въ гравюрѣ—было послѣднею большою работою С. По возвращеніи своемъ въ Германію, онъ занялъ должность профессора гравировальнаго искусства въ Дрезденѣ и получилъ разрѣшеніе перемѣнить свою фамилію на «Стейнла», для того, чтобы его не смѣшивали съ однофамильцами.

Стейнле (Иоганнъ-Эдуардъ Steynle. 1810—86) — нѣм. историкъ живописецъ. Усвоивъ себѣ начала рисовальнаго искусства еще въ домѣ своего отца, безызвѣстнаго вѣнскаго гравера, онъ получилъ дальнѣйшее художественное образованіе въ вѣнской академіи подъ руководствомъ профессора гравирования Кшингера и поступилъ затѣмъ, для изученія техники живописи масляными красками, въ мастерскую Купельвизера, оказавшаго на него большое вліяніе. Но еще болѣе сильное вліяніе имѣла на него Овербекъ и Фид. Фейтъ въ Римѣ, гдѣ пробывъ почти безвыѣздно съ 1828 до 1834 г. По возвращеніи своемъ изъ Рима, работалъ сначала въ Вѣнѣ, а потомъ во Франкфуртѣ на Май-

нѣ, куда пригласилъ его Бетманъ-Гольвегъ украсить стѣнными фресками свою капеллу въ Рейнекѣ. Для того, чтобы приготовиться къ этой работѣ изученіемъ пріемовъ фресковой живописи на практикѣ, онъ помогалъ Корнелиусу въ его трудахъ по росписи црк. св. Лодовика, въ Мюнхенѣ, и уже затѣмъ въ 1838—42 г. написалъ въ Рейнекѣ порученныя ему фрески («Блаженны нищие духомъ», «Блаженны алчущіе» и т. д.). По окончаніи этой задачи, С. поселился во Франкфуртѣ, гдѣ получилъ въ 1850 г. мѣсто старшаго профессора въ штедельскомъ институтѣ и исполнилъ рядъ картинъ религіознаго содержанія, въ которыхъ строгость стила такъ наз. «назарейскаго» направленія смягчена граціозностью формъ. Сюда относятся: «Хоры ангеловъ», написанные аль-фреско въ кельиск. соборѣ, и картины, исполненныя масляными красками: «Тибуртинская Сивилла», «Св. Лука, изображающій Богородицу», «Воскрешеніе дочери Гаира», «Ева и Абель», «Бракъ въ Капѣ Галилейской» и др. Въ 1857—60 гг. С. исполнилъ, въ сотрудничествѣ со своими учениками, фрески въ црк. св. Эгидія, въ Мюнхенѣ, въ 1860—63 гг. фрески на лѣстницѣ кельнскаго музея (на темы изъ исторіи кельнской культуры и фрески искусства) и въ 1865—1869 гг., въ нишахъ хора Маринской црк. въ Ахенѣ, въ 1867 г. украсилъ живописью левенштейнскую капеллу въ Рейсбахѣ. изготовилъ карты для двѣтихъ оконъ для црк. Богородицы въ Трарѣ и для франкфуртскаго собора, и, наконецъ, въ 1875 г. исполнилъ одно изъ важнѣйшихъ своихъ произведеній — монументальную роспись страбургскаго собора. Вудучи одаренъ многостороннимъ талантомъ и находчивымъ воображеніемъ, онъ произвелъ огромное количество рисунковъ перелигіознаго содержанія, каковы, напр., иллюстраціи къ драмамъ Шекспира и къ Рейнскимъ сказкамъ Брентано.

Стейнъ (Мартинъ-Томасъ Steyn или Steyn) — политическій дѣятель Оранжевой республики, род. въ 1837 г., занимался сперва сельскимъ хозяйствомъ, потомъ провѣлъ 6 лѣтъ въ Европѣ, изучая юриспруденцію. былъ адвокатомъ, прокуроромъ и членомъ суда въ Блумфонтейнѣ. Приобрѣлъ значительную популярность какъ знающій юристъ, хорошій ораторъ и замѣчательно честный человекъ. Въ 1896 г. избралъ, подавляющимъ большинствомъ голосовъ, на постъ президента республики, какъ представитель либеральной партіи. Политика его, въ противоположность политикѣ Трансвааля, стремилась къ свободѣ торговли, покровительствовала иммиграціи иностранцевъ. С. желалъ тѣснѣйшаго сближенія Оранжевой республики съ Трансваалемъ, съ которымъ онъ въ 1897 г. заключилъ оборонительный и наступательный союзъ; какъ задача болѣе отдаленнаго будущаго онъ ставилъ созданіе Соед. Штатовъ Южной Африки. Во время столкновенія между Трансваалемъ и Англійей въ 1899 г. С. пытался выступить въ качествѣ посредника и првести споръ къ мирному окончанію; онъ склонялъ Крюгера на уступки Англійи. Когда это не удалось и война нача-

СТЕКЛОДУВНОЕ МАСТЕРСТВО



Рис 1



Рис 2

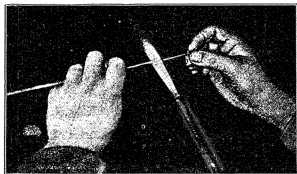

Рис. 8

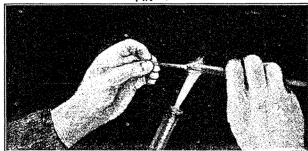

Рис 9

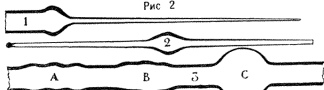

Рис.10.

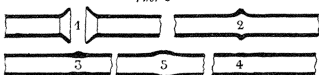

Рис 3.

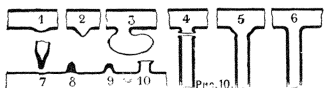

Рис 6

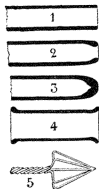

Рис 11

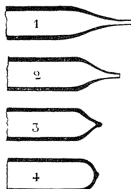

Рис. 4.

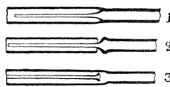

Рис 7.

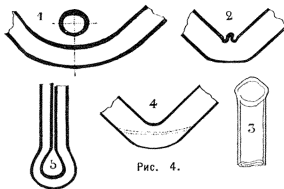

Рис 13.

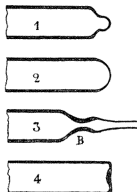

Рис 5.

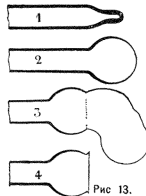

Рис. 12

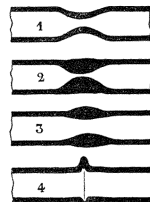

Рис. 14



Рис. 15

лась, Оранжевая республика немедленно соединилась съ Трансваалемъ, и С. какъ во время успѣховъ, такъ и во время неудачъ, обнаружилъ твердость духа, ясность взгляда и административныя способности. См. Samuel Cornu, «Le président S.» (въ «Revue bleue», 1900, XIII т., № 26). В. В.—ъ.

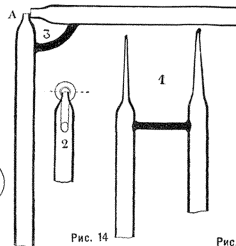
Стеца (итал. Stessa) — сдѣланный изъ пальмового дерева, слоной кости или желѣза инструментъ въ видѣ лопаточки, употребляемый скульпторами при лѣпленіи. См. Вагше, т. V, стр. 660.

Стецchetti (Лоренцо Stecchetti, псевдонимъ Оливио Гуэррини, род. въ 1845 г.) — итальянскій поэтъ, докторъ юридическихъ наукъ; завѣдуетъ университетскою библиотеккою въ Болоньѣ. Писалъ изслѣдованія по исторіи итальянской литературы, затѣмъ выступилъ съ стихотвореніями, встрѣтившими довольно холодный пріемъ; въ 1877 г. выпустилъ новый сборникъ стихотвореній, озаглавленный «Postumo canzoniere di Lorenzo S., edito a cura degli amici»; не желая называть своей настоящей фамиліи и напоминая о своихъ первыхъ стихотвореніяхъ опытахъ, не имѣвшихъ успѣха, онъ приписалъ свои стихи Лоренцо С., своему двоюродному брату, — въ дѣйствительности никогда не существовавшему лицу, — будто-бы преждевременно ставшему жертвою чохотки и не успѣвшему лично издать свои произведенія. Сборникъ имѣлъ громадный успѣхъ и выдержалъ въ короткое время рядъ изданій. Подражая мѣстами Гейне, Мюссе, Бодлэру, Кардуччи, С. все-же обнаружилъ недюжинное дарованіе и произвелъ большое впечатлѣніе тою смѣлостью, съ которою онъ затрогивалъ въ стихотворной формѣ считавшіяся прежде неприличными или запретными темы (напр. въ «Il canto dell' odio»), смѣялся надъ чопорностью и педантизмомъ итальянской читающей публики, соединялъ красивый, поэтической языкъ съ реалистическимъ описаніемъ жизни, возставалъ противъ всего, что стѣсняетъ или лишаетъ самостоятельности человѣческую мысль. Свой взглядъ на призваніе поэзіи С. съ большою опредѣленностью выразилъ въ двухъ другихъ сочиненіяхъ: «Poemica» и «Nova poemica» (1878), создавшихъ цѣлую школу послѣдователей С. Онъ сдѣлался въ итал. литературѣ родоначальникомъ такъ наз. «веризма» (собственно — реализма), представившаго въ настоящее время группою молодыхъ писателей. Ср. L. Vivarelli, «Lorenzo S., o il verismo nella letteratura e nell'arte» (1879); Jean Dorville, «La poésie italienne contemporaine» (П., 1898); Luigi Caruana, «Gliismi contemporanei» (Катанія, 1898). Ю. Бессоловскій.

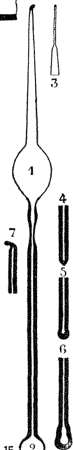
Стекла вулканическія — до примѣненія микроскопа къ изслѣдованію горныхъ породъ описывались какъ самостоятельныя горныя породы или даже минералы и различались по химическому составу, цвѣту, строенію и т. д. Позднѣйшія изслѣдованія показали, что вулканическія С. не пользуются самостоятельнымъ развитіемъ и представляютъ стекловатая разности, свойственный большаиству изверженныхъ горныхъ породъ и встрѣчающіяся по преимуществу въ поверх-

ностныхъ частяхъ лавовыхъ потоковъ и порфировъ, также въ тонкихъ жилахъ и значительныхъ по объему изверженныхъ массахъ, расплавленная магма которыхъ подъ влияніемъ быстро охлажденія не успѣвала кристаллизоваться и затвердѣвала въ видѣ аморфнаго С. Микроскопическія изслѣдованія открыли, однако, и въ вулканическихъ С. зачатки кристаллизаціи въ видѣ своеобразныхъ кристаллитовъ, микролитовъ (см. Горныя породы, IX, 290) и пр. и показали присутствіе аморфнаго вулканическаго С. въ большемъ или меньшемъ количествѣ во многихъ разностяхъ такъ называемыхъ эффузивныхъ или порфировыхъ горныхъ породъ. вслѣдствіе чего уничтожилась рѣзкая граница между тѣми и другими. Тѣмъ не менѣе до сихъ поръ наиболѣе типичныя по структурѣ или вѣишему виду вулканическія С. сохранили данныя изъ прежде особыя названія. но обыкновенно въ классификаціи горныхъ породъ имъ уже не отводится самостоятельнаго мѣста, а описываются они при соответствующихъ порфировыхъ или эффузивныхъ породахъ, какъ структурныя ихъ разности. Такъ, напр., какъ стекловатая разность кварцевыхъ порфировъ встрѣчаются мѣстами такъ называемые *смоляные камни* или *пегматиты* — стекловатая порода зеленоватого, буроватого и различныхъ оттѣнковъ сѣраго до почти чернаго цвѣта, съ характернымъ жирнымъ блескомъ и раковистымъ изломомъ, содержащія 70—75% кремнекислоты и 5—8% воды. Стекловатая разность трахитовъ и липаритовъ извѣстны подъ названіемъ *обсидіана* (XXI. 589), *немы* (XXIII, 128), *перлита* (XXIII. 328) и *трахитовато смоляного камня*. Сюда же относится и липаритовый перлитъ съ р. Мареканки (В. Сибирь), получившій названіе *мареканита*, и интересный тѣмъ, что отдѣльные шарикъ С., изъ которыхъ состоитъ эта порода, при самомъ легкомъ ударѣ молоткомъ распыляются въ порошокъ, на подобіе извѣстныхъ батавскихъ слезокъ (см.). Подобныя вышеречисленнымъ стекловатыя разности сопровождаютъ изверженныя массы дацитовъ, андезитовъ, фонолитовъ, лейцитовыхъ и нефелиновыхъ породъ. Всѣ они содержатъ обыкновенно болѣе 50% кремнекислоты и извѣстны подъ именемъ мелкихъ вулканическихъ С. Къ основныя вулканическія С. принадлежатъ *вигититы* и *сортавалиты* — стекловатая разности діабазовъ, чернаго цвѣта съ матовымъ тусклымъ блескомъ и раковистымъ изломомъ, встрѣчающіяся въ видѣ тонкихъ жилъ въ Финляндіи, въ окр. Гельсингфорса и Сердоболя, а также довольно распространеныя С. базальтовъ — *тазилиты* и *магомеланы*. Эти послѣднія часто сопровождаютъ базальты и представляютъ весьма сходныя между собой зеленоватая, буроватая, чаще черныя вулканическія С., различающіяся только по большей или меньшей растворяемости въ кислотахъ. В. II.

Стекло — см. Стекланное производство и Твердые растворы.

Стекло. — *Обработка стекла на пальномъ столѣ*. Очень маленькія вещи изъ С. формируются «стеклодувами» изъ трубокъ, за-

готовленных на заводе и размягчаемых на пламени «пальной лампы». Инструментом для стеклодува служат конусообразные пламя его пальной лампы, и только в редких случаях он действует на размягченное С. непосредственным прикосновением мѣдного прутка или куска угля. Однако, этими простыми средствами удается получать изъ стеклянных трубок очень разнообразныя и сложныя формы, благодаря действию такъ называемаго поверхностнаго натяжения (т. XX, стр. 557) размягченнаго, полужидкаго С., свойства, зависящаго отъ силы сцепленія его частицъ. Действительно, если нагревать равномерно до размягченія пустой стеклянной шарикъ на кончикъ такой же трубки, то диаметр его станетъ самъ собою уменьшаться, а стѣнки его утолщаться, потому что поверхностное натяжение всегда стремится довести до минимума свободную поверхность жидкости. Но на шарикъ действуетъ въ то же время и сила тяжести, оттягивающая каждую его частицу внизъ, поэтому мало-по-малу онъ измѣнилъ-бы свою форму. Для обработки на пальномъ стоѣ, С. никогда не разогрѣвается до состоянія полной текучести, а вязкая жидкость требуетъ нѣкоторое время, чтобы тяжесть успѣла привести въ движеніе слъ частицы. Поэтому, поворачивая достаточно быстро и равномерно трубку, поддерживающую шарикъ, около ея геометрической оси, можно постоянно исправлять гнутые въ одну сторону гнутіемъ въ сторону противоположную. Этими же достигается равномерное нагреваніе со всѣхъ сторонъ. Такимъ образомъ удается равномерно нагревать шарикъ продолжительное время при такихъ условіяхъ, какъ будто тяжесть вовсе на него не действуетъ. Окончательнымъ результатомъ такого нагреванія бываетъ сплошная капля расплавленнаго С. Если же, не дожидаясь этого результата, начать вдвигать чрезъ трубку воздухъ, т. е. увеличить упругость воздуха внутри шарика, то внутреннее давленіе пересилитъ поверхностное натяженіе, и диаметръ шарика станетъ возрастать. Нагреваніе до размягченія одного небольшого кружка поверхности стекляннаго шара заставить эту часть принять видъ плоскости, а въ случаѣ болѣе сложной формы контура размягченной части получится и болѣе сложная форма поверхности. Здѣсь, какъ и въ опытахъ Плато надъ жидкими пленками, раздѣленная пленка С. всегда будетъ стремиться достигнуть наименьшей поверхности. Поэтому, нагревая равномерно со всѣхъ сторонъ часть трубки, мы достигнемъ уменьшенія ея внѣшняго и внутренняго диаметровъ въ этомъ мѣстѣ, даже до полного исчезновенія внутренняго прохода. Чтобы это осуществитъ, надо будетъ поддерживать трубку за оба конца и непрерывно ее вращать, для устраненія вліянія тяжести на размягченную часть. Если при этомъ растягивать трубку вдоль ея осн., то она въ нагрѣтомъ мѣстѣ станетъ вытягиваться и становиться тоньше, а если слегка сдвигать свободные концы трубки «осаживать» ее, то нагрѣтое мѣсто станетъ утолщаться и масса С. станетъ въ немъ собираться. Держа трубку за ея сво-

бодные концы, очевидно, можно и сгибать разогрѣтую часть, для чего достаточно гораздо меньшей степени размягченія, чѣмъ для вышеописанныхъ операцій. Наконецъ, двѣ массы расплавленнаго С. способны соединиться въ одну, если ихъ приведутъ въ соприкосновеніе, какъ говорятъ: «спаяются» или «свариваются» между собою. Трудности обработки С. увеличиваются еще необходимостью болѣе или менѣе тщательно «отжигать» готовую работу, т. е. подогрѣвъ всѣ ея части такъ, чтобы не было рѣзкихъ переходовъ отъ горячихъ мѣстъ къ холоднымъ, затѣмъ дать ей возможно медленно охладиться. Безъ этой предосторожности вещь обыкновенно распадается на части, если только въ ней есть сѣйки и утолщенныя мѣста. Распадаются по охлажденію и спай двухъ трубокъ изъ разнаго сорта С., вслѣдствіе ихъ различныхъ коэффициентовъ расширенія. Обыкновенно, для обработки на пальномъ стоѣ идутъ трубки изъ легкоплавкаго натроваго С. (тюрингенскія); онѣ допускаютъ продолжительное нагреваніе безъ «разстеклованія», но вода и щелочи легко разѣдаютъ ихъ поверхность. Французы часто употребляютъ еще болѣе легкоплавкое С. содержащее свинецъ; оно нѣсколько прочнее, но требуетъ нагреванія въ окислительномъ пламени, иначе на его поверхности свинцовыя соединенія восстанавливаются и оно чернѣетъ. Тугоплавкое, калийное С. служитъ лишь для немногихъ химическихъ приборовъ, предначиненныхъ для высокихъ температуръ. Для общаго употребленія въ лабораторіяхъ служатъ трубки толстостѣнныя (не менѣе шестой части радиуса); ихъ удобно, при нагреваніи, сгибать, тогда какъ болѣе тонкостѣнныя поддаются обработкѣ лишь въ рукахъ умѣлаго стеклодува. Въ старину, паяльная лампа состояла изъ коробки съ саломъ, чрезъ край которой выдавалась толстая свѣтильня; въ самую средину большаго коптящаго пламени, помощью мѣха и трубочки, вдвигали воздухъ, вслѣдствіе чего оно отклонялось отъ рабочаго заостряемаго и переставало коптить. Такая лампа давала сильный смрадъ, теперь ее замѣняютъ газовой горѣлкой Бузена (см. Лабораторія, т. XVII, 184, табл. I ч. 21 и 50, и Мѣха, т. XX, 337), въ которой можно жечь и смѣсь воздуха съ парами бензина (см. Газъ). Регулируя притокъ воздуха, можно получить спокойное, острое пламя, необходимое для мѣстнаго нагреванія, или шумящее, въ видѣ кисти. Окисляющее дѣйствіе оказываетъ лишь оконечность пламени, мало свѣтящаяся, тогда какъ наивысшая температура получается немного далѣе вершины внутренняго синеватаго конуса. Для разрыванія трубокъ служить ножъ изъ очень твердо закаленной стали: достаточно сдѣлать параллельнымъ ножомъ, чтобы ровно переломитъ неширокую трубку на этомъ мѣстѣ. При широкихъ, тонкостѣнныхъ трубкахъ приходится приложить къ параллельнѣ накаленный кончикъ трубочки или накаленный желѣзный крючекъ, чтобы вызвать трещину. На табл. представлены основныя работы стеклодува въ ихъ послѣдовательныхъ ступеняхъ. Фиг. I и II изображаютъ способъ держанія трубки въ пламени: это мгновенныя

«фотографии, снятыя изъ-за плеча опытнаго стеклодува во время работы. Фиг. III: оплавление и развертывание концовъ, при чемъ 5 и 6 французскій и нѣмецкій инструментъ, который теперь замѣняется конусомъ изъ угля для электрической дуговой лампы. IV, 1—5: сгибание толстостѣнной трубки; 2 и 3 результатъ невольнаго сгибания, когда выгнутая сторона была слишкомъ нагрѣта, 4 приемъ сгибания тонкостѣнной трубки: сначала колѣно сдушивается, какъ показано пунктиромъ, затѣмъ эту часть прогреваютъ и раздуваютъ сколько слѣдуетъ. V: утолщеніе стѣнокъ трубки. VI и VII: запаяваніе конца, безъ измѣненія толщины стѣнокъ и съ утонченіемъ, какъ нужно для пробирныхъ стаканчиковъ. VIII: получение шарика на среднѣй трубкѣ. IX: спаиваніе (1, 2, 3 безъ раздуванія, 5 и 4 съ раздуваніемъ). X: спаиваніе тройника и полученіе тубуруса (7, 8, 9, 10). XI: два приема для полученія двойнаго саяа. XII: впайваніе платиновой проволоки — лишь немногіе сорта свинцоваго С. имѣютъ одинъ и тотъ же коэффициентъ расширенія, какъ и платина, другіе сорта при охлажденіи даютъ трещины; поэтому проволоку припаяютъ враснонъ къ державкѣ изъ стеклянной трубочки, обертываютъ разглащенной эмалью особаго состава и затѣмъ припаяютъ эту эмаль къ С. XIII: приготовленіе воронки. XIV: пульверизаторъ. XV:—резервуаръ для обыкновеннаго термометра: шарикъ на фиг. 1 выдуваютъ изъ особой трубки и припаяютъ, онъ служитъ лишь при наполненіи и потомъ отпавается (фиг. 7; см. Термометръ). Обработка С. на пальномъ столѣ составляетъ предметъ обширной кустарной промышленности въ Тюрингіи, около г. Ильменау, гдѣ недавно открыто специальное училище этого дѣла и правительственное бюро для проверки термометровъ. У насъ немногіе кустари въ Клину (Московской губ.) тоже заняты этимъ дѣломъ, но пока изготовляютъ лишь самыя простыя термометры и другой ходовой товаръ низкаго сорта. Въ Венеціи издавна существуетъ производство художественныхъ, фантастическихъ издѣлій изъ С., мелкія вещи, бусы (V, 70) и ткани изъ стеклянныхъ нитей изготовляются помощью пальнаго стола: для полученія тонкихъ, гибкихъ нитей, сплошную палочку С. разогрѣваютъ, оттягиваютъ рукою и прикрѣпляютъ конецъ къ мотовилу. Послѣ этого одинъ рабочій вертитъ мотовило, а другой постоянно подогреваетъ палочку, чѣмъ быстрее танется нить, тѣмъ она выходитъ тоньше (стр. 560). Нити эти служатъ какъ утокъ для полученія очень блестящихъ и красивыхъ тканей и плетеній, но для употребленія эти издѣлія не годятся, такъ какъ концы и осколки стеклянныхъ нитей раздражаютъ кожу. Ср. Д. Дьяконовъ и В. Лермантовъ, «Руководство къ обработкѣ С. на пальномъ столѣ» (1892); Ebert—перевѣлка книги W. A. Shenstone, «Methods of Glass-Blowing» (1886); T. Bolan, «Glass-Blowing and Working» (1889). В. Лермантова.

Стекло оптическое (производство).— Приготовленіе оптическаго С., какъ отдѣльная отрасль стеклодѣлія, ведетъ свое начало со времени Гипана (P. Guinand, часовщикъ

изъ Брента, въ Швейцаріи); до этого пользовались, для оптики, подборомъ подходящаго С. на стеклянныхъ заводахъ. Въ общемъ, приготовленіе С. для надобностей оптики, по существу, не представляетъ отличій, по требованію особой чистоты и однородности массы, которая необходима для правильности лучепреломленія и свѣторазсѣиванія, вызываютъ нѣкоторыя измѣненія въ приемахъ обыкновеннаго стекловаренія. Способность лучепреломленія и свѣторазсѣиванія зависятъ отъ состава и плотности С. Изъ таковыхъ различаютъ два главные сорта: тяжелое, богатое свинцомъ С.—*флинтгласъ* (flint-glass) и болѣе легкое, щелочно-известковое С.—*кромгласъ* (crown-glass). Въ флинтгласѣ количество окиси свинца нерѣдко превышаетъ количество кремнезема, какъ, напр., въ тяжеломъ флинтгласѣ Фарадея и Бонтана; въ кромгласѣ количество щелочи нерѣдко превышаетъ отношеніе къ известки противъ указанной основной формулы (см. Стеклоиное производство, стр. 566), что дѣлается въ видахъ достиженія надлежащихъ оптическихъ свойствъ, поступающа частью прочностю; поэтому оптическія С. требуютъ тщательнаго сохраненія отъ сырости и др. вредныхъ вліяній (см. D-g Hovesladt, «Jenaer Glas.», 1900, и Bontemps, «Guide du verrier», 1868). Для возможной безцвѣтности оптическаго С. материалы производства выбираются самыя чистыя, съ при-

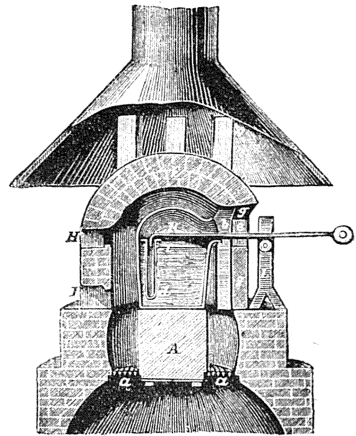

Фиг. 1.

Печь для плавки оптическаго стекла. А—лавка съ лавою, на которой стоитъ колпачный горшокъ; d—главный цилиндръ съ желѣзными крючками; К и L—подставка съ подвижнымъ колесомъ, на которомъ лежатъ крючки; а, а—рѣшетки, Е—сводъ (колпакъ); F—отверстіе для наблюденія за горшкомъ и его поворачиванія при выемкѣ. Отъ печи идетъ трубка для вывода печныхъ газовъ идутъ правыяныя трубы въ общую трубу (на фиг. такія показаны три).

бавленіемъ перекиси марганца, какъ обезцвѣчивающаго вещества, такъ какъ окисъ свинца въ большомъ количествѣ даетъ желтоватое окрашиваніе. Печи для приготовленія оптическаго С. строятся обыкновенно на одинъ горшокъ съ 1 или 2 топками. На фиг. 1

представлена печь, покрытая желѣзнымъ колакомъ (колакъ вскрытъ) съ выгнаною трубой. Для сохранения С. отъ загрязненія плавка производится въ закрытыхъ (колачныхъ) горшкахъ емкостью отъ 300—415 кгр. (Wolters) до 600—1000 кгр. (Mantois). Варка въ печахъ такого устройства продолжается 24—30 час., послѣ чего приступаютъ къ перемѣшиванію сплава для полученія возможной однородности С.; послѣдняя операція представляетъ особенное производствѣ оптического С. Когда по вынуду той убождаются, что сплавъ освободился отъ узырковъ, въ горшокъ вводятъ цилиндръ изъ огнеупорной глины *d*. Какъ это видно на фигурѣ, цилиндръ имѣетъ внутри каналъ, въ который вставляется конецъ желѣзнаго крючка, что и составляетъ выѣстъ приборъ для мѣшанія. Перемѣшиваніе производится каждые 3—4 часа концентрическими кругами такимъ образомъ, чтобы цилиндръ не касался дна и краевъ горшка. Послѣ каждаго перемѣшиванія желѣзный крючекъ вынимается для охлажденія въ водѣ, слабо подкисленной для очистки отъ образовавшейся на немъ окислы, а въ цилиндръ вставляется другой, уже охлажденный и очищенный крючекъ. Послѣ нѣсколькихъ такихъ перемѣшиваній съ поочереднымъ разогрѣваніемъ массы до полного разжиженія, приступаютъ къ медленному охлажденію. Какъ-бы хорошо ни была перемѣшана масса, въ ней невозможно избѣжать образованія волнистости и слоистости (свиль), легко замѣчаемыхъ вслѣдствіе разности лучепреломленія; это зависитъ оттого, что стѣнки горшка находятся во время плавленія въ постоянной реакціи съ расплавленнымъ С., при чемъ образуются кремнеалюминаты, трудно растворимые, особенно въ свинцовомъ С. Устраненіе кремнеалюминатовъ немисливо, и потому полученіе возможно однороднаго сплава сводится къ удаленію свили изъ центральной его части, такъ какъ наружная часть, гдѣ ея будетъ наибольшее количество, можетъ быть удалена, по остыванію горшка, отбиваніемъ, отплавиваніемъ и сдраніемъ. Охлажденіе свареннаго С. производится или остуживаніемъ самой печи, или перенесеніемъ горшка съ массой для закалыванія на калену (см. Стеклоанн производствѣ); полное охлажденіе происходитъ, смотря по величинѣ горшка, въ 6—10 дней. Обыкновенно, остывшее въ горшкѣ С. получается съ трещинами около стѣнокъ, раздѣляющими его на отдѣльные цѣлики (вос), болѣе или менѣе значительной величины. При удачномъ закалываніи получаютъ цѣлики въ-сомъ болѣе 40 кгр. Мантуа (Mantois) въ 1887 г. получилъ цѣликъ крошгласа въ 240 кгр., изъ котораго приготовленъ большой экваторіалъ для обсерваторіи въ Чикаго. Охлажденное С. очищается отъ черепковъ горшка отбиваніемъ, затѣмъ каждый полученный цѣликъ подвергается изслѣдованію на его чистоту простымъ глазомъ и дуною, отбрасывая тѣ изъ нихъ, которые имѣютъ недостатки, или отбивая отъ нихъ негодную часть острымъ молоткомъ. Всѣ цѣлики въ-сомъ отъ 18 гр. могутъ быть употреблены на изготовленіе чеченицъ. Если былъ полученъ цѣликъ большихъ размѣровъ

и предполагается изготовить изъ него дискъ для астрономическаго С., то онъ подвергается особому осмотру послѣ шлифованія и полированія плоскостей съ диаметрально противоположныхъ сторонъ въ различныхъ направленіяхъ, и замѣченные недостатки, смотря по положенію ихъ, выплавляются посредствомъ желѣзной полосы съ наждакомъ и водой. Послѣ удаленія частей, заключающихъ свили и прочіе недостатки, отобранные цѣлики для ириданія имъ удобной формы, подвергаются размягченію и формованію въ особыхъ печахъ. Размягченіе производится въ глиняныхъ (огнеупорныхъ) формахъ или желѣзныхъ рамкахъ. Небольшимъ стекламъ, идущимъ для биноклей и подзорныхъ трубъ, придаютъ квадратную форму. Въ Парижѣ для этого приготавливаютъ пластинки изъ флинтгласа величины около 18—30 кв. стм. и толщиной 6—10 мм. Для такихъ дисковъ, которые были получены Бонтаномъ (74 стм. въ диаметръ) и Мантуа (1,05 м.), приготовленіе формъ, формованіе и постепенное охлажденіе представляетъ большія трудности и требуетъ, кромѣ особыхъ для того приспособленій, продолжительнаго времени. Такъ, Мантуа употребилъ около 2 лѣтъ, чтобы приготовить дискъ для большаго экваторіала въ Чикаго; полученный имъ для того цѣликъ въ теченіе этого времени подвергался многократной обработкѣ для удаленія свилеватыхъ частей и затѣмъ нѣсколькимъ формованіямъ. Чтобы избѣжать образованія кремнеалюминатныхъ соединеній отъ дѣйствія стѣнокъ горшка и мѣшалаки, Фарадэй приготовилъ для плавленія оптического С. платиновый сосудъ съ такой-же мѣшальной. Однако, такое примѣненіе платины не вошло въ практику до сихъ поръ, а также не найдено способа покрывать, по предложенію Фарадэя, горшокъ и мѣшальку ланкой платины. С. П. Птучковъ. 2.

Стекло растворимое или *Фуксово*—см. Растворимое стекло, Силикатъ.

Стекловидная оболочка или *пластинка*—тонкая, безструктурная соединительнотканная пластинка, расположенная непосредственно подъ наружнымъ корковымъ влагалищемъ, т. е. подъ эпителиемъ волосной сумки. Подобное же названіе носятъ и тотъ однородный соединительнотканый слой стромы роговой оболочки глаза (*cornea*), который находится непосредственно подъ эпителиемъ послѣдней. Къ С. пластинкамъ причисляется также особая оболочка, составляющая самый внутренней слой сосудистой оболочки глаза (*chorioides*); въ внутренней поверхности указанной пластинки прилегаютъ кѣлѣтки пигментнаго эпителия сѣтчатки, вслѣдствіе чего на ней замѣчаются отпечатки эпителиальныхъ кѣлѣтокъ въ видѣ сѣти тонкихъ линий. А. Д.

Стекловидное тѣло (*corpus vitreum*) *позвоночныхъ*—часть глаза, выполняющая его заднюю камеру (см. Глазъ), а у безпозвоночныхъ, именно членистоногихъ—этими именемъ называется слой высокихъ кѣлѣтокъ эпидермиса, прилежащихъ къ утолщенному хитиновому слою (*Cornea-linse*), а также и жидкое содержимое глаза нѣкоторыхъ червей и моллюсковъ, составляющее выдѣленіе его стѣ-

ночь. Съ физиологической точки зрѣнія С. тѣло представляетъ одну изъ преломляющихъ средъ глаза.

В. М. Ш.

Стекловидное тѣло (*corpus vitreum*) — выполняетъ полость глазного яблока (*bulbus oculi*), ограниченную сѣтчаткою и заднею поверхностью хрусталика (см. VIII, 810—814, таблица Глазъ человека). Оно представляется въ видѣ богатой водою, желеобразной прозрачной массы и въ общемъ имѣетъ форму нѣсколько сдавленнаго у своихъ полюсовъ шара. На мѣстѣ передняго полюса этого шара находится неглубокая ямка (*fossa peltellaris*), въ которую вдается задняя выпуклая часть хрусталика. С. тѣло на всемъ своемъ протяженіи окружается тонкою оболочкою, которая носитъ назв. *membrana hyaloidea* и затѣмъ переходитъ на рѣсничное тѣло, а отсюда направляется далѣе впередъ и внутрь, къ передней поверхности и къ краю хрусталика и сливается съ капсулою послѣдняго. Означенная часть оболочки С. тѣла связываетъ рѣсничное тѣло съ хрусталикомъ и составляетъ такъ назыв. *цинничную* или *Циннову связку* (*Zonula ciliaris* или *Z. Zinnii*). Обыкновенно оболочка С. тѣла представляется въ видѣ стекловидной, бесструктурной и сложеной въ складки лѣвнкіи, которая прилегаетъ непосредственно къ сѣтчатой оболочкѣ глазъ. По всему краю хрусталика, между описанною оболочкою, краемъ хрусталика и веществомъ самаго С. тѣла помѣщается желевидное пространство, наполненное прозрачною жидкостью, *Цинново пространство* или *каналъ* (*canalis Petitii*) и сообщается съ заднею камерою глаза. Что касается вещества самаго С. тѣла, то оно имѣетъ видъ прозрачной, тянущейся въ нити массы, въ составъ которой входятъ около 98% воды, экстрактивные вещества, соли и слѣды бѣлка; жидкая часть означеннаго тѣла известна подъ назв. «*vitina ocularis*». Больше плотныя части С. тѣла проиизываютъ его въ разныхъ направленіяхъ и являются обильно пропитанными жидкостью. Въ веществѣ С. тѣла располагаются волокна и клѣтки, при чемъ первая состоитъ изъ тончайшихъ фибриллъ; располагаются въ области ога *segrala* сѣтчатки (см. Сѣтчатка), у периферіи С. тѣла, и принимаютъ участіе въ образованіи Цинновой связки. Къ клѣткамъ С. тѣла относятся округленной и звѣздчатой формы элементы, въ которыхъ часто заключаются по нѣскольку вакуолей. Означенныя клѣтки должны быть отнесены къ лейкоцитамъ, зашедшимъ изъ окружающихъ частей въ С. тѣло. Черезъ средину С. тѣла проходитъ особый каналъ, известннй подъ назв. *canalis hyaloideus*. Онъ начинается отъ сосочка зрительнаго нерва (*papilla nervi optici*) и пронизываетъ С. тѣло почти вплоть до задней поверхности хрусталика. Въ зародышевой жизни въ означенномъ каналѣ помѣщается артерія С. тѣла (*art. hyaloidea*), которая идетъ отъ входа зрительнаго нерва къ задней поверхности хрусталика и впоследствии исчезаетъ.

А. Долев.

Стекловидное тѣло (мед.), болѣзнь его.— Помутнѣнія С. тѣла бываютъ или массовыя, или маетныя съ рѣзкими очертаніями.

Послѣднія представляются въ видѣ точекъ, хлопьевъ, нитей и перепонекъ. Самъ большой ощущаетъ ихъ въ видѣ летающихъ передъ глазами черныхъ пятенъ—летающихъ мушекъ. Затѣмъ съ увеличеніемъ помутнѣній появляется ослабленіе зрѣнія. Причина помутнѣній обыкновенно—заболѣванія сѣтчатки и сосудистой оболочки и рѣсничнаго тѣла, вызывающія эскудаты, отлагающіяся въ С. тѣлѣ. Кровотеченія изъ сосудовъ этихъ оболочекъ также могутъ быть причиной помутнѣній С. тѣла. Свѣжія помутнѣнія могутъ совершенно воссаться, старыя же не поддаются никакому лѣченію. Небольшия кровозливанія также могутъ воссаться. Лѣченіе направляется на способствованіе всасыванію: iodистый калий внутрь въ небольшихъ дозахъ, соленыя ванны, подкожныя вприскиванія нитрокарпина. Иногда, при изслѣдованіи глазнымъ зеркаломъ, видна масса блестящихъ точекъ отъ отложившихся въ С. тѣлѣ кристалловъ холестеарина, тирозина и фосфатовъ. Наблюдается это состояніе у пожилыхъ людей и называется *Synchisis scintillans*. 2) *Разжиженіе* С. тѣла замѣчаютъ по легкости и быстротѣ передвиженія помутнѣній въ С. тѣлѣ или потому, что при легкихъ движеніяхъ глаза замѣчается колебаніе хрусталика и радужной оболочки, такъ какъ при этомъ состояніи С. тѣла хрусталикъ не имѣетъ нормальной опоры. При разжиженіи С. тѣла глазное яблоко уменьшается въ объемѣ, плотность его уменьшается. Операция катаракты при этомъ состояніи глаза должна производиться съ особой предосторожностію, такъ какъ легко можетъ произойти выпаденіе С. тѣла. Причина—заболѣваніе сосѣднихъ оболочекъ, питающихъ С. тѣло. 3) *Иородныя тѣла* въ С. тѣлѣ вызываютъ обыкновенно сильное воспаленіе (придоциклитъ или наофтальмитъ), отъ котораго глазъ гибнетъ, если въ глазъ вносится инфекция. Иногда же иородныя тѣла въ теченіе долгаго времени пребыванія въ глазу не вызываютъ замѣтныхъ воспалительныхъ явленій. Легко окисляющіяся тѣла вызываютъ болѣе сильную реакцію, особенно мѣдъ, попадающая въ видѣ осколковъ пистона. *Леченіе*: — прежде всего надо пытаться удалить пинцетомъ иородное тѣло, соблюдая строго правила асептики. Если рана закрылась, нужно сдѣлать разрѣзъ въ склерѣ и черезъ нее вывести тѣло. Для извлеченія осколковъ желѣза и стали применяются электромагнитъ. Если иородное тѣло не удалено и оно можетъ вызвать воспаленіе, то во избѣжаніе симпатическаго воспаленія другого глаза, поврежденный удаляется совсѣмъ.

А.
Стекловь (Владиміръ Андреевичъ) — профессоръ механики въ харьковскомъ университетѣ. Род. въ 1863 г. въ Нижнемъ-Новгородѣ. По окончаніи курса въ нижегородскомъ Александровскомъ институтѣ поступилъ на физико-математическій факультетъ московскаго унив., оттуда черезъ годъ перешелъ въ харьковскій университетъ, гдѣ и окончилъ курсъ въ 1887 г. Въ 1888 г. былъ оставленъ при университетѣ стипендіатомъ для приготовленія къ профессорскому званію по кафедрѣ механики. Съ 1891 г. началъ преподаваніе въ

качествѣ приватъ-доцента. Въ 1894 г. получилъ степень магистра прикладной математики, а въ 1896 г. назначенъ исправл. должн. экстра-ординарнаго проф. по кафедрѣ механики. Съ 1889 по 1899 годъ опубликовалъ слѣдующія работы: *По анализу*: «Объ интегрировании нѣкот. произведеній» (1889), «О разложеніи данной функціи въ рядъ по гармоническимъ функціямъ» (двѣ статьи, 1896 и 1897 г., «Сообщ. Харьк. Мат. Общ.»), «Sur le développement d'une fonction donnée suivant les tonitions harmoniques» (1893), «Sur l'existence des fonctions fondamentales» (1899), «Sur la théorie des fonctions fondamentales» (1899, «Comptes rendus»). *По механикѣ*: «Объ одномъ преобразованіи дифф. уравн. движенія материальной точки въ плоскости и его приложенія» (1897, «Труды Общ. Любителей Естеств.»), «Новый случай движенія тяжелаго твердаго тѣла вокругъ неподвижной точки» (1896), «Новое частное рѣшеніе дифф. уравн. движенія тяжелаго тверд. тѣла имѣющаго неподвижную точку» (1899, «Труды Общ. Люб. Естеств.»). *По гидродинамикѣ*: «О движеніи тяжелаго тверд. тѣла въ жидкости» (1891), «Одинъ случай движенія вязкой несжимаемой жидкости» (1896, «Сообщ. Харьк. Мат. Общ.»), «О движеніи твердаго тѣла въ жидкости» (1894 г., диссерт. Записки Харьковск. Универс.), «О нѣкоторыхъ возможныхъ движеніяхъ твердаго тѣла въ жидкости» (1895, «Труды Общ. Люб. Естеств.»), «Ueber die Bewegung eines Körpers in einer Flüssigkeit» (1893, «Mathemat. Annalen»), «Sur le mouvement d'un corps solide dans un liquid indéfini» (1897, «Comptes rendus»). *По теоріи упругости*: «Одна задача изъ теоріи упругости» (1891), «О равновѣсіи упругихъ цилиндрическихъ тѣлъ» (1892), «О равновѣсіи упругихъ тѣлъ вращения» (1892), «О равновѣсіи упругихъ изотропныхъ цилиндровъ» (1898, «Сообщ. Харьк. Матем. Общ.»). *По другимъ отдѣламъ математич. физики*: «О дифференціальнымъ уравненіяхъ математической физики» (1897, «Матем. Сборн.»), «Задача объ охлажденіи неоднороднаго твердаго стержня» (1897), «Sur le problème de la distribution de l'électricité» (1899, «Сообщ. Харьк. Мат. Общ.»), «По поводу одной теоремы Кирхгофа» (1897, «Записки Харьк. Универс.»), «Le problème de la distribution de l'électricité et le problème de Neumann» (1897), «Sur le problème de refroidissement d'une barre hétérogène» (1898), «Sur un problème de la théorie analytique de la chaleur» (1898), «Sur les problèmes fondamentaux de la physique mathématique» (1899, «Comptes rendus»).

Стеклопая вата или *шерсть*.—Вытягиваніе разлнчнаго стекла съ извѣстной быстротою можетъ быть доведено до полученія тонкихъ гибкихъ нитей, подобныхъ шелковымъ и растительнымъ волокнамъ, изъ которыхъ возможно плести и ткать различныя издѣлія. Есть указанія на то, что еще въ древнемъ Египтѣ приготавлиалось С. волокно для украшеній. Въ настоящее время предметы изъ такого волокна имѣють ограниченное употребленіе, но въ первой половинѣ XIX ст. производство тканей и разныхъ украшеній для платья, дамскихъ шляпъ, галсту-

ховъ и пр. было одно время въ модѣ; особенно славилась этими издѣліями Вѣна, когда работала тамъ Бранфо (Brunfaul, 1819), который возобновилъ производство С. волокна и ввелъ въ употребленіе С. вату сначала во Франціи, а потомъ въ Германіи *). Однако, нити, получаемыя при растягиваніи стекла, обладають большою хрупкостью, отчего при носкѣ издѣліе крошится на мелкіе осколки, которые попадаютъ въ глаза и раздражають кожу. Тонкая С. вата находитъ употребленіе въ лабораторіяхъ и заводской практикѣ, напр., для фильтрованія кислотъ и пр. Простейшій способъ приготавленія тонкой С. нити представленъ на фиг. 1. Дѣльщикъ, дѣйствуя мѣхами, ра-

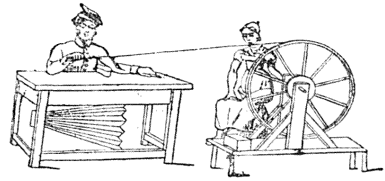

Фиг. 1.
Вытягиваніе стекляннаго волокна

зогрѣваетъ въ пламени лампы напаяннаго стола стволікъ стекла и, оттянувъ его конецъ въ нитку, прикрѣпляетъ ее къ вращающемуся колесу (мотовилу), которое оставлено на нѣкоторомъ разстояніи отъ напаяннаго стола. Вращая колесо съ извѣстной скоростью и одновременно разогрѣвая конецъ стволіка, стекло оттягиваютъ тонкою непрерывною нитью и вмѣстѣ съ тѣмъ навиваютъ на ободъ колеса, на которомъ сдѣлана глубокая дорожка. Вмѣсто колеса можетъ быть приспособленъ барабанъ. На фиг. 1 полученіе волокна производится двумя дѣльцами, что можетъ быть избыточно, если приспособить ножной приводъ такимъ образомъ, чтобы движеніе мѣховъ и колеса получалось надавливаніемъ ногъ одного рабочаго. При механизмахъ улучшенной системы, по Гернеру (R. Gerner, 1897), одинъ дѣльщикъ въ минуту, въ среднемъ, производитъ волокно длиною до 2000 м., а при девятичасовой работѣ около 1000 км. длиною, при вѣсѣ около 23 зол. (6 нѣм. лотовъ). Въ Вѣнѣ одинъ лотъ С. волокна, длиною ок. 166 км., продается за 2 гульда. (около). Приготовленное вышеописаннымъ способомъ С. волокно было-бы очень дорого для пользованія въ большихъ количествахъ, какъ напр., для предохраненія стѣнъ и половъ отъ выстыванія и вообще въ тѣхъ случаяхъ, гдѣ можно воспользоваться малой теплопроводностью и несгораемостью стекла; для такого употребленія готовится С. вата или шерсть, посредствомъ сильной струи перегрѣтаго пара. Способъ состоитъ въ томъ, что на медленно выливаемое расплавленное стекло

* Удаленіе производствомъ тканей изъ матеріала Бранфо было настолько велико, что одинъ фабрикантъ въ Вѣнѣ дѣлалъ попытки производства тканей при помощи Жакрардова станка въ большомъ видѣ. На бывшемъ Имп. заводѣ въ Спб. въ 1840-хъ гг. приготавлиалась С. ткань для жилетовъ, воротничковъ, часовыя иголки, сумочки, перья и проч. Въ настоящее время подобныя издѣлія встрѣчаются въ Вѣнѣ и Венеціи.

(изъ горшка или изъ ванны) направляется подъ прямымъ угломъ струя пара; въ мѣстахъ прикосновенія пара стекло свертывается въ мелкіе шарики, которые, слѣдуя за движениемъ паровой струи, растягиваются въ тонкія нити, образующія спутанную волокнистую массу, содержащую мелкіе С. шарики. Шарикъ эти, если на то мѣется надобность, легко могутъ быть отдѣлены.

С. П. Пинтугов. Д.

Стеклоплавная мозаика.—Мозаичное искусство обладаетъ, для выполнения художественныхъ изображеній, весьма разнообразными матеріалами, въ числѣ которыхъ природные камни, по давности употребленія и относительной прочности, занимаютъ первое мѣсто. Изъ числа прочіихъ матеріаловъ (цвѣтные изразцы, окрашенное дерево и др.) является самымъ лучшимъ стекло, ибо оно по прочности превосходитъ многие природные камни, напр. мраморы, и даетъ возможность приготовить, по требованію многоцвѣтной живописи, всѣ цвѣта, притомъ превосходные по блеску и яркости. Поверхность мозаичнаго изображенія представляется покрытою сѣткою правильныхъ или изогнутыхъ во всѣхъ направленіяхъ линій или швовъ, означающихъ мѣста сходященія отдѣльныхъ частей. Техника С. мозаики слагается, въ 1-хъ, изъ приготовленія главнаго матеріала—окрашеннаго стекла, во 2-хъ—изъ разрѣзки на надлежащей формѣ и величины части и, въ 3-хъ, изъ скрѣпленія собранныхъ частей въ одно дѣло и въ нѣкоторыхъ случаяхъ позировки и подправки поверхности стуквой.

Стекло для мозаики или эмаль (отъ латин. *esmalum* или *smaltum*, греч. *smalti* и франц. *émail*) часто называется, для отличія, *смальтою*. По составу и свойствамъ своимъ смальта ничѣмъ не отличается отъ цвѣтнаго стекла, со щелочнозестковатымъ и свинцовымъ основаніемъ, часто заключаемъ въ своемъ составѣ борный ангидридъ, а потому относится къ легкоплавнымъ стекламъ; содержащимъ окиси свинца и борнаго ангидрида смальты не такъ богаты, какъ оптическое стекло и страсы, а потому приближаются въ этомъ отношеніи къ хрусталу (см. Стеклоплавное производство). Почти вся смальта представляетъ непрозрачное или глухое стекло и въ нѣкоторыхъ случаяхъ полуглухое, просвѣчивающее въ тонкихъ краяхъ. Уничтоженіе прозрачности основною массою смальты и окрашивание ея производится тѣми же средствами, какъ и подходящаго къ ней цвѣтнаго стекла (см. С. производство). Чѣмъ свѣтлѣе и ярче краски, тѣмъ глуше ея масса. Въ тѣсныхъ краскахъ, кромѣ затмѣненія собственно окраской, пользуются положеніемъ свѣта полупрозрачной средой, т. е. неполнымъ затмѣненіемъ стекла. Въ черномъ стеклѣ, окрашенномъ окислами марганца, желѣза, кобальта и мѣди въ большихъ количествахъ, муть совершенно отсутствуетъ и въ тонкихъ пластинкахъ оно прозрачно, будучи окрашено преобладающимъ окисломъ, напр. окисью кобальта—въ синеватый цвѣтъ, окисью марганца—въ фиолетовый отбѣнокъ. при достаточной же толщинѣ (около 5 мм.) такое стекло совершенно поглощаетъ свѣтъ

и кажется чернымъ. Бѣлая глухая смальта получается прибавкой къ основному составу двуокиси олова, окиси сурьмы (върѣе, сурьмянаго ангидрида Sb_2O_3), бѣлаго мышьяка (мышьяковистый ангидридъ), фтористыхъ соединений (плавиковый шпатъ и криолитъ). Наиболее употребительны, какъ дающіе болѣе совершенную глухоту, окиси сурьмы и олова, не измѣняющіяся отъ вторичнаго нагрѣванія, и плавиковый шпатъ (de-Fontenelle и Malersreue, 1900), какъ дешевой матеріалъ. Бѣлая смальта, окрашенная металлическими окислами, даетъ *прямыя глухія краски*: съ окисью кобальта—синюю, окисью хрома—зеленую, окисью мѣди—синевато-зеленую (бирюзовую), съ соединеніями золота—розовую и проч. (см. Стеклоплавное производство). Кромѣ того, прямыя цвѣтныя краски получаютъ безъ посредства бѣлаго глухого стекла прибавкой въ прозрачное стекло сурьмяныхъ соединений съ другими окислами; такъ, напр., съ окисью свинца—яркій желтый, съ окисью желѣза, смотря по количеству послѣдняго—отъ оранжеваго до оранжево-краснаго, съ окисью мѣди—зеленый фисташковый. Большое количество закиси мѣди въ видѣ мѣдной окалины, раскисляемой во время плавки (около 12% и болѣе), даетъ глухую кирпично-красную смальту, при чистыхъ матеріалахъ—яркихъ отбѣнковъ. Закиси мѣди, окрашивая свинцовые сплавы, при небольшихъ количествахъ, даетъ прозрачное красное стекло (мѣдный рубинъ, см. Стеклоплавное производство), легко удерживающее послѣ надлежащаго охлажденія свою прозрачность, но затѣмъ, при вторичномъ разогрѣваніи, дѣлается глухимъ и проявляетъ весьма различныя окрашивания, начиная отъ яркаго свѣтло-желтаго до краснаго пурпуроваго цвѣта, переходя при этомъ въ розоватыя и синеватые отбѣнки, смотря по продолжительности огня и количеству окисла. Такого рода краски, получаемыя не прямо по сплавленіи, называются *отражательными* или съ коркой (итальянское *Scorgetti*), такъ какъ поверхность такихъ красокъ покрывается слоемъ окисловъ, который передъ употребленіемъ сдирается пескомъ или наждакомъ. Такъ какъ отражательныя краски относительно дороги, то онѣ встрѣчаются въ мозаикахъ не особенно часто (большое количество тѣльныхъ и пурпуровыхъ тоновъ можно видѣть въ мозаикахъ Исаакіевскаго собора въ С.-Петербургѣ). Тѣльныя краски, получаемыя посредствомъ закиси мѣди, весьма трудно выполняются и требуютъ продолжительнаго времени, поэтому таковыя готовятся смѣшеніемъ бѣлаго глухого стекла съ желтымъ сурьмянымъ и съ золотымъ рубиновымъ стекломъ. Тѣсные отбѣнки тѣльнаго достигаются прибавкой къ предыдущему чернаго стекла, богатаго окисью марганца. Къ числу разнообразныхъ окрашиваній закисью мѣди относятся полученіе при посредствѣ ея *искусственнаго авантюрина*. Искусственный авантюриръ получаетъ свой особый свѣтовой отливъ съ блестками не отъ присутствія закиси мѣди, а отъ кристалловъ металлической мѣди, что доказывается микроскопическими изслѣдованіями шлифовъ искусственнаго авантюрина. Въ на-

туральному авантюри́н блескъ зависитъ отъ присутствія трещинъ или вrostковъ гетита и чешуекъ желѣзной слюды. Задача получения авантюрина сводится къ введенію въ сплавъ избытка закиси мѣди, въ раскисленіи ея на металл, при чемъ мѣдь находится частью въ распорѣ, и доведеніи сплава медленными охлажденіемъ до такой густоты, чтобы мѣдь не успѣла вся сѣсть на дно, а часть ея изъ распора выкристаллизовалась внутри сплава; при неудачномъ ходѣ охлажденія вся мѣдь собирается въ видѣ корольковъ какъ внутри, такъ и на днѣ горшка. Авантюри́н можно получить какъ изъ свинцоваго, такъ и щелочно-известкового стекла. Приводимъ примѣръ одного изъ многочисленныхъ составовъ: молотатаго содово-известкового стекла 100 ч., закиси мѣди или мѣдной окалины отъ 7 до 10 ч., желѣзной окалины отъ 1 до 4 ч., двуокиси олова отъ 7 до 8 частей, мелкихъ желѣзныхъ опилокъ 1 ч. Во время плавки массы для раскисленія прибавляютъ различныя органическія вещества, солому, отруби и проч. Когда масса готова, печь постепенно охлаждаютъ, уменьшая количество топлива, до полного прекращенія топки. *Зеленый* или *хромовый авантюри́н* получается со щелочно-известковымъ стекломъ прибавкою достаточнаго количества окиси хрома или двухромовокалиевой соли (хромовая кислота при плавкѣ переходитъ въ окись). Полученіе хромоваго авантюрина значительно легче мѣднаго. Онъ прямо получается по сплавленіи и охлажденіи. По Пелузу (Pelouze), впервые его приготовившему, составъ его слѣдующій: песку—250 ч., соды—100 ч., известкового шпата—50 ч., двухромовокалиевой соли отъ 10 до 50 ч. При 50 частяхъ хромовой соли плавка идетъ очень тяжело и несовершенно; лучший зеленый цвѣтъ и обиліе блесковъ выкристаллизовавшейся окиси хрома получается при 40 частяхъ (около) хромовой соли на указанный выше составъ. *Золотая, серебряная и платиновая смальта*, изъ которой набираются фоны для мозаикъ и для орнаментальныхъ украшеній, представляетъ тонкіе листы поименованныхъ металловъ, впадные въ прозрачную безцвѣтную или цвѣтную стеклянную массу. Приготовляется она слѣдующимъ способомъ. Тонкіе листы стекла, толщиной около отъ 0,5 до 1 мм. и поверхностью около 80 кв. стм., покрываются листовымъ золотомъ, серебромъ или платиною, которая удерживается на стеклѣ одной силою сцѣпленія, безъ посредства какого-либо клея, достаточно прочно для послѣдующей обработки. Крытые металломъ листы разогрѣваются въ огнѣ до начала размягченія и затѣмъ на сторону, покрытую металломъ, накладывается слой мягкаго стекла и все вмѣстѣ сдвигается отъ руки прессыю до надлежащей толщины, которую доводятъ приблизительно до 1 стм. или менѣе. Такимъ образомъ металлическій листъ оказывается между двухъ слоевъ стекла, изъ которыхъ тонкій (тотъ, на который былъ нанесенъ металлъ) представляетъ казовую сторону. Употребляя вмѣстѣ безцвѣтныхъ цвѣтные листы, получаютъ различныя отѣнки металлической поверхности.

Сплавленная масса смальты, для удобной колки и рѣзки на части, извлекается изъ печи посредствомъ желѣзнаго ковша въ подлужидкомъ состояніи и подвергается формованію подъ прессомъ въ плитки или вытягивается въ стволчки. Прессованіе производится въ форму, когда получаютъ плитки квадратнаго очертанія. Величина такихъ плитокъ рѣдко превышаетъ 4 кв. врш. и толщина около $\frac{1}{4}$ врш., чаще толщина меньше. Плитки въ формѣ лепешки съ неправильными округленными краями прессуются на металлической доскѣ, отчего края не имѣютъ опредѣленныхъ очертаній; такой формы вся венеціанская смальта. Лепешки въ діаметрѣ достигаютъ 2—5 врш. и толщины около $\frac{3}{8}$ врш. Смальта въ видѣ тянутыхъ стволчковъ (см. Стекланное производство) имѣетъ различную форму разрѣза, наичае четырехгранную и трехгранную, звѣздчатую, смотря по требованію набираемаго рисунка; въ нѣкоторыхъ случаяхъ получаютъ сложные стволчки, сплавившемъ нѣсколькихъ разноцвѣтныхъ, напримѣръ, изображающихъ зерна жемчуга для драпировокъ, или среднюю часть глаза со зрачкомъ, которые вставляются на свое мѣсто въ мозаической картинѣ, чѣмъ облегчается наборъ такихъ предметовъ изъ частей. Колка смальты производится посредствомъ остраго молотка, представленнаго на фиг. 1. Молотокъ заготовляется изъ хорошей стали и колны его оттачиваются весьма тщательно. Чтобы получить правильныя расколы плитки, ее помѣщаютъ въ железякомъ направленіи раскола на рѣзецъ въ формѣ короткаго долота (фиг. 2), вставленнаго прочно въ тяжелый камень посредствомъ деревянныхъ клиньевъ или заливкой на свинцѣ и помѣщенномъ въ деревянномъ ящикѣ, и затѣмъ, придерживая плитку пальцами, производятъ короткій ударъ молоткомъ въ такомъ направленіи, чтобы острый край молотка находился во время удара въ одной плоскости съ направлениемъ рѣза и былъ ему параллеленъ. Колка смальты требуетъ большаго навыка, а потому для облегченія предложено нѣсколько инструментовъ, изъ которыхъ лучший и простѣйшій основанъ на дѣйствіи кулачнаго эксцентрика. Въ немъ надъ неподвижнымъ рѣзцомъ поднимается и опускается посредствомъ эксцентрика другой совершенно

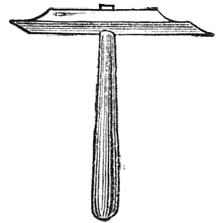

Фиг. 1. Молотокъ для колки смальты (итальян. Martellina).

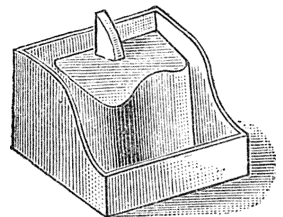

Фиг. 2. Рѣзецъ для колки смальты (итальян. Taglione).

подобный рѣзец; плитка помѣщается также на нижней рѣзец; дѣйстви рукояткой на оси эксцентрика, можно произвести ударъ верхнимъ рѣзцомъ желаемой силы и быстроты, не заботясь о направленіи его, такъ какъ ударный рѣзецъ укрѣпленъ въ надлежащемъ направленіи. Плитки колотятся сначала пополамъ, потомъ на четверти и т. д. Стволки, если они диаметромъ превосходятъ полъ сантиметра, тоже колотятся молоткомъ, стволки меньшаго диаметра разламываются послѣ надрѣза острымъ напилькомъ. Описаннымъ способомъ смальта дробится въ такомъ расчетѣ, чтобы одна изъ плоскостей (казовая) получилась совершенно ровною и именно та, которая требуется по отѣткн, такъ какъ смальта во всей массѣ плитки не всегда одинакова по цвѣту. Величина кусковъ, на которые раздѣляется смальта, зависитъ отъ предмета, на который она предназначена; такъ, для крупныхъ декоративныхъ украшеній на большое разстояние казаная плоскость доходитъ до 4 кв. стм. и болѣе не говоря о тѣхъ случаяхъ, гдѣ цѣлыя квадратныя или иной формы плитки, доходятъ до 4 кв. врш., какъ это имѣется въ старыхъ мозаикахъ храма св. Софій въ Новгородѣ. Кромѣ подготовительной работы смальты, на болѣе или менѣе одинаковой величины и формы части, она подвергается передъ самымъ наборомъ вторичной подравки колкой и подативанію исполнителемъ мозаики, сообразно требованію рисунка, что производится первоначально тѣмъ же молоткомъ, при чемъ скальваются углы и стороны куска, а если требуется болѣе точная подгонка прямыхъ и закругленныхъ пакоостей, тогда прибѣгаютъ къ подативанію створомъ наждакомъ съ водою на горизонтальномъ свинцовомъ кружкѣ, вращающемся въ станкѣ съ ножнымъ приводомъ. Тянущая смальта въ рѣдкихъ случаяхъ требуетъ подточки наждакомъ, такъ какъ стволки формируются вытягиваніемъ съ достаточной точностью для сплачивания отдѣльныхъ кусковъ. Исключительный примѣръ большой декоративной мозаики (около 9 арш. длины и 6½ арш. высоты) изъ тянутой смальты представляется мозаика Ломоносова «Подативская баталія», которая вся собрана безъ подточки изъ тянутой смальты, куски которой въ створѣхъ разрѣза имѣютъ отъ 1 до 6 мм., а длина стволочковъ въ нѣкоторыхъ мѣстахъ около 5 стм. Тянутая смальта употребляется по преимуществу для мелкихъ работъ.

Наборъ подготовленныхъ кусковъ смальты для выполненія *мозаичнаго изображенія* всегда производится по сдѣланному предварительно оригиналу (картонъ). Наборъ мозаики исполняется двумя различными способами: съ прямой или лицевой стороны и съ обратной стороны. Въ первомъ способѣ куски смальты утверждаются казовой стороной наружу. Слѣдовательно, рисунокъ исполняемой мозаики находится въ томъ же положеніи во время набора, какъ и оригиналъ; обратный наборъ (венетіанскій, впервые употребленный въ большихъ разрѣзахъ въ 20-хъ годахъ мозаичистами Газетти и Моро, при реставраціи нѣкоторыхъ мозаикъ св. Марка въ Венеціи) дѣлается съ об-

ратной стороны, такимъ образомъ, что правая сторона его находится на лѣвой отъ зрителя или такъ, какъ мы видимъ себя въ зеркалѣ. Способъ этотъ представляетъ многія выгоды, напримѣръ, при реставраціи большихъ пространствъ, когда приходится снять мозаику съ мѣста ея закрѣпленія. Это производится прочнымъ наклеиваніемъ на нее холста и затѣмъ осторожнымъ отдѣленіемъ отъ стѣны съ частью цемента, на которомъ она была укрѣплена. Очевидно, что, по очищеніи цемента, на холстѣ снятая мозаика окажется открытой съ обратной стороны и всѣ поврежденія на ней могутъ быть исправлены съ той же стороны и затѣмъ снова укрѣплены на мѣсто на томъ же холстѣ, послѣ чего остается только удалить холстъ отмачиваніемъ или другимъ способомъ, смотря по качеству употребленнаго клея. Употребляя описанный способъ реставраціи мозаикъ св. Марка, которая въ многихъ мѣстахъ отстала отъ стѣны и угрожала паденіемъ, Газетти и Моро стали и вновь набирать мозаику тѣмъ же способомъ. Для выполненія обратнаго набора заготовляется точная обратная копія оригинала (бумажная или матерчатая) и выбранныя смальты наклеиваются лицевой стороной клейстеромъ на этотъ рисунокъ; по высушиваніи полученнаго набора, остается перенести его на мѣсто назначенія и прикрѣпить тамъ на цементъ, послѣ чего освободить лицевую сторону мозаики отъ наклееннаго рисунка. Или предварительно залить наборъ цементомъ и перенести для вставки на мѣсто. При лицевомъ наборѣ (римскій или ватиканскій способъ), если мозаика не набирается на мѣстѣ, напр., прямо на стѣну, гдѣ она должна находиться, заготавливается предварительно лишь съ невысокими боковыми стѣнками, дно ящика дѣлается или сплошнымъ, или сѣтчатымъ изъ желѣзной проволоки; внутреннее помѣщеніе ящика заливается гипсомъ и выравнивается. На выравненной сторонѣ гипса наносится карандашемъ или въ краскахъ изображеніе предполагаемой мозаики съ картонна. Затѣмъ для набора острымъ долотомъ вырывается та часть гипса, куда предназначается вставить кусокъ смальты, который насаживается въ отверстіи на предварительной (растворимой въ водѣ) замазкѣ; такимъ образомъ, вырывая по частямъ гипсъ, смальтой заполняется на временной замазкѣ все пространство ящика. Понятно, что при этомъ способѣ для окончательнаго укрѣпленія мозаики необходимо удалить временный цементъ, чего безъ скрѣпленія набранной смальты сдѣлать нельзя; для этого наклеивается холстъ на открытую лицевую сторону, мозаика переворачивается и временный цементъ отмывается, затѣмъ она можетъ быть укрѣплена на постоянный цементъ съ обратной стороны и послѣ того поставлена на мѣсто. Сравнивая оба способа набора, видимъ, что при послѣднемъ, кромѣ заготовки гипса и его удаленія, приходится все-таки укрѣплять мозаику на холстъ послѣ набора. Наборъ мозаики съ лицевой стороны употребляется въ случаяхъ художественнаго исполненія живописи, въ которой требуется особая

тщательность и точность, для чего способ этот остается неизменным, так как дает возможность художнику-мозаичисту впасть свое произведение во время набора в настоящем положении; за то набор с обратной стороны, по скорости и дешевизнѣ, предпочтается при монументальных декоративныхъ украшенияхъ. Прямой набор на цементъ на мѣстѣ назначенія, по трудности исполненія, употребляется весьма рѣдко, только въ случаяхъ реставраціи небольшихъ пространствъ. Окончательное укрѣпленіе мозаичнаго набора, какъ это видно изъ предыдущаго, только въ одномъ случаѣ дѣлается одновременно съ наборомъ на постоянный цементъ, это—при лицевомъ наборѣ на мѣстѣ, во всѣхъ же остальныхъ случаяхъ наборъ скрѣпляется на временномъ цементѣ. Мучной клейстеръ служитъ для наклеики смальты на кальку при обратномъ наборѣ; при лицевомъ наборѣ приготавливаются тѣстообразныя смѣси толченаго мрамора съ клейстеромъ и патокой, чтобы воспрепятствовать скорому высыханію; вообще, временный цементъ долженъ легко отмываться водою. Постоянный цементъ мозаичскаго набора долженъ быть неизмѣняемъ отъ влажности и пр. атмосферныхъ дѣйствій и долженъ крѣпко связывать отдѣльные элементы мозаики. Въ Италіи для наружныхъ и внутреннихъ мозаикъ употребляются смѣси пуццоланы съ известью, приблизительно слѣдующаго состава: пуццоланы—105, гашеной извести—85, молотаго кирпича—45 и воды—10 ч. (все по вѣсу), это будетъ составъ для грунта, на который наносится мозаика; самое же скрѣпленіе набора производится на болѣе жидкомъ составѣ, а именно: пуццоланы—85, гашеной извести—105, молотаго кирпича—45 и воды—30 ч. Въ Италіи употребляютъ часто и масляныя мастикѣ. Изъ многихъ составовъ приводимъ слѣдующій: извести—25, мѣстнаго известняка подъ названіемъ *travertino*—60, сырого льнянаго масла—10, осадка отъ варенаго льнянаго масла—6 ч. (все по вѣсу). Всѣ подобные цементы годятся для итальянскаго климата, но въ Россіи мозаики русскаго производства крѣплятся на порландскомъ цементѣ съ пескомъ, значительно превышающемъ по своимъ качествамъ итальянскіе известковые растворы съ пуццоланой. Какимъ бы способомъ ни былъ сдѣланъ наборъ на временномъ цементѣ, для укрѣпленія на постоянный его располагаютъ лицевой стороной на гладкую горизонтальную поверхность (каменную шлифованную плиту, чугунную доску и т. п.); если мозаика очень велика, то дѣлятъ ее на части, удобныя для передвиженія, затѣмъ ограничиваютъ стороны деревянными рейками и, отмывъ открытую поверхность набора отъ временнаго цемента и пыли, накладываютъ на нее постоянный цементъ, а при масляной мастикѣ накладываютъ ее частями при осторожномъ надавливаніи. По затвердѣніи цемента, скрѣпленный наборъ переворачиваютъ и даютъ время окончиться процессу затвердѣнія съ другой стороны. Способъ этотъ даетъ возможность получить ровную и гладкую поверхность лицевой стороны, что при прямомъ наборѣ на постоянный це-

ментъ достигается съ большимъ трудомъ. Мозаики Исаакиевскаго собора въ СПб. для болѣе прочности сверху цемента покрыты каменной плитой, составляющей одно цѣлое съ мозаичнымъ наборомъ. Скрѣпленныя описаннымъ способомъ мозаики прикрѣпляются къ назначенному для нихъ мѣсту или заливаю на цементъ, или иными способами, напр., желѣзными скрѣпленіями. Мелкій мозаичный наборъ изъ туготой смальты скрѣпляется на масляной мастикѣ и на гипсѣ съ обѣдкою въ металлическую оправу. Въ некоторыхъ случаяхъ, для приданія ее болѣе блестящаго вида мозаикѣ, подвергаютъ шлифованію и полировкѣ, которая почти всегда производится ручнымъ способомъ и совершенно подобна ручному шлифованію и полировкѣ зеркальныхъ стеколъ (см. Зеркальное производство). Мѣстные недочеты, которые могутъ оказываться на готовой уже мозаикѣ—какъ то, недостаточное плотное схождение плоскостей въ швахъ и углахъ—задѣлываются стукровкой. Стукровка производится цвѣтными сѣлками воска съ гаршусомъ; обыкновенно на 1 ч. воска берется 2 ч. гаршуса. Сѣлки закрашиваются порошкообразными минеральными и растительными красками. Для разогрѣванія цвѣтнаго сѣлка при стукровкѣ швовъ служатъ небольшого размѣра желѣзные утюжки различнаго вида; ихъ разогрѣваютъ настолько сильно, чтобы сѣлки въ мѣстахъ задѣлки въ прикосновеніи съ утюжками совершенно разжижались и заполняли углубленіе шва; стукровка оканчивается горячимъ разглаживаніемъ и снятіемъ избытка воска съ гаршусомъ костьюнымъ ножомъ. *С. П. Латушговъ, Д.*

Стеклённицы (*Sesidae*)—сем. бабочекъ, относящееся къ группѣ древоточцевъ (*Xylorhaga*); *C.* называются также сезіями или сезіями. Это болѣею частью мелкія бабочки съ узкими крыльями, покрытыми только по крайямъ чешуйками, а потому прозрачными; заднія крылья у всѣхъ видовъ, а переднія у большинства бываютъ совершенно прозрачныя; бабочки напоминаютъ по общему виду перепончатокрылыхъ или двукрылыхъ насекомыхъ и представляютъ одинъ изъ случаевъ мимикріи (см.); сходство съ осами, пчелами, комарами и др. отразилось на названіи болѣею части относящихся сюда видовъ (*arifomis*—человидный, *culiciformis*—комаровидный и т. д.). Тѣло *C.* тонкое и довольно стройное; брюшко гладкое и блестящее; усики утолщены по срединѣ, но имѣютъ тонкій конецъ; глаза въ числѣ 2-хъ. Бабочки летаютъ днемъ (за исключеніемъ видовъ рода *Vembecia*) и откладываютъ яйца по одиночкѣ въ трещины коры деревьевъ или подъ кожу стелбей травянистыхъ растений. Гусеницы—бѣловатыя или желтоватыя, съ болѣе темной головой; тѣло ихъ почти голое, съ немногими отдѣльными волосками; ротовые органы являются сильно развитыми и приспособленными къ разгрызанью дерева. Большая часть гусеницъ живетъ сначала подъ корою, а на второе лѣто поселяется въ древесинѣ различныхъ деревьевъ и кустарниковъ, продѣлывая въ ней ходы; нѣкоторые виды живутъ въ стѣблахъ или корняхъ травянистыхъ растений. Гусеницы оку-

кляются внутри растений, предварительно сдвѣвъ себѣ кончикъ изъ обгрызенныхъ частей растенія; послѣ выхода взрослыхъ насекомыхъ куколки часто торчатъ наружу изъ ходовъ въ растеніяхъ, что обнаруживаетъ присутствие С. Небольшое семейство С. извѣтъ представляется въ всѣхъ частяхъ свѣта, но главнымъ образомъ въ умеренныхъ странахъ. Изъ отдѣльныхъ видовъ нѣкоторые приносятъ небольшую вредъ растеніямъ, внутри которыхъ живутъ ихъ гусеницы, такъ *Trochilium arifforme* (см. фиг. 1 на таб. П къ ст. Бабочки) вредитъ тополямъ и осинамъ, *Sesia sphecoformis* ольхъ и березъ, *Sesia cerpiformis* пахтъ; впрочемъ, относительно послѣдняго вида новѣйшія изслѣдованія показали, что опухоль на стволахъ и деревяныхъ, которая приписывалась прежде гусеницамъ С., производится грибомъ *Peridermium elatinum*; гусеницы же находятъ себѣ лишь удобное мѣстопробываніе и пищу въ такихъ опухолкахъ; одновременное нахождение грибка и гусеницы подходить подъ понятіе сожителства или симбиоза (см.). Ср. Staudinger, «Beiträge z. Feststellung d. bisher bekannten Sesienarten Europas» («Stettin. Entom. Zeit.», 1856).

М. Римскій-Корсаковъ.

Стеклоянное производство. — Заводское производство стекла въ Россіи начинается при царѣ Михаилѣ Теодоровичѣ (1635). Стеклодѣланіе, упавшее было на первыхъ порахъ до возникновенія, начинаетъ снова развиваться работами Петра Великаго въ началѣ XVIII стол. Съ этого времени производство стекла постепенно увеличивается; такъ, въ середнѣ настоящаго столѣтія насчитывалось до 250 заводовъ, а въ 1897 г., по послѣднимъ официальнымъ свѣдѣніямъ, ихъ числится 294, съ общей годовой выработкой на 21583000 р. *)

*) По роду издѣлій русскіе заводы могутъ быть раздѣлены на 7 главнѣйшихъ отдѣловъ: бутылочнаго, столовой посуды, посуды анкерской и химической (для лабораторій и заводовъ), принадлежностей освѣщенія (ламповыя стекла и проч.), листового стекла, зеркальнаго стекла и заводы со смѣшаннымъ родомъ издѣлій. Самымъ большимъ является *производство бутылочнаго* всѣхъ родовъ, начиная съ черной (зеленой) до бутылочнаго чистаго бѣлаго стекла. Кромѣ 110 заводовъ, работающих исключительно олову бутылку, имѣется 25, выработывающихъ ее вмѣстѣ съ другими издѣліями. Все бутылочное производство въ годовой его производительности выражается около 27 милліоновъ штукъ, на сумму около 7 милл. руб. Бутылочное производство настолько окрѣпло, что удовлетворяетъ почти всю потребность страны, такъ что привозъ заграничной бутылки выражается ничтожнымъ числомъ для Кавказа и Крыма. Выработкой *столовой посуды* занято 58 заводовъ, изъ нихъ 24 выдѣлываютъ ее исключительно, остальные — побочно. Общая производительность посудныхъ заводовъ выражается въ 2 милл. руб. съ небольшимъ. Выдѣлывается посудное стекло, начиная отъ простого и дешеваго до самыхъ дорогихъ сортовъ тонкаго гравированнаго и гравнаго хрустальнаго высокаго достоинства. *Анкерская* и *химическая* посуда составляетъ 36 заводовъ на сумму около 1 милл. руб.; изъ числа этихъ заводовъ 14 имѣютъ спеціальныя характеры. Анкерская посуда почти не имѣетъ заграничной конкуренціи, но химическая частью привозится изъ-за границы. Производство *ламповыхъ стеколъ* въ послѣднее время стало специализироваться на 7 заводахъ, но выдѣлкой лампового стекла занято еще 22 со смѣшаннымъ характеромъ; сумма всего производства не превышаетъ полумилліона руб. Вторымъ по стоимости годовой выработки (послѣ бутылочнаго) является производство *листового стекла* съ 82 заводами, изъ которыхъ 12, кромѣ листового стекла, выработываютъ бутылки и посудное стекло. Стоимость бѣлаго высшаго сорта стекла по вѣсу за 1 кгр. — 26 коп. на поверх-

С. производство разбивается на двѣ главныя части: 1) приготовленіе С. массы и 2) раздѣлка или формованіе полученной массы на издѣлія. Въ нѣкоторыхъ отрасляхъ С. дѣла имѣютъ пѣлюо полученіе только одной С. массы, какъ въ производствѣ растворимаго стекла (см.), смальты, глазури (см.), эмалей (см.). Эти производства или существуютъ самостоятельно, или соединяются съ другими производствами, ими обслуживаемыми, какъ, напр., приготовленіе глазури соединяется съ фарфоровымъ и фаянсовымъ производствами п т. п. (см.). Названіе «стекло» относятъ къ весьма различнымъ веществамъ, имѣющимъ сходственные наружные признаки. Изъ которыхъ наиболее наглядные суть: однородность сложенія, аморфность, прозрачность, особый С. блескъ, хрупкость при извѣстной твердости, непроницаемость для газовъ и жидкостей, прочность или постоянство въ прикосновеніи съ обычными жидкостями и пр.; нѣкоторые изъ этихъ признаковъ, впрочемъ, могутъ и отсутствовать, какъ, напр., прозрачность и т. д.

По *составу*, общепотребительное стекло, производимое заводскимъ путемъ, является сложнымъ кремнеземистымъ соединеніемъ, получаемымъ плавленіемъ при высокой температурѣ разныхъ видовъ кремнезема съ окислами многихъ металловъ. Къ числу исключеній, по составу, нужно отнести стекло, приготовляемое въ послѣднее время на заводѣ въ Іенѣ, гдѣ кремнеземъ замѣняютъ борнымъ и фосфорнымъ ангидридами съ введеніемъ въ составъ глинозема, окиси цинка, щелочей и барита (Dingler's J., 289, 255; H. Hovestadt, «Jenaer Glass.», 1900), и фосфорно-известковое стекло Сидо (Sidot; L. Coffignal, «Verres et émaux», 242, 1900 и «Wagner's J.», 170, 1877 г.), на которое не дѣйствуетъ плавиковая кислота; сюда же относится борное и фосфорное стекло, часто применяемое въ лабораторіяхъ при анализѣ, и сурьмяное стекло, имѣющее примененіе между прочимъ другими въ стеклянномъ производствѣ (см. ниже о цвѣтномъ стеклѣ). Не входя въ разсужденіе о химическомъ строеніи стекла, необходимо замѣтить, что его разматриваютъ, какъ сплавъ силикатовъ (Д. Менделѣевъ, «Основныя химія», изд. 1895 г.), или какъ твердый (Van't Hoff, «Ver. d. d. chem. Ges.», 2, 373, 1890), или застывшій растворъ (Ebell, «Wagner's J.», 562, 1874), или производя его изъ строенія поликремневыхъ кислотъ (F. Stohmann, «Muspratts Chemie», т. III, 1891 г., и K. Zulkowski, «Chem. Ind.», 1899), что пред-

ность—1 кв. метръ 1 р 70 коп., а вышше сорта окнаго стекла почти на половину меньше. Привозъ заграничнаго листового стекла ограничивается только стеклами большого размѣра и высокаго качества по чистотѣ массы. Производство *зеркальнаго стекла*, при 5 спеціальныхъ заводахъ, занятыхъ полною обработкой, и 10 — только отдѣлкой зеркальнаго стекла, производится до суммы 1701000 руб., при чемъ пополнилось въ 1897 г. привозомъ савшкомъ на полмилліона руб. Стоимость зеркальнаго стекла, по абсолютнымъ размѣрамъ, отъ 5 до 10 руб. за 1 кв. м. При годовой производительности всѣхъ родовъ стекла ок. 28 милл. руб. (1897 г.), привозъ изъ-за границы (Германія, Австрія, Англія и Франція) доходитъ до 2 милл. р. слѣшкомъ при весьма незначительномъ отпускѣ изъ Россіи въ Германію и Азію (всего около полумилліона руб.).

ставляетъ значительный интересъ съ научной стороны, но состава образующихъ стекло силикатовъ еще не устанавливается. Составъ стекла представляетъ весьма большое разнообразіе вслѣдствіе того, что однородные стеклообразные сплавы кремнезема со щелочами, щелочными землями, глиноземомъ и другими окислами металловъ происходятъ изъ всевозможныхъ количественныхъ отношеній. Вслѣдствіе того, что такіе сплавы, сохраняя общія свойства, обладаютъ различною устойчивостью по отношенію къ разрушительному дѣйствію воздуха, влажности, кислотъ и др. веществъ, съ которыми стекло соприкасается при употребленіи, является весьма важнымъ вопросъ объ опредѣленіи наиболѣе устойчиваго состава, такъ какъ прочность стекла въ совокупности съ другими его свойствами представляетъ главнѣйшую задачу при его изготовленіи. Прочность стекла зависитъ отъ состава и отъ температуры печей, въ которыхъ оно плавится, такъ какъ достаточно устойчивое стекло получается, за немногими исключениями, при болѣе возвышенныхъ температурахъ, чѣмъ менѣе устойчивое. Многочисленныя изслѣдованія состава и свойствъ стекла (Dumas, 1830, Stass, 1867, Benrath, 1868, Weber, 1879, Schwarz, 1888, Mülus и Foerster, 1889 и 1892) приводятъ къ слѣдующему приближительному соотношенію составныхъ частей для щелочно-известковаго стекла: $6\text{SiO}_2 \cdot \text{R}^2\text{O} \cdot \text{RO}$, гдѣ R^2O = щелочамъ, кали (K^2O) и натру (Na^2O), а RO = извести (CaO) въ пайныхъ количествахъ; такой составъ называется *основнымъ* или *нормальнымъ* и принятъ за таковой въ Германіи обществомъ «Verein zur Beförderung des Gewerbefleisses in Deutschland». Послѣдующими работами (Weber, «Dingler's J.», 232, 1885, и Tscheuschner, «Handbuch d. Glasfabrication», 1885) установлено, что уклоненіе отъ основного состава въ известныхъ границахъ не вліяетъ на достоинства стекла. Если выразить составъ щелочно-известковаго стекла формулой $x\text{R}^2\text{O} + y\text{RO} + z\text{SiO}_2$, то для основного стекла коэффициенты $x=y=1$, а $z=3$ ($x+y$)=6; для другихъ, завѣдомо прочныхъ стеколъ, отношеніе $x:y$ колеблется, по Бенрату, отъ 1:1 до 2:3; по Веберу, принявъ $y=1$, щелочъ x для оконнаго стекла = отъ 0,6 до 1,0, для богемскаго хрустала — отъ 1,5 до 2,0, для посуднаго и полаго стекла отъ 0,8 до 1,5; подставляя эти величины въ формулы $3(x+y)$, получается количество необходимаго кремнезема ($z\text{SiO}_2$), но вычисленныя такимъ образомъ величины разнятся, хотя не особенно значительно, отъ опытныхъ данныхъ, а именно, если x менѣе 1, то опытный числа кремнезема менѣе вычисленныхъ, и наоборотъ; помножив x на $\frac{x}{y}$, величина z преобразовывается въ $3\left(\frac{x^2}{y} + y\right)$. Подставивъ опытные

$y=1$, получится 4,1 SiO_2 , что въ процентахъ выразится: $\text{SiO}_2 = 72,5$, $\text{Na}^2\text{O} = 11,0$, $\text{CaO} = 16,5$. Болѣе сильное уклоненіе отъ основного состава стекла представляютъ стекла, заключающія въ себѣ глиноземъ; къ этому виду стеколъ относится зеленое бутылочное. Въ лучшихъ по прочности сортахъ глиноземнаго стекла, при отношеніи окисловъ: 1 CaO , отъ 2 до 2,6 SiO_2 и отъ 0,1 до 0,5 Na^2O , количество глинозема (Al^2O_3) измѣняется отъ 0,1 до 0,31 (по анализамъ А. Frank'a, «Muspratt's Ch.», III, 1891), что соответствуетъ 8—11% Al^2O_3 , который въ некоторыхъ стеклахъ доходитъ до 14% (I. B. Dumas). Крайнимъ членомъ глиноземнаго стекла будетъ стекло, несодержащее щелочей, въ которомъ количество глинозема можетъ доходить до 18% (Berthier, «Les essais par voie sèche», т. I, и Korchelt, «Jahresber. d. chem. Technol.», 781, 1888). Такого рода стекло по сопротивленію дѣйствію воды и кислотъ не уступаетъ натрово-известковому, но требуетъ для плавленія болѣе высокой температуры, что при газовомъ отопленіи печей не представляетъ особыхъ затрудненій. Очевидно, что основная формула къ глиноземному стеклу непримѣнима, то же относится до свинцоваго стекла (хрусталь и флинтгласъ), которое по типу представляетъ щелочно-известковое стекло, въ которомъ часть или вся известъ замѣнена окисью свинца. Въ этомъ послѣднемъ случаѣ вычисленное количество кремнезема въ большей части случаевъ для прочныхъ стеколъ будетъ менѣе, чѣмъ въ дѣйствительности; это объясняется легкоплавкостью свинцовыхъ составовъ, что даетъ возможность увеличивать для болѣе устойчивости количество кремнезема, и его доводить при отношеніи 1 PbO : 0,8 K^2O (или Na^2O) до 8 SiO_2 , въ другихъ же случаяхъ, гдѣ жертвуютъ частью прочности для болѣе сильнаго лучепреломленія (оптическое стекло), тамъ увеличиваютъ содержание окиси свинца до отношенія 1 PbO : 0,1 щелочей при 2 SiO_2 (флинтгласъ). Въ числѣ прочныхъ составныхъ частей стекла необходимо упомянуть о вводимыхъ съ известными специальными цѣлями; къ нимъ относятся: борный ангидридъ (B^2O_3), придающій легкоплавкость, окиси цинка (ZnO) и барита (BaO), замѣняющія въ стеклѣ известъ (первая изъ нихъ придаетъ стеклу особый блескъ и увеличиваетъ сопротивленіе разрыву, а вторая плотность), окись олова (SnO_2), фосфорный ангидридъ (P^2O_5) и фтористыя соединенія въ видѣ криолита и плавиковога шпата для получения непрозрачнаго бѣлаго нѣвта (глухое стекло) и проч. Къ этому числу веществъ относятся окрашивающіе окислы металловъ. Изъ нихъ главнѣйшіе: окислы мѣди, желѣза, кобальта и др. (см. ниже о цвѣтныхъ стеклахъ). Поименованныя составныя части на прочность стекла, въ сторону ослабленія ея, вліянія не имѣютъ, при условіи устойчивости основного состава, въ которые же изъ нихъ увеличиваютъ его качество; къ послѣднимъ относятся окиси барита, цинка и олова.

Стекло какъ кремнеземистое соединеніе, по составу своему приближается ко многимъ природнымъ горнымъ породамъ, а потому та-

ковья служить как *материалъ* для приготовления стекла; изъ нихъ наиболее употребительны граниты, полевые шпаты, базальты и проч. Такъ, бутылочный заводъ Ф. Сименса около Дрездена переплавляетъ мѣстные граниты и фодоиты, въ Финляндии съ тою же цѣлью идетъ раппакиви (одинъ изъ видовъ гранита), на Кавказѣ — андезиты; многие заводы употребляютъ мѣстные легкоплавкія глины (песчанистые и известковые виды). Но такъ какъ такого рода первоначальный материалъ въ рѣдкихъ случаяхъ при прямой переплавкѣ можетъ дать надлежащаго качества стекло, ибо сходство состава въ большинствѣ является лишь приблизительнымъ, съ избыткомъ или недостаткомъ и даже полнымъ отсутствіемъ нѣкоторыхъ составныхъ частей, нужныхъ для стекла, что и приходится, сообразно обстоятельствамъ, исправлять составъ добавленіемъ необходимыхъ веществъ: какъ на исключеніе изъ этого почти общаго правила, можно указать на случай использования лавы потухшаго кратера Монферье (Monferrier) во Франціи, близъ Але (Alais), на бутылочномъ заводѣ Дюкро, гдѣ лава безъ всякихъ прибавокъ переплавлялась на стекло (Dumas). Въ виду выгоды при приготовления стекла изъ горныхъ породъ, ихъ употребленіе весьма распространено и имѣетъ наибольшее преимущественно для выдѣлки зеленыхъ бутылокъ. Для приготовления безцвѣтнаго стекла практика обращается къ материаламъ, содержащимъ наименьшее количество окисловъ желѣза; въ тѣхъ же случаяхъ, гдѣ эти качества требуются въ высшей степени, тамъ находятъ выгоднымъ избѣгать вредныхъ подмѣсей путемъ искусственнаго приготовления потребныхъ окисловъ и солей.

Кремнеземъ для составленія С. массы вводится въ видѣ *кремня* (голыши), *кварца* и *иска*. Материалы эти въ рѣдкихъ случаяхъ подвергаются химическому очищенію, какова, напр., обработка песка слабой соляной кислотой для удаленія окиси желѣза; для безцвѣтнаго стекла стараются подыскать чистыя природныя мѣсторожденія, для менѣе же цѣннаго стекла пренебрегаютъ подмѣсью окисловъ желѣза, извести и др., но при составленіи массы принимаютъ ихъ въ расчетъ, чтобы не выходить изъ указанныхъ нормъ прочности состава стекла. Кремнь и кварцъ болѣе чисты, но обходятся дороже, такъ какъ требуютъ предварительнаго измельченія въ порошокъ, которое можетъ быть съ удобствомъ произведено только послѣ нагреванія до краснаго каленія и быстрого охлажденія, отчего частыя камня теряютъ связность и легко дробятся. Песокъ рѣдко встрѣчается въ чистомъ состояніи и, заключаая въ себѣ подмѣсы глины, извести, слюды, окиси желѣза и проч., почти всегда, для болѣе или менѣе безцвѣтнаго стекла, требуетъ отмучиванія водою съ предварительнымъ отсмиваніемъ отъ камней; порошкообразное состояніе песка представляетъ наиболѣе желательную форму материала для стекловаренія, ибо не требуетъ затратъ на измельченіе. Изъ чистыхъ по природѣ сортовъ песку, вывозимыхъ для стеклодѣлія на дальнія расстоянія, заслуживаетъ

упоминанія голландскій дюнный песокъ, содержащій не болѣе 0,1%, окиси желѣза, французскій изъ окрестностей Фонтенбло и Шампаньи и превышающій всѣ упомянутые, песокъ изъ Немура, представляющій почти чистый кремнеземъ. Голландскій дюнный песокъ и французскій изъ Немура обходятся въ СІВ. около 35 к. за пудъ, между тѣмъ какъ молотый кремнь, который по чистотѣ вполнѣ замѣняетъ сказанные сорта песку, обойдется дороже. Что касается до превосходныхъ сортовъ финляндскаго молочнаго кварца, то вълѣдствіе трудности измельченія, примѣненіе его весьма ограничено.

Щелочи, *каль и натръ*, вводятся въ составъ стекла, по преимуществу, въ видѣ соды, глауберовой соли и поташа. Натровая соль, вълѣдствіе дешевизны, употребляется въ стеклодѣліи предочительнѣе калевыхъ; выгода употребленія натровыхъ солей, кромѣ того, увеличивается меньшей величиной пая натрія. До начала производства искусственной соды и открытія способа употребленія въ стеклодѣліи глауберовой соли, щелочи вводились въ составъ стекла въ видѣ золы растеній (аликантская сода, барилла, кильпъ, саликоръ *). Введеніе щелочей въ видѣ золы, какъ материала дешеваго, для стекла низшаго достоинства, существуетъ до сихъ поръ въ Россіи. Лучшій сортъ золы, именуемой першаккой или шершавой золой, получается отъ сжиганія клена, ясеня, вяза и осины; болѣе низкаго качества зола получается отъ сжиганія соломы и другихъ растительныхъ веществъ; для бутылочнаго производства достаточныя подзоломъ, остаткомъ отъ выщелачиванія золы на поташъ, получаемымъ съ кожевенныхъ, мыловаренныхъ и др. заводовъ: для высшихъ сортовъ стекла на нѣкоторыхъ заводахъ выщелачиваютъ золу для полученія поташа, и даже перекристаллизовываютъ готовый недостаточно чистый поташъ. Употребленіе поташа почти всюду вытѣснено содой, но въ Россіи и Богеміи удерживается для приготовления такъ наз. богемскаго хрустала, ибо калевая щелочь даетъ болѣе блестящее стекло, чѣмъ натровая. Германскій поташъ изъ стассфуртскихъ солей частью потребляется въ Россіи на С. заводахъ взаимѣнъ варшавскаго и казанскаго, по качеству своему уступающаго стассфуртскому, особенно для лучшихъ сортовъ хрустала и чистаго посуднаго стекла съ содово-поташнымъ основаніемъ. Углекислыя щелочи отличаются легкостью образованія силикатовъ при плавленіи съ кремнеземомъ, а потому представляютъ лучшій материалъ для стекла. Другая, болѣе употребительная щелочная соль, имено *струшонатровая* или *глауберова соль*, имѣетъ преимущество передъ содой и поташемъ, по своей дешевизнѣ, а потому имѣетъ обширное примѣненіе для болѣе ходоваго товара, какъ листового (оконнаго), зеркальнаго стекла, бѣлыхъ бутылокъ и полублѣой (средняго качества) посуды. Употребленіе глауберовой соли введено

*) Въ древнѣе Египтѣ стекло готовилось на природной содѣ, находимой по долиамъ Нила; это благослѣпное условіе находится въ связи съ развитіемъ стеклодѣлія въ Египтѣ въ глубокой древности

впервые в России академиком Лаксманом (1764), который показал, что окись натрия глауберовой соли в присутствии угля образует с кремнеземом силикат. Количество угля, потребное для разложения соли, смотря по обстоятельствам плавки, может быть различно (Scheurer-Kestner), в практикѣ оно колеблется от 7 до 10 ч. на 100 ч. глауберовой соли; уголь предпочитается древесный; часть его вводятъ въ видѣ опилокъ, иногда употребляютъ коксъ, что зависитъ отъ экономическихъ соображеній. Употребленіе глауберовой соли въ стекловареніи, какъ дешевойшей щелочи, имѣетъ большое значеніе для Россіи, обладающей самородной глауберовой солью во многихъ мѣстахъ *). Глауберова соль, получаемая, какъ побочный продуктъ, при производствѣ азотной, соляной и сѣрной кислоты, подъ назв. «огарковъ» или «кислиги», идетъ на приготовленіе назвннхъ сортовъ стекла; для зеркальнаго стекла она специально готовится изъ поваренной соли и сѣрной кислоты въ свинцовыхъ сосудахъ для избѣжанія подѣсп соединенийъ желѣза, или обмѣннымъ разложеніемъ киперита (сѣрномагніева соль) съ поваренной солью на холоду. Такъ какъ реакція глауберовой соли съ углемъ и кремнеземомъ идетъ туго, чѣмъ съ углещелочными солями, то смѣшанный составъ передъ плавкой на многихъ заводахъ подвергаютъ предварительному прокаливанію на слабомъ огнѣ (фриттованіе), чтобы произвели начало остекловыванія состава, отчего послѣдующая плавка идетъ чище и скорѣе; это дѣлается въ тѣхъ случаяхъ, когда можно воспользоваться тепломъ уходящихъ въ трубу печныхъ газовъ и когда употребляютъ огарки, содержащіе избытокъ сѣрной кислоты. *Поваренная* или морская соль, невѣдко вводимая въ составъ С. массы, не способна образовать съ кремнеземомъ силикатъ, такъ какъ при условіи, которое существуетъ при плавлѣнн стекла (отсутствіе паровъ воды), она не разлагается, а только плавится и испаряется, а потому полезное дѣйствіе поваренной соли, какъ плавящейся ранѣе образованія стекла, можно объяснить тѣмъ, что она, въ расплавленномъ состояніи, занозннсть и промѣжку порошкообразнаго состава и тѣмъ способствуетъ передачѣ тепла; кромѣ того, покрывая поверхность плавящейся массы, препятствуетъ частую улетучиванію щелочей изъ состава; въ присутствіи окиси желѣза поваренная соль при высокой температурѣ вступаетъ съ нею въ реакцію съ образованіемъ легучаго хлорнаго желѣза, а потому ей можно приписать частую роль обесцѣпчивающаго вещества (въ этомъ случаѣ съ образованіемъ силиката). Количество поваренной соли въ составѣ С. массы доходитъ до 6—7%. Употребленіе ея въ стеклудѣланіи нынѣ значительно уменьшилось. Изъ щелочно-

земельныхъ окисловъ, входящихъ въ составъ стекла, первое мѣсто принадлежатъ *известни*, которая вводится въ видѣ мѣла, известняковъ, а также въ видѣ порошкообразной (что представляетъ удобство) гашеной известни. Природные известняки часто содержатъ магнезію, которая образуетъ силикаты, придающіе С. сплавамъ трудноплавкость и способствующіе образованію кристаллическихъ отложеній; поэтому известняки, содержащіе 5% или болѣе магнезіи, избѣгаются въ употребленіи. Къ весьма пригоднымъ по чистотѣ известковымъ матеріаламъ относится бѣлгородскій мѣлъ и пудожская известъ (дер. Пудость), которые содержатъ въ отобранномъ видѣ весьма незначительный процентъ окиси желѣза и магнезіи. Изъ прочихъ щелочныхъ земель наиболѣе употребителенъ *баритъ*, замѣняющій известъ въ такъ наз. *баритовомъ стеклѣ*, которое по плотности и блеску превосходитъ обыкновенное щелочно-известковое стекло. Баритъ повышаетъ температуру плавленія стекла, но не имѣетъ вредныхъ свойствъ магнезіи. Въ составъ баритъ вводится въ видѣ минерала витерита (углебариевая соль) и тяжелаго шпата (сѣрнобариевая соль); послѣдній труднѣе образуетъ силикаты, какъ болѣе постоянное соединеніе, а потому предпочитается первый. Въ составъ стекла, лишеннаго частью или вполне щелочныхъ земель съ замѣною ихъ *окисью свинца* и *окисью цинка*, первая вводится въ видѣ гѣта (PbO), сурика (Pb²O⁴), свинцовыхъ бѣлнцъ и сѣрносвинцовой соли: изъ нихъ предпочитательнѣе употребляется гѣтъ и для высшихъ сортовъ свинцоваго хрустала—сурикъ, который для стеклудѣланія готовится специально безъ подмѣсы тяжелаго шпата и окиси желѣза. Окись цинка въ большинствѣ случаевъ употребляется въ видѣ цинковыхъ бѣлнцъ (ZnO), хотя можетъ быть введена и въ видѣ цинковой обманки (сѣрнистый цинкъ), которая въ присутствіи глауберовой соли при плавленіи окисляется ею съ образованіемъ газообразнаго SO² и окиси цинка. *Калиевая* и *натровая* (чидійская) селитры, весьма легко образующія силикаты, для введенія щелочи въ составъ стекла, употребляются, но относительной дороговизнѣ ихъ, въ небольшихъ количествахъ при исключительныхъ случаяхъ прнготовленія С. массы для дорогихъ издѣлій, какъ-то эмалей, страсовыхъ, нѣкоторыхъ смальтъ для мозаики, такъ какъ соли эти могутъ быть получены въ весьма чистомъ состояніи и при плавлѣнн дѣйствуютъ окислительно, сжигая органическія примѣсы и вмѣстѣ съ тѣмъ препятствуя расисленію и измѣненію отъ этого цвѣта нѣкоторыхъ окрашивающихъ окисловъ металловъ, какъ то, окиси мѣди и марганца. Кромѣ указанныхъ случаевъ, селитрами замѣняютъ часть щелочи, вводимой въ видѣ углекислыхъ солей (около 2% или 3%), въ массу для чистаго посуднаго стекла, свинцоваго хрустала и оптическихъ стеколъ съ той-же цѣлю снабженія состава во время его плавки окисляющими веществами. Въ видахъ улучшенія качества С. массы, для болѣе совершеннаго провара и увеличенія легкоплавкости въ составъ вводится *борныя ангидриды* (B²O³) въ видѣ борной

*) Въ восточной Сибири, кромѣ многихъ горныхъ озеръ, соль эта подается вывѣтрившейся на поверхности почвы, чѣмъ извѣстна тамъ пользуются (заводъ Шилкина около озера Цаганъ-Норъ въ Нерчинскомъ округѣ въ 1781 г.; заводъ самого Лаксмана около Иркутска 1784 г.). Замѣчательны также мѣсторожденія въ Астраханской губ. и на Кавказѣ около Ваталашинска.

кислоты и буры. Борный ангидрид, увеличивая легкоплавкость, не уменьшает прочности полученнаго стекла. а въ большихъ количествахъ сообщаетъ стеклу особый жирный блескъ, чѣмъ отличаются старыя венеціанскія издѣлія и легкоплавкія эмали и подливы.

Все описанныя выше матеріалы служатъ для приготоленія прозрачнаго безцвѣтнаго стекла, кромѣ зеленаго бутычнаго стекла, которое готовятъ, ради дешевизны, изъ желѣзосодержащихъ горныхъ породъ, легкоплавкой глины и др. дешевыхъ мѣстныхъ матеріаловъ, при чемъ если матеріалы эти, по недостаточному содержанию окисловъ желѣза, дадутъ не надежащей силы и оттѣнка зеленнаго цвѣта, принятый по традиціи въ торговлѣ, то въ составъ массы прибавляютъ окислы желѣза въ видѣ желѣзныхъ рудъ (въ Россіи по преимуществу болотной желѣзной руды или глины съ большимъ содержаниемъ желѣза, смотря по мѣстнымъ условіямъ). Количество желѣза, переведенное на окисъ, въ бутычннмъ стеклѣ колеблется отъ 1,5⁰/₀ до 3⁰/₀ и доходить въ стеклѣ густо, мало прозрачнаго цвѣта до 7⁰/₀. Густота цвѣта, впрочемъ, зависитъ не только отъ количества, но и отъ степени окисленія желѣза, а именно, чѣмъ болѣе его находится въ видѣ закиси (FeO), тѣмъ цвѣтъ темнѣе (Bontemps и Ménés. «Compt. rend.», 1867 г.), тогда какъ окисъ (Fe²O³) окрашиваетъ значительно слабѣе, въ желтый и, красноватый оттѣнки. На основаніи этого, для полученія болѣе чистой по цвѣту массы стараются удерживать желѣзо въ видѣ окиси, для чего прибавляютъ къ массѣ селитры, и кромѣ того, мышьяковистый ангидридъ (бѣлый мышьякъ) и мышьяковистонасторовую соль. Окислительныя вещества, способствуя очищенію стекла, не вполне его освѣтляютъ, а въ нѣкоторыхъ случаяхъ ихъ и вовсе нельзя употребить, какъ напр. при введеніи въ составъ глауберовой соли съ углемъ. Болѣе полное обезцвѣчиваніе массы производить *перекисью марганца* (см. въ видѣ минерала пиролюзита, который окрашиваетъ стекло въ фіолетовый цвѣтъ, переходя при плавленіи въ окисъ марганца. Употребленіе пиролюзита извѣстно въ стеклодѣліи съ давняго времени и объясненіе обезцвѣчивающей способности его дано еще въ прошломъ столѣтіи де-Монтами; оно сводится къ тому, что получаемое фіолетовое окрашиваніе служитъ дополненіемъ къ зеленоватому цвѣту отъ закиси желѣза, отчего въ результатѣ и получается обезцвѣчиваніе. Окрашивающая способность окиси марганца хотя довольно значительна, но ослабляется вслѣдствіе легкаго перехода окиси въ закисъ, которая даетъ въ стеклѣ слабое желтоватое окрашиваніе, а потому количество окиси марганца, необходимое для обезцвѣчиванія, при плавкѣ бываетъ непостоянно. Вслѣдствіе таковаго неудобства предложены были и другіе препараты (напр. окисъ никкеля), тѣмъ не менѣе обезцвѣчиваніе пиролюзитомъ (съ подсиниваніемъ окисью кобальта при содовомъ стеклѣ, которое отъ окиси марганца получается болѣе красно-фіолетовымъ, чѣмъ поташевое стекло) остается пока преобладающимъ.

Полученіе *непрозрачнаго* (глухого) *стекла* основывается на введеніи въ составъ его такихъ веществъ, которыя, будучи сами по себѣ непрозрачными, при условіяхъ плавки въ немъ нерастворимы, или если растворимы при высокой температурѣ, то выдѣляются въ видѣ отложений при охлажденіи, или при болѣе или менѣе продолжительномъ нагрѣваніи уже охлажденнаго сплава. Окислы олова и сурьмы, сѣрноизвестковая соль (гипсъ) и нѣк. др. относятся къ первымъ; мышьяковистый ангидридъ, фосфорныя и фтористыя соединенія и закисъ мѣди—ко вторымъ; послѣднія во время плавки образуютъ со стекломъ однородную прозрачную массу, а при охлажденіи и затвердѣваніи образуютъ непрозрачныя выдѣленія и тѣмъ быстрѣе, чѣмъ въ большемъ количествѣ были введены въ сплавъ, при малыхъ же количествахъ требуютъ разогрѣванія по отвердѣніи массы, а потому въ послѣднемъ случаѣ такіе составы могутъ быть удержаны прозрачными: такъ напр., при большихъ количествахъ закиси мѣди получается глухое красное стекло, а при малыхъ—прозрачное, которое продолжительнымъ нагрѣваніемъ можетъ быть обращено въ глухое. При продолжительномъ разогрѣваніи до начала размякченія всякое стекло мутнѣетъ и дѣлается непрозрачнымъ, на чемъ основано полученіе *Реомотрова фарфора*; составъ стекла при этомъ не измѣняется, а происходитъ измѣненіе въ строеніи массы, въ настоящее время въ точности неопредѣленное; особенную наклонность къ этому обнаруживаютъ составы, заключающіе много глинозема, известни и магнезін. *Окисъ олова* (SnO²) вводится, по преимуществу, въ видѣ оловянной золы или порошка, который представляетъ смѣсь окисей олова и свинца, добываемую посредствомъ плавленія обоихъ металловъ при доступѣ воздуха; это одинъ изъ наиболѣе употребляемыхъ матеріаловъ для полученія *блннаго глухого стекла* (молочное, алебастровое стекло), затѣмъ слѣдуютъ *мышьяковистый ангидридъ* и *фосфорно-известковая соль*, получаемая обжиганіемъ костей; также употребляютъ фосфориты. *Фтористыя соединенія* вводятъ въ видѣ *кюлита* и *магиковаго шпата*; въ первомъ случаѣ, при расчетѣ составныхъ частей массы должно быть принято въ соображеніе количество образующагося натра, а во второмъ—извести. Для полученія молочнаго стекла посредствомъ *глинозема* вводятъ *кюлитъ* или *полевой шпатъ*; полевой шпатъ употребляется предпочтительнѣе въ виду того, что вмѣстѣ съ нимъ вводится и щелочъ; лучшіе сорта полевощпатового молочнаго стекла получаютъ на свинцовомъ основаніи (французскій опалъ).

Полученіе *цвѣтнаго* стекла основывается на способности многихъ тѣлъ, входя въ составъ С. сплава, сообщать ему свойственную имъ окраску. *Сѣра* и *уголь* окрашиваютъ стекло въ *желтый цвѣтъ*. Уголь можетъ быть замѣненъ древесными опилками, впитаннымъ камнемъ, крахмаломъ и проч. Сѣра вводится въ видѣ сѣрнаго цвѣта, не требующаго измѣленія. Какъ сѣра, такъ и уголь находятся въ сплавѣ въ состояніи мелкаго раздробленія. Количество сѣры и угля колеблется отъ 1⁰/₀

до 15%. Свинцовые составы стекла отъ прибавленія сѣры и угля получаютъ темнаго грязно-сѣраго цвѣта, часто съ полосами, вслѣдствіе возстаповленія свинца и образованія сѣрнистаго свинца; окрашиваніе это исчезаетъ при прибавленіи окисляющихъ веществъ, напр. азотноамміачной соли. *Серебро* для окрашиванія въ *желтый-золотистый* и *густой красно-оранжевый* цвѣтъ вводится въ видѣ хлористаго серебра по преимуществу. Окрашивающая способность серебра очень велика; 0,1% даетъ достаточно сильный желтый цвѣтъ; свинцовые составы окрашиваются въ болѣе чистый цвѣтъ, чѣмъ щелочноизвестковые; при количествахъ около 0,5% и болѣе получается часта муть и полосы, особенно въ послѣднихъ составахъ, что зависитъ отъ слишкомъ быстро остуживанія сплава; при малыхъ количествахъ по сплавленіи стекло получается безцвѣтнымъ и можетъ быть удержано такъмъ до отвердванія; окрашиваніе можетъ быть вызвано послѣдующимъ нагрѣваніемъ. Серебромъ возможно окрасить уже готовое стекло, покрывая его слоемъ мастики, приготовленной изъ хлористаго серебра съ углемъ и окисью желѣза въ смѣси съ терпентиномъ или высыхающими маслами, и продолжительное нагрѣваніе, не переходя при этомъ предѣла его размягченія; въ этомъ случаѣ окрашиваніе получается поверхностное, подобное тому, которое наблюдается на стеклянкахъ, выставленныхъ на свѣтъ съ растворами солей серебра. Серебро въ С. сплавѣ находится, вѣроятно, въ металлическомъ состояніи; это находитъ подтвержденіе въ томъ, что порошкообразное стекло, смѣшанное съ 0,5% хлористаго серебра, при накалываніи въ присутствіи водорода окрашивается въ желтооранжевый цвѣтъ. *Сурьмяныя соединенія* для полученія *желтаго* цвѣта вводятся въ стекло обыкновенно въ видѣ *окиси сурьмы* и *сурьмянаго стекла* (получаемаго плавленіемъ обожженнаго сурьмянаго блеска въ глиняномъ тиглѣ). Окрашивающая способность значительно слабѣе серебра, а именно, для достаточнаго окрашиванія требуется до 7%. Окись сурьмы въ соединеніи съ окисью свинца окрашиваетъ стекло въ глухой яркій желтый цвѣтъ. *Окись урана* (UO_2) по большей части употребляется въ видѣ урановой соли натрія (Na_2UO_4). Въ щелочно-известковыхъ составахъ окись урана даетъ *желтый* цвѣтъ съ зеленой флуоресценціей, особенно яркій при поташевомъ стеклѣ; со свинцовыми составами, не содержащими известія, получается желтый цвѣтъ безъ флуоресценціи; 2—3% урановой соли даютъ достаточное окрашиваніе. *Окись желѣза* вмѣстѣ съ *перекисью марганца* (пиролюзитъ) окрашиваетъ въ *желто-бурый* цвѣтъ, подобный дымчатому топазу, при условіи, если окись марганца находится въ отношеніи около 1:0,7 къ окиси желѣза при отсутствіи раскисляющихъ веществъ и дыма въ печныхъ газахъ. *Окись мѣди* и *окись хрома* для полученія *зеленаго* цвѣта вводятся въ видѣ оксидей или солей. Зеленый цвѣтъ окиси мѣди имѣетъ синеватый оттѣнокъ, тогда какъ окись хрома въ обыкновенныхъ щелочно-известковыхъ и свинцовыхъ составахъ впадаетъ въ желтый цвѣтъ; въ при-

сутствіи барита и глинозема оттѣнокъ окиси хрома переходитъ въ синеватый. *Окись кобальта* весьма сильно окрашиваетъ въ *синій* цвѣтъ; 0,01 часть уже даетъ достаточно сильное окрашиваніе. Окись кобальта вводится въ видѣ шафры (сафлора), обожженной кобальтовой руды и шмалты; послѣдняя представляетъ стекло съ большимъ содержаніемъ глинозема и съ 2—16% окиси кобальта, а потому удобнѣе вводить кобальтъ въ видѣ окиси, цѣна которой въ настоящее время значительно понизилась. *Фиолетовое* окрашиваніе достигается *окисью марганца*, вводимой въ видѣ пиролюзита въ количествахъ 7—8% въ отсутствіи органическихъ и другихъ раскисляющихъ веществъ. *Красное окрашиваніе* получается посредствомъ *закиси мѣди*, которая или специально готовится для краснаго прозрачнаго стекла, или замѣняется мѣдной окальной; такъ какъ окальна содержитъ много окиси мѣди, то при употребленіи ея прибавляются (во время плавки или въ сырой составѣ) раскисляющія вещества: уголь, винный камень и т. п., а лучше всего сѣрнистое желѣзо, какъ вещество, сильно дѣйствующее въ небольшихъ количествахъ. Стекло, окрашенное закисью мѣди, называется *мѣднымъ рубиномъ*. Количество закиси мѣди для прозрачнаго краснаго стекла отъ 1 до 1,5%; при большемъ количествѣ закиси мѣди склонна давать мутный оттѣнокъ; при 8% и болѣе получается глухое красное стекло, въ которомъ закись мѣди можетъ быть выдѣлена въ видѣ красныхъ кристалловъ, ясно различаемыхъ при большомъ увеличеніи; такое глухое стекло яркаго красно-пурпуроваго цвѣта называется *пурпуриномъ* (земляниномъ древесныхъ). Такъ какъ закись мѣди при варкѣ переходитъ частью въ окись, то для удержанія отъ окисленія во время плавки прибавляютъ раскисляющихъ веществъ. Для полученія краснаго *золотого рубина* употребляютъ растворъ золота въ царской водкѣ вмѣсто прежде бывшаго въ ходу кассіева пурпура (см. Золото), приготовленіе котораго значительно хлопотливѣе и дороже, но имѣющаго то преимущество, что по сплавленіи со С. составомъ получается прямо красное окрашиваніе требуемаго оттѣнка. Вслѣдствіе этого кассіевъ пурпуръ остался въ употребленіи для дорогихъ эмалей (см. и красокъ черезъ огонь (по стеклу, форфору и пр.). Кислый растворъ золота для рубина смѣшиваютъ предварительно съ пескомъ, кварцемъ или моловымъ кремнемъ, предназначеннымъ въ составъ, и когда получаютъ слегка влажный расыпчатый порошокъ, смѣшиваютъ его съ остальнымъ составомъ, наблюдая, чтобы углеслочныя соли попали въ послѣднюю очередь. По окрашивающей способности золото превосходитъ всѣ прочія вещества; 0,04% его надо считать за наибольшее количество, съ которымъ можно получить при толщинѣ въ 1 см. почти не пропускающее свѣтъ стекло; большее количество золота почти бесполезно и при неосторожной плавкѣ садится на дно въ видѣ королекъ. Приготовленный сплавъ съ золотомъ въ охлажденномъ состояніи прозраченъ и почти безцвѣтенъ. Чтобы получить надсающую окраску, подвергаютъ стекло ра-

зогрѣванію въ отражательной печи на медленнѣю красно-кашлнномъ огнѣ, при чемъ стекло начинается окрашиваться сначала въ синеватый, потомъ въ фіолетовый оттѣнокъ и затѣмъ получаетъ розовый и красно-пурпуровый цвѣтъ, которые могутъ быть удержаны охлажденіемъ; при неудачѣ рубинъ получаетъ грязный желтый и мутный цвѣтъ.

Для заготовки матеріаловъ къ варкѣ стекла они должны быть приведены въ возможно медленное состояніе. Для измельченія кварца и др. твердыхъ горныхъ породъ употребляются бѣгуны, шаровыя мельницы и дезинтеграторы; при очень твердыхъ матеріалахъ предварительно ихъ раздавливаютъ сектораторами. Измельченіе въ упомянутыхъ приборахъ ведется вмѣстѣ съ отсыиваніемъ на ситахъ. Послѣ просѣиванія и отсыиванія матеріалы смѣшиваются между собою въ возможно однородную массу. Смѣшваніе, какъ это принято на многихъ заводахъ, производится вручную въ ящикахъ посредствомъ лопаты (перелопачиваніе) съ подмоугою желѣзной грабли; при большомъ количествѣ заготовляемаго состава, если перелопачиваніе ведено недостаточно долго и тщательно, получается неоднородная смѣсь. Въ виду этого для смѣшванія матеріаловъ употребляются вращающіеся барабаны (въ Россіи весьма рѣдко) съ металлическими или камешными шарами (послѣдніе лучше, ибо не грязнятъ массы окислами желѣза) или устраиваются глубокіе ящики съ валомъ внутри, снабженнымъ длинными спицами, и съ отверстіемъ въ днѣ, которое закрывается дверцей. Составъ засыпается въ ящикъ и вращеніемъ вала со спицами перемѣшивается, послѣ чего ящикъ опоражниваютъ посредствомъ нижняго отверстія.

По составу стекло можно раздѣлить на слѣдующіе классы. I. *Щелочно-известковое стекло*. Къ нему относятся: *содовое, поташевое и содово-поташевое* стекло, которыя по частотѣ и безвѣстности дѣлятъ на *полу-бѣлое и бѣлое*. Сюда же относятся: *богемскій хрусталь, французскій и англійскій кроу-гласъ*, исключительно составляемый изъ поташевомъ основаніи при самомъ тщательномъ выборѣ матеріаловъ: *зеркальное (содово-известковое) стекло*, приготовляемое на глауберовой соли. Стекло этого класса можетъ быть глухое и прозрачное, окрашенное и безвѣстное. II. *Щелочно-свинцовое* стекло. Сюда относятся *свищовый* или *англійскій* хрусталь, *флинтгласъ* или оптическое свинцовое стекло (повшеннанные виды исключаютъ въ составѣ своемъ известъ, а если и содержатъ ее, то въ незначительномъ количествѣ, но иногда заключаютъ борный ангидридъ, окисъ цинка), *свищовый посудный хрусталь*, въ которомъ часть свинца замѣняется известью и, наконецъ, *окрашенное свищовое* стекло, къ которому относятся: *стразсы, смальты* (эмали) для мозаики, *эмали* по металламъ, стеклу, фарфору и глинѣ, и *бисеръ*. Стекло I и II кл. по отношенію главныхъ составныхъ частей удовлетворяетъ основной формулѣ и ея измѣненіямъ и можетъ быть увеличеніемъ количества кремнезема и щелочныхъ земель относительно щелочей доведено до наибольшей прочности.

III. *Глиноземное* стекло, къ которому относятся безвѣстное *полвогнищатовое* стекло, и *зеленое бутылочное* съ окислами желѣза. Необходимо замѣтить, что всѣ почти сорта стекла содержатъ незначительное количество глинозема, поступающаго въ него изъ стѣнокъ горшковъ и печи. Такое раздѣленіе стекла по составу, не можетъ быть, однако, вполнѣ рѣзко разграничено. Такъ, напр., *полухрусталь*, заключающій относительно небольшое количество окиси свинца, придающаго ему средня качества между хрусталемъ и бѣлымъ стекломъ, относится къ промежуточнымъ членамъ.

По формѣ своей, стекло можетъ быть раздѣлено на *полое и листовое* или *плоское*, къ которому, кромѣ *окошного* и *зеркальнаго*, относятся толстыя плиты для половъ и потолковъ (*dalle*). Къ полому стеклу относится облірннй отдѣлъ посуды, а потому оно нерѣдко называется *посуднымъ* стекломъ. По способу раздѣлки, отличаютъ: *литое, прессованное* (и то и другое обрабатывается подъ болѣе или менѣе сильнымъ давленіемъ, кромѣ нѣкоторыхъ исключеній, гдѣ отлитую массу оставляютъ отвердѣвать въ формахъ), *дупое* или *выдупое* посредствомъ трубки силою легкаго или сжатыхъ воздухомъ. Не входя въ подробное перечисленіе различныхъ видовъ стекла, приводимъ нѣсколько рецептовъ въ томъ видѣ, какъ такковыя составляются въ заводской практикѣ.

Составъ бутылочнаго зеленого стекла изъ *штейса*, при содержаніи въ немъ въ процентахъ: $\text{SiO}_2 - 64$; $\text{Al}_2\text{O}_3 - 14$; $\text{Fe}_2\text{O}_3 - 6,4$; $\text{CaO} + \text{MgO} - 5$; $\text{K}_2\text{O} + \text{Na}_2\text{O} - 7,6$. На 100 в. ч. такого гнейса: песку—60 ч. (около 90% SiO_2 , остальное Al_2O_3 и Fe_2O_3), известняка—70 ч. (около 9% SiO_2 , Al_2O_3 и Fe_2O_3 , остальное углекислосодержащая соль),—что приблизительно соответствуетъ: 2SiO_2 , $0,2\text{Al}_2\text{O}_3$, $0,7\text{CaO}$, и 1,7 щелочей при 5% Fe_2O_3 . Такая же масса одного русскаго завода, на мѣстномъ *стлнннхъ*, содержащемъ въ % около: $\text{SiO}_2 - 70$, $\text{Al}_2\text{O}_3 - 14,5$, щелочей—4,5, $\text{CaO} + \text{MgO} - 3$, $\text{Fe}_2\text{O}_3 - 3$; на 100 в. ч. *стлнннка*, 13 ч. краснаго песку, 27 ч. известня (56% CaO), 20 ч. глауберовой соли низкаго качества (въ видѣ огарковъ). *Окошное стекло* на матеріалѣхъ средняго качества, зеленоватаго оттѣнка, на глауберовой соли: песку—100 ч., глауберовой соли—32, известняка—45, угля—2 ч. То же съ полевымъ шпатомъ: на 100 ч. песку, полевого шпата—28, глауберовой соли—15, мѣду—32, угля древеснаго—2,5. Для лучшихъ сортовъ, такъ наз., бѣлаго оконнаго стекла во многихъ случаяхъ щелочъ вводится въ видѣ углекислыхъ солей и берется песокъ, содержащій мало окисловъ желѣза; для такихъ сортовъ масса приблизительно слѣдующая: песку бѣлаго—100 ч., соды (80% Na_2CO_3)—33, мѣду—35, мышьяку (As_2O_3)—0,2, перекиси марганца—около 0,25. Къ свѣтлымъ составамъ для облегченія плавки всегда прибавляется уже готовое стекло въ видѣ бовѣ и обрѣзковъ того же или подходящаго состава. *Зеркальное* стекло, напр. французское (Nephtaux, 1897 г.): на 100 ч. песку, глауберовой соли 35—40, известняка 25—35, угля 1,5—2, перекиси марганца до 0,5, бѣлаго мышьяку 0,5—1 и бовѣ отъ $\frac{1}{2}$ до $\frac{1}{3}$ всего свѣжаго состава. *Богемскій хрусталь* на ка-

ливомъ основаніи: на 100 в. ч. французскаго или голландскаго песку, кристаллизованнаго поташа (80% K_2CO_3)—50, селитры калиевой—12, гашеной извести—18, цинковыхъ бѣлялъ—2, буры—4, бѣлаго мышьяку—2, перекиси марганца около—0,05. Такого состава стекло идетъ по преимуществу на посудное стекло, достаточной толщины для граенія. Подобнаго же состава и *кромлясъ*, но имѣть измѣненія, что можно видѣть на *тяжеломъ баритовомъ кромлясъ* по слѣд, реенту: песку бѣлаго—100 в. ч., очищеннаго поташу—30, соды—32, впитерита—44, перекиси марганца—0,2, или съ примѣніемъ стронціана, на то же количество песку, поташу—22, мрамору—30, углестронціановой соли—33, перекиси марганца—0,2 ч. Прочное *свитовое стекло* или *свитовый хрусталъ* получается при слѣд. отношеніяхъ сырыхъ матеріаловъ: на 100 в. ч. чистаго песку, сурику—48—56—63—73 ч. и въ тяжелыхъ сортахъ англійскаго производства до 80 ч., поташу (около 90% K_2CO_3) соответственно 24—17—15—26 и для тяжелаго вида до 40 ч., что уже дѣлаетъ хрусталъ менѣе устойчивымъ; при этомъ для очищенія при плавкѣ часть поташа замѣщается калиевой селитрой въ количествѣ около 3%, прибавляется мышьяку около 0,25%, марганца около 0,2% и въ расчетъ на большую прочность не рѣдко вводится до 3% извести и до 2% окиси цинка. Въ *оптическомъ свитовомъ стеклѣ* (флинтгласъ) количество окиси свинца возвышается, какъ, напр., въ флинтгласъ Боплана на 100 в. ч. песку, сурику 100, при 23 поташу и 6,5 ч. буры, а во флинтгласъ Шанса до 128 ч. сурику при 25 поташу. *Глухое бѣлое или молочное стекло* изъ щелочно-известковыхъ на костяной золѣ, называемое *костянымъ стекломъ*, составляетъ примѣрно слѣд. образомъ: на 100 в. ч. песку, поташу—44, костяной золы—36, гашеной извести—2, поваренной соли—5 ч. *Криолитовое:* на 100 в. ч. песку, поташу 23—26, селитры калиевой—8, извести гашеной 12—19, криолиту 9—17. *Алѣ-бастровое:* на 100 в. ч. песку, поташу—42, гипсу (жялковатаго)—8, селитры калиевой—5. *Опалъ мышьяковій*, по преимуществу, бываетъ на свинцовомъ основаніи съ 10—15% бѣлаго мышьяка. *Французскій опалъ*, по Ноек'у, хорошаго качества готовится изъ 100 ч. полевого шпата и 22 ч. сурику. Окись олова въ видѣ смѣси съ окисью свинца вводится въ количествѣ до 6% большею частью вмѣстѣ съ другими заглушающими веществами, какъ-то, съ костяной золой и мышьякомъ. Глухое окрашенное стекло получается прибавкою окрашивающихъ тѣлъ къ бѣлому глухому стеклу или смѣшиваніемъ прозрачныхъ вѣтвѣныхъ стеколъ съ бѣлымъ стекломъ, которое въ этомъ случаѣ играетъ роль бѣлялъ при живописи корпусными красками. X

Плавака стекла. Горшки и печи. Какъ печь, такъ и горшки, въ которыхъ варится С. составъ, должны быть приготовлены изъ матеріала, выдерживающаго высокія температуры, т. е. неизмѣняющаго своего твердаго состоянія для болѣе легкоплавкихъ составовъ (свинцоваго стекла и эмалей) около 1300°, а для таковыхъ, какъ глиноземное стекло, около 1500°.

Для приготовленія горшковъ выбираются лучшіе сорта огнеупорной глины, въ Россіи предпочитаютъ *андожская* (Оловецкой губ.), *воронежская*, *бахмутская*, *боровичская* и мн. др.; изъ zahraniчныхъ глинъ—*гессенская* (Grass-Almerode), въкоторые сорта *богемской* и др. Для горшковъ глиняное тѣсто смѣшивается съ *шмотомъ* или *обожженой* глиной, а для камней, изъ которыхъ строится печь, частью съ крупнымъ пескомъ. По формѣ своєї горшки бываютъ различны; обыкновенно—это усѣченный конусъ съ небольшою разницей диаметровъ дна и верхняго отверстія; въ изъкоторыхъ случаяхъ горшки имѣютъ овальное сѣченіе или форму четырехугольной ванны, а иногда дѣлаются съ перегородками (см. далѣе) или закрытые (колпачные) съ горломъ въ родѣ реторты (фиг. 1, 2 и 3). Всѣ они зѣпаются отъ руки на свободѣ или въ форму. Лѣпка горшка какъ отъ руки, такъ и въ форму начинается съ дна, для чего берется деревянный кругъ, на которомъ по насыпкѣ на него жженки или шмоту, распредѣляютъ глиняное тѣсто въ видѣ возможно ровнаго слоя, соответствующаго по размѣрамъ дну горшка; для болшей плотности пластъ укладывается или протаптывается, затѣмъ край его обрѣзывается по киркуло въ правильнѣйшій кругъ, овалъ, или 4-хъугольникъ. Дно зѣпается тоше, чѣмъ слѣдуетъ, съ тою цѣлью, чтобы образовать начало стѣночекъ горшка, для чего гончаръ, мокрой рукой, выбираетъ среднюю часть дна до надлежащей толщины, оставляя по окружности его кольцообразное утолщеніе, соответствующее началу стѣночекъ. Переходъ дна въ стѣнки («уторы» горшка) съ внутренней стороны особенно тщательно раздѣляется и заглаживается и должно быть сдѣланъ закругленіемъ, а отнюдь не острымъ угломъ. Когда дно и уторы готовы, приступаютъ къ лѣнкѣ стѣночекъ, для чего заготовляютъ изъ глинянаго тѣста скалки динною около $\frac{1}{4}$ арш. и толщиной около $\frac{3}{4}$ вершка и менѣе. Накладываніемъ рядовъ скалокъ одного на другой съ тѣснымъ ихъ соединеніемъ и вслѣдъ затѣмъ сглаживаніемъ и выравниваніемъ мокрой рукой выводятъ стѣнки горшка до надлежащей высоты. При работѣ на свободѣ нельзя получить настолько плотныхъ горшковъ, какъ при лѣнкѣ въ форму. Формы дѣлаются деревянными и могутъ быть разборныя (фиг. 4) или сворачтыя на шарнирахъ, открывающіяся на двѣ равныя части. По внутренней поверхности формы ровно выстилается тонкое полотно, и гончаръ, заготовивъ дно, подгоняетъ скалки, прижимая возможно плотно одну къ другой и къ стѣнкамъ формы, или пригнать тѣсто небольшими порціями. Когда, такимъ образомъ, горшокъ доведенъ до конца, его оставляютъ въ формѣ нѣсколько подсохнуть и окрѣпнуть; затѣмъ начинается уплотненіе посредствомъ колотушекъ различнаго вида; онѣ же служатъ и для выглаживанія поверхности. По снятіи формы, отдираютъ прилипшее къ горшку полотно и выравниваютъ и выглаживаютъ наружную поверхность, испещренную воздушными пузырьками лѣпка и уплотненіе горшковъ производятся при темп. около 10°—12°; послѣдующая затѣмъ сушка происходитъ при постепенномъ возвы-

шеви, температуры до 37°—40°. Продолжительность сушки зависит от влажности горшков и обыкновенно продолжается от 1 до 4 мѣсяцев. Чѣмъ медленнѣе и равномернѣе сушка горшков, тѣмъ продолжительнѣе ихъ служба въ огнѣ. Приготовление горшковъ, составляя весьма важную отрасль стекловаренія, требуетъ особой заботы и вниманія какъ при выборѣ огнеупорной глины, такъ и при самой работѣ ихъ. Средніе размѣры наиболѣе употребительныхъ въ Россіи горшковъ (круглыхъ) слѣдующіе: верхній діаметръ внутри 13—26 верш., діаметръ дна внутри 10—19 в., высота внутри 10—15 в., толщина стѣнокъ сверху 0,5—1 в., толщина стѣнокъ внизу 0,5—1,5 в., толщина дна внизу 1—2 в. Большихъ размѣровъ горшки, указанные здѣсь, употребляются для листового и бутылочнаго стекла и называются «семицвѣртовыми», меньшихъ — для варки бѣлаго и цвѣтнаго посуднаго стекла и носятъ названіе «хрустальныхъ». Горшки для производства литыхъ зеркалъ достигаютъ значительно большихъ размѣровъ; такъ, въ Англіи и Франціи вмѣстимостъ горшковъ иногда достигаетъ до 2500 кгр. (около 150 пуд.). Надо замѣтить, что въ размѣрахъ русскихъ горшковъ толщина дна значительно превосходитъ толщину стѣнокъ сверху; эта разница ведетъ за собой при сушкѣ неравномерность сжатія. Значительная толщина дна вызвана тѣмъ, что у насъ по большей части горшки дѣлаются отъ руки на свободѣ, а потому требуютъ большей устойчивости во время лѣвки, что и достигается утолщеніемъ дна. Для равномерности въ сушкѣ слѣдуетъ увеличивать толщину дна не болѣе чѣмъ на $\frac{1}{5}$ — $\frac{1}{4}$ часть противъ толщины края; при работѣ въ формѣ толщина дна можетъ быть равною толщинѣ стѣнокъ. Вполнѣ высушенные горшки обжигаются и въ горячемъ видѣ ставятся на свое мѣсто въ стекловарной печи.

Для постройки различныхъ частей стекловарной печи требуются кирпичи различнаго качества и различныхъ размѣровъ. Внутренняя кладка печи требуетъ: кирпичъ для свода (колпачный), кирпичъ для «бычковой» и «сарокъ» и для «лавъ»; эти сорта кирпичей, какъ подверженныя сильному жару печи, требуютъ настолько же огнеупорной глины, какъ и горшки. Средняго качества кирпичъ, идущій для облицовки внутреннихъ частей, фундамента и нежаркихъ частей печи, носитъ общее названіе кирпича «брусоваго» и готовится изъ глины, въ которую идутъ въ примѣсь отолочки отъ просѣиванія жженки и шамотъ. Не столь тщательно очищенная отъ корки, и песокъ. То же же качества глиняное тѣсто идетъ на приготовленіе «передковокъ», «заслонокъ» и «хомутиковъ». «Сводовой» или «колпачный» кирпичъ, а также и для арокъ по формѣ своей приравливается къ кладкѣ свода и имѣетъ видъ клина; болѣе употребительны слѣдующіе его размѣры: длина—около 6 верш., ширина—около 4 верш., толщина въ узкомъ концѣ—около 1,25 в., въ широкомъ—около 2 в., иногда длина увеличивается до 8 в. Для бычковой и лавъ изготавливаются четырехугольныя плиты (лещадки) для первыхъ—квадратныя въ сторонѣ отъ 8 до 10 верш. и тол-

щиной около 1,5 в., для вторыхъ—1 арш. и болѣе и толщиной до 5 верш. Лавы бываютъ двухъ сортовъ; предназначеныя для выстилки пода печи, на которомъ стоятъ горшки, такъ наз. «гутскія», требуютъ особенно тщательнаго приготовленія изъ лучшаго огнеупорнаго тѣста съ увеличеннымъ количествомъ жженки противъ тѣста для горшковъ. Гутскія лавы подвержены, кромѣ дѣйствія сильнаго жара, разбѣдающему дѣйствию вытекающаго изъ горшковъ стекла и просыпаемаго на нихъ С. состава при насыпяхъ въ горшки, а потому они требуютъ плотной пригонки, для чего края ихъ срѣзываются въ толщѣ примѣрно на $\frac{1}{2}$ вершка и на $\frac{1}{2}$ вглубь, чтобы при кладкѣ одинъ край къ другому приходился въ закрой. Лавы для правки листового стекла въ разводныхъ печахъ называются «разводными лавами», для нихъ не требуется особо огнеупорнаго тѣста, такъ какъ температура правки стекла невысока; здѣсь требуется ровная и прямая поверхность безъ трещинъ (см. далѣе листовое стекло). Передки, заслонки (кухи) и хомутики служатъ для оборудования устья стекловарной печи; устьемъ печи называется переднее отверстіе ея между бичками, въ которые вставляются горшки; по вставкѣ горшковъ это отверстіе закрывается глиняной плитой, называемой *передкомъ* (фиг. 5). Заслонки (фиг. 6) служатъ для закрыванія отверстій передка. Хомутики (фиг. 7) употребляются для уменьшенія просвѣта рабочаго отверстія.

Стеклоплавильныя печи относятся къ разряду пламенныхъ печей. Если на подѣ располагаются стекловарные горшки, то печь носитъ названіе «горшковой»; если подѣ печи приспособлены къ плавкѣ безъ горшковъ, прямымъ помѣщеніемъ С. состава на его поверхности, то такія печи именуются печами съ «ваннами» или съ «плавкой на подѣ». Рабочее пространство печи называется *стойломъ*: передача тепла въ немъ выплавляемому составу происходитъ черезъ стѣнки горшковъ, если горшки закрыты (колпачные), и частью непосредственно, если горшки открыты; при плавкѣ же на подѣ передача тепла происходитъ только съ поверхности С. состава. Около свода печи помѣщаются толки, которыя по дѣйствию своему бываютъ двухъ родовъ: 1) прямого или непосредственнаго дѣйствія—если воздухъ для разложенія топлива и сжиганія продуктовъ разложенія вводится одновременно и 2) газовыя—если воздухъ для разложенія топлива вводится отдѣльно отъ воздуха для сжиганія. По формѣ пода, отъ котораго зависитъ общій видъ печи и расположеніе горшковъ, печи бываютъ четырехугольныя, овальныя и круглыя, при параллельности нижняго развѣса свода съ поломъ и симметричности расположенія частей стойла печи. На прилагаемыхъ схемахъ (фиг. 8 и 9) изображена четырехугольная печь, какъ самая простѣйшая, отапливаемая дровами. На четырехугольномъ подѣ, такъ наз. *лавкахъ*, по длиннымъ сторонамъ располагаются въ два ряда горшки *a*, между которыми по направленію линіи *AB* сдѣланъ каналъ *ва* (направляющій вглубь до топокъ, расположенныхъ по

обоим концам печи и покрытых сводами f и g . На глиняной плитѣ g , g , h , k производится сжигание топлива; отверстие k' служит для притока воздуха. Для болѣе совершеннаго горѣнія плита иногда замѣняется рѣшеткою, изъ глиняныхъ брусьевъ. Отверстия g , g' служатъ, кромѣ внесенія топлива, также и для ставки горшковъ въ печь. Стоило печи ограничивается съ боковъ стѣнками, составляющими окружку печи, на которой покоится сводъ или колпакъ. Противъ каждого горшка a , a продѣлывается круглое или овальное рабочее отверстие или *окно* для засыпанія сырого состава въ горшки и, по плавлении его, для выработки стекла на издѣлія: подъ окнами вровень съ лавами измѣются отверстия r , назначенныя для стока очажного стекла или «швары», которая скопляется отъ утечки изъ горшковъ; они служатъ также для наблюдения за состояніемъ нижней части горшковъ и поворачиванія ихъ во время работы и закрываются заслонками. Надъ топочными сводами вокругъ печи устраивается *верстахъ* или полъ изъ каменныхъ плитъ или чаще изъ досокъ для помѣщенія рабочихъ, а также всѣхъ приспособленій для раздѣлки стекла. Круглое сѣченіе пода печи, кромѣ болѣеи вмѣстимости ея, представляетъ еще выгоды болѣе равномернаго распредѣленія тепла въ стойлѣ печи, а слѣд. и нагреванія горшковъ до одинаковой температуры. Вмѣстѣ съ тѣмъ, потеря теплоты стѣнками при круглой формѣ печей относительно наименьшая. Размѣры стеклоплавильной печи опредѣляются количествомъ сплавляемаго въ ней стекла въ теченіе одной варки, а слѣдовательно, величиной и количествомъ горшковъ. Вмѣстимость стойла должна удовлетворять условію свободнаго развитія горѣнія тѣхъ газовъ, часть которыхъ (окисъ углерода и углеводороды) не успѣла сгорѣть на рѣшеткѣ и въ топочномъ пространствѣ; затѣмъ стойло должно быть настолько велико, чтобы газы, прежде чѣмъ удалиться изъ печи, имѣли достаточное время для передачи теплоты C . составу. По опытамъ Бастенера (Bastenaire-Doudepart, 1825), приемная емкость горшковъ за 100, вмѣстимости стойла печи опредѣляется въ 365, при чѣмъ высота окружки печи отъ уровня лавъ до основанія колпака равна $1\frac{1}{2}$ высотѣ горшка.

Высота свода печи и форма его сѣченія въ отношеніи условія отраженности отъ него пламени и устойчивости имѣть большое значеніе. При круглыхъ и овальныхъ печахъ за болѣе удобное принимается эллиптическое очертаніе, какъ наилучшее отражающее пламя; на практикѣ эллиптическая кривая замѣняется коробою кривою. Отношеніе емкости горшковъ къ стойлу при топливѣ, дающемъ сравнительно короткое пламя, какъ раур. при каченномъ углѣ, можетъ быть уменьшено до 1 : 3 и даже 1 : 2,7. Размѣры рѣшетки устраиваются сообразно потребности въ топливѣ, разсчитанной на извѣстное количество сплавляемаго стекла въ одну варку. Для образованія 1 вѣс. части готоваго къ выработкѣ стекла считается необходимымъ ок. 5 в. ч. древеснаго топлива средняго качества; при очень хорошемъ су-

хомъ топливѣ количество это уменьшается до 4 ч.; въ этотъ расчетъ не идетъ трата топлива за время выработки стекала; трата эта весьма различна; такъ, для раздѣлки хрустальной посуды расходъ топлива, псклякова плавку, доходить до 2—3 в. ч. на 1 ч. стекала. Расходъ средняго качества каменнаго угля менѣе, а именно около 1,5—2 в. ч. на 1 ч. стекала. Количество горшковъ обыкновенно бываетъ отъ 4 до 12, смотря по разнообразію изготовляемой C . массы и по обиху на заводѣ. Размѣры остальныхъ частей печи съ топками прямого дѣйствія можно видѣть на фиг. 10 и 11. изъ которыхъ фиг. 10 представляетъ круглую печь на 10 горшковъ для производства бутылочъ при высотѣ горшковъ—16, верхнемъ діам. 30 и нижнемъ — 29 верш.; такого же рода круглая печь устраивается для оконнаго стекла съ горшками такихъ же размѣровъ или вѣскольکو болѣе (до 21 верш. высоты, при верхнемъ діам. въ 34 и нижнемъ при соотвѣтственномъ измѣненіи размѣровъ частей печи). Представленная печь относится къ типу вѣмещихъ (богемскихъ) и требуетъ хорошаго и сухого топлива изъ хвойныхъ породъ. Такого рода печи часто встрѣчаются въ Россіи, гдѣ не введено еще газовое отопленіе. A — стойло печи; лавы имѣютъ небольшой уклонъ къ окружкѣ печи; посреди пода хайло C для выхода пламени въ стойло съ расширеніемъ кверху. Вся эта часть, какъ подверженная дѣйствію сильнаго огня, изготовляется изъ огнеупорнаго матеріала (означена на фиг. 10 стрихами съ утолщеніемъ, кладка же изъ простаго кирпича означена итрихами безъ утолщенія); aa —окна, bb —отверстія призывныхъ каналовъ для пламени, идущихъ въ трубы CC съ наставками mm , прилегающія къ распорнымъ стѣнкамъ nn ; gg — четырехугольныя отверстія на случай поворачиванія и лѣтки горшковъ; ll —передки, закрывающіе устье печи, назначенное для высылки и вноса горшковъ; BB —топка; oo —топочные своды; два отверстія z , для извлеченія швары, въ остальное время заложеныя; kk —рѣшетки съ глиняными колосниками; dd —поддувальныя отверстія; ee —топочные передки съ отверстиями f , чрезъ которыя вносятся топливо. По этому же типу устраиваются и печи для посуднаго стекла; величина горшковъ въ этомъ случаѣ меньше—верхній діам. (16—20 в. при вмѣстимости отъ 12 до 20 ид. стекала). Одинакъ болѣе распространены въ Франціи и Бельгіи типыъ печей съ топками прямого дѣйствія, отапливаемыхъ каменнымъ углемъ, представленъ на фиг. 11—это такъ наз. французская горшковая печь для производства бутылочъ и оконнаго стекла на 8 горшковъ вмѣстимостью около 700 кгр. стекала; на углахъ печи помѣщаются обыкновенно четыре ашефа для прожариванія (фриттованія) сырого состава. Топочный сводъ L , помѣщающійся подъ печью, вѣскольکو возвышается, выходя изъ подъ топку, и представляетъ частую свободное пространство, что даетъ возможность очищать колосники и разравнивать на нихъ уголь. Стрѣлка топочнаго свода обыкновенно устраивается ниже пода гутты на 300—500 мм.; по среднѣ то-

печной сводь раздѣленъ стѣнкой *B*. продолженіе которой *M* — съ откошенными боками — строится изъ хорошаго огнеупорнаго матеріала. Къ стѣнкѣ *B* подъ сводомъ подходят концы желѣзныхъ колосниковъ приблизительнаго сѣченія 35—40 мм., съ покатошью колосниковъ отъ *W*, гдѣ загружныя отверстия ограничены снизу покатыми огнеупорными плитами, а сверху камнями *D D*. Устройство печи отличается своей простотой и прочностью.

Существеннымъ недостаткомъ топокъ прямого дѣйствія для получения высокой температуры заключается въ трудности управленія притокомъ воздуха и, главнѣйшее, невозможности привести топливо въ тѣсную смѣсь съ кислородомъ воздуха въ надлежащемъ количествѣ для выгоднаго горѣнія, близкаго къ полному. Высокая температура или *напряженный* (интензивный) *нагревъ* въ стойлѣ стеклоплавильной печи обуславливаетъ большую потерю тепла отъ уходящихъ печныхъ газовъ, которая должна быть постоянно вознаграждаема свѣжимъ притокомъ тепла отъ горящихъ продуктовъ изъ топки. Обработавшіе газы, уходя изъ стойла печи, имѣютъ температуру около 700°, что указываетъ, насколько здѣсь значительна потеря тепла и насколько важенъ вопросъ о возвратѣ его. Вопросъ о лучшемъ смѣшеніи воздуха съ топливомъ и управленіи притокомъ его разрѣшается устройствомъ газовыхъ топокъ или *генераторовъ*, а возвращеніе уходящаго тепла устройствомъ *рекуператоровъ* (Понсарда, Шарно, Люрмана и др.) и *регенераторовъ* Ф. Сименса, которые служатъ для нагреванія горячими газами, уходящими изъ печи, воздуха, предназначеннаго для горѣнія и вмѣстѣ съ тѣмъ топлива при полной регенерации (см. Генераторный газъ, VIII, 333). Съ введеніемъ этихъ усовершенствованій въ стекловарныхъ печахъ, кромѣ большого сбереженія топлива (почти въ 3 раза), получилась возможность повысить температуру печей, отчего сократилась продолжительность плавки отъ $\frac{1}{3}$ до $\frac{1}{2}$ и получилась возможность имѣть въ стойлѣ печи чистое и постоянное пламя, кромѣ другихъ второстепенныхъ удобствъ. Не останавливаясь на описанія мало употребительныхъ въ С. производствѣ печей съ рекуператорами (печь Незе, Люрмана, см. R. Dralle, «Anlage u. Betrieb d. Glasfabriken», 1886), обращаемся къ регенераторнымъ печамъ Ф. Сименса. Въ стеклоплавильныхъ печахъ, регенераторы устраиваются подъ печью или по бокамъ ея, смотря по свойствамъ почвы (глубины подпочвенныхъ водъ). Для показанія расположенія газопроводовъ и игры регенераторовъ представлена схема газовой печи Сименса (фиг. 12). Ходъ для воздуха при *A*, какъ и выходъ газа изъ генератора при *B*, снабжены клапанами *D* и *E*; оба клапана устроены такимъ образомъ, что могутъ быть установлены въ положеніе, показанное пунктиромъ, и разобщать правую сторону газоваго и воздушнаго ходовъ отъ лѣвой; кромѣ того, оба клапана соединены между собою среднимъ проводомъ, имѣющимъ сбоку борозъ *C*, соединяющей его съ дымовой трубой. Подъ подомъ печи съ горш-

ками находятся 2 пары регенераторовъ *I* и *II*, разобщенныхъ стѣною отъ *III* и *IV*. При показанномъ на схемѣ положеніи клапановъ *D* и *E*, печные газы изъ печи протягиваются трубою въ пару регенераторовъ *I* и *II*, гдѣ разогрѣваютъ кирпичную кладку и затѣмъ уходятъ по направленію стрѣлокъ въ трубу; въ это время снизу вверхъ текутъ газы изъ *B* въ регенераторъ *III* и воздухъ при *A* въ регенераторъ *IV* и, разогрѣвшись, вступаютъ въ печь, какъ показано стрѣлками; при обратномъ положеніи клапановъ, какъ показано пунктиромъ, уже нагрѣтые регенераторы сообщаются *I*—съ воздухомъ, а *II*—съ газомъ; направленіе теченія газовъ измѣняется и такимъ образомъ токъ газовъ въ стойлѣ печи переключивается съ одной стороны на другую, чѣмъ достигается равномерность температуры печи и непрерывность дѣйствія регенераторовъ. Хотя при газовомъ отопленіи количество воздуха и генераторнаго газа можетъ быть урегулировано, но самое горѣніе газа въ стойлѣ печи находится въ недостаточнo благопріятныхъ условіяхъ для передачи тепла посредствомъ лучиспусканія. Ф. Сименсъ, какъ на одно изъ такихъ условій, указываетъ на диссоціацію газовъ отъ ударовъ (контакта) о нагрѣтыя поверхности печи и горшковъ, которая оттого наступаетъ при низшей темп.; пламя въ значительной мѣрѣ обогащается выдѣляющимся при этомъ свободнымъ углеродомъ и въ мѣстахъ встрѣчи съ твердыми поверхностями окружается пеленой копоти, препятствующей передачѣ теплоты черезъ лучиспусканіе (l'r. Siemens, «Ueber den Vertheilungs-Process etc.», 1887). На основаніи этихъ соображеній, въ конструкціи печей Сименса послѣдняго времєни входы и выходы для газовъ устриваются въ такомъ направленіи и размѣрахъ, что избѣгается, по возможности, всякое препятствіе для движенія ихъ, и стойло печи получило большій объемъ для свободнаго развитія пламени. Фиг. 13 изображаетъ разрывъ печи Сименса; въ ней регенераторы *L* и *L'* воздушные, *G* и *G'* газовые; сообщеніе со стойломъ печи каждой пары регенераторовъ устроено со стороны поперечныхъ боковъ печи поднимающимися трубами, которыя наверху поворачиваются параллельно своду печи; воздушныя отверстия *l* и *l'* находятся надъ газовыми *g* и *g'*; направленіе входящихъ, а также уходящихъ газовъ показано стрѣлками. Хотя въ этой печи оставлено прежнее отношеніе объема стовла къ объему горшковъ, но положеніемъ входныхъ каналовъ для газовъ устранено препятствіе для распространенія пламени, такъ какъ средніе выходы направляются между горшковъ, а боковые—по направленію продольныхъ стѣвъ окружи, а что всего важнѣе, устранены удары пламени о сводъ печи, такъ какъ газы двигаются параллельно его направленію.

Непрерывно плаву и выработку стекла на издѣлія въ горшкахъ простаго устройства производить нельзя, потому что въ нихъ варка неминуемо чередуется съ выработкой на издѣлія. Идея одновременной варки и выработки стекла явилась въ началѣ сороковыхъ

годовъ, когда Морло (Morlot, 1843) предложилъ для этого горшки съ перегородкой, но неудачно устроенна. Стекло въ горшкѣ Морло проваривается недостаточно и получается негоднымъ на издѣлія. Осуществленіи идеи Морло сдѣлано Ф. Сименсомъ, который усовершенствовалъ его горшокъ прибавкой лишней перегородки, но это также не нашло распространѣнія въ практикѣ по незначительности выхода стекла относительно скорости выработки, почему работа оказывалась невыгодной. Изъ горшковъ съ перегородками за лучшей надо считать горшки Фридриха (1888); таковые ставятся парами — одинъ выше другого; въ выше стоящій горшокъ засыпается масса и по сплавленіи сама переливается черезъ край въ нижній, откуда и выработывается; верхній горшокъ постоянно дополняется свѣжимъ составомъ, вслѣдствіе чего получается возможность вести одновременно плавку съ выработкой (см. K. Dralle, 1886). Въ послѣднее время предложены подобныя же горшки Рихтеромъ (G. Richter, «J. V. Ch. Tech.», 1899); изъ нихъ сплавленная масса вытекаетъ на подъ-печи (ванна), откуда и выработывается.

Плавка на поду печи или въ печахъ съ ваннами безъ горшковъ разрѣшаетъ вопросъ непрерывности производства въ стеклодѣліи въ болѣе широкихъ размѣрахъ. Одна изъ печей съ ванной Сименса изображена на фиг. 14 и 15. А представляетъ ванну, на дно которой засыпается свѣжій составъ со стороны I. Семь четырехугольныхъ отверстій съ каждой стороны (*l* и *g*) — выходы для воздуха и газа поочередно. Газъ и воздухъ поворачиваемъ клапанами перекадываются попеременно съ одной стороны на другую, какъ и въ печахъ съ горшками. Сплавленная масса выработывается на противоположной отъ засыпки сторонѣ изъ малыхъ круглыхъ оконъ. Регенераторы расположены парно такимъ образомъ, что воздушные регенераторы находятся подъ средней частью печи. Каналы, ведущіе газъ и воздухъ, чередуются между собою и открываются въ стойло печи: воздушные — отверстиями *l* и *l*, газовые — *g*. Карманы *t*, *t* имѣютъ назначеніе собирать увлекаемую изъ печи пыль отъ засыпаемого сырого состава. Газъ изъ регенераторовъ поднимается въ общій сборный каналъ *HG* (фиг. 14), откуда протягивается по каналу *VS* и черезъ проходъ *e* подходит подъ газовый регуляторъ въ *b*, подлѣ котораго расположена трубка *P*, нижнимъ концомъ своимъ открывающаяся въ проходъ *e*; трубка эта служить для наблюденія за давленіемъ и качествомъ получаемаго газа. Выходящій черезъ регуляторъ газъ, пройдя желѣзныи соединительный рукавъ *s*, встрѣчаетъ газовый клапанъ для перемены токовъ газа; за нимъ по направленію къ печи находится воздушный клапанъ для перемены токовъ воздуха. Находящіеся подъ клапанами каналы *f*₁ и *f*₂ раздѣлены между собою стѣною; отходящіе печные газы изъ газового клапана уходятъ черезъ каналы *g*, *f*₂, а идущіе черезъ воздушный клапанъ — черезъ *e*, *f*₁, за которыми соединяются въ общую вѣтвь по направленію къ дымовой трубѣ. При варкѣ стекла въ ваннѣ

происходитъ постоянное движеніе частицъ образовавшихся силикатовъ сверху внизъ и обратно вслѣдствіе разности удѣльныхъ весовъ, выдѣленія газовъ и не вошедшихъ въ сплавъ веществъ, при поступательномъ ходѣ всей массы къ рабочимъ окнамъ отъ напора вновь образующагося сплава съ противоположной стороны; вслѣдствіе этого получается волнообразное движеніе, при которомъ частицы, опускаясь и подымаясь вновь, подвергаются непосредственному дѣйствию жара нѣсколько разъ, а потому на извѣстномъ разстояніи и глубинѣ можно найти слой достаточно провареннаго стекла. При плавлѣ въ горшкѣ движеніе частицъ сверху внизъ и обратно въ конѣ провара, по окончаніи реакціи между составными частями останавливается, чего при непрерывной варкѣ и выработкѣ въ ваннѣ не можетъ быть вслѣдствіе постоянной засыпки свѣжаго сырого состава, а, слѣд., и непрерывной реакціи между составными частями; въ этомъ случаѣ надо выдѣлать и взять на ходу достаточно проваренный слой стекла на извѣстномъ разстояніи и глубинѣ; очевидно, что такое стекло будетъ находиться вблизи рабочихъ оконъ, для извлеченія же стекла съ нѣкоторой глубины опускаютъ въ ванну поплавокъ въ видѣ крантовъ и кораблечковъ разныхъ формъ; простѣйшій изъ нихъ представляетъ кольцо, сдѣланное изъ огнеупорной глины, высотой 20 — 25 стм., діам. 40 — 60 стм., при толщинѣ 3,5 — 4,5 стм. Въ ванну опускается 40 — 45 штукъ крантовъ, которые распределяются такимъ образомъ, чтобы между двумя рабочими окнами приходился одинъ крантъ; остальные, не служащіе для выработки, служатъ освѣтленію сплава. Въ позднѣйшихъ печахъ Сименса вмѣсто крантовъ введены поплавокъ-кораблечки; при этомъ глубина слоя стекла держится въ ваннѣ отъ 95 до 100 стм.; на фиг. 16 представленъ кораблечкъ въ разрѣзѣ и планѣ. Въ А внизу имѣется отверстіе; черезъ него входитъ стекло, затѣмъ черезъ перегородку переходитъ въ отдѣленіе В. Отъ вѣса всего прибора зависитъ глубина, на которой онъ находится въ расплавленномъ стеклѣ, а потому, если онъ недостаточно тяжелъ, его нагружаютъ подвѣшиваемымъ на край скобковъ изъ огнеупорной глины. Ограничиваясь описаніемъ газовой горшковой и съ ванной печей Сименса, какъ основныхъ по существу, не касаясь устройства многочисленныхъ другихъ печей, которыя представляютъ видоизмѣненія печей Сименса. Печи съ ваннами допускаютъ плавку только одного сорта стекла, а потому они примѣняются при большомъ производствѣ однороднаго товара, напр., бутылковъ, полублаго оконнаго стекла и др. Выгода болѣешихъ печей съ ваннами противъ горшковыхъ лучшихъ устройствъ, какъ, напр., печей Боэгіуса (безъ регенерации), выражается не только расходомъ топлива, достигаемымъ при послѣднихъ на 1 кгр. стекла до 1,5 кгр. угля, между тѣмъ какъ для печи съ ванной Сименса только ок. 0,8 кгр. угля, но и производительностью, которая по выходу стекла почти втрое больше. Въ послѣднее время Сименсомъ устроены такъ наз. *универсальныя* печи съ ванной, которая

СТЕКЛЯННОЕ ПРОИЗВОДСТВО

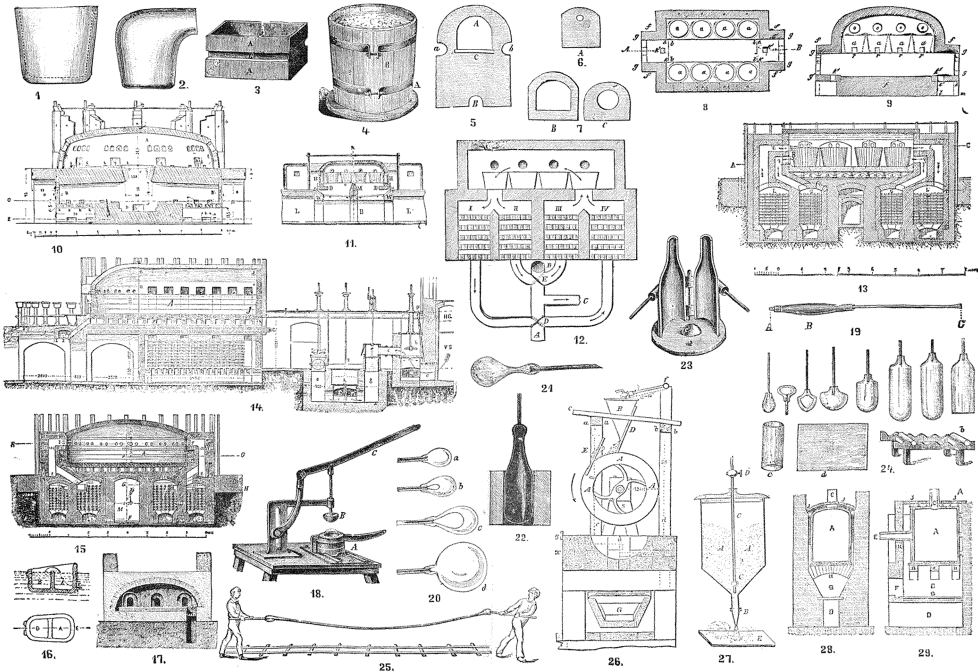

1 Простой или кружалый горн; 2 Закрытый или открытый горн; 3 Соединяет каналы и их с каналом для откачки или при выдувании из печи; 4 Двухрядный горн; 5 Горн; 6 Горн; 7 Горн; 8 Горн; 9 Горн; 10 Горн; 11 Горн; 12 Горн; 13 Горн; 14 Горн; 15 Горн; 16 Горн; 17 Горн; 18 Горн; 19 Горн; 20 Горн; 21 Горн; 22 Горн; 23 Горн; 24 Горн; 25 Горн; 26 Горн; 27 Горн; 28 Горн; 29 Горн.

1 Простой или кружалый горн; 2 Закрытый или открытый горн; 3 Соединяет каналы и их с каналом для откачки или при выдувании из печи; 4 Двухрядный горн; 5 Горн; 6 Горн; 7 Горн; 8 Горн; 9 Горн; 10 Горн; 11 Горн; 12 Горн; 13 Горн; 14 Горн; 15 Горн; 16 Горн; 17 Горн; 18 Горн; 19 Горн; 20 Горн; 21 Горн; 22 Горн; 23 Горн; 24 Горн; 25 Горн; 26 Горн; 27 Горн; 28 Горн; 29 Горн.

дѣлится стѣнками на два и на три отдѣленія для одновременной плавки нѣсколькихъ сортовъ стекла, но онѣ находятся еще въ периодѣ дальнѣйшихъ усовершенствованій.

Всѣ описанныя выше печи устроены примѣнительно къ употребленію твердаго топлива; для газообразнаго (природной газъ) и жидкаго (мазута) топлива въ устройствахъ этихъ существенное измѣненіе претерпѣваютъ только топки, — съ устраненіемъ генераторовъ. Понятно, что при природномъ газѣ (изъ русскихъ мѣсторожденій наиболѣе извѣстныхъ около Баку, въ Сураханахъ, и въ Крыму, около Керчи) для всякаго рода печей требуется только цѣлесообразное устройство газоваго провода и впуское его въ стойло печи съ соразмѣреннымъ количествомъ воздуха. При питаніи печей жидкимъ топливомъ такъ наз. *нефтяныя* топки бывають двухъ родовъ: *топки самотѣкомъ* и съ *форсулками* (см. Отопленіе нефтяное). Въ послѣднихъ достигается болѣе совершенное смѣшеніе нефти съ воздухомъ, но способъ самотѣка имѣеть то преимущество, что не требуетъ устройства пароваго котла, который не всегда имѣется на С. заводахъ. Выгода употребленія нефтяныхъ остатковъ обусловливается большой теплотворной способностью ихъ; такъ, 1 вѣс. часть мазута замѣняетъ почти 1,5 вѣс. ч. доброкачественнаго каменнаго угля и почти 3,4 в. ч. сосновыхъ дровъ; при подходящихъ цѣнахъ, отплавиваніе стекловарныхъ печей мазутомъ находятъ выгоднымъ даже около Москвы.

Въ послѣднее время примѣненъ способъ плавленія стекла электрическимъ токомъ на заводѣ около Кельна, гдѣ пользуются выгоднымъ наденіемъ воды для приведенія въ дѣйствіе динамо-машинъ. По увѣренію изобрѣтателя (F. H. Becker), въ теченіе 15—20 минутъ сырой составъ сплавляется вполне хорошо. Электрическая печь устроена съ ванной, перегороженной на 3 отдѣленія; въ наименьшее течетъ сплавляемое стекло со ступенчатой огнеупорной лекади на каждой изъ 3-хъ ступеней которой расположены, на извѣстномъ разстояніи, концы электродовъ, для образованія вольтовой дуги. Сырой составъ непрерывно сыплется изъ воронки надъ верхней ступеню между верхними электродами и спускается уже почти сплавленнымъ на послѣдующія — тоже между электродами. По мѣрѣ накопленія, стекло проходитъ черезъ перегородки на противоположный конецъ готовый для выработки изъ послѣднѣго большаго отдѣленія ванны (см. «*Jahresber. d. Ch. Techn.*», 1900 г., и «*Die Glashütte*», Faldt. 1900 г., № 15).

Температура стекловарныхъ печей, развиваемая въ стойлѣ, должна быть, по Пинцу, около 1300°. Въ лучшихъ газовыхъ печахъ прямыми опредѣленіями по пирометру Зегера получается температура отъ № 14 до № 21, что соответствуетъ около 1400°—1500°. При этомъ надо замѣтить, что въ разныхъ мѣстахъ стойла печи температура неодинакова; такъ, въ фокусахъ эллипсоидальнаго свода замѣчается весьма высокая температура. Температура плавленія стекла зависитъ отъ состава и подчиняется правилу Верье, по которому

легкоплавкость увеличивается съ усложненіемъ состава; такъ, содово-поташее стекло плавится ниже содоваго и поташеваго въ отдѣльности; кромѣ того, составы, богатые щелочами, окисью свинца, борнымъ ангидридомъ, легкоплавче другихъ, особенно глиноземныхъ. *Готовое стекло* не имѣеть опредѣленной точки плавленія; оно начинаетъ размягчаться ниже краснаго казенія и при этомъ дѣлается гибкимъ. Шоттъ (Schott, 1891) опредѣляетъ начало размягченія для кронгласа около 410° и флинтгласа около 360°; съ возвышеніемъ температуры стекло дѣлается настолько мягкимъ, что легко поддается формованію и сплавлянію отдѣльныхъ частей безъ всякихъ слѣдовъ; связное его при этомъ настолько велико, что, поддерживая надлежащую температуру, можно вытягивать его въ тончайшія нити. На тягучесть и связности частицъ стекла при извѣстной температурѣ основанъ способъ раздѣлки его выдуваніемъ на трубкахъ. При дальнѣйшемъ нагрѣваніи стекло плавится и можетъ быть приведено въ довольно подвижную жидкость. По опредѣленію Беела (Beetz, 1874), тяжелый свинцовый хрусталь плавится около 700°. Зеленое бутылочное стекло около 1080° и французское зеркальное стекло около 1110°. Такъ какъ сырой составъ плавится труднѣе готоваго стекла, то температура печи должна быть выше, и притомъ, кромѣ того, возвышеніе температуры на проваръ, т. е. на приведеніе стекла въ возможно жидкое состояніе для очистки, температура для полученія тугоплавкаго стекла опредѣляется около 1400°, а для легкоплавкаго—1000°. Засыпка состава производится небольшими порціями, чтобы сильно не остудить разогрѣтаго горшка, а при ваннѣ—печи. При засыпкѣ въ горшокъ состава принято дѣлать двѣ *насыпи*, придерживаясь того правила, чтобы не засыпать второй насыпи, не дожидаясь, пока первая не расплавится; когда вторая насыпь проварится, дѣлають *дополку* боями. Варка состава происходитъ въ слѣдующемъ порядкѣ: первоначально составъ *раскидывается* на зернистую массу—это первая степень стеклованія, затѣмъ начинается плавленіе или *развариваніе*; когда печь доведена до наивысшей температуры, масса раздѣляется и начинается *проваръ*, при чемъ стекло дѣлается настолько жидкимъ, что можетъ быть выплеснуто изъ горшка. При проварѣ масса кипитъ отъ выдѣляющихся газовъ и на поверхности ея всплываютъ пузырьки вымѣсть съ веществами, не вошедшимъ въ составъ, и образуютъ на поверхности пузырчатую *пену* или *сальмогъ*, въ составъ котораго входятъ хлористыя и сернокислыя соли, частицы песка, глины и пр. Когда кипѣніе массы окончится, се остуживаютъ, понижая температуру печи, и затѣмъ счищаютъ съ поверхности пену. Остуживаніе стекла имѣеть цѣлью сгустить массу для выработки, такъ какъ очень жидкое стекло не годится для выдуванія, ибо не пристасть къ желѣзу и скатывается съ него каплями; кромѣ того, при пониженіи темп. удаляются растворенныя въ жидкой массѣ при высокой температурѣ газы, но преимуществу углекислота. Для ускоре-

ния плавки и очищения стекла во время проварки при закрытых горшках в последнее время предложено разрыхлять в них воздух посредством шарового аспиратора (H. Lerperonne, 1894), а также производить перемешивание сплава хлородомом, сжатым под давл. 120 атм. (A. M. Villon, 1893), через опущенную в горшок спиральную платиновую трубку. Давление газа в горшки удерживают не более 2 атм., проваривание при этом сокращается почти на половину и при том же стекле получается более однородное и чистое. Обыкновенный способ перемешивания стекла, во избежание его слоистости, производится опусканием на дно горшка куска мокрого дерева (булка или шалка), насаженного на длинное желѣзко, отчего масса приходит в движение от выдѣляющихся газов, или просто перемешивают желѣзным ломком. При остуживании сваренного стекла, а также во время выработки, иногда замѣчается слѣдующее явление: масса, вмѣсто того, чтобы сгуститься при понижении температуры печи, разжижается; вышутая и охлажденная проба представляет прозрачное стекло, в которомъ разсыпаны зерна, иногда в такомъ количествѣ, что стекло терять свою прозрачность, а если зерна образуют скопления, то поверхность стекла дѣлается шероховатою. Въ заводской практикѣ такое явление называется *заруханіемъ* (стекло зарухло), иначе *разстеклованіемъ* (dévitrification, Entglasung), и состоитъ въ нарушеніи однородности С. сплава, въ выдѣленіи внутри его твердыхъ тѣлъ часто ясно кристаллическаго сложенія, образующихъ шаровидныя скопления или агрегаты длинныхъ блестящихъ кристалловъ. Если дать спокойно застыть массѣ въ горшки или ванны, то величина кристалловъ доходитъ до 30 мм. и болѣе. Они наичаще представляютъ силкаты: кальція (CaSiO_3) — *воластоциты* или известково-магнезialesные — *авиты*, *шроксы* (см. «Examen des défauts du verre», L. Appert, 1890). Къ такого рода выдѣленіямъ наиболѣе склонны составы глиноземнаго стекла, богатые известью и магнезией.

Вслѣдствіе малой своей теплопроводности стекло мало способно выдерживать рѣзкія перемены температуръ и какъ при быстромъ нагреваніи, такъ и охлажденіи часто нарушается его цѣлость, при этомъ быстрое нагреваніе выдерживается лучше, чѣмъ охлажденіе. Вслѣдствіе этого предметы, вырабатываемые въ размягченномъ состояніи, для полнаго ихъ затвердѣнія и остыванія подвергаются медленному и постепенному охлажденію, чтобы удержать наружный, быстрый застывающій слой въ состояніи достаточной растяжимости при остываніи и сжатіи внутреннихъ слоевъ. Операция эта называется въ заводской практикѣ *закаливаніемъ* и производится въ особыя печачь, *каленницахъ* или *закальныхъ опечкахъ*. Каленницы бывають періодическаго (обыкновеннаго) и непрерывнаго дѣйствія. Первые представляютъ сводчатую пламенную печь (фиг. 17), около пода которой сбоку помѣщается топка; печные газы въ печачь стараго устройства удалялись въ продѣ-

ланное впереди окно (устье), которое вмѣстѣ съ тѣмъ служило для внесенія закаливаемыхъ мыхъ издѣлій; въ настоящее время по большей части для этого устраивается дымовая труба. Закаливаніе ведется съ соблюденіемъ слѣд. условій. 1) Каленница должна быть разогрѣта приблизительно до одинаковой температуры съ поступающими въ нее издѣліями; если температура каленницы будетъ ниже темп. внесеннаго въ нее стекла, то вещи значительной толщины могутъ расстрескаться, а тонкія, какъ посудное стекло, получить недостаточную закалку; если температура ея будетъ выше темп. закаливаемыхъ вещей, то онѣ могутъ размякнуться настолько, что отъ давления другъ на друга или отъ собственной тяжести потеряютъ приданную имъ форму. Для издѣлій толстостѣнныхъ и большого размѣра, форма которыхъ можетъ измѣниться только при продолжительномъ дѣйствіи жара, температуру каленницы держать нѣсколько выше; дѣлается это для того, чтобы охлажденіе тапкихъ вещей было медленнѣе и закалка глубже. 2) Въ теченіе всего времени закали каленница должна быть настолько плотно закрыта, чтобы вышній воздухъ не могъ проникать внутрь ея и тѣмъ нарушать постепенность ея охлажденія. Каленницы непрерывнаго дѣйствія или «протяжныя» устраиваются въ видѣ длиннаго канала, покрытаго сводомъ, протяженіемъ отъ 16 до 20 м. при ширинѣ въ 2—3 м. и высотой около 1,5 м.; на одномъ концѣ канала имѣется одна или двѣ топки, а на противоположномъ труба для вывода печныхъ газовъ. Подъ канала устанавъ рельсами, по которымъ двигаются желѣзныя тѣлѣжки, приспособленныя для нагрузки закаливаемыхъ издѣлій, для чего вблизи топки устраиваются устья. При такомъ расположеніи, очевидно, температура канала отъ топки къ трубѣ будетъ неодинакова и чѣмъ далѣе отъ топки, тѣмъ ниже. Управление температурой протяжной каленницы ведется главнѣйшимъ образомъ шуровкой топокъ и измѣненіемъ просвѣта дымовой трубы заслонками; съ этой же цѣлью устраняють желѣзные подвижныя щиты какъ на концѣ, противоположномъ топкѣ, такъ и по протяженію каленницы, между тѣлѣжками. Передъ началомъ выработки стекла въ топкѣ каленницы разводять огонь и, достигеніи надлежащей степеніи жара, вводить первую со стороны топки тѣлѣжку; когда тѣлѣжка достаточно разогрѣется, ее проталкивають къ устью для нагрузки, а вслѣдъ за ней ставятъ для подогрѣванія вторую тѣлѣжку, прицѣпивъ ее къ первой; когда первая будетъ нагружена, ее проталкивають по наравленію къ трубѣ, а вторую начинаютъ нагружать, прицѣпивъ къ ней третью и т. д. Такимъ образомъ, нагруженныя тѣлѣжки постепенно проходятъ всю длину каленницы отъ жаркой части въ болѣе холодную и затѣмъ къ выходу. Тѣлѣжки, вышедшія изъ печи, разгружаются и снова по рельсамъ возвращаются къ началу каленницы, чтобы начать тотъ же кругооборотъ. Время закаливанія при протяжныхъ каленницахъ сокращается на 6—8 час., вмѣсто 24 и болѣе часовъ, потребныхъ для хорошей закали въ простыхъ опечкахъ; расходъ топлива умень-

пается до 30%. Къ числу непрерывно дѣйствующихъ каленницъ относятся каленницы съ вращающимся помодомъ. Непрерывныя протяжныя и вращающіяся каленницы устраиваются преимущественно для однообразнаго во величинѣ стекла, какъ для бутылокъ и мелкаго посуднаго стекла. Послѣ медленнаго закаливанія стекло даетъ *усадку* или уплотняется, что при раздѣлѣ вещей въ форму необходимо принимать въ расчетъ. Судить о величинѣ усадки можно изъ сравненія плотностей закаленного стекла и охлажденнаго безъ закали: въ первомъ случаѣ, для щелочно-известковыхъ сортовъ стекла, она колеблется отъ 2,4 до 2,6 и для свинцоваго хрустала—отъ 3 до 3,2; если то же стекло будетъ быстро охлаждено, то плотность, по Ршшу (Riche, 1875), уменьшается; такъ, для кронгласа съ плотностью 2,551 уменьшеніе равно 0,007, для свинцоваго стекла при плотности до 4,2 оно можетъ дойти до 0,025; по Шотту (Schott, 1879), чѣмъ охлажденіе быстрее, тѣмъ разницы больше. Кромѣ разницы въ плотностяхъ, стекло пріобрѣтаетъ отъ быстроты охлажденія и др. свойства, отличныя отъ свойствъ обыкновеннаго стекла. Наибольше рѣзкую разницу представляютъ *батавскія слезки* (см.), затѣмъ *болонскія сткланки* (см.) и *твердое стекло де-ла-Басти* (De-la-Bastie, 1875: Verres durs, trempés, Hartglas), закаленное при темп. ок. 150°—300°. Во всѣхъ этихъ видахъ стекла повторяются особыя свойства батавскихъ слезокъ, но въ пониженной степени. Все быстро закаленное стекло, включая сюда и твердое, обладаетъ двойнымъ лучепреломленіемъ, что обнаруживается цвѣтными полосами въ поляризованномъ свѣтѣ; свойство это весьма важно, такъ какъ даетъ средство распознавать такое стекло отъ обыкновенно закаленного. Изобрѣтеніе *твердого* или *невыходящаго* *стекла де-ла-Басти* въ 1875 г., возбуждившее въ первые годы такой сильный интересъ, въ настоящее время почти оставлено безъ вниманія, вслѣдствіе того, что издѣлія, закаленные по его способу, оказываются во многихъ случаяхъ настолько непрочными, что, повидимому, самопроизвольно—безъ особыхъ причинъ—разрушаются на части. Какъ то случается часто съ батавскими слезками и болонскими сткланками. Такая невыгодная сторона должна быть отнесена къ недостаточной разработкѣ частностей производствъ и трудностей пріемовъ закаливанія, при которомъ должна быть сохранена въ точности температура, соответственно составу стекла и величинѣ издѣлій *). Обыкновенное закаливаніе стекла предпо-

лагаетъ постепенное, безъ рѣзкихъ скачковъ, пониженіе температуры отъ расплавленнаго состоянія до полного затвердѣванія, тогда какъ при быстромъ закаливаніи производится извѣстный рѣзкій переходъ отъ возвышенной къ болѣе низкой температурѣ, крайній случай чего есть выливаніе возможно жидкаго стекла въ холодную воду. Возможительность закаливанія въ нѣкоторыхъ границахъ не имѣетъ вліянія на свойства получаемого стекла, если только охлажденіе произведено постепенно; такъ, издѣлія, закаленные въ теченіе около 6 часовъ и 24-хъ, имѣютъ одинаковыя плотности и проч. свойства. Если стекло будетъ удержано при температурѣ близкой къ его размягченію въ теченіе сутокъ и болѣе, смотря по составу, тогда оно претерпѣваетъ измѣненія, выражающіяся въ потерѣ прозрачности (реомюровъ фарфоръ), перемѣнѣ твердости и проч. Возможно предположить, что дѣлая перерывъ на извѣстной стадіи остыванія расплавленнаго стекла, возможно удерживать наилучшее для прочности натяженіе слосвъ, въ чемъ убѣждаютъ опыты Шотта (1895), получившаго твердое стекло сплавляемъ слосвъ стекла (см. ниже покрывное стекло) различнаго коэффиціента расширенія отъ тепла.

Раздѣлка или *формованіе* сваренной С. массы производится двояко. 1) Отливкой въ видѣ жидкости въ формы или на плоскости (зеркала, см. Зеркальное производство), съ послѣдующимъ давленіемъ. Стекло принимаетъ при этомъ всѣ очертанія внутреннихъ стѣнокъ формы и сохраняетъ ихъ послѣ отвердѣнія. Въ послѣднее время посредствомъ литья въ металлическія и глиняныя формы съ послѣдующимъ давленіемъ пріготовляютъ издѣлія большаго раздѣла, между которыми получились большее распространеніе плиты для выстилки половъ и потолка, резервуары и проч. (см. «Les manufactures de glaces de St-Gobain etc.», Gentilini, 1890). 2) Обработкой въ видѣ полугустой тягучей массы пресованіемъ въ формахъ и выдуваніемъ на трубкахъ съ вытягиваніемъ и сплавляемъ отдѣльныхъ частей.

Прессованное стекло часто въ торговлѣ называютъ *литымъ*, что непрянно, такъ какъ оно въ формы вносится не въ жидкомъ состояніи, а въ видѣ мягкой тягучей наборки желѣзкомъ или ковшемъ (чумчѣмъ), предварительно охлажденное до надлежащей густоты. Чтобы стекло, внесенное въ форму, приняло ея очертанія, необходимо на него надавливать, что быль можетъ исполнено рычажнымъ прессомъ (фиг. 18). На рычагѣ С подвѣшенъ сержень, оканчивающійся сердечникомъ В; при опусканіи рычага сердечникъ опустится вертикально въ отверстие формы или матрицы А, и отъ его

stale», Henricaux, 1897 г.). Бауеръ (1875) предложилъ закалываніе въ парафинѣ при 200°, а Лезьеръ (Léger, 1877)—перегрѣтымъ водянымъ паромъ. Слѣдуетъ пріготовлять твердое листовое стекло разогрѣваніемъ его до размягченія и затѣмъ сильнымъ сдавливаніемъ между холодными металлическими пластинами; такимъ образомъ получается стекло въ 10 разъ прочнее обыкновеннаго и мало чувствительное въ череніи температурѣ. Вообще, всѣ указанныя здѣсь и другіе не упомянутые способы находятся еще на степеняхъ дальнѣйшихъ усовершенствованій

*) Способъ Басти состоитъ въ томъ, что вещь, раздѣланную около печи, не помещаютъ въ каленницу, а разогрѣвъ ее до-красна, во настолько, чтобы она не потеряла формы, погружаютъ въ ванну, содержащую расплавленный жиръ и растительныя масла, смѣшанныя въ надлежащей пропорціи, и варятъ отъ 150° до 300°, смотря по составу стекла, формѣ и величинѣ вещей, а также и по температурѣ закалываемаго предмета. Охлажденіе производится также, смотря по свойству и температурѣ стекла. Сопровоженіе такого стекла на изиѣнь, по описанію Thomaset, почти вдвое болѣе сопряжено обыкновеннаго стекла. Не шифонованное (списокъ) зеркальное стекло, будучи закалено такимъ образомъ, имѣетъ почти въ 5,3 раза большее сопротивленіе, чѣмъ такое же, закаленное обыкновеннымъ образомъ (подробности см. Le verre et le cri-

надавливания мягкое стекло займет все свободное пространство между внутренней поверхностью формы и сердечником. Чтобы иметь возможность освободить сердечник из матрицы, издѣлия должны внутри конически расширяться кверху. Если наружная поверхность издѣлия имѣетъ выдающуюся и углубленныя части, недопускающую выемку его из матрицы, тогда послѣдняя дѣлается разборною изъ нѣсколькихъ частей, собирающихся на шарнирахъ или другимъ способомъ, какъ это дѣлается съдѣльниками при отливкахъ изъ гипса. При изготовленіи вѣшей, имѣющихъ ручки, какъ-то: кружекъ, чашекъ и проч., а также вещей па ножкахъ и др. ручки и ножки отпрессовываются отдѣльно и затѣмъ уже въ разогрѣтомъ видѣ принаиваются на мѣсто. Матрицы и сердечники дѣлаются мѣдные или чугуныя; послѣдніе предпочтительны вслѣдствіе ихъ дешевизны, а также и потому, что чугунъ обладаетъ большею твердостью. Рычагъ въ прессѣ на фиг. 18 можетъ быть замѣненъ винтомъ, чѣмъ достигается большая правильность въ движеніи сердечника, но работа зато идетъ медленнѣе. Для достиженія правильности движенія сердечника и точнаго центрированія матрицы относительно сердечника устраиваются прессы болѣе сложной конструкціи, чѣмъ на фиг. 18. Если прессовать стекло въ холодную форму, то вслѣдствіе значительной теплопроводности металла стекло съ поверхности оставляетъ настолько быстро, что теряетъ свою пластичность, отчего нельзя достигнуть точнаго и рѣзкаго отпечатка; если, наоборотъ, форма будетъ сильно накалива, стекло пристаетъ къ стѣнкамъ металла; вслѣдствіе этого матрица должна быть передъ прессованіемъ нагрѣта до нѣкоторой опредѣленной температуры. Кромѣ того, она смазывается жирными веществами, которые не должны давать нагара. Лучшая смазка въ этомъ случаѣ будетъ смѣсь 10 частей конского сала съ 3 ч. деревяннаго масла. Издѣлія, приготовленныя прессованіемъ въ металлическія формы, всегда получаются съ болѣе или менѣе шероховатой поверхностью, вслѣдствіе чего они не имѣютъ блеска и чистоты выдутаго стекла. Чтобы придать болѣе привлекательный видъ прессованному стеклу, его украшаютъ всевозможными выпуцками и углубленными рисунками, а также, въ подражаніе хрусталу, граненіемъ; украшенія эти достигаются заготовкой соответствующихъ формъ литьемъ и гравировкой, вслѣдствіе чего сложныя формы обходятся весьма дорого, такъ какъ требуютъ точной пригонки швовъ въ мѣстахъ штора. Кромѣ того, для уничтоженія шероховатости поверхности прессованнаго издѣлія, по вынутіи изъ формы, часто подвергается вторичному разогрѣванію въ такой степени, чтобы только сгладить (занатить) плавленіемъ наружный слой; операція эта требуетъ большой осторожности, иначе легко испортить наружныя украшенія; во всякомъ случаѣ, острые углы и грани теряютъ при этомъ свою рѣзкость. По составу, стекло для прессованія должно удовлетворять нѣсколько инымъ условіямъ, чѣмъ обыкновенное стекло для выдуванія. Такъ, твердое содовое и поташевое

стекло не годится, какъ не обладающее при оставленіи достаточной мягкостью, также непригоденъ составъ свинцоваго стекла для хрустала, которое наоборотъ очень мягко и сохраняетъ долго свою пластичность, отчего замедляетъ ходъ работы, и слишкомъ дорого для дешеваго прессованнаго товара. Содово-поташевое стекло съ прибавкой нѣкоторой доли окиси свинца и бѣлое содово-поташевое стекло съ нѣсколькими повышенными содержаніемъ щелочи (см. выше о составѣ стекла) являются подходящими для прессованія. Быстрота и простота производства, не требующая особаго искусства отъ дѣльцовъ, обуславливаютъ дешевизну прессованнаго издѣлія сравнительно съ шлифованнымъ и гравированнымъ стекломъ, а при затѣйливости рисунковъ посудное и прочее домашнее прессованное стекло можетъ быть отнесено къ разряду худаго товара, ибо удовлетворяетъ требованію невзыскательнаго на вкусъ массы потребителей, замѣняя въ обходѣ граненый и прочій хрусталь. Кромѣ посуднаго стекла, прессованіе имѣетъ важное примѣненіе въ изготовленіи пуговицъ, подвѣсокъ для люстръ и лампъ, большихъ иллюминаторныхъ корабельныхъ стеколъ, черепицы для крышъ (во Франціи) и проч. Упомянутыя издѣлія при требованіи особаго блестящаго вида подвергаются шлифованію, граненію и полировкѣ *).

Для выдуванія стекла служитъ желѣзная трубка длиною отъ 1 до 1,5 метра и въ діаметрѣ до 2 см., съ каналомъ около 4 мм. (фиг. 19). Одинъ конецъ трубки слегка расширяется конусомъ и служитъ для набранія стекла, противоположный (сосокъ)—закругленъ и берется въ ротъ для выдуванія. Около одной трети трубки, для предохраненія рукъ отъ жара, закрыто *патытелемъ*—деревянной оправой. Для наборки стекла конусообразный конецъ трубки тщательно очищается и затѣмъ нагрѣвается въ оный пени. Окунувъ нагрѣтый конецъ въ расплавленное стекло, поворачиваютъ трубку нѣсколько разъ; масса легко пристаетъ и наворачивается на трубку въ видѣ кома. Остуживаніемъ наборки стекла при вращеніи трубки стекло доводится до такой густоты, при которой возможно сглаживание и выравниваніе неправильной формы наборки, а при достаточной силѣ дутья черезъ сосокъ получается ровный пузырь желаемой толщины стѣнкой. Какой-бы предметъ ни предполагалось сдѣлать выдуваніемъ, онъ всегда начинается съ одной начальной формы, называемой у насъ *баночкой* (фиг. 20). Для примѣра приводимъ раздѣлку бутылки, которая

* Началомъ развитія производства прессованнаго стекла относили къ началу вѣдѣлаго столѣтія въ Англіи и Америкѣ, но несомнѣнно, что оно было извѣстно древнимъ египтянамъ и римлянамъ въ нѣроятномъ, по простотѣ производства, предположенію болѣе сложнаго способа выдуванія на трубкахъ. Производство прессованнаго посуднаго стекла на продажу у насъ введено заводомъ П. Н. Зиновьева (нынѣ не существующимъ), во Императорскій заводъ еще ранее готовилъ французскія и иллюминаторныя стекла для флота, шлифованія и не шлифованія части простыхъ сервизовъ. Въ настоящее время большая часть прессованнаго стекла готовится на заводѣхъ зан. губерній (около Варшавы) и привозится изъ-за границы. Особенно хорошимъ достоинствомъ отличаются издѣлія англійскія и амеріканскія заводы.

почти всегда работаетъ въ форму, преимущественно чугунную, но можетъ быть отдѣлана и отъ руки. Раздѣлка бутылки начинается съ бабочки, которая превращается въ *пульку* (фиг. 20, е) посредствомъ выдуванія и оттягиванія на *булязку* (желѣзная рогатка формы буквы *у*); для приданія удлинненной формы пулька разогрѣвается въ окнѣ печи, чтобы придать ей большую мягкость, и затѣмъ отмахивается, т. е. трубкой дѣлець дѣлаетъ довольно сильные розмахъ по полукругу сверху внизъ, отчего пулька вытягивается и принимаетъ форму фиг. 21 и затѣмъ быстро вкладывается въ деревянную (фиг. 22) или чугунную форму (фиг. 23), которая плотно закрывается; при этомъ дѣлець сильно дуеъ въ трубку, чтобы раздѣть еще мягкое стекло до полного прилеганія къ стѣнкамъ формы. Затѣмъ остается отдѣлать горло бутылки. Для этого бутылку вынимаютъ изъ формы и захватываютъ за дно посредствомъ *нонтю* (желѣзныи заостренный стержень, длиною около метра), которую привѣшиваютъ къ дну посредствомъ набраннаго на нее стекла, затѣмъ охлажденіемъ водою конца трубки и сухимъ ударомъ по ней отдѣляютъ бутылку, которая такимъ образомъ держится на нонтю на дно, или, какъ это дѣлается чаще, захватываютъ бутылку на хватокъ (желѣзные клещи съ закругленными концами). Освобожденное отъ трубки горло разогрѣваютъ, дѣлаютъ на немъ утолщеніе разбавкой стекла и посредствомъ обдѣлочныхъ ножницъ, имѣющихъ на концахъ своихъ соответственныя вѣицику горла выступы, отформовываютъ его. При раздѣлываніи болѣе сложныхъ предметовъ, дѣлець употребляетъ инструменты, которые всѣ имѣютъ форму щипцовъ или пинцета и носятъ общее названіе *ножницъ*; изъ нихъ *обратныя* назначаются для рѣзки горячаго мягкаго стекла, *расправныя*, имѣющіе различную форму оконечности—для захватыванія, надавливанія и вытягиванія стекла; искусный дѣлець-выдувальщикъ съ помощью такихъ приспособленій можетъ исполнять издѣлія всевозможной формы. Посудное стекло: стаканы, рюмки, графины и проч. раздѣлываются для быстроты выработки и разнообразія размѣровъ, какъ и бутылки, въ формахъ различнаго вида; добавочныя части къ корпусу посуды, какъ ручки, ножки и проч., дѣлаются отъ руки. Для облегченія работы выдуванія еще въ тридцатыхъ годахъ были предложены способы *механическаго выдуванія* (Бонпанъ, 1834), но только въ послѣднее время во Франціи осуществилось примѣненіе сжатаго воздуха для раздѣлки издѣлій болышихъ размѣровъ по способу Апперта («De l'emploi de l'air comprimé», L. Appert, 1890). 1 куб. м. воздуха съ давленіемъ въ 200 гр. на 1 кв. стм. въ приборѣ Апперта обходится въ 0,5 франка, т. е. около 19 коп., наибольшее потребленіе въ рабочей день считается около 700 литровъ съ давленіемъ 75 гр. на 1 кв. стм. на 1 рабочаго. Изъ этихъ данныхъ видно, что примѣненіе сжатаго воздуха, при усиленной работѣ, обойдется около 70 коп. на одно выдувальщике.

Листовое (оконное) стекло. По качествамъ своимъ листовое стекло въ Россіи раздѣ-

ляется на 2 сорта: 1) зеленое и 2) бѣлое или ботемское (бемское) въ двухъ главныхъ своихъ видахъ; кромѣ того, по размѣрамъ, различаютъ стекло круглое, ординарное и межеумки, по толщинѣ—полоторное, двойное и тройное. Величина стекла бываетъ въ торговлѣ отъ 6 верш. длиною и 5 верш. шириною и доходитъ въ длину до 48 верш. при ширинѣ въ 30 верш.; послѣдній размѣръ дѣлается по особому заказу, въ большинствѣ же случаевъ ординарна бемскія стекла не болѣе 36 верш. длиною при ширинѣ въ 16 верш., что уже считается значительной величиной; въ среднемъ надо считать обыкновенный размѣръ отъ 24 на 20 до 30 на 14 верш. Чтобы приготовить С. листъ или пластину, существуютъ два способа: выдуваніе и литье съ давленіемъ, применяемое для приготовления зеркальнаго стекла (см. Зеркальное производство). По первому способу выдувается шаръ или цилиндръ *шольа*. Шаръ развертывается въ листъ въ размягченномъ состояніи при центробѣжномъ движеніи, дѣлая выходы къ развертыванію въ плоскій листъ съ одной стороны, при чемъ трубка находится въ центрѣ круглаго листа; это такъ наз. *лунное* стекло или стекло съ пупкомъ. Выдутый шаръ еще мягкій, быстро вращаютъ на трубкѣ, отчего онъ превращается въ эллипсоидъ, который съ противоположной отъ трубки стороны наливается на нонтю (см. выше), а трубку отдѣляютъ ударомъ; такимъ образомъ, на мѣстѣ, гдѣ была трубка, остается отверстие; различная эллипсоидъ со стороны отверстия, при быстромъ вращеніи, расширяютъ отверстие деревянной дощечкой, отчего получается родъ плоской чаши, которая, будучи разогрѣта, при быстромъ вращеніи, вслѣдствіи центробѣжной силы, развертывается въ плоскость. Такимъ образомъ можно получить дискъ около 1,5 м. въ діаметрѣ, въ срединѣ котораго остается мѣсто отъ нонтю (пупокъ); кромѣ этого недостатка, лунное стекло невыгодно для разрѣзки на четырехугольная стекла вслѣдствіе круглой формы и невозможности получить такой большой величины стеклотъ, какая достигается раздѣлкой посредствомъ цилиндра (*шольа*), а потому послѣдній способъ почти исключительно употребляется на заводахъ. При раздѣлкѣ цилиндра, открытаго съ одного конца, листъ получается уже послѣ охлажденія его и вторичнаго размягченія; выходъ къ развертыванію въ плоскость дѣлается въ холодномъ состояніи черезъ раскалываніе цилиндра вдоль, по проводящей его и отнятой служеной части, гдѣ была трубка; затѣмъ цилиндръ разогрѣвается и надавливаніемъ съ внутренней стороны (правка) развертывается въ плоскость по линіи раскола. *Бельгійскій* пль *французскій* *прѣмъ выдуванія шольа* отличается отъ стараго *ботемскаго* или *тымечкаго* тѣмъ, что въ послѣднемъ способѣ поперечный разрѣвъ цилиндра опредѣляетъ длину листа; тѣмъ болѣе діаметръ, тѣмъ длиннѣе выходитъ листъ, между тѣмъ какъ при бельгійскомъ длина цилиндра есть вмѣстѣ съ тѣмъ и длина развертываемаго листа; вслѣдствіе этого, для полученія возможно большаго листа, вмѣщай рабочій долженъ развѣивать

цилиндръ въ ширину, что возможно сдѣлать только силою легких — выдуваемъ, тогда какъ при бельгійскомъ — развѣ можно получить листъ длиннѣе, развивая цилиндръ въ длину съ помощью расквашиванія, при чемъ, надлежало заготовленная наборка стекла отъ силы тяжести нижняго утолщеннаго ея конца оттягивается и масса (изъ толща ея) идетъ на образованіе стѣнокъ холывы; какъ тотъ, такъ и другой способъ одинаково тяжелы для дѣльца-выдувальщика, но преимущество остается за бельгійскимъ, потому что при равной силѣ легкихъ по бельгійскому можно получить листъ большаго размѣровъ. Пользуясь имъ, въ настоящее время возможно получеііе листового стекла длиною около 2 м. На приготвленіе холывы среднихъ размѣровъ наборка стекла дѣлается вѣсомъ отъ 25 до 30 фн. массы, а при большаго до 47 фн.; время, потребное для раздѣлки цилиндра до отдѣленія его отъ трубки, считается отъ 8 до 9 минутъ. Для отдѣленія (откалки) отъ холывы суженной части (копка) разогрѣваютъ раскаленнымъ желѣзомъ или горячимъ стекломъ то мѣсто, по которому дѣлается откалка, и затѣмъ, быстро охлажда водою, получаютъ трещину по намѣченному поясу. Передъ правкой на открытыя цилиндрахъ дѣлаютъ одинъ прямой продольный разрѣзъ или тѣмъ же способомъ разогрѣванія, или разрѣзая алмазомъ. На фиг. 24 представленъ послѣдовательный ходъ раздѣлки стекла въ холыву и затѣмъ въ листъ (б—козла для холывы). *Правка* или развертываніе уже расколотыхъ цилиндровъ происходитъ при температурѣ размягченія стекла въ *правильныхъ печахъ*. Существенную часть правильной печи составляетъ *разводная лава*, приготавливаемая изъ огнеупорной глины съ особой тщательностью, со сглаженной и полированной поверхностью, на которой происходятъ развертываніе цилиндра. Для того, чтобы расправить расколотый цилиндръ, необходимо его предварительно нагрѣть, что производится въ особомъ отдѣленіи печи такимъ образомъ, что цилиндры переходятъ изъ слабо нагрѣтаго поѣмненія въ болѣе жаркое и, наконецъ, на разводную лаву: затѣмъ слѣдуетъ постепенное охлажденіе для того, чтобы полученный листъ удержалъ приданную ему форму, для чего въ печи имѣется охлаждающее или закалочное отдѣленіе. Для успешнаго хода правки печь должна удовлетворять условію одинаковаго состоянія жара во все время правки, чтобы размягченіе цилиндра во всему его протяженію происходило въ одинаковой степени. Другое не менѣе важное условіе есть такое устройство механизма печи, чтобы цилиндръ и листъ при передвиженіяхъ не шаркались о твердые поверхности печи и не получали царапинъ, уничтожающихъ достоинство и цѣнность листового стекла. *Правка* на лавѣ производится посредствомъ *правильнаго желѣзка*; когда поступившій на лаву цилиндръ размягчился до такой степени, что края разрѣза начинаютъ спадаться, тогда, не давая цилиндру сплюснуться, мастеръ разибаётъ его края такъ, чтобы онъ, развертываясь, ложился на лаву четырьмя углами ровно, и затѣмъ разглаживаетъ листъ обугленною де-

ревяшкой (чурокъ), посаженной на длинное желѣзо. Правильныя печи бывають съ неподвижной лавой и съ подвижными вращающимися или катящимися лавами. Лучшія правильныя печи, принятія всюду, устроены бельгійцемъ Биеве (Bievez въ Haine S.-Pierre). Передвиженіе стекла у Биеве производится посредствомъ желѣзной рамы, которая подхватываетъ листъ снизу и на вѣсу переноситъ въ другое мѣсто. По выходѣ изъ правильной печи, стекло сортируется по чистотѣ виѣшняго вида на 1 и 2 сортъ и затѣмъ разрѣзывается алмазомъ на листы требуемыхъ размѣровъ; при разрѣзѣ необходима особая опытность мастера, который долженъ найти наибыгоднѣйшіе размѣры, подгоняя встрѣчающіеся недостатки (пузыри, камни и проч.) такимъ образомъ, чтобы они пришлись по разрѣзу или краямъ листа.

Цветное покрывное стекло (Verre double. Ueberfangfarbenglas) производится наслоеніемъ стекла одного цвѣта другимъ, по преимуществу, прозрачнаго безцвѣтнаго окрашеннымъ: это дѣлается въ видахъ экономіи: относительно дорогаго цвѣтнаго стекла и для производства шлифованіемъ и гравировкой рисунковъ, для чего окрашенный тонкій слой снимается въ надлежащихъ мѣстахъ инструментами, или выравнивается плавиковою кислотой. Чтобы произвести покрывку, дѣлается выдувальщикъ дѣлаетъ обыкновеннымъ способомъ «баночку» изъ того стекла, которое назначено для покрыва, набираетъ на нее достаточное количество стекла, выравниваетъ и сглаживаетъ съ продуваніемъ, затѣмъ окунаетъ ее въ окрашенное стекло (стекло это заготовляется въ горшкахъ меньшаго размѣра и плавится въ той же печи): чтобы выравнивать и распределить стекло по всей наборкѣ, оно разогрѣвается въ окнѣ печи при постоянномъ вращеніи трубки и затѣмъ закатывается на металлической или мраморной доскѣ: такимъ образомъ получается наборка, готовая къ дальнѣйшей раздѣлкѣ какъ на листовое, такъ и на другое стекло. Если требуется, чтобы цвѣтной слой находился между прозрачными, то полученную описаннымъ способомъ наборку окунаютъ снова въ прозрачное стекло и поставляютъ въ дальнѣйшемъ по предвѣдущему.

Къ числу украшеній цвѣтнымъ стекломъ относится такъ наз. *насытъ*. Для приготвленія *насытнаго стекла* толкутъ окрашенное стекло съ просѣиваніемъ на ситѣ до желаемой мелкости зеренъ и наносятъ полученный цвѣтной порошокъ на поверхность мягкой горячей наборки стекла. Чтобы нанести порошокъ въ извѣстномъ порядкѣ, его разсыпаютъ рядами на металлической шпателькѣ съ подборомъ цвѣтввъ и затѣмъ катаютъ по ней мягкую наборку стекла, къ поверхности которой порошокъ прилипаетъ: для дальнѣйшаго укрѣпленія и сравниванія поверхности, наборку нагрѣваютъ и выравниваютъ закатываніемъ на гладкой поверхности, послѣ чего она готова къ раздѣлкѣ на вещи отъ руки и въ форму.

Ледяное стекло (Verre craquelé, Frostedglass, Eisglas) имѣетъ видъ расколотаго льда. Эффектъ этотъ достигается погруженіемъ мягкой и до-

статочной горячей наборки в холодную воду (на 5—10 сек.), отчего на поверхности ее образуются мелкие трещины, больше или меньше глубокие, после чего наборку снова разогривают и раздвигают. Наружные края трещин от разогривания опавляются (затаиваются), а потому поверхность раздвигаемой вещи получается гладкою; при известном освещении плоскости, ограничивающей трещины, напоминают блеском своим расстертый лед. Комбинируя хрусталь, цветное и покрывочное стекло с приемом погружения в холодную воду, можно получить вещи весьма разнообразного вида.

С. трубки и стволы. Приготовление трубки называется сь баночкой, на которую дбается достаточная наборка стекла, которая разогривается и продвигается для образования ствѣнок трубки. Если предполагается вынуть не круглую трубку, а овальную или 3—4-гранную и проч., то дблець или отъ руки придает ей надлежащую форму (напр. 4-хъ гранную—сплюсциваемъ на металлической пластинѣ), или продвигает наборку въ форму; при получении сплюсншого стволлика, очевидно, наборка не продвигается, а формируется: для круглыхъ—закатываемъ на гладкой поверхности, а другого вида—сдавливаемъ въ формѣ. Заготовленную такимъ образомъ наборку помощникъ мастера захватываетъ со стороны свободнаго конца на жезло посредствомъ налѣпки горячаго стекла и тянетъ его къ себѣ, отходя отъ мастера на надлежащее расстояние (фиг. 25); чѣмъ скорѣе отходитъ помощникъ, тѣмъ трубка выходитъ длинше. Чтобы средняя часть трубки не вышла очень тонкою, ибо она горячѣе, а слѣд. мягче, ставится по срединѣ другой помощникъ, который студитъ среднюю часть посредствомъ обмахиванія вѣтромъ, обыкновенно, изъ картона или перьевъ. Чтобы имѣть ровныя и прямыя трубки, необходимо таковыя выбирать изъ большого количества, такъ какъ вслѣдствіе прогѣса С. тяги въ среднѣй проиходятъ погрѣшности въ прямизнѣ, а раннее застываніе концовъ дбаетъ то, что отъ средня тяги къ концамъ получается два конусообразныхъ расширения; эти погрѣшности при надлежащемъ суживаніи могутъ быть доведены до весьма малой величины. Понятно, что тонкія трубки и стволы небольшой длины (до аршина) могутъ быть приготовлены однимъ дблецьемъ, захватывая конецъ наборки для тяги шпильцами. Цветные стволы для С. вѣтн (см. Флигранное стекло), а также покрывочные, въ вѣскольکو слоснѣ разнѣ окрашенной массы, вытягиваютъ изъ наборокъ, приготовляемыхъ тѣмъ же способомъ, какъ и для покрывочнаго стекла (см. выше).

Для приготовления канализационныхъ трубокъ большого диаметра (до 50 см., С-тъ Гобенскій заводъ) применяется прессованіе въ чугунную разъемную стоячую форму, для чего въ нижней части ее устривается конической серединки, по раздвѣчанію соответствующій внутреннему диаметру трубы; стекло наливается сверху формы; движеніемъ сердечника, который прогоняется снизу вверхъ стержнемъ, посредствомъ сжатого воздуха стекло рас-

предляется по внутренней стѣнкѣ формы слоемъ, соответствующимъ по толщинѣ прозору между сердечникомъ и стѣнками; затѣмъ достаточно отвердѣвшая С. труба извлекается изъ формы и подвергается закаливанію. С-Гобенскій заводъ, кромѣ трубъ, такимъ же способомъ готовитъ большіе цилиндрические сосуды съ дномъ, для чего вмѣсто сквознаго прохода сердечника требуется остановить его у конца формы въ надлежащемъ мѣстѣ для образования дна. О производствахъ разныхъ разновидовъ стекла и С. издѣлій см. Зеркальное производство, Стекло оптическое. С. вата, С. мозаика, Стекларусь, Страссы, Флигранное стекло.

Шлифовка и гранение посуднаго стекла и хрустала. С. посуда, вышедшая изъ каленки, подвергается часто механической обработкѣ. Сюда относятся *подбѣлъ* или *подчравка*, украшеніе *гранями* и *рисункомъ*. Подбѣлъ дбается для уничтоженія слѣда отъ налѣпки понти, выравниванія дна для устойчивости и для заглаживанія острыхъ краевъ посуды, если она была открыта откалываніемъ, подобно тому, какъ это дбается при открытій холявъ для листового стекла. Гранение посуды заключается въ снятіи до известной глубины шлифованіемъ наружнаго слоя предмета, чтобы получить на послѣднемъ поверхность, ограниченную гранями въ разныхъ направленіяхъ; если грани тянутся во всю высоту предмета равной ширины, то такое шлифованіе называется *прямой гранью*; если грани пересѣкаются между собою, образуя отдѣльныя правильныя фигуры, въ подражаніе природнымъ кристалламъ, то такое шлифованіе называется *граненіемъ камнями*. При шлифованіи хрустала отличаютъ алмазную грань, которая заключается въ расположеніи плоскостей призмою, при рѣзкомъ отдѣленіи одного камня отъ другого, что придаетъ предметамъ весьма блестящій видъ. Когда выдающийся ребра граней закругляются, то такое шлифованіе называютъ *валками*. Изъ орнаментныхъ украшеній относятся: ложкіи, желобки (круглыя или удлиненыя углубленія), нити, пояски или бороздки, располагаемыя кольцами и концентрично, звѣзды различныхъ видовъ, листы со стѣблями и проч. Всѣ означенныя работы исполняются на шлифовальныхъ станкахъ и раздвѣляются на три отдѣльныхъ обработкн, подобно шлифованію зеркальнаго стекла, а именно: обдирание пескомъ съ водою (песочная работа), сглаживаніемъ камнемъ съ водою (каменная работа) и полированіе.

Песочная работа производится съ помощью желѣзнаго колеса (фиг. 4) (фиг. 26), на которое стекается съ известной скоростью смѣсь воды съ пескомъ изъ воронки В до дочечкѣ D; надъ воронкой помѣщенъ край отъ водопроводной трубы. Вращеніе круга направлено со стрѣлкѣ. Дблець сильно прижимаетъ шлифуемую вещь къ колесу тѣмъ хвѣстомъ, которое должно быть содрано. Для защиты шлифовщика отъ брызгъ воды съ пескомъ приставляется къ верхней части другая дочечка E, нагѣющая посреднѣй вырѣзь, которымъ надбается на колесо. Предметъ, назначенный для шлифованія, если грань или

рисунки довольно сложны, предварительно расчерчивается при помощи пера смѣсю мѣла съ клеємъ или жирнымъ карандашемъ; по означеннымъ линиямъ производится обдирание пескомъ нагрубо, при чемъ грани не получаютъ достаточно правильнаго очертанія и рѣзкихъ угловъ и выходятъ шероховатыя и матовыя. Часть песка съ водою, стекая на ободъ колеса изъ воронки, проходитъ мимо обдираемаго стекла и падаетъ въ чашку *O*, изъ которой шлифовщикъ возвращаетъ его въ воронку до перетирания, послѣ чего онъ идетъ въ подмѣсъ къ свѣжему нап удаляется изъ чашки черезъ нижнее отверстие по желобу *G*.

Каменная работа имѣетъ цѣлю сглаживание полученной шероховатой поверхности послѣ песочной работы; при этомъ всѣ начерно назначенныя грани выправляются, выравниваются и углы заостряются; шлифуемый предметъ получаетъ нѣжную матъ, на ощупь совершенно гладкой, видъ и свойство поверхности, подобныя зеркальному стеклу послѣ обработки тонкимъ наждакомъ, отчего каменная работа дѣлаетъ возможной следующую полировку. Сглаживание производится посредствомъ каменныхъ колесъ или круговъ изъ плотнаго песчаника при смачиваніи водою; величина колесъ бываетъ отъ 1½ до 28 дм. и болѣе, смотря по высотѣ станка, при толщинѣ отъ ½ до 1 дм.

Полировка производится посредствомъ пемзы, оловяннаго порошка (окиси свинца въ смѣси съ окисью олова) и крокуса, при смачиваніи водою. Веществами этими трутъ, послѣ каменной работы, поверхность стекла посредствомъ вращающихся круговъ изъ мягкаго материала, мягкаго дерева, какъ-то: ольхи, осины или пробки (последняя, по своей упругости, мягкости и пористости, представляетъ наилучшій материалъ для полировальныхъ круговъ, но, по высокой цѣнѣ, идетъ только при полировкѣ дорогого хрустала). Верстакъ, на которомъ утверждаются полировальные круги и каменные колеса, для всѣхъ ихъ одинаковъ, а потому они приспособлены для замынь одного другаго. Показанный здѣсь типъ станка—простѣйшій, употребляемый на многихъ русскихъ заводахъ.

Гравь или *гравированіе* стекла производится на подобныхъ же станкахъ, только меньшихъ размѣровъ съ ножнымъ приводомъ. Сдирание стекла производится наждакомъ съ масломъ помощью мѣдныхъ кружковъ размѣрами отъ 1½ до 20 мм. Тона матоваго рисунка зависятъ отъ степени шероховатости содранной поверхности стекла, т. е. отъ тонкости употребленнаго наждака; при полированномъ рисункѣ разные эффекты достигаются болѣею или меньшею глѣбиною рѣзбы. Полировка полученнаго наждакомъ рисунка дѣлается оловянными кружками съ пемзой и оловяннымъ порошкомъ, какъ и при полировкѣ на деревянныхъ кругахъ; иногда употребляютъ и крокусъ. Для украшенія стекла матовыми рисунками, кромѣ описаннаго, употребляютъ болѣе простой способъ нанесенія рисунковъ посредствомъ «трафаретовъ» или «шаблоновъ». Способъ этотъ не требуетъ особаго искусства со стороны исполнителя, а

потому болѣе дешевый. Матовые рисунки по трафарету бывають, для дешевизны, по большей части въ одинъ тонъ. Заготовленное съ трафаретомъ (вырѣзаннымъ изъ тонкаго металлическаго листа) стекло, при ручномъ способѣ, обдирають пескомъ или наждакомъ съ водою посредствомъ желѣзныхъ или мѣдныхъ пластинокъ или проволокой, не опасаясь перейти границы назначеннаго рисунка. Въ настоящее время ручной способъ получения матовыхъ рисунковъ почти оставленъ и замѣняется или травленіемъ плавиковою кислотою, или выбиваніемъ посредствомъ песочной струи, по способу Гильманна. Если на поверхность стекла будетъ пушена съ нѣкоторымъ напряженіемъ непрерывная струя песка, то наружный слой стекла, по простествіи 20—30 сек., окажется настолько разрушеннымъ, что сдѣлается матовымъ; увеличивая продолжительность дѣйствія или усиливая напряженіе струи песка, можно продолбить такимъ способомъ стекло на значительную глубину; такъ, напр., при 10 атм. давленія въ теченіе 1 часа можно пройти на глубину приблизительно отъ 0,75 до 1,5 стм., смотря по твердости стекла и густинѣ песчаной струи. Какъ трафаретъ, при способѣ Гильманна употребляютъ нанесеніе упругаго слоя разныхъ мастекъ изъ каучука и олифы на тѣ мѣста, которыя должны остаться прозрачными. На фиг. 27 представлена схема прибора Гильманна, на которой *A A*—цилиндрической сосудъ съ крышкой, наполненный сухимъ пескомъ, съ воронкообразнымъ дномъ, оканчивающимся служебной трубкой *B*. *CC*—трубка для проведенія водяного пара или сжатого воздуха съ краномъ *D*, который служитъ для управленія напоромъ газомъ. *E*—предметъ, въ который бьетъ струя песка. Для полученія матовыхъ рисунковъ *травленіемъ плавиковою кислотою* (см.), заготавливаютъ стекло подобнымъ же образомъ, какъ при механическомъ способѣ, т. е. наносятъ предохранительный слой или посредствомъ шаблоновъ, или печатаніемъ мастиками на бумагѣ рисунковъ, которые переводятъ потомъ на стекло, а бумагу отмачиваютъ и снимають. Мстики представляютъ смѣсь веществъ, на которыя плавиковая кислота не дѣйствуетъ; изъ нихъ болѣе употребительны воскъ, асфальтъ, парафинъ и др., которые смѣшиваютъ съ терпентиннымъ масломъ для полученія жидкой и липкой массы. *Ванны для травленія* имѣють весьма разнообразный составъ; для составленія ихъ употребляютъ фтористый аммоній, фтористые натрія и калия съ соляной и сѣрною кислотами (напр., на 100 в. ч. сѣрной кислоты, 100 в. ч. фтористаго калия и 1000 воды). Приготовляютъ также ванны безъ кислотъ, съ однимъ фтористымъ металломъ, приблизительно въ пропорціи на 1000 в. ч. воды отъ 100 до 120 ч. фтористыхъ соединений; во время работы ванну подогрѣвають, пропуская въ нее водяной паръ до темп. 45°—50°; при этомъ условія стекло, опущенное въ нее, въ теченіе 4—5 мин. получаетъ уже достаточно рѣзкую матовую поверхность (см. F. C. Fischer, «Das Gesamtgebiet der Glasätzung etc.», 1892).

Такое посудное и листовое стекло, украшенное матовыми рисунками на подобие кружевъ и кисей, часто носят название мусселинового стекла.

Золочение и серебрение стекла через огонь. Для золочения и серебрения посредством обжига въ муфельях как золото, такъ и серебро получаютъ въ видѣ мелкаго порошка, для чего металлы осаждаютъ изъ раствора: золото — предпочтительно посредствомъ желѣзнаго купороса, а серебро — чѣдными стружками. Для укрьпленія на стеклѣ порошкообразныхъ металловъ смѣшиваютъ ихъ съ «флюсомъ» (fondant) растираемъ на С. матовой пластинкѣ курантомъ, сначала на водѣ, а затѣмъ съ терпентиннымъ масломъ, къ которому прибавляется для вязкости небольшое количество того же масла, загустѣнаго на воздухѣ. На 1 ч. металла прибавляютъ флюса около $\frac{1}{2}$ и больше, если изъ экономіи не гонятся за хорошимъ цвѣтомъ полученнаго металла. Приготовленная такимъ образомъ смѣсь наносится на стекло посредствомъ акварельной кисти. По высушиваніи, расписанное стекло обжигается въ муфельной печи при температурѣ около краснаго каленія, разсчитывая такую степень жара, чтобы стекло при этомъ не измѣнило своей формы отъ разлагаченія, между тѣмъ какъ флюсъ расплавился бы и составилъ одно цѣлое съ поверхностью стекла; очевидно, что смѣшанный съ флюсомъ металлъ такимъ путемъ будетъ прочно прикрывленъ къ стеклу, когда оно будетъ остужено и флюсъ затвердеетъ *). Устройствомъ муфельной печи для топки дровами представлено на фиг. 28. Существенную часть ея составляетъ муфель А, сдѣланный изъ огнеупорной глины. Лицевая стѣнка муфеля остается открытою; къ ней пригоняется крышка съ отверстіемъ посрединѣ, которое продолжаетъ наружу конической трубкой В; въ верхней части (въ сводикѣ) вѣдѣтся другая трубка С (привызнака). В — топочное пространство съ колоннами G и топочнымъ отверстіемъ F; отверстия J, J служатъ для выхода печныхъ газовъ. Приготовленная для обжига вещь нагружаютъ въ холодный муфель, разобравъ лицевую почную стѣнку К, которая дѣлается или разборною изъ кирпича, или составляется изъ нѣсколькихъ большихъ глиняныхъ плитъ. Вещи устанавливаются какъ на дно муфеля, такъ и на прилаженныя къ стѣнкамъ его полки, располагая у стѣнокъ выдерживающія болѣе высокую температуру. Послѣ нагрузки закрываютъ муфель крышкой, замазывая края на глину. Разогрѣваніе (обжигъ) муфеля ведутъ постепенно и такимъ образомъ, чтобы пламя обхватывало стѣнки его равномерно, для чего постоянно наблюдаютъ черезъ отверстие Е. Обжигъ въ муфельяхъ средняго размѣра продолжается

около 8—10 час.; остуживаніе длится, смотря по положенію муфеля, около 12 час. Послѣ обжига золото и серебро представляютъ матовую поверхность. Чтобы получить металлы блестящими, ихъ полируютъ посредствомъ куска кровавика и агата, отполированнаго и насаженнаго на ручку. Такимъ же способомъ можно *платинировать* стекло, пользуясь платиною въ порошокъ.

Цветныя живописи по стеклу. Для нея пользуются окрашиваніемъ С. славовъ металлческими окислами. Слывы эти или смѣсь окисловъ съ флюсомъ въ видѣ мелкаго порошка растираются съ эфирными маслами (терпентинное, лавандузовое и др.), какъ при золоченіи и серебрении, и затѣмъ наносятся на стекло посредствомъ кистей и подвергаются обжигу въ муфельяхъ для приплавленія ихъ къ поверхности стекла *).

Смотря по свойствамъ окрашивающаго металлческаго окисла, составъ свинцоваго силиката или флюса, съ которымъ онъ входитъ въ соединеніе для образованія краски, бываетъ различенъ. Но вообще по составу они подобны флюсамъ, употребляемымъ при золоченіи и серебрении, представляя щелочно-свинцово-борные силикаты. Что касается до полученія разныхъ цвѣтовъ и оттѣнковъ, то объ этомъ см. выше объ окрашенномъ стеклѣ, а также въ ст. Стеклоянная мозаика, Финифть, Эмаль, Страссы. Для полученія подробныхъ свѣдѣній по части приготовленія красокъ черезъ огонь см. Salvétat, «Complément de la 3-me édition du Dictionnaire des Arts et Manufactures». Ch. Laboulaye (Пар., 1868).

Литература. Кромѣ упомянутыхъ уже выше сочиненій, можно указать еще на слѣдующія: А. Чугуновъ, «Исслѣдованіе стекловарнаго производства» (1856); «Стеклоянное производство» (перев. и изд. подъ ред. Д. Менделѣева, 1864); С. П. Пѣтуховъ, «Стеклодѣіе» (1898); Bontemps, «Guide de verrier» (1868); P. Flamm, «Le verrier du XIX siècle» (1863); Henri-vaux, «Le verre et le cristale» (1897); Knapp, «Lehrb. d. chem. Technologie» (1871, II, 1 выи.); Benrath, «Die Glasfabrication» (1875); Tscheuschner, «Handb. d. Glasfabrication» (1885); R. Dralle, «Anlage u. Betrieb d. Glasfabriken» (1886). Библиографія по С. производству находится у Henri-vaux, «Le verre et le cristale» (1897). С. П. Пѣтуховъ. А.

Стеклоянные губки или *Hyalospongia* —отрядъ класса губокъ (см. IX, 848) или Spongia s. Porifera. С. губки —исключительно глубоководныя формы, имѣющія связанный кремневый скелетъ въ видѣ рѣшетчатого переплета, образовавшагося изъ спаянныхъ между собою пролокъ шестилучевого типа (Hexastichellidae). Встрѣчаются въ Тихомъ и Атлантическомъ океанахъ по преимуществу у береговъ Японіи и Филиппинскихъ о-вовъ, на большихъ глубинахъ (отъ 200—1500 фт.) въ илу. Нѣкоторые представители, какъ наприм.

*) Флюсъ — легкоплавкое стекло съ относительно малымъ содержаніемъ кремнезема и большимъ количествомъ окиса свинца и бораго ангидрида. Наиболѣе употребительное отношеніе такое: на 1 в. ч. молотата кремня или кварца, 3 в. ч. глѣта, или на 1 в. ч. кремня или кварца 3 в. ч. глѣта и 1 в. ч. плавцовой буры. Кромѣ того, какъ флюсъ, употребляютъ смѣсь 1 ч. оснковой лозной соды висмута (magisterium bismuthi) съ $\frac{1}{2}$ ч. плавцовой буры.

*) Въ настоящее время въ торговлѣ, можно имѣть готовые краски по стеклу и фарфору заграничнаго производства по сравнительно дешевой цѣнѣ. Почти всея заводы и живописныя мастерскія пользуются покупными красками. Лучшими изъ нихъ надо считать французскія и англійскія.

Nyalonema и *Euplectella*, отличаются необычайным изществом кремневого скелета (см. табл. Глубоководныя животныя, приложенъ къ ст. Географич. распростр. животн., VIII, 376, фиг. 2). Въ ископаемомъ состояніи встрѣчаются, начиная съ силурійской системы.

В. III.

Стеклярусъ.—Для С. и бисера, выдѣлываемыхъ изъ стеклянныхъ трубокъ (см. Стеклянное производство), составъ массы употребляется, по преимуществу, легкоплавкій на свинцово-щелочномъ основаніи, окрашенный окислами металловъ въ различные цвѣта; по формѣ трубки берутся различныя или граничныя; послѣднія получаютъ или формованіемъ наборки стекла въ размягченномъ состояніи, или шлифованіемъ на ставкахъ, какъ и прочее стекло (см. Стеклянное производство). Бусы для ожерелій и для четокъ приготавливаются выдуваніемъ изъ трубокъ; имъ придаетъ круглая или удлиненная форма, гладкая или граненая, смотря по сорту трубокъ, изъ которыхъ они приготовлены. Для получения сквозного отверстія шарикъ, выдутой на паяльномъ столѣ, протыкается въ размягченномъ состояніи стальной иглой соответственной толщины противъ отверстія трубки, изъ которой онъ дѣлается; другое отверстие получается отламываніемъ шарика отъ трубки. Подражаніе жемчугу требуетъ отъ дѣльца умѣнья и навыка поддѣлаться подъ неправильную форму настоящаго жемчуга; это достигается посредствомъ надавливанія желѣзной лопаточкой при выдуваніи. Цвѣтъ искусственнаго жемчуга достигается употребленіемъ трубокъ изъ опаловиднаго стекла (см. Стекл. произв.) и покрытіемъ внутренней поверхности бѣлымъ воскомъ; такого рода поддѣлка относитъ къ простымъ и дешевымъ сортамъ бусъ. Высшій дорогой сортъ поддѣльнаго жемчуга подражается такъ называемой *жемчужной эссенціей* (l'essence d'Orient), которая приготавливается изъ чешуи уклеекъ или каллики (*Surginus albutus*). Осторожнымъ треніемъ снимаютъ тонкую чешую съ уклеекъ и обрабатываютъ ее растворомъ амміака, при чемъ выдѣляется клейкое вещество, имѣющее сѣровато-перламутровый отблескъ; 4000 рыбокъ доставляютъ не болѣе 500 гр. такого вещества; изъ нихъ послѣ очищенія получается 100—125 гр. жемчужной эссенціи. Полученную эссенцію разбавляютъ растворомъ рыбьяго клея и употребляютъ въ разогрѣтомъ состояніи; нагретую въ трубочку жидкость вдвуютъ въ стеклянную бусу въ такомъ количествѣ, чтобы она распредѣлилась по внутреннимъ стѣнкамъ настолько толстымъ слоемъ, чтобы стекло получилось неперозрачнымъ. При подходящей формѣ стеклянной бусы жемчужная эссенція даетъ съ трудомъ отличнымъ подражаніе настоящему жемчугу. *Серебряныя бусы* получаютъ введеніемъ во внутренность ихъ амальгамы, которая готовится изъ сплава равныхъ частей свинца, олова и висмута; если металлъ взятъ по 1 части, то ихъ растворенію въ 10 частяхъ ртути и вдвуютъ полученную амальгаму по каплямъ въ бусу, которую въ это время поворачиваютъ, чтобы распределить амальгаму по всей поверхности. Серебряныя

бусы также можно получить, вводя посредствомъ пинетки расплавленное олово; при этомъ бусы получаютъ на поверхности побѣжалый цвѣтъ (призрація), если слой олова будетъ тонкимъ. *Золотыя бусы* высшего качества готовятъ погруженіемъ въ растворъ слабого желѣзнаго купороса, послѣ чего даютъ стечъ избытку жидкости и по высушиваніи погружаютъ въ слабый растворъ хлористаго золота, или готовятъ тонкій осадокъ золотого порошка посредствомъ желѣзнаго купороса, растираютъ его съ лавандуловой эссенціей и впрыскиваютъ такую смѣсь во внутрь бусъ, послѣ чего слегка нагреваютъ до испаренія эссенціи. Для дешевыхъ сортовъ спиртовый лакъ изъ гумми-лака, мастики, сандалака и проч. подкрашиваютъ гумми-гуттомъ и шафраномъ, тонкимъ слоемъ распределяютъ по внутренней поверхности бусы и затѣмъ кроютъ по желтому лаку слоемъ вышеописанной амальгамы.

Подъ *бисеромъ* разумѣются мелкія стекляныя зерна различныхъ цвѣтовъ, имѣющія сквозное отверстие для навиванія на нитку и пришиванія иглой. Величина зеренъ бисера въ среднемъ около 1,5 мм. и доходитъ до 0,5 мм. и менѣе, зерна въ 3 мм. уже относятся къ крупному сорту. Сообразно цвѣту и величинѣ зеренъ бисера вытѣкаются и подбираются трубки, по возможности, одинаковой толщины для каждаго сорта и разрѣзываются на куски около 0,5 метра и затѣмъ раскалываются или рѣжутся поперекъ на мелкія части сообразно толщинѣ трубки и желаемой величинѣ зеренъ—въ среднемъ около 2 мм.; такимъ образомъ получаютъ небольшіе цилиндры почти одинаковой высоты съ діаметромъ основанія; острые края на концахъ въ большей или меньшей степени закругляютъ, придавая вытѣстъ съ тѣмъ округлѣею поверхность зерна, или сохраняя цилиндрическую форму; операція эта ведется при возвышенной температурѣ при слабомъ разгнѣваніи поверхности зеренъ.

Раскальваніе или рѣзаніе трубокъ производится ручнымъ или машиннымъ способомъ. Въ первомъ случаѣ дѣлецъ захватываетъ лѣвой рукой пучекъ трубокъ и, утвердивъ его на остромъ стальномъ рѣзакѣ, вдѣланномъ въ неподвижный станокъ, такимъ образомъ, чтобы концы трубокъ выдавались на предположенную длину зеренъ бисера, откальвастъ ихъ короткимъ ударомъ посредствомъ рѣзача. Точная и быстрая работа при раскальваніи трубокъ требуетъ большого навыка и въ Венеціи, на о-вѣ Мурано, гдѣ сосредоточено производство бисера, мастера по раскальванію (*margariter*) дѣлятся очень дорого и достигаютъ большой точности и настолько быстрой работы, что глазъ не успѣваетъ слѣдить за отдѣльными приемами работы. Машинная работа есть совершенное подражаніе ручной; рядъ трубокъ подводится посредствомъ безконечнаго золотна подѣзача, находящагося въ концѣ станка, и удаляется посредствомъ рычажнаго приспособленія въ то время, когда концы трубокъ выскунуты за рѣзецъ на надлежащую длину; колдущій рѣзакъ установленъ въ рамѣ и поднимъ и опускаетъ его при ударѣ производится

посредством эксцентрика. Какъ при ручной, такъ и при машинной колѣкѣ отколотые концы трубокъ падають въ подставленный внизу ящикъ, откуда высыпается на сито для отдѣленія неизбежно получающихся при разрывѣ мелкихъ осколковъ. Во избѣжаніе при закругленіи снаданія концовъ трубокъ до закрытія ихъ просвѣта, ихъ довольно долго перемѣшиваютъ съ увлажненной смѣсью бѣлой огнеупорной глыны и тонкаго угольнаго порошка, отчего глина съ углемъ забивается въ отверстія и обволакиваетъ поверхность стекла. Печь для закругленія бисера снабжается вращающимся на оси желѣзнымъ барабаномъ съ плотно закрывающейся крышкой длиной 1 м. и около 0,5 м. въ диаметрѣ. Барабанъ съ бисеромъ разогреваютъ до темно-краснаго каленія и медленно вращаютъ около оси. Закругленный бисеръ для охлажденія высыпаетъ на чушуную доску или желѣзный листъ тонкимъ слоемъ, послѣ чего отбиваютъ отъ него глину и уголь вручную или на ударныхъ ситахъ и производятъ вручную отборку зеренъ, которыя потеряли просвѣтъ, недостаточно закруглились, спаялись между собою, потеряли форму и проч.

Полнруютъ бисеръ, смѣшавъ его съ отрубями, въ длинныхъ холщевыхъ мѣшкахъ; перекатывая содержимое мѣшка съ одного конца на другой, заставляютъ зерна бисера тереться между отрубями. Полученный послѣ полнровки бисеръ поступаетъ въ сортировку по величинѣ зеренъ, что дѣлается или вручную, или на механическихъ ударныхъ ситахъ; для этого соединяютъ нѣсколько ситъ въ одну стопку, изъ которыхъ верхнее имѣетъ болѣе пространнаго отверстія чѣмъ нижнія, отчего въ нижнее ситѣ собираются самыя мелкія зерна, а въ верхнихъ послѣдовательно болѣе крупныя.

Намываніе бисера на нитки—чѣтками отъ 15 до 20 стм. длиной (четки соединяются въ гроссы въ 144 нитки) производится вручную женщинами и дѣтьми; для этого бисеръ насыпается въ небольшое глубокое корыто, укладываемое на колѣнахъ, нитки достаточной длины заправляются въ длинныя тонкія иглы, ибсколю согнутыя въ дугу; взявъ нѣсколько заправленныхъ иглодокъ (обыкновенно 4—6 штукъ) и расположивъ ихъ вѣерообразно, работница (infalgatrice) проводитъ ихъ въ массу бисера, стараясь вздѣть наибольшее количество зеренъ на иглы и затѣмъ протягиваетъ ихъ по иглѣ на нитку *).

С. П. Пятужовъ. Д.

*) Производство бисера и всякаго С. главнымъ образомъ сосредоточено въ Венеціи въ о-вѣ Мурано, гдѣ оно уже повѣствовало въ X вѣкѣ. Главнѣйшій откупокъ С. изъ Венеціи въ весьма значительномъ количествѣ производится въ Африку и Америку и предназначается для туземныхъ племенъ. У насъ въ Россіи производствъ бисера не существуетъ; ибкогорые сорта С. (бусы) производятся кустарями, но въ незначительномъ количествѣ. Въ 1753 г. Ломоносовъ получилъ на указу севать землю въ Коноворскъ уездѣ съ 6-ю деревнями и 211 душами и 4000 р. безпроцентной ссуды на устройство фабрики, какъ сказано въ указѣ, для «дѣланія изобрѣтешныхъ имъ разнородныхъ стеклокъ и изъ нихъ бисеру, цвѣтцокъ и С. и всякихъ другихъ галантерейныхъ вещей и уборокъ, чего еще понынѣ въ Россіи не дѣлають, но производить изъ-за моря великое количество цѣною на мно-

Степа (στέγη)—у древнихъ грековъ названіе каменныхъ или мраморныхъ столбовъ, которые служили или въ качествѣ надгробныхъ памятниковъ, или въ качествѣ плитъ для вырѣзанія государственныхъ документовъ. Надгробныя С. бывали или безъ украшеній, или съ простыми орнаментами, съ посвятельными надписями, съ изображеніями усопшихъ въ краскахъ или рельефѣ, группами или въ видѣ отдѣльныхъ фигуръ. С. простѣйшаго вида представляють собой мраморную плиту или колонну съ узорнымъ орнаментомъ по краямъ и надписью; перрѣдо вырѣзывались изображенія двухъ розетокъ. Въ качествѣ камня для рельефныхъ изображеній брались или энцизоды обидсной жизни, или сцены предсмертнаго разставанія, или нравственныя сцены. Многочисленныя образцы дошедшихъ до насъ С. представляють

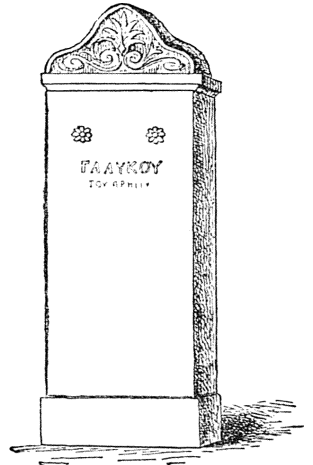

большой интересъ и достоинство не только по своему содержанию, но и по художественному исполненію. Хотя онѣ вышли изъ подъ рѣзцовъ второстепенныхъ скульпторовъ, даже ремесленниковъ, однако, въ нихъ отражается вліаніе первоклассныхъ ваятелей. Самыя лучшіе экземпляры находятся въ Аѣнахъ и сохраняются или на мѣстахъ, или въ національномъ аѣнскомъ музеѣ. Надписи на могилахъ С. состояли изъ имени покойнаго, имени его отца, названія области или дема; при имени женщины упоминалось и имя ся мужа. Попадаются и метрическія надписи, но длинныя и старательно сочпненныя надгробія рѣдки. Ср. «Die antiken Grabreliefs» (Берлинъ, 1890, изданіе германскаго археолог. института); Le Bas, «Antiquites figures»; Welcker, «Alte Denkmäler» (II т., стр. 232, Tertinгенъ, 1852); Stephani, «Der ausruhende Heracles» (СПб., 1854); Pervanogli, «Das Familienmahl auf altgriechischen Grabsteinen» (Линцъ, 1872); его же, «Die Grabsteine der alten Gricchen» (Лпц., 1863); Holländer, «De operibus anaglyphis»; Salinas, «Monumenti Sepolcrali»; «Mittheilungen des deutschen Instituts zu Athen» (II, стр. 459; IV, стр. 161; VII, стр. 160 и проч.); Pottier, «Etude sur les Lé-

гия тысячи" Фабрика, устроена Ломоносовымъ, послѣ смерти его (1765) закрылась, просуществовавъ долгое время

cythes blancs antiques à représentations funéraires» (П., 1883); Furtwängler, «Die Sammlung Sabouroff» (Б., 1883); Gardner, в «Journal of Hellenic Studies» (1854, стр. 105—142).

Н. О.

Стеленбриджъ (Stalybridge)—г. въ Англіи, на границѣ графствъ Ланкастера и Честера. Значительное хлопчатобумажное производство. Жит. 30000 (1899).

Стелла (Stella)—нѣсколько франц. художниковъ, изъ которыхъ наиболѣе известны: 1) *Жакъ С.* (1596—1657), историкъ живописецъ, гравёръ и рѣзчикъ изъ дерева, сынъ и ученикъ происходившаго изъ Фландріи живописца Франсуа С. (1565—1605), трудившагося въ Лионѣ, въ 1616 г. отправился во Флоренцію, гдѣ работалъ при дворѣ великаго герц. Козимо II; отсюда, въ 1623 г., перебрался въ Римъ вмѣстѣ со своимъ братомъ, менѣе талантливымъ живописцемъ Франсуа С. (1603—1647). Здѣсь онъ изучалъ антику и произведенія Рафаэля и въ особенности Н. Пуссена, которому сталъ постоянно подражать въ своихъ картинахъ. Проведя въ Римѣ около двѣнадцати лѣтъ, онъ собрался ѣхать въ Испанію, куда приглашалъ его къ себѣ на службу король Филиппъ IV, но, сдѣлавшись жертвою ложнаго доноса, былъ схваченъ и заключенъ въ тюрьму; его цѣлиность не замедлила обнаружиться, а клеветники были строго наказаны. Получивъ свободу, онъ рѣшился, въ 1634 г., возвратиться во Францію, по пути туда посѣтилъ Венецію и другіе важнѣйшіе города Италіи. Остальное время своей жизни С. провелъ въ Парижѣ, работая для короля, принцевъ, кардинала Ришелье и др. знатныхъ лицъ. Картины этого художника элегантны, но холодны по композиціи; рисунокъ у него—правильный, но манерный, колоритъ—красноватый. Произведенія его кисти имѣются почти во всѣхъ франц. музеяхъ и во многихъ другихъ коллекціяхъ. Важнѣйшія въ ихъ числѣ: «Богоматерь, встрѣчаемая Христомъ на небесахъ» (въ луврск. муз., въ Парижѣ), «Минерва, посѣщающая музъ» (тамъ же), «Пастушеская сцена» (въ лонск. муз.), «Ангелы, молящіеся Младенцу-Спасителю» (тамъ же), «Судъ Соломона» (въ вѣнск. муз.) и «Судъ Париса» (въ собр. Дюмона, въ Камбрѣ). Имъ Эрмитажъ владѣетъ тремя картинами С.: «Благовѣщеніе», «Св. Семейство» и «Венера и Адонисъ». Какъ гравёръ онъ извѣстенъ офортами, изображающими игры дѣтей-гениевъ, вазы, архитектурные орнаменты и разныя предметы украшенія. 2) *Дитюанъ С.*, собственно Бузоннѣ (Bouzonnet, 1634—82), исп. живописецъ, племянникъ и ученикъ предыдущаго, подражалъ ему въ своихъ произведеніяхъ, отличаясь еще болѣе условнымъ, красноватымъ колоритомъ и легкими, пріятными письмами. За картину: «Шошійскія игры» былъ въ 1666 г. принятъ въ члены парижской акад. 3) *Клодина С.*, собственно Бузоннѣ (1634—1697), сестра предыдущаго, тоже ученица своего дяди, Жака С. Съ большимъ успѣхомъ занималась живописью, но прославилась въ особенности своими гравюрами, въ которыхъ чрезвычайно точно воспроизводила картины Н. Пуссена. Какъ на

лучшія изъ нихъ, можно указать на «Моисей, пстоающаю воду изъ скалы» (съ картины, наход. въ Имп. Эрмитажѣ), «Моисей, найденнаго дочерью фараона на Нилѣ» и «Распятіе». 4) *Франсуа С.* (1638—91) и 5) *Антуанетта С.* (1641—76), сестры предыдущей, также владѣли весьма искусно гравированными иглою и рѣзцомъ. Первою изъ нихъ исполнены. Между прочимъ, 66 античныхъ орнаментовъ и 56 изображеній вазъ, по рисункамъ Жака С.; между многочисленными гравюрами второй особенно замѣчательны: «Ромулъ и Ремъ», съ картины Антуана С., и «Вступленіе имп. Сигизмунда въ Мантую», въ 25 частяхъ, съ Дж. Романо.

Стелляжъ—видъ биржевой сдѣлки см. Биржевыя операціи (III, 890).

Стеллеръ (Георгій)—имъ. путешественникъ (1709—45). Въ 1738 г. С. предпринялъ путешествіе въ Сибирь съ цѣлью ея изслѣдованія. Онъ дошелъ до Камчатки и сопровождалъ Беринга во время его путешествія на сѣверозападъ Америки. На обратномъ пути въ Камчатку онъ потерялъ крушение и вмѣстѣ съ спутниками провелъ три года на пустынномъ островѣ. Его «Описаніе Камчатки» напечатано въ 1774 г. во Франкфуртѣ и Лейпцигѣ, описаніе его путешествія изъ Камчатки въ Америку—въ Петербургѣ, въ 1793 г. Въ этомъ же трудѣ помѣщено описаніе Берингова острова. Кромѣ того, С. напечаталъ нѣсколько научныхъ мемуаровъ въ «Novi comment. Academ. scient. Petropolit.». Братъ Георгій С., *Августинъ С.*, напечаталъ описаніе его путешествій въ нѣсколькихъ періодическихъ изданіяхъ, указанныхъ въ «Bibliotheca Napaviana». Въ честь Г. С. названа открытая имъ вымпъ вымершая морская корона *Rhytina Stelleri*. В. М. Ш.

Стелленій (Николай Семёновичъ, род. въ 1862 г.)—духовный писатель, священникъ; образованіе получилъ въ кіевской духовной акад. Кромѣ магистерской диссертациі: «Бракъ у древнихъ евреевъ» (Кіевъ, 1892), С. напечаталъ: «Къ вопросу о папскихъ пѣ римской и сѣв.-африканской церквяхъ въ III в.» («Вѣра и Разумъ», 1893), «Къ вопросу о безбрачій или дѣвствѣ въ Ветхомъ Завѣтѣ» («Чтенія въ обществѣ любителей духовнаго просвѣщенія», 1893), «Странствующій украинскій философъ Григорій Саввичъ Сковорода» («Труды Кіевской Дух. Академіи», 1894 и отд.), «Харьковскій collegіумъ до преобразования его въ 1817 г.» («Вѣра и Разумъ», 1895 и отд.), «Протоіерей А. А. Самборскій, законоучитель императора Александра I» (Кіевъ, 1896), «Св. священномученикъ и всея Россіи чудотворецъ Макарій, первый митрополитъ кіевскій и галицкій и его время» (Харьковъ, 1897), «О значеніи Кіева, какъ религіознаго центра православной Россіи» («Церковно-Приходская Школа», 1897 и отд.), «Князь А. Н. Голицынъ и его церковно-государственная дѣятельность» («Труды Кіевской Дух. Акад.», 1899 и 1900).

Стеллюнъ (Stellio)—родъ америпцъ изъ группы толстоязычныхъ (Crassilingua) и семейства агамъ (Agamidae, см. Агамы). — Оты

настоящих агамъ отличается присутствиемъ шиловатыхъ чешуекъ на различныхъ мѣстахъ туловища, на ногахъ и на задней части головы, а также колочими чешуйками хвоста, размноженными муточными кольцами. Голова треугольная; челюсти вооружены ясными клыками. Довольно крупная, очень осторожная и подвижная, хотя по внѣшнему виду и неуклюжія ящерица, держащаяся на камняхъ, скалахъ и стѣнахъ домовъ. Питается главнымъ образомъ крупными мухами, бабочками и перепончатокрылыми и мѣстами наносить вредъ пчеловодству истребляемъ чедь. С. живутъ въ Африкѣ, юго-западной Азии и отчасти юго-восточной Европѣ. Обыкновенный С. или гардунъ (*S. vulgaris*) водится въ сѣверо-восточной Африкѣ, Аравіи Малой Азии, мѣстами въ Европейской Турціи и на некоторыхъ островахъ Эгейскаго моря. Голова его плоская, шея покрыта неурядливыми складками кожи. Окраска очень пѣмнѣнива отъ темносѣрой до сѣровато- и буровато-желтой съ большими черными и желтыми пятнами на спинѣ и съ темными кольцами у вершины хвоста; нижняя сторона тѣла желтая; общая длина до 45 см. Въ Закавказьи и въ Персіи живетъ другой видъ С., — С. кавказскій (*S. saucasicus*).

Ю. Вагнеръ.

Stemma — простой глазъ (ocellum) въ отличіе отъ сложнаго или фасетированнаго (oculum). См. Глазъ.

Степниковіе — дворянскій родъ, герба Сухокомнаты, восходящій къ концу XVI в. Даниилъ и Фома С. были каштелянами брацлавскими, а Юсифъ-Гавриилъ С. († 1792) обозный полный, каштелянъ и воевода кievскій, пріобрѣлъ печальную извѣстность пезумолимою жестокостію при усмиреніи колоніищныи. Родъ С. внесенъ въ XI и I ч. род. кн. Виленской, Волынской, Гродненской, Киевской и Копенской губ. В. Р.

Степниковскій (Иванъ Алексѣевичъ, 1789 — 1832) — извѣстный археологъ. Былъ адъютантомъ герцога Ришелье, участвовалъ въ экспедиціяхъ его. Помѣстилъ рядъ статей въ «Одесскомъ Вѣстникѣ». Въ 1823 г. подарилъ графу М. С. Воронцову записку «Note sur les recherches d'antiquités qu'il y aurait à faire dans la Russie méridionale» (на русскомъ яз. напечатана въ 1827 г. подъ заглавіемъ: «Мысли относительно изысканія древностей въ Новороссійскомъ краѣ», результатомъ чего было устройство двухъ археологическихъ музеевъ въ Одессѣ (1825) и Керчи (1826). Собралъ богатѣйшую коллекцію монетъ Фанаторин, Паптиканен, воспоретскихъ царей. Херсонеса, Ольвии, Тира и др., пріобрѣтенную въспѣдствіи для Импер. Эрмитажа; открылъ знаменитую Куль-Обскую вазу. Съ 1829 по 1832 г. былъ керченскимъ градоначальникомъ. Въ соч. маркиза Кастельно: «Essai sur l'histoire ancienne et moderne de la Nouvelle Russie» (1820) сму принадлежатъ главы: «Coup d'oeil sur quelques restes d'antiquités dans la Nouvelle Russie» и «Des Menonistes colons et voisins des Nogais». «Kozaks de la mer Noire». Другіе его труды: «Notice sur les médailles de Rhadameadis, roi inconnu du Bosphore Cimmerien, découvertes on Tauride

en 1820» (П., 1822), «Изслѣдованія о мѣстоположеніи древнихъ греческихъ населеній на берегахъ Понта Евксинскаго между Тирасомъ и Борисѣномъ, учиненныя по случаю найденныхъ въ 1823 г. остатковъ древности въ Одессѣ» (СПб., 1826), «Извѣстія о древностяхъ, найденныхъ въ Одессѣ въ 1826 г.» (СПб., 1827); «Médaille de Mithridate III, roi du Bosphore Cimmerien et de la reine Serraperis» («Одесскій Вѣстникъ», 1827, № 11—23), «Problèmes numismatiques» (ib., 1827, №60—61); «Antiquités» (ib., 1829, № 29 и 39), «Médaille de Phareansés, ancien roi du Bosphore Cimmerien» (ib., 1829, № 70), «Monument élevé à l'empereur Adrien par Rhœmetales, roi du Bosphore» (ib., 1830, № 93), «Надпись времени Тиверія Юлія Рескупориды царя Воспорскаго» (ib., 1832, № 52), «Надпись царя Спартока, сына Перисадова» (ib., № 63), «Раданъ изъ Нидаръ», повесть изъ скинскихъ обычаявъ («Одесскій Альманахъ», 1831) и др. Ср. некрологъ, составленный А. Ашникомъ, въ «Запискахъ Одесскаго Общ. Исторіи и Древностей Россійск.», т. V, и В. Юргевича, «Историческій очеркъ 50-лѣтія Имп. Одесскаго Общества Исторіи и Древностей Росс.» (Одесса, 1889). В. Р.—ст.

Стенбогъ (Штенбогъ, графъ Магнусъ) — шведскій генералъ (1664—1717); принималъ выдающееся участіе въ Сѣверной войнѣ, много содѣйствовалъ побѣдъ шведовъ подъ Нарвою. Когда, послѣ битвы подъ Полтавою, датскій король Фридрихъ IV высидился въ Швецію. С. разбилъ его въ двухъ сраженіяхъ, при Гельзингборгѣ и Гадебушѣ. Въ 1713 г. союзныя войска (русскіе, сансонцы, датчане) соединились, въ числѣ 46 тыс. челов., у Горторна; С. занялъ укрѣпленную позицію за р. Эйдеръ, при Гардигенѣ, но былъ выбитъ оттуда и окруженъ въ небольшой крѣпости Теннингенъ, гдѣ, по истощеніи всѣхъ запасовъ, шведы вынуждены были положить оружіе. С. отвезенъ былъ въ Копенгагенъ, посаженъ тамъ въ тюрьму и, послѣ неудачной попытки бѣжать, терпѣлъ до самой смерти крайне суровое обращеніе. Оставленные имъ объ этомъ записки обнародованы были въ 1773 г. Ленбомомъ въ «Anecdotes von berühmten und ausgezeichneten Schweden».

Стенбогъ и Стенбогъ-Ферморъ — графскій родъ, происходящій отъ шведскаго государственнаго совѣтника Юнса, жившаго въ XIII в. Густавъ С. († 1571) былъ пять разъ посломъ въ Данію. Его дочь Екатерина (1535—1621) была съ 1552 г. третьею женою шведскаго короля Густава Вазы. Его внукъ баронъ Густавъ († 1629) заключилъ миръ съ Даніею въ 1612 г. Въ 1631 г. родъ С. возведенъ былъ въ графское достоинство. Графъ Эрикъ С., генералъ-фельдмаршъ, убитъ при штурмѣ Копенгагена (1659). Братъ его Густавъ-Отто († 1685) былъ ген.-адмираломъ. О гр. Магнусѣ см. ниже. Потомки его поселились въ Эстляндіи. Въ 1825 г. гр. Юанну-Магнусу С., мать котораго была единственною дочерью гр. В. В. Фермора, разрѣшено именовать, съ потомствомъ, графомъ С.-Ферморъ, а старшему сыну его Якову, женатому на единственной дочери графа П. К. Эссена, дозволено име-

новаться графомъ Эссенъ—Стенбокъ—Ферморъ. Родъ графовъ С. внесенъ въ дворянскіе матрикулы Эстляндской губ., а графы С.—Ферморы—въ V ч. род. кн. С.—Петербургской и Херсонской губ. В. Р.

Стенгонъ: 1) *Джемсъ Честерфильдъ* Stanhope, первый графъ С., (1673—1721)—англ. полководецъ и госуд. дѣятель. При Вильгельмѣ служилъ волонтеромъ во Фландріи и особенно отличился при Намюрѣ. Въ царствованіе кор. Анны сдѣлался членомъ нижней палаты и затѣмъ назначенъ посломъ при голландскихъ генеральныхъ штатахъ. Въ 1708 г. завоевалъ портъ Магонъ и о-въ Минорку. Назначенный командующимъ англ. войсками въ Испаніи, С. усѣбно сражался (1710) при Альменарѣ и Сарагоссѣ и ввелъ эрцгерцога Карла въ Мадридъ, но, замедливъ отступленіемъ, былъ вынужденъ въ декабрѣ 1710 г. сдаться французамъ, съ 6-тысячнымъ отрядомъ при Брихугѣ. Въ 1714 г. С. былъ назначенъ членомъ тайнаго совѣта. Въ 1716 г. онъ, вмѣстѣ съ франц. посланникомъ аббатомъ Дюбуа, составилъ проектъ трактата о тройственномъ союзѣ, заключенномъ въ Гагѣ 4 янв. 1717 г. между Англіей, Франціей и Нидерландами. Въ томъ же году С. возведенъ въ бары, съ титуломъ виконта С.—Магона, и назначенъ лордомъ казначейства. Въ 1718 г. С. руководилъ составленіемъ трактата о такъ назыв. четверномъ союзѣ между Англіей, Франціей, Германіей и Нидерландами, за что былъ возведенъ въ графы С. — 2) Его внукъ *Чарльзъ С.*, въ 1780—1786 гг. членъ нижней палаты, позже баръ, горячій приверженецъ идей франц. революціи; выступилъ пзъ состава парламента на время приостановки Habeas Corpus. Ему принадлежатъ многія работы по математикѣ и механикѣ, напеч. въ «Philosoph. Transactions». Онъ изобрѣлъ особый печатный станокъ и усовершенствовалъ стереотипъ. 3) *Филиппъ—Генри графъ С.*, (1781—1855)—англ. госуд. дѣятель. Подъ именемъ лорда Магона былъ членомъ палаты общинъ. Написалъ въ это время «Книгу молящую для вѣрующахъ и невѣрующахъ, христіанъ и нехристіанъ» (Дрезденъ, 1800), проникнутой аскетическимъ настроеніемъ. Перейдя въ палату пэровъ, онъ примкнулъ къ партии тори и протекціонистовъ и въ 1818 г. требовалъ немедленнаго раздѣла Франціи, находя, что это единственное средство огражденія европейскаго мира. Въ 1830-хъ гг. С. настолько увлекся загадочною судьбою Каспара Гаузера (см.), что рѣшилъ было усыновить его и выпустилъ о немъ цѣлое сочиненіе («Матеріалы для жизнеиспанія Гаспара Гаузера», Гейдельбергъ, 1835); но нѣсколько лѣтъ спустя полное разочарованіе С. пашло выраженіе въ несправедливой и крайне оскорбительной для Гаузера брошюрѣ.—4) *Леди Эстеръ С.* (1776—1839)—дочь Чарльза С. Въ молодости состояла секретаремъ у Питта Младшаго. Послѣ его смерти она долго путешествовала по турецкому Востоку и затѣмъ поселилась на Ливанѣ (въ Джигунѣ). Здѣсь она приобрѣла огромное вліяніе на все населеніе Сиріи; ее называли ливанской сивиллой или королевой Тадморской. При нашествіи Наполеона-паша

въ Сирію, она воодушевила друзей къ сопротивленію; Ибрагимъ-паша вступилъ съ нею въ переговоры, прося ея нейтралитета. Отличалась широкой благотворительностью, С. умерла въ бѣдности. Ея врачъ напеч. «Memoirs of the lady Hesther S.» (1845; 2-е изд., 1848).

Стендаль—см. Бейль.

Стенниъ (Алексій Семеновичъ, 1857—88)—извѣстный гидрографъ, начальникъ отдѣльной съемки въ Восточномъ океанѣ. Учился въ техническомъ училищѣ морского вѣдомства и гидрографическомъ отдѣленіи офицерскихъ классовъ. Производилъ работы въ Заливѣ Петра Великаго, близъ земли де-Кастри и въ южной части лимана р. Амура. Его труды напечатаны, главнымъ образомъ, въ «Отчетахъ» и въ «Морскомъ Сборникѣ».

Стенографія (тахиграфія и много другихъ названій—греч. *σφορισς*)—искусство, съ помощью котораго можно писать такъ же скоро, какъ говорить; для достиженія этой цѣли пишутъ особыми простѣйшими знаками и самыя слова и слоги часто подвергаются различнымъ сокращеніямъ, что въ результатъ даетъ экономію времени почти въ 75% сравнительно съ обыкновеннымъ писаньемъ, и позволяетъ записывать рѣчи ораторовъ. Такъ какъ выборъ значковъ для С. болѣею частью произвольный, то изъ сочетаній различныхъ значковъ образовалось безчисленное множество стенографическихъ системъ, имѣющихъ каждая свои достоинства и недостатки. Системы эти могутъ быть подраздѣлены на 2 группы: въ однихъ основами значковъ служатъ геометрическіе элементы (точка, прямая линия, кругъ и его части) и всѣ сочетанія буквъ пчѣютъ видъ геометрическихъ фигуръ; это такъ назыв. геометральныя системы, наиболѣе употребляемыя въ Англіи и Франціи. Другія системы образуютъ свои знаки пзъ частей обыкновенныхъ буквъ и за основаніе значковъ принимаютъ овалъ и черту, наклоненную вправо, какъ и въ обыкновенномъ писмѣ; это—графическія системы, употребляемыя преимущественно въ Германіи. Последнія системы болѣе удобны для письма и болѣе красивы въ начертаніи. Какъ тѣ, такъ и другія разнообразяютъ основныя знаки различными способами: знаки различаются по своей высотѣ, по наклону, по занимаемому мѣсту, по утолщенію и т. д. Современная С. стремится объединить всѣ системы въ одну, въ которой по рациональному методу совмѣщались бы краткость, послѣдовательность и легкость изученія; стараются обосновать С. на болѣе или менѣе точныхъ статистич. и экспериментально-физиологич. основаніяхъ, вмѣсто прежняго произвола каждаго изобрѣтателя. Такъ какъ С. пользуется для своихъ цѣлей особенностями словопроизводства въ данномъ языкѣ, то при переносѣ системы С. съ одного языка на другой требуются большія или меньшія измѣненія системы. Искусство С. существовало уже, какъ можно заключить по нѣкоторымъ даннымъ, у древнихъ египтянъ, гдѣ условнымъ знакомъ записывались рѣчи фараоновъ; отъ египтянъ это искусство перешло къ грекамъ и римлянамъ, у которыхъ имѣлись скоро-

писцы. Въ I в. до Р. Хр. римскій грамматикъ Тиронъ изобрѣлъ особый способъ стенографирования, получившій названіе тиронскихъ значковъ (notae Tironianae); эти значки были образованы изъ римскихъ прописныхъ буквъ, сокращеніемъ и упрощеніемъ ихъ; въ соединеніи другъ съ другомъ значки подвергались извѣстнымъ измѣненіямъ и сліяніямъ, для нѣкоторыхъ гласныхъ употреблялись символическія обозначенія; иногда для обозначенія цѣлыхъ словъ употреблялись буквенныя обозначенія; нѣкоторые буквы опускались, хотя безъ опредѣленной системы. У римлянъ скорописцы (notarii) записывали такими значками публичный рѣчи и протоколы засѣданій. Во время имперіи эта С. изучалась въ школахъ, а впоследствии ею пользовалась и христіанская церковь. Съ паденіемъ римской имперіи нао и это искусство, хотя и продолжало еще существовать до времени Каролинговъ, затѣмъ оно совершенно исчезаетъ. Число значковъ было весьма велико: Сенека насчитывалъ ихъ до 5000, во времена Каролинговъ ихъ было до 8000. Рукописи, написанныя тиронскими значками, сохранились до настоящаго времени. Въ средніе вѣка, послѣ исчезновенія тиронскихъ значковъ, упоминается лишь о попыткѣ англійскаго монаха Іог. Тилбернъ составить новую латинскую С. (въ XII в.). Въ средніе вѣка и въ началѣ новыхъ рѣчи записывались обыкновеннымъ алфавитомъ, но съ сокращеніями, которыя потомъ дополняются. Въ концѣ XVI в. въ Англіи вновь появляется искусство С. и получаетъ особенное развитіе въ концѣ XVIII в. Изъ Англіи С. распространилась, начиная съ XVII в., и на континентъ. Наибольшаго развитія С. достигла въ настоящее время въ Сѣв.-Американскихъ Соединенныхъ Штатахъ, Англіи, Франціи, Германіи, Швейцаріи и Австро-Венгріи. Какъ средство записывать произносимыя рѣчи. С. употребляется почти во всѣхъ парламентахъ земного шара. Образовымъ является стенографическое бюро при прусской палатѣ депутатовъ, состоящее изъ 12 стенографовъ, такого же числа писцовъ, журналиста и главнаго редактора. Во время засѣданій палаты стенографы работаютъ по двое и каждая пара чередуетъ въ своихъ занятіяхъ черезъ каждыя 10 минутъ; по окончаніи очереди освободившіеся стенографы уходятъ въ особое помѣщеніе, гдѣ диктуютъ стенограмму писцамъ (въ случаѣ неясности текста сравниваются обѣ стенограммы); готовая рукопись передается для прочтенія говорившимъ лицамъ, затѣмъ чтяется редакторомъ. Опредѣленіе въ стенографию производится по конкурсу. Въ Англіи, гдѣ есть наборщики, знакомые со С., стенограммы вовсе не переписываются обыкновенными буквами, а отсылаются прямо въ типографію и уже въ печатныхъ корректурахъ исправляются и редактируются. Первое стенографическое общество было учреждено въ 1726 г. въ Лондонѣ, но просуществовало недолго и лишь въ 1840 г. появилось тамъ же новое стенографическое общество. Есть нѣсколько стенографическихъ институтовъ, имѣющихъ цѣлю содѣйствовать развитію теоріи, практики и лите-

ратуры С.; таковы учрежденный въ 1839 г. Königliches Stenographisches Institut въ Дрезденѣ, учрежденный Дюлоие въ 1872 г. Institut sténographique des Deux-Mondes въ Парижѣ и учрежденный Питманомъ въ 1851 г. Phonetic Institute въ Батѣ (Bath), съ отдѣленіями въ Лондонѣ и Нью-Йоркѣ. Первый журналъ, посвященный С., появился въ Англіи въ 1842 г. Первый международный стенографическій конгрессъ состоялся въ 1887 г., шестой—въ 1897 г. Въ Англіи первая попытка установитъ С., сдѣланная Брайтомъ (1588), окончилась неудачей; болѣе удачными были попытки его послѣдователей Виллиса (1602), Бирма (1726) и Тейлора (1786); система послѣдняго была пересечена во многіе иностранные языки; на его же системѣ основывается и Питманъ, который своей «Фонографіей» (1837) далеко превзошелъ другихъ изобрѣтателей. Первымъ сторонникомъ графическаго направленія въ Англіи явился Бордлей, въ 1787 г., но не имѣлъ тамъ успѣха. По распространенности С. въ обиходной жизни Англіи стоитъ впереди другихъ странъ. При парламентѣ officialныхъ стенографовъ нѣтъ. Въ настоящее время въ Англіи имѣются 5 центральныхъ и 95 мѣстныхъ стенографическихъ обществъ и 174 стенографическихъ школы по системѣ Питмана. Во Франціи система Коссара (1651) не получила распространенія; Кулонъ де Тевено (1778) также не имѣлъ успѣха. Большое пространство вышло на долю попытки Бертена (1792) привѣрить систему Тейлора, которая и еще понынѣ употребляется въ обработкѣ Превю (1826) и Делоней (1866); въ настоящее время наиболее распространена система Дюлоие (1867); всего во Франціи 35 обществъ, слѣдующихъ системъ Дюлоие, 2—системы Превю-Делоней, 4—другихъ системъ С. Въ Соединенныхъ Штатахъ употребляются тѣ же системы С., какъ и въ Англіи; преобладаетъ система Питмана (введенная въ 1844 г.), отчасти въ первоначальной формѣ, отчасти въ обработкахъ Гретамъ (1858), Лиддлеса (1862), Менсона (1867) и Бернса (1873); С. примѣняется въ большихъ размѣрахъ въ правительственныхъ, судебныхъ и частныхъ учрежденіяхъ; много дамъ—стенографистокъ; всего въ Соединенныхъ Штатахъ 82 стенографическихъ общества, въ томъ числѣ нѣсколько вѣмецкихъ, и 1 школа по системѣ Питмана. Въ Италіи еще въ 1678 г. Рамсей обработалъ итальянскую систему С. подъ назв. «Tacheographie»; за нимъ слѣдовала попытка Моллина (1797); успѣхъ имѣлъ Аманти (1809), своей обработкой системы Бертона; послѣдняя была также обработана Дельшино (1819) и др.; съ 1863 г. получила большое распространеніе обработка системы Габельсбергера, принадлежащая Ноэ, которая принята правительственными учрежденіями и 20 стенографич. обществами съ 610 членами. Въ Германіи въ 1678 г. появилась «Tacheographie» Рамсея; въ концѣ XVIII в. имѣли довольно большой успѣхъ Мозенгейль (1796) и Горстигъ (1797), съ своими геометральными системами С., но лишь съ появленіемъ графической системы Габельсбергера (1834) вѣмецкая С. стала на твердую

почву. Габельсбергеръ заимствовалъ свои знаки изъ частей обыкновенныхъ буквъ, но связи знаковъ между собою основывается у него отчасти еще на началахъ геометрическихъ системъ. Штольце (1841) указалъ на удобства употребленія соединительной черты, установилъ болѣе точныя правила и вообще подынялъ значеніе С. Число системъ С. въ Германіи довольно велико (Арендса, Фаульмана, Авр. Лемана, Меркеса, Роллера, Фельтена, Шрей (1887) удачно соединилъ въ своей системѣ преимуществъ системъ Габельсбергера, Штольце Фаульмана; Браунсъ (1888) применилъ въ своей системѣ особенно рациональную экономію. Главное различіе между отдѣльными группами нѣмецкихъ системъ С. заключается въ способѣ обозначенія гласныхъ: у Габельсбергера гласныя или вовсе не выписываются, или сливаются съ согласными, или обозначаются поднятіемъ или упушеніемъ, утолщеніемъ или увеличеніемъ согласныхъ (символическое обозначеніе); лишь изрѣдка онѣ выписываются. Последователи Габельсбергера стремились подвести подъ извѣстныя правила обозначенія гласныхъ, чтобы тѣмъ упростить словообразованіе. Система Штольце придерживается исключительно символическаго обозначенія гласныхъ; системы относительной символики придерживаются Фаульманъ, Меркесъ, Шрей, Леманъ. Другія системы придерживаются выписыванія гласныхъ и отчасти сливанія ихъ съ согласными (Арендсъ, Роллеръ, Куновскій). Въ послѣдніе годы въ Германіи появилось стремленіе къ объединенію различныхъ стенографическихъ школъ: въ 1897 г. объединили свои системы школы Штольце, Шрея и Фельтена и къ этому соглашенію присоединилась и школа Меркеса и Лемана; это—группа системъ съ символизацией гласныхъ. Въ 1898 г. объединились системы Арендса, Роллера и Куновскаго (1898), подъ названіемъ національной стенографіи; это—группа системъ, выписывающихъ гласныя. Въ настоящее время стремятся къ объединенію обѣ эти группы, а также системы, стоящія внѣ группъ. Вообще, въ Германіи С. достигла высокой степени развитія. С. по системѣ Габельсбергера введена въ качествѣ обязательнаго предмета въ среднетѣхическихъ заведеніяхъ Баваріи, Саксоніи, Саксенъ-Веймара и др.; въ Баденѣ и Вюртембергѣ наряду съ системой Габельсбергера преподаются системы Штольце и объединенная система Штольце-Шрея; лишь Пруссія отказывается отъ введенія преподаванія С., въ виду существованія слишкомъ многихъ и не твердо установившихся системъ, но въ 1897—98 гг. и въ прусскихъ военныхъ школахъ введено обязательное обученіе С. по системѣ Штольце-Шрея. Въ германскомъ рейхстагѣ употребляется система Штольце. Всего въ 1898 г. въ Германіи существовало около 2500 стенографическихъ обществъ, съ 82000 членовъ (системы Габельсбергера 1137 обществъ, Штольце-Шрея—805). Въ Австро-Венгріи нѣмецкая С. впервые была предложена Даннеромъ (1800) по геометрической системѣ, но она исчезла съ появленіемъ системы Габельсбергера, которая имѣетъ и въ настоящее время наибольшее рас-

пространеніе и употребляется въ рейхстагѣ и мѣстныхъ ландтагахъ; обученіе ей введено въ среднихъ учебныхъ заведеніяхъ; изъ новыхъ системъ распространены системы Фаульмана. Лемана и Шрея. Первая система С. для мадьярскаго языка была предложена Гати (1820), но безъ успѣха, такъ же какъ и система Борзоса (1853); болѣшій успѣхъ имѣли передѣлка С. Штольце—Фенивессъ и Габельсбергера—Марковича (1863): обѣ эти системы приняты въ школахъ и въ парламентахъ. На чешскомъ языкѣ С. появилась по системѣ Габельсбергера, благодаря трудамъ пражскаго стенографическаго общества (1863), которое теперь стремится замѣнить эту систему новой національной системой. Для польскаго языка система Габельсбергера передѣлана Полискимъ (1861) и Олевскимъ (1864), для кроатскаго—Магдичемъ (1864). Всего въ Австро-Венгріи 181 стенографическое общество, въ томъ числѣ 130 системъ Габельсбергера (на различныхъ языкахъ), съ 10334 членами. Въ Россіи первая попытка составленія С. принадлежатъ Гейри (1792), но она осталась незамѣненной; затѣмъ были изданы: «Графодромиа или искусство скорописи», соч. Г. Астаѣ, передѣланное и примѣненное къ русскому языку барономъ Модестомъ Корфомъ» (СПб., 1820); «С. или искусство писать такъ же скоро, какъ говорятъ, на русскомъ и французскомъ языкахъ» (М., 1844); «Стенографическая азбука или руководство къ изученію искусства такъ же скоро писать, какъ и говорить, по методѣ, основанной на изображеніи буквъ точками или черточками. Изданная С. П. К.» (М., 1848); М. И. Ивановъ, «О С. или искусствѣ скорописи въ примѣненіи ея къ русскому языку» (СПб., 1858). Всѣ эти руководства составлены по геометрическимъ системамъ и заимствованы у французовъ. Самая С. не имѣла особеннаго успѣха. Большее вниманіе было обращено на С. при введеніи судебныхъ уставовъ, когда правительство назначило премію за лучшее руководство по С. въ примѣненіи къ русскому языку; премія не досталась никому, но коммиссія при министерствѣ народного просвѣщенія нашла, что способъ П. Ольхина по системѣ Габельсбергера и Г. Паульсона и Я. Мессера—по системѣ Штольце наиболѣе практичны. Система Ольхина была издана подъ заглавіемъ «Руководство къ русской С. по началамъ Габельсбергера» (СПб., 1866; 3 изд., СПб., 1874), сочиненіе Паульсона и Мессера—подъ заглавіемъ «Русская кратковѣстная или С. по началамъ Штольце» (СПб., 1864). Сначала дѣятельность русскихъ стенографовъ ограничивалась составленіемъ подробныхъ отчетовъ по уголовнымъ и гражданскимъ процессамъ; затѣмъ начали записывать засѣданія ученыхъ обществъ, акціонерныхъ, земскихъ и другихъ собраній; впоследствии къ услугамъ С. стали прибѣгать редакторы газетъ, писатели, переводчики съ иностранныхъ языковъ и другіе дѣловые люди. Вообще С. не получила прочнаго развитія въ Россіи; наиболѣе примѣненіе имѣютъ системы Габельсбергера и Штольце, въ вышеуказанныхъ обработкахъ. По системѣ Габельсбергера въ обработкѣ

1. Название месяцев по системе Габельсбергера

Январь, февраль, март, апрель, май, июнь, июль, август, сентябрь, октябрь, ноябрь, декабрь.

Январь, февраль, Март, Апрель, Май, Июнь, Июль, Август, Сентябрь, Октябрь, Ноябрь, Декабрь.

2. Название месяцев и дней по системе Штольце

Январь, февраль, март, апрель, май, июнь, июль, август, сентябрь, октябрь, ноябрь, декабрь.

Янв., февр., апр., авг., сент., окт., ноябрь, декабрь (март, май, июнь, июль) Понедельник, Вторник, Четверг, Пятница, Суббота (Среда, Воскресенье)

Handwritten notes in the left column, including the word 'Январь' and other illegible characters.

Handwritten notes in the middle column, including the word 'февраль' and other illegible characters.

Handwritten notes in the right column, including the word 'март' and other illegible characters.

Ольхина, С. раздѣляется на 3 отдѣла: словоначертаніе или буквосочетаніе, дающее правила соединенія простѣйшихъ знаковъ — словосокращеніе, говорющее о сокращенномъ обозначеніи извѣстныхъ частей словъ — и словосушеніе, дающее правила пропуска или усѣченія части словъ. *Словоначертаніе.* При С. слова пишутся вообще съ такими же наклономъ знаковъ—какъ и въ обыкновенномъ письмѣ; одни знаки пишутся среднихъ размѣровъ, другіе выдаются вверхъ или внизъ или и вверхъ, и внизъ; первые знаки, имѣющіе размѣръ обыкновенныхъ буквъ, называются мѣрными; кромѣ того употребляются знаки полумѣрные, малые (ниже полумѣрныхъ) и длинныя. Отдѣльные стенографическіе знаки въ большинствѣ случаевъ означаютъ не отдѣльные буквы, а слоги; гласныя, находящіяся въ слогахъ, по возможности символизируются въ согласномъ, которому придается особое положеніе или форма: такъ, соединительная черта между согласными, а также выходящая изъ нихъ или входящая въ нихъ горизонтальная или косвенная волнообразная черта означаетъ существованіе гласнаго вообще; при отсутствіи точнѣйшаго обозначенія, такая черта выражаетъ *e*; утолщеніе нисходящей части знака согласнаго означаетъ символически гласный *a*, слѣдующій за согласнымъ и т. д. Если символика невозможнаго гласнаго означаются слитно, т. е. соединеніемъ характеристической части согласнаго съ гласнымъ; если же и это невозможно, то гласныя выписываются особеными знаками. *Словосокращеніе.* Буквы, вставленныя только для благозвучія, не выражаются, если онѣ требуютъ начертанія особеннаго знака; нѣкоторые приставки выражаются особеными знаками, которые связываются съ корнями; сложныя приставки пишутся слитно и соединяясь между собою какъ можно тѣснѣе; нѣкоторыя прилагательныя и существительныя употребляются въ видѣ приставокъ и выражаются сокращенно; въ окончаніяхъ (склоненій и спряженій) пишется только знакъ, характеризующій окончаніе. Числительныя выражаются цифровыми знаками по возможности упрощенными; повтореніе цифръ означается подчеркиваніемъ; знаки сотенъ и тысячъ означаются словомъ сто или тысяча. *Словосушеніе.* При словосушеніи исключаются или усѣчается нѣкоторыя часть слова; родны усѣченныя слова употребляются лишь при условномъ случаѣ, другія — постоянно: послѣдняго рода усѣченія представляютъ собою знаки, которые сами по себѣ большею частью означаютъ слова; они называются самословами, знаками или условными знаками. Самословами выражается цѣлый рядъ словъ; слова, производныя отъ этихъ словъ, также выражаются самословами, съ прибавленіемъ нужныхъ буквъ. Усѣченіе можетъ быть произведено либо въ формальной части слова (окончаніи), либо въ матеріальной части (корнѣ). Наконецъ, употребляются и знаки условныя, какъ: означеніе общезвѣстныхъ читать, послѣщихъ первымъ и послѣднимъ словомъ, между которыми ставится черта; знать! (милостивый государь), !! (милостивые государь) и т. д. 

Scott de Martinville, «Histoire de la sténographie» (Пар., 1849); Guenin, «Recherches sur l'histoire etc. de la sténographie» (П., 1880); Pitman, «A history of shorthand» (3 изд., Лонд. и Ватъ, 1891); Westby-Gibson, «The bibliography of shorthands» (ib., 1887); Moser, «Allgemeine Geschichte der Stenographie» (т. 1, Лнд., 1889); Faulmann, «Geschichte und Literatur der Stenographie» (Вѣна, 1895); Ершовъ, «Обзоръ русск. стенографическихъ системъ» (СПб., 1880); Zimmermann, «Geschichte der Stenographie» (Вѣна, 1897); Ziebig, «Nachträge zur Geschichte und Literatur der Geschwind-schreibekunst» (Дрезд., 1899); I. Depoin, «Annuaire Sténographique international» (Пар., 1889). Кромѣ того цѣлый рядъ учебниковъ и руководствъ различныхъ системъ С. на всѣхъ языкахъ; на русскомъ, кромѣ вышеупомянутыхъ: А. Горшеновъ, «Учебникъ практической С.» (СПб., 1893); В. Кривошъ, «Самозучитель русской скорописи» (Стенография, Петроградъ, 1893); И. Паульсонъ и Я. Мессеръ, «Практическое руководство къ изученію русской С. по началамъ Штолце» (4 изд., СПб., 1892) и мн. др. Разработкѣ различныхъ вопросовъ С. посвящены также многочисленныя спеціальныя періодическія изданія: «Deutsche Stenographenzeitung» (снст. Габельсберера), «Stenographische Vierteljahrsschrift» (тоже), «Magazin für Stenographie» (снст. Штолце-Шрей), «Archiv für Stenographie» (тоже), «Der Nationalstenograph» (нац. снст.), «Pionier» (снст. Роллера), «Merkesiana» (снст. Меркеса) и др.

Стеноновъ протокъ—протокъ околушной слюнной железы (см.).

Стенонъ (Николай)—датскій анатомъ. другъ Сваммердама; родился въ Копенгагенѣ 1638 г., умеръ въ Шверинѣ 1687 г. Съ ранней молодости занялся медициной и обратилъ на себя вниманіе Бартолина. Получивъ докторскую степень, онъ предпринимаетъ заграничное путешествіе съ научною цѣлью и посѣщаетъ Нидерланды, Германию и Парижъ. Въ это время онъ еще былъ всецѣло поглощенъ научною работой. Ему принадлежитъ честь открытія протока околушной слюнной железы, получающаго названіе *стеноновъ*. Потомъ С. посѣщаетъ Австрію, Венгрію, долго живетъ въ Падуѣ и заинтересовывается религиозными вопросами. Вскорѣ онъ получаетъ званіе перваго врача токсанскаго великаго герцога Фердинанда II и Комо III поручаетъ ему воспитаніе своего сына. Въ 1669 г. онъ переходитъ въ католичество и черезъ два года послѣ этого получаетъ приглашеніе занять кафедру анатоміи въ Копенгагенѣ. Однако, пропавшая католическихъ идей вызвала неудовольствіе противъ него въ его отечествѣ и онъ былъ вынужденъ удалиться въ Италию, гдѣ онъ причислился къ монашествующему ордену и получилъ назначеніе епископомъ въ Грецію. Научныя занятія были окончательно плъ оставлены. Одной изъ главныхъ заслугъ С. являются обстоятельное выясненіе роли мускуловъ. Онъ показалъ, что это не простой матеріалъ для заполненія пространства между органами, не осязательные органы, какъ еще многие думали въ концѣ XVII вѣка, а необходимыя органы

движенія. Онъ показалъ, что мускулы укорачиваются сами собой во время сокращения. Главнѣйшіе труды: «Observationes anatomicae» (1662); «Observationum anatomicarum de musculis et glandulis specimen» (1664); «Elementorum myologiae specimen seu musculorum descriptio geometrica» (1667); «De solido intra solidum naturaliter contento dissertationis prodromus» (1669); «Discours sur l'anatomie du cerveau» (1669).

В. М. Ш.

Стенторъ (Стѣнторъ)—пия, встречающееся лишь въ Иліадѣ (V, 785 п. слѣд.): «мѣдно-голосый боецъ (Χαλκείφωνος), кто штыдесять голосовъ могъ одинъ покрывать своимъ крикомъ». Въ образѣ С. Гера явилась къ сѣсновеннымъ ахейцамъ, которыхъ она одушевляетъ могучимъ голосомъ этого бойца (геролада). По схоластику, С. былъ ерассецъ или аркадянинъ; имѣя феноменально зычный голосъ, онъ вызвалъ Гермеса на состязаніе, которое окончилось смертью С. Голосъ С. (Стѣнторос φωνή, Стѣнторѣιος φωνή) вошелъ въ поговорку, какъ въ древности (ср. Ювеналъ XIII, 12; Luc. iust. 15; Arist. 45; Eust. Erog. 10, 15; 11, 17), такъ и въ новыхъ языкахъ (Stentorstimme, voix de Stentor, Stentorian voice и проч.).

Н. О.

Стенторъ (Stentor) или *трубка*—родъ отряда разнорѣсничныхъ инфузорій (см.) или Heterotricha подкласса рѣсничныхъ инфузорій (см.) или Ciliata. Довольно крупная инфузорія (свѣше 1 мм. длины), замѣтная даже и не вооруженному глазу. Въ вытянутомъ состояніи (см. табл. II, фиг. 3 къ ст. Рѣсничная инфузорія, XXVII, 483—488) тѣло напоминаетъ воронку или трубу, расширено на переднемъ и сужено на заднемъ концѣ. На переднемъ концѣ помѣщается ротовое отверстие (os), къ которому ведетъ адоральный вѣшникъ мерцательныхъ пластинокъ (az). Все тѣло покрыто мелкими рѣсничками; сократительная вакуоль (cv) и порошица (a) на переднемъ концѣ тѣла; макропулеусъ (n) четковидный съ нѣсколькими микронуклеусами. Тѣло С. въ высшей степени сократимо, благодаря присутствію особыхъ мускульныхъ фибриллъ или мионемъ (табл. II, фиг. 27, къ ст. Рѣсн. инфуз.) и принимаетъ при сокращеніи шаровидную форму. Плаваетъ быстро, но можетъ временно прикрѣпляться заднимъ концомъ къ неподвижнымъ предметамъ, а нѣкоторые виды С. выдѣляютъ еще особый чехликъ или трубочку (табл. II, фиг. 34), въ которую могутъ укрываться. Нѣкоторые виды бывають окрашены въ голубой, фиолетовый, красный, черный и зеленый цвѣтъ. Отъ 7—8 видовъ, встрѣчающихся въ рѣсничныхъ и морскихъ водахъ всѣхъ частей свѣта. В. Ш.

Стень-Стурс—см. Стурс.

Стенька Разинъ—см. Разинъ (XXVI, 159).

Стенанинъ—с. Киевской губ., Черкаскаго у., въ 4 вер. отъ жел. дорожн. ст. Бѣозерье, на лѣвомъ берегу р. Тясьмина. Около 3000 жителей, церковно-приходское училище, 16 вѣтряныхъ мельницъ. Близъ села 4 большихъ кургана.

Степанова (Марія Матвѣевна)—русская пѣвица. Воспитывалась въ театральномъ

училищѣ; ученица Кавоса. Дебютировала на сценѣ русской оперы въ 1834 г., гдѣ ея высокое, сильное сопрано, симпатичное въ верхнемъ регистрѣ и умнѣе пѣть, особенно въ mezzo-voce, были оцѣнены по достоинству. Репертуаръ ея былъ крайне обширный и разнообразный. С. первая пѣла партію Антонины въ оперѣ «Жизнь за Царя» Глинки. Въ 1834 г. С. покинула сцену.

II. С.

Степановка (Шараево)—мст. Анянцевскаго у., Херсонской губ., при р. Бол. Кувальничкѣ, на частновладѣльч. землѣ, на почтовой дорогѣ между Балтою и Одессой. Жит. 800. Церковь, сингаг., школа, базары развѣ въ 2 недѣли. Основано, въ концѣ XVIII стол. выходцами изъ Болгаріи. Другая С. (Стойково, Чеботаевка) мст. Елизаветградскаго у. Херсонской губ., при р. Ингулѣ, на частновладѣльч. землѣ. Жит. 250. Прав. црк. Третья С. (Юрьевское), мст. Херсонской губ., Елизаветградскаго у., на рч. Корабельной, на частновладѣльч. землѣ; жит. 150. Евр. молитв. домъ, почт. ст., лавки.

Степаново Большое и **Малое**—оз. соленая, лежащая въ нижней части течения р. В. Узень, на прав. его берегу, въ 4 вер. отъ Бородина хут. (Глиненой стан. Уральской обл.). Одно оз. имѣетъ 6 вер. въ окружности (Большое С.), другое 1½ вер. (Малое С.). Соль въ нихъ материковая, не пропадающая ни въ какое время года. Запасъ соли опредѣленъ въ 60 сличкомъ тысячъ возовъ. Ежегодная добыча до 20 т. пд. Соль извѣстна подъ именемъ «узеньской», средняго достоинства, содержитъ 95% NaCl, 0,48 — MgCl₂, 0,32 Na₂SO₄, 0,73—CaSO₄. Сѣрнокислыя соли придаютъ ей нѣсколько горьковатый вкусъ.

Степаново-Крынка—слоб. Тагаирскаго окр. Обл. Войска Донскаго, ст. ж. д., на рч. Крынкѣ. Жит. 3280, шк., 2 ярмарки.

Степановъ (Александръ Петровичъ, 1781—1837)—писатель. По окончаніи курса въ московскомъ университетскомъ пансіонѣ, С. участвовалъ въ итальянскомъ походѣ Суворова, который его, за умнѣе владѣть перомъ, называлъ: «ианъ крошечный Демосеентъ». Въ 1812—1814 гг. работалъ подъ руководствомъ сенатора Каверина, завѣдывавшаго продовольствіемъ арміи, а потомъ введеніемъ въ порядокъ опустошенныхъ неприцѣлемъ губерній. Позже былъ прокуроромъ въ Калугѣ, съ 1822 г.—енисейскимъ губернаторомъ. Часто объѣзжалъ губернію и составлялъ объ этихъ поѣздкахъ подробные отчеты и доклады, которые литературностью изложенія особенно нравились императору Николаю; устроилъ поселенія для ссыльныхъ, завелъ хлѣбные магазины, цѣлый рядъ школъ, приказъ общественаго призрѣнія и проч. Въ концѣ жизни былъ недолго губернаторомъ въ Саратовѣ. Въ «Енисейскомъ Альманахѣ» (1826) С. помѣстилъ «Повѣдку въ китайскій городъ Маймачинъ». Начиная съ 1835 г. онъ напечаталъ, въ «Библиотекѣ для Читенія», рядъ повѣстей и разсказовъ, имѣвшихъ успѣхъ благодаря бойкости изложенія и занимательности сюжетовъ. Въ 1835 г. падалъ замѣчательное «Статистическое описаніе Енисей-

ской губернии) и романъ, создавшій ему славу — «Постылый дворъ». По отзыву А. В. Дружинина, этотъ романъ представляетъ собою «вѣрное п по временамъ весьма поэтическое воспроизведеііе свѣтлой стороны русской помѣщичьей жизни за старое время» и заключаетъ много свѣдѣній о самомъ авторѣ. Бѣлинскій отнесся къ роману очень недружелюбно. Слѣдующій романъ С. «Тайна» — успѣха не имѣлъ. Послѣ смерти С. вышли въ свѣтъ (1838) его «Повѣсти и путешествіе въ Маймачинъ». Ср. Дружининъ (т. VII, полного собранія соч.), «А. П. Степановъ»; «Первый енисейскій губернаторъ — А. П. Степановъ» («Енисейскія Губернскія Вѣдомости», 1893 г., № 27).

Степановъ (Клавдій Петровичъ) — живописецъ-жанристъ, род. близъ Москвы, въ 1854 г.; получилъ общее образованіе въ московск. лицейѣ цесаревича Николая, былъ студентомъ спб. университета по историко-филологич. факультету, п еще находясь въ немъ, посѣщалъ академію худ. въ качествѣ волно-приходящаго ученика; здѣсь за свои успѣхи въ рисункѣ былъ удостоенъ мал. поощр. серебр. медали. По окончаніи университетскаго курса участвовалъ въ походахъ послѣдней русско-турецкой войны, служилъ въ л.-в. Преображенскомъ полку. Послѣ того состоялъ въ теченіе двухъ лѣтъ чиновникомъ особыхъ порученій въ министерствѣ финансовъ. Въ 1880 уѣхалъ въ чужіе края п съ того времени живетъ въ Италіи или Парижѣ. Пишетъ небольшія картины преимущественно съ фигурами въ западно-европейскихъ костюмахъ эпохи Возрожденія, отличаясь въ нихъ тонкостью кисти, силою красокъ п прекрасною характеристикскою п выразительностью выведенныхъ на сцену лицъ. Въ 1888 г. получилъ отъ акад. худож. знаніе классн. художника I степ. Лучшія изъ числа его произведеній — «Посольство Чedomанова въ Флоренцію, во времена царя Алексѣя Михайловича» (1887), «Честь спасена», «Донъ Кихотъ послѣ сраженія съ мельницами» (1888, находится въ Третьяковск. галл., въ Москвѣ); «Скупой» (1888, принадл. г. Русанову), «Торговецъ» (1889, у вел. кн. Константина Константиновича), «У венеціанскаго мастера» (1889), «Музыкантъ» (1890), «Приписочникъ» (1892), «Шпръ у Лауры (1893) п пѣк. др.

Степановъ (Николай Александровичъ, 1807—77) — талантливый карикатуристъ, сынъ А. П. С. Окончилъ курсъ въ моск. университетскомъ пансіонѣ. Писалъ стихи, не отличаясь оригинальностью. Въ тридцатыхъ годахъ С. началъ составленіе обширнаго альбома со множествомъ чрезвычайно сходныхъ п мѣлкихъ карикатуръ на М. И. Глинку, Ѳ. Булгарина, братьевъ Кукольниковъ, Даргомыжскаго п др. (альбомъ этотъ хранится въ Императорской Публичной Библиотекѣ). Его карикатуры помѣщались въ «Ералашѣ» Невзговича, въ «Иллюстрированномъ Альманашѣ» Павлова п Некрасова. Въ 1849 г. С., вмѣстѣ съ Даргомыжскимъ, издалъ «Музыкальный альбомъ», съ карикатурами. Одновременно съ этимъ онъ дѣлалъ статуэтки-карикатуры п бюсты, отличавшіеся поразительнымъ сход-

ствомъ (статуэтки Булгарина, Греча, Брандта, Кукольника, кн. Одесскаго, Брюлова, Д. В. Григоровича п мн. др., бюсты Суворова, Ломоносова, Державина, Грибоѣдова, Крылова, Глинки, Конскаго п др.). Съ наступленіемъ эпохи реформъ С. переноситъ карикатуру изъ области литературы п искусства въ сферу общественной п политической. Издателемъ его политическихъ карикатуръ былъ Бегровъ (три выпуска, 1855—56 гг.). Главнымъ дѣйствующимъ лицомъ въ нихъ былъ Наполеонъ III, а за нимъ лордъ Пальмерстонъ. Тотъ же Бегровъ издалъ его «Знакомыхъ» — карикатурный альбомъ, въ которомъ принимали участіе другіе художники п писатели, составившіе текстъ къ карикатурамъ, подъ заглавіемъ: «Листокъ знакомыхъ». Въ 1858 г. Степановъ сотрудничалъ въ «Сынѣ Отечества» Старчевскаго, а затѣмъ болѣе пяти лѣтъ въ «Искрѣ» Курочкина, которой онъ былъ вторымъ редакторомъ п создателемъ. Помѣщенный въ «Искрѣ» многочисленный карикатуры С. представляють живую лѣтопись общества 1860-хъ гг. Въ 1865 г. онъ сталъ издавать журналъ «Будильникъ», но работать по прежнему уже не могъ п скоро передалъ журналъ другому лицу; только въ 1871 г. онъ снова сталъ издавать «Будильникъ» (до 1876 г.). Хотя С. имѣлъ довольно значительныхъ предшественниковъ, но онъ первый сдѣлалъ карикатуру необходимымъ элементомъ нашей общественной жизни п своими «Искрою» п «Будильникомъ» вызвалъ дѣльную серію карикатурныхъ помористическихъ изданій. — См. С. Трубочевъ, «Карикатуристъ Степановъ» («Историческій Вѣстникъ», 1891, № 2, 3 п 4). В. Р.—ст.

Степановъ (Онурфій) — спб.рискій казакъ XVII в. Оставилъ послѣ отбѣзда Хабарова въ 1652 г., «приказнымъ человекомъ великой рѣки Амура — новой Даурской земли», С. много терпѣлъ лишеній, нѣсколько лѣтъ успѣшно боролся съ бойцами п маньчжурами, выстроилъ «городокъ» у устья р. Камары, котораго не могли взять маньчжуры, посадившіе его нѣсколько недѣль въ числѣ 3000 человекъ (противъ 500 защитниковъ). Погибъ въ 1658 г., вѣроятно, въ схваткѣ съ маньчжурами, послѣ побѣды нѣкоторыхъ казаковъ. — Ср. Садовниковъ, «Наши землепроходцы» (М., 1874).

Степановъ (Павелъ Тихоновичъ) — зоологъ, сынъ Тихона Ѳеодоровича С. (см. ниже), род. въ 1839 г., обучался въ харьковскомъ университетѣ по разряду естественныхъ наукъ п занимался преимущественно зоологіей. По окончаніи курса въ 1861 г. былъ назначенъ учителемъ первой харьковской гимназіи, съ прикомандированіемъ къ харьковскому университету для преподаванія естественныхъ наукъ на медицинскомъ факультетѣ п читалъ минералогію. Въ 1862—64 гг. былъ командированъ за границу, работалъ главнымъ образомъ въ лабораторіяхъ Рудольфа Лейкарта въ Гиссенѣ п Арнольда п Пагенштехера въ Гейдельбергѣ; посетилъ многія зоологическія учрежденія Германіи, Парижа п Лондона, занимался изученіемъ строенія морскихъ животныхъ въ Италіи (Спеція) п на о-вѣ Гель-

голандѣ. Степень магистра зоологій получилъ въ 1865 г., послѣ чего опредѣленъ доцентомъ харьк. унив. при кафедрѣ зоологій, читалъ сравнительную гистологию и курсъ анатоміи человѣка; докторъ зоологій въ 1868 г., въ 1869 г. опредѣленъ профес. по той же кафедрѣ. С. принималъ не разъ участіе въ дѣятельности земства, представляя доклады на земскихъ собраніяхъ, особенно на сѣздахъ, которые собирались по вопросу о вредныхъ насѣкомыхъ, главныхъ образомъ — хлѣбнаго жука, въ концѣ 1870-хъ и въ началѣ 1880-хъ годахъ. Съ 1887 по 1891 г. С. состоялъ деканомъ физико-математическаго факультета. Въ 1890—93 гг. С. читалъ курсъ биологій животныхъ. Съ 1894 г. и до настоящаго времени С. состоитъ предсѣдателемъ правленія харьковскаго общества грамотности. Печатные труды С. «Ueber die Geschlechtsorgane und die Entwicklung von Syclas» («Archiv für Naturgeschichte». 1865); «Исторія развитія пластинчато-жаберныхъ мягкотѣлыхъ» (Харьк., 1865); «Ueber Geschlechtsorgane und Entwicklung von Ancylus fluviatilis» («Memoires de l'Academie Impériale des sciences de St.-Petersbourg», VII ser. t. X, № 8, 1886); «Исторія развитія Calyptraea» (прилож. къ «Протокъ засѣд. Совѣта Харьк. Унив.», 1868); «Основанія гистологій животныхъ» (вып. 1-й и 2-й, тамъ же); «Описаніе мягкотѣлыхъ изъ родовъ Apodonta et Unio, найденныхъ въ окрестностяхъ Харькова» («Труды Общ. Испыт. Прир. при Харьк. Унив.», т. II, 1870); «О паразитизмѣ зародышей наядъ» (тамъ же, т. IV, 1871); «О первоначальномъ происхожденіи организмовъ» (рѣчь на торжественномъ актѣ, въ прилож. къ «Протокъ засѣд. Совѣта Харьк. Унив.», 1872); «Гельминтологическія замѣтки» («Труды Общ. Испыт. Прир. при Харьк. Унив.», т. VII, 1873); «Ueber die Entwicklung von Calyptraea» («Bulletin des Natur. de Moscou», 1873); «Паразиты саранчи» («Труды Общ. Испыт. Прир. при Харьк. Унив.», т. XIII, 1880); «Враги хлѣбнаго жука» (Anisoplia austriaca Sterbst., тамъ же, т. XIV, 1881); «О превращеніяхъ у двукрылыхъ сем. Bombylidae» (тамъ же, т. XV, 1882); «Замѣтка о паразитахъ Stauronotus vastator Stev.» (тамъ же, т. XVI, 1883); «Фауна Вейсова озера» (тамъ же, т. XIX, 1885); «Матеріалы къ изученію фауны Славянскихъ соляныхъ озеръ» («Bulletin des Naturalistes de Moscou», 1866).

Степановъ (Петръ Александровичъ, 1805—1891)—генералъ-отъ-инфантеріи, писатель, сынъ А. П. Степанова и братъ карикатуриста Н. А. Степанова (см. выше). Воспитывался въ московскомъ университетскомъ пансіонѣ. Служилъ въ лейбъ-гвардіи егерскомъ полку, участвовалъ въ войнахъ 1828—1829, 1830—31 и 1853—55 гг. Позже былъ директоромъ второго кадетскаго корпуса и командантомъ въ Царскомъ Селѣ. Его труды: «Принятіе въ масонскую ложу въ 1815 г.» («Русская Старина», 1870 № 2); «Глянца и Даргомыжскій» (ib. 1875, № 11); «Подъ Варною. 10 сентября 1828 г.» (ib. 1876, № 2); «Двадцать пять лѣтъ въ лейбъ-гвардіи Егерскомъ полку» («Военный Сборникъ», 1877 и 78 г.), и др.

В. Р.—ос.

Степановъ (Петръ Гавриловичъ)—моск. актеръ-комикъ (1800—1861), превосходный исполнитель репертура Островскаго (кузнецъ Еремка—«Не такъ живи, какъ хочется», Гордый Торшневъ—«Бѣдность не пороки» и др.); Гоголя (Яичница—«Женитьба», судья Ляпкинъ-Ляпкинъ—«Ревизоръ») и Гробофдова (князь Тугоуховскій). Хотя послѣдняя роль и безсловесная, но С. ее исполнялъ настолько типично, что ему однажды Высочайше повелѣно отправиться въ СПб. играть эту роль передъ петербургскою публичкой. Замѣчательный гримъ. С. въ старое время, когда актеры не знали амбула, съ успѣхомъ выступалъ въ операхъ, водевиляхъ и даже балетахъ. Ср. «Воспоминанія А. Нильскаго» («Историческій Вѣстникъ», 1899, XII).

Степановъ (Петръ Ивановичъ, 1812—1876)—писатель. Окончилъ курсъ въ московскомъ университетскомъ пансіонѣ. Будучи судьей, подвергся разжалованію въ рядовые и былъ отправленъ въ Севастополь (1855). Позже служилъ въ министерствѣ путей сообщенія. Изъ произведеній его наиболѣе извѣстны: «На пьедесталѣ», разсказъ («Отечественныя Записки», 1866, № 2); «Кто поджигатели. Изъ записокъ слѣдователя 1840-хъ гг.» («Всемирный Трудъ, 1868, № 1); «Кабала. Разсказъ изъ записокъ слѣдователя» («Недѣля», 1869, № 1); пьесы: «Люби кататься, люблю и саночки возить», «Дѣвужка», «Сиротскія слезы» (всѣ имѣли въ свое время значительный успѣхъ); комедія: «На то и щука въ морѣ, чтобы карась не дремалъ» и др. Оставилъ въ рукописи интересныя воспоминанія о генералъ-губернаторѣ Голицинѣ, о севастопольской оборонѣ и пр.

Степановъ (Тихонъ Федоровичъ, 1795—1847)—писатель. Окончилъ курсъ въ харьковскомъ университетѣ по этико-политическому отдѣленію; въ 1824 г. получилъ степень магистра политической исторіи и статистики за сочиненіе «О политическомъ равновѣсіи». Въ 1832 г. назначенъ экстра-ординарнымъ профессоромъ въ харьковскій университетъ на кафедру политической экономіи. Занималъ послѣдовательно должности спидка, декана, проректора; наблюдалъ за учебною частью въ составленномъ при университетѣ педагогическомъ институтѣ. Кромѣ большого числа статей философскаго и политико-экономическаго содержанія, напечатанныхъ въ периодическихъ изданіяхъ конна 20-хъ и въ 30-хъ годахъ («Журналъ Мин. Нар. Просв.», «Литературная Газета», «Сынъ Отечества» и др.), С. принадлежатъ: «Вступительная лекція политической экономіи» (Харьковъ, 1837) и «Записки о политической экономіи» (т. I и II, СПб. и Хар., 1844—1848).

Степанцы—мст. Киевской губ., Каневскаго у., въ 15 вер. отъ г. Канева, при р. Росовѣ. 6958 жит. 2 правосл. церкви, 5 евр. молитв. домовъ, 2 народн. училищ., пріемный покой, почт. станція, казенный винный складъ, 2 винокурен. зав. (выраб. въ 1898 г. 2361000 градусовъ спирта на 30512 р.), 2 крутичыхъ вод. мельницъ (14 рабочихъ, въ 1898 г. выработ. 99750 пуд. муки на 99650 руб.), 2 кирпич. зав., медоваренный, 23 вѣтряныхъ

мельницы, свеклосахарный зав. (въ 1898—99 г. 353 рабоч., выработано сахара 103435 пд. на сумму 258958 руб.). 4 ярмарки. У С. 4 больших городов и 25 кургановъ. Раскопки 1890 г. обнаружили скелеты въ дерев. гробахъ и предметы желѣзнаго вѣка. П. Т.

Степань—мст. Волынской губ. Ровенскаго у., на лѣв. берегу р. Горыни. 5689 жителей, 3 правосл. церкви, костель, часовня, синагога, 3 евр. молитвенныхъ дома, при-приход. учил., богадѣльня, 6 ярмарокъ въ году, много лавокъ; конечная ст. Степанской желѣзнодорожной вѣтви, проведенной къ лѣснымъ дачамъ товарищества технической разработки лѣсныхъ продуктовъ. Значительная торговля лѣсными материалами. Лѣсопильни, паркетныя фабрики и механическія столярныя мастерскія товарищества; производсто лѣсопиленскія достигаетъ 300000 руб., паркетныхъ фабрикъ — 200000 руб., столярныхъ мастерскихъ — 75000 руб.; занято до 250 рабочихъ, надѣленныхъ землею; при мастерскихъ большаца: издѣлія вывозятся въ Варшаву, Лодзь, Кіевъ и Одессу. Въ XIII в. С. было столицей удѣльных князей (изъ дома Владиміра святаго), Въ XV и XVI ст. принадлежала кня. Острожскимъ, которые построили здѣсь огромный каменный замокъ. Въ первой половинѣ XVII в. въ находившемся здѣсь монастырѣ имѣли пребываніе задунайскіе митрополиты и закарпатскіе епископы. Отъ замка остались развалины, съ обширными подземельями, служившія убожищемъ для жителей во время набѣговъ татаръ и казаковъ. П. Т.

Степени сравненія (грамм.)—общее названіе трехъ формъ прилагательнаго имени, выражающихъ различныя степени качества, присущаго предмету, имя котораго опредѣляется прилагательнымъ. Эти степени—положительная, сравнительная и превосходная (см.). По своему образованію С. ср. имѣютъ различныя источники и часто образуются отъ разныхъ корней; это такъ наз. неуравновѣныя С. ср. Такъ напр. русск. «хорошій» имѣетъ сравн. С. «лучшій» и превосходн. «самый лучшій». Въ лат. яз. bonus «хорошій», ср. С. melior, превосходная С. optimus; греческ. αγαθος «хорошій», сравнительная степень βελτιος, прев. βελτιστος; и т. под. Это свидѣтельство о томъ, что система С. сравненія сложилась уже послѣ возникновенія категорій сравнительной и превосходной степеней, и лишь въслѣдствіи формы различнаго образованія были сведены въ одну группу въ виду близости ихъ значенія. Объ этомъ же свидѣствуетъ и существованіе нѣкоторыхъ формъ сравнительной и превосходной степеней, къ которымъ нѣтъ въ языкѣ соответствующей по значенію положительной степени. Такъ греч. βεττερος «послѣдній (изъ двухъ)» и βετατος «послѣдній (изъ многихъ)», εσχιστος; «крайній», πρѳτερος «первый (изъ двухъ)» и др. не имѣютъ положительной степени, а потому не могли возникнуть въ системѣ С. ср. Такия же недостаточныя С. ср. встрѣчаются и въ другихъ языкахъ; напр. лат. postior «слѣдующій», postremus «послѣдній» и др. Въ славянскихъ языкахъ вовсе не существуетъ особой формы превосх. ст.,

которая всегда замѣняется какими-либо описательными образованіями. Выражае различныя степени качества, формы С. ср. могутъ образовываться только отъ прилагательныхъ качественныхъ, т. е. такихъ, которыя обозначаютъ качество, а не матеріалъ или принадлежность (какъ деревянный, желѣзный, волчій, лисій и т. под.). Послѣднія восприимчивы къ образованію С. ср. С. ср. нарѣчій представляютъ изъ себя обыкновенно формы средняго рода соответствующей степени прилагательнаго; напр. русск. «больше, меньше, скорѣе» и т. д.; лат. melius «лучше», minus «меньше», celerius «скорѣе» и т. д.; греч. πλεον «большее», ἕττω «хуже», ταυτα «скорѣе всего (всѣхъ)» и т. д. Слѣдов., С. ср. нарѣчій можно назвать нарѣчiami отъ С. ср. Объ образованіи С. ср. отъ существительныхъ именъ см. Сравнительная степень.

Д. Кудрявскій.

Степенная книга—одна изъ самыхъ замѣчательныхъ сводовъ XVI в., составленный на основаніи лѣтописей и хронографовъ и представляющей собою первую попытку ввести систему въ массу лѣтописныхъ извѣстій. Эта попытка ограничилась, впрочемъ, установленіемъ великокняжеской генеалогіи. Въ рукописи С. книга (изд. въ первый разъ Миллеромъ въ Москвѣ въ 1755 г.) озаглавлена такъ: «Сказаніе о святѣмъ благочестіи русскихъ начлодержецъ и сѣмени ихъ святаго и прочихъ». Настоящее заглавіе ея заимствовано изъ первыхъ строкъ введенія: «Книга степенная царскаго родословія, иже въ рустей земли въ благочестіи просіявшихъ Богоутвержденныхъ скипетродержателей... Названіе *Степенной* объясняется тѣмъ, что изложеніе событій въ ней расположено по родословнымъ степенямъ великихъ князей. Составленная съ цѣлью «возвеличенія царской власти», С. книга представляетъ «исторію» церковную и гражданскую, переполненную «житіями» и написанную языкомъ «житій». Авторами ея считаютъ обыкновенно митрополитовъ Каприана и Макарія, докончившаго книгу. В. Р—ев.

Степенны антифоны—пѣснопѣнія, которыя поются на воскресной утрени и въ праздники со всеночными бдѣніемъ и съ покаянствомъ. Они составлены Иоанномъ Дамаскинскимъ примѣнительно къ 15 псалмамъ (съ 119 по 133), называвшимся у евреевъ пѣснями степеней, т. е. пѣснями восхожденія, потому что они пѣлись евреями на 15 ступеняхъ храма іерусалимскаго. Въ пѣсняхъ степеней, по образцу которыхъ составлены антифоны С., пророкъ Давидъ, предвѣщая освобожденіе Израиля отъ плѣна вавилонскаго, учитъ молиться объ избавленіи отъ бѣдъ и скорбей, указывая на вѣчный покой святыхъ въ обителяхъ Сиона. Слѣдуя указанію ветхозавѣтныхъ пѣсней, церковь въ С. антифонахъ изображаетъ восхожденіе отъ земли на небо, отъ земной жизни къ вѣчной (почему С. поются еще только при оспѣваніи пастырей церкви). Каждый изъ С. антифоновъ состоитъ изъ трехъ стиховъ: въ первыхъ двухъ изображается борьба духа человѣческаго съ окружающими его искушеніями и молитва къ

Богу о помощи; въ послѣднемъ стихѣ воспѣвается Св. Духъ, какъ источникъ свѣта, жизни и освѣщенія для разумныхъ существъ. Первые семь гласовъ имѣютъ три антифона, а 8-й гласъ — четыре; антифоны послѣднихъ четырехъ гласовъ сходны по содержанию, иногда даже по буквѣ съ соответствующими антифонами первыхъ четырехъ гласовъ. Чаще другихъ поется первый антифонъ 4-го гласа: «Отъ юности моя». См. прот. К. Никольскій, «Пособіе къ изученію устава богослуженія православной церкви» (СПб., 1888); еп. Нестеровскій, «Литургика или наука о богослуженіи православной церкви» (Курскъ, 1895); П. Лебедевъ, «Наука о богослуженіи православной церкви» (М., 1890).

Степень — определяется двумя числами; одно изъ нихъ назыв. *основаніемъ* или *корнемъ*, а другое *показателемъ*. Выраженіе a^b обозначаетъ степень, у которой основаніе a , а показатель b . Если b равно цѣлому положительному числу n , то a^b есть произведеніе n множителей, изъ которыхъ каждый равенъ a . Напр. $a^3 = a \cdot a \cdot a$. Если b равно цѣлому отрицательному числу $(-n)$, то $a^{-n} = 1 : a^n$. Если b равно рациональному числу $\frac{p}{q}$, то $a^{p/q}$ есть число удовлетворяющее условію:

$$(a^{p/q})^q = a^p.$$

Если b число ирраціональное, то можно составить множествомъ способовъ такое рациональное число u , что при безпредѣльномъ возрастаніи цѣлага положительн. числа n , предѣлъ u_n равенъ b . Въ такомъ случаѣ a^b определяется, какъ предѣлъ выраженія a^{u_n} . Основныя свойства степеней выражаются формулами:

$$a^b \cdot a^c = a^{b+c}, \quad a^b \cdot c^b = (ac)^b, \quad (a^b)^c = a^{bc}.$$

Возьмемъ для примѣра равенство:

$$2^5 = 2 \cdot 2 \cdot 2 \cdot 2 \cdot 2 = 32.$$

Здѣсь 32 — степень, имѣющее основаніе, или корень, 2 и показатель 5. Для краткости говорятъ, что 32 есть *пятой* С. числа 2 и что 2 корень *пятой* С. изъ 32.

Такъ какъ a^2 и a^3 выражаютъ площадь квадрата и объемъ куба, то вторая и третья С. называются *квадратомъ* и *кубомъ*. Въ этомъ смыслѣ, напр., говорятъ, что 25 есть квадратъ числа 5, 8 есть кубъ числа 2, 5 — корень *квадратный* изъ 25, 2 — корень *кубическій* изъ 8.

Уравненіемъ n -ой степени назыв. уравненіе вида:

$$p_0 x^n + p_1 x^{n-1} + p_2 x^{n-2} + \dots + p_{n-1} x + p_n = 0,$$

гдѣ p_0 не равно нулю. Д. С.

Степень наказанія — см. Лѣстница наказаній (XVIII, 177).

Степень свободы въ механикѣ — см. Свобода движенія (XXIX, 169).

Степи. — Подъ именемъ С. подразумѣваютъ болѣе или менѣе ровныя сухія безлѣсныя пространства, покрытыя обильной травянистой растительностью. Пространства ровныя и безлѣсныя, но влажныя не называются С.; они образуютъ или болотистые луга, или на дальнемъ сѣверѣ — тундры. Пространства съ очень рѣдкой растительностью, которая не образуетъ

травянистаго покрова, но состоятъ изъ отдѣльных, далеко другъ отъ друга разбросанныхъ кустиковъ, называются *пустынями*. Пустыни не рѣзко отличаются отъ С. и въ обыкновенномъ языкѣ часто смѣшиваются между собою, но теоретически нужно отличать эти два понятія. Холмистыя или гористыя страны въ общепитіи не называются С. Но они точно также могутъ быть безлѣсными и могутъ питать ту же флору и фауну, какъ ровныя С. Поэтому можно говорить и говорить про *степни* горы и *степные* склоны, въ противоположность покрытымъ лѣсами горамъ и лѣснымъ склонамъ. С. есть прежде всего искони безлѣсное пространство, независимо отъ рельефа. Ея свойственны особыя климатическія, или, по крайней мѣрѣ, термическія отношенія, особая флора и фауна. Поэтому говорить про степную природу, степную почву, степную флору и фауну, которая рѣзко отличается отъ лѣсной природы, лѣсной почвы, флоры и фауны. И человѣкъ, степной обитатель, рѣзко отличается всѣмъ своимъ складомъ, образомъ жизни и социальнымъ устройствомъ. С. особенно развиты въ южной Россіи, и чисто русское слово *степь* перешло во всѣ иностранныя языки. Но подобныя же пространства встрѣчаются и въ другихъ странахъ. Степныя участки разбросаны по всей области Средиземнаго моря и особенно развиты въ Испаніи. Сюда же относится прерія Сѣверной Америки и пампы Южной. С. сильно развиты въ средней Азій, въ Монголіи и отчасти южной Сибири, затѣмъ въ Австраліи, южной и центральной Африкѣ (Суданъ). Вопросъ о причинахъ безлѣсія С. занималъ и занимаетъ до сихъ поръ многихъ ученыхъ, въ особенности относительно южнорусскихъ С. и американскихъ прерій. При этомъ чаще всего высказывались два противоположныхъ мнѣнія: одни ученые полагали, что С. безлѣсны оттого, что климатическія условія ихъ не позволяютъ существовать деревьямъ. Другіе же доказывали, что деревья могутъ расти и въ С., и отсюда дѣлали выводъ, что С. нѣкогда были покрыты лѣсами, которые, однако, впоследствии были истреблены кочевниками. На большей части степныхъ пространствъ деревья, дѣйствительно, могутъ существовать, но изъ этого не слѣдуетъ, чтобы когда нибудь лѣса сплошь покрывали С. Оттуда же взялась степная флора и оригинальная степная фауна, если все пространство было прежде покрыто лѣсами? Что касается до причинъ распредѣленія на земной поверхности лѣсныхъ и степныхъ пространствъ, то, въ общихъ и самыхъ грубыхъ чертахъ, здѣсь, несомнѣнно, первенствующую роль играетъ климатъ. На всемъ земномъ шарѣ пространства съ очень знойнымъ и сухимъ климатомъ представляютъ пустыни. Страны съ менѣе знойнымъ климатомъ и съ 20 — 40 стм. годовыхъ осадковъ покрыты частью или сплошь степя, а страны съ болѣе влажнымъ климатомъ, умѣреннымъ или теплымъ, покрыты лѣсами. Таково въ общихъ чертахъ распространеніе пустынь, степей и лѣсовъ. Но климатическія условія еще не объясняютъ всѣхъ явленій. Здѣсь играютъ видную роль высота и рельефъ мѣст-

ности, характеръ субстрата и т. п., а кроме того необходимо принимать во внимание и геологическую историю страны, по крайней мѣрѣ съ послѣдствіями періода. Наиболее изучена и наиболее заслуживаетъ вниманія область С. юга Россіи. Южнорусскія или какъ ихъ называютъ черноземныя С. простираются непрерывной широкой полосой отъ Карпатъ до Алтая и Тарбагатай. Къ сѣверу (см. карту ботаническихъ областей Россійской Имперіи въ XXVII-мъ т.) онѣ доходятъ до Волынской, Киевской, Тульской и Казанской губерній, затѣмъ граница идетъ по р. Камѣ и Бѣлой, спускается къ югу вдоль Уральскаго хребта до 52° с. ш. и вновь поднимается до Иронта, Ишима, Омска и Колывани. Къ югу въ предѣлахъ Европейской Россіи С. доходятъ до Крымскихъ и Кавказскихъ горъ, а въ западной Азіи на широтѣ 48—49° с. ш. постепенно переходятъ въ пустыни. Къ западу отъ Карпатъ типичныя С., тожественныя по растительности и всей природѣ, мы находимъ въ Венгерской котловинѣ; къ востоку же отъ Алтая степныя пространства разбросаны небольшими районами по южной Сибири, напр., въ Красноярскомъ, Канскомъ и Минусинскомъ округѣ Енисейской губерніи, въ Балаганскомъ округѣ Иркутской и въ Забайкальѣ. Въ Монголіи С. значительно развиты и занимаютъ, главнымъ образомъ, нагорья, переходя на низменностяхъ въ пустыни (Гоби). Въ климатическомъ отношеніи область характеризуется суровыми зимами и сухимъ знойнымъ лѣтомъ. Средняя температура іюля 18°—24° Ц., относительная влажность воздуха лѣтомъ 55—65%. Эти данныя характеризуютъ область С. по сравнению съ лѣсистымъ западомъ Европы; но климатическія условія лѣсной области востока Россіи и Сибири во многомъ сходны съ описанными выше, такъ что очевидно, что не однимъ климатомъ обуславливаются очертанія степныхъ пространствъ и основныя черты ихъ природы. Типичныя С. представляютъ ровную или болотохолмистую страну, совершенно лишенную лѣсовъ, за исключеніемъ развѣ рѣчныхъ долинъ. Почва—черноземъ, лежащій чаще всего на толщѣ лёссовидныхъ глинъ съ значительнымъ содержаніемъ извести. Этотъ черноземъ въ сѣверной полосѣ С. достигаетъ наибольшей мощности и тучности, такъ какъ содержитъ иногда до 16% гумуса. Къ югу онъ дѣлается все менѣе мощнымъ, бѣднѣетъ гумусомъ, дѣлается свѣтлѣе и переходитъ въ *каштановыя* почвы, а затѣмъ совершенно сходитъ на цѣту. Растительность состоитъ, главнымъ образомъ, изъ злаковъ, которые сдѣлать небольшими дерновниками, образуя маленькія кочки, между которыми видна голая почва. Болѣе всего распространены виды ковыля, особенно—обыкновенный перистый ковыль (*Stipa pennata*). Онъ покрываетъ нѣрѣдко сплошь большія пространства и своими шеколистыми бѣлыми перистыми остами придаетъ степи какой-то особый волнующійся видъ. На очень тучныхъ степяхъ развивается особая разновидность ковыля, *Stipa Grafiana*, отличающаяся гораздо большими размѣрами. На сухихъ же безплодныхъ С. растутъ болѣе мелкія ковыли. *Lessingia* (*Stipa Lessingiana*). На

сухихъ холмахъ, особенно съ каменистой почвой, на востоку Европ. Россіи, встрѣчается *St. Richtegiana*. Тирса (*Stipa sarillata*) растетъ болѣе на перелогахъ, чѣмъ двѣственичъ С. Послѣ видовъ ковыля самую важную роль играетъ *кипецъ* или *типецъ* (*Festuca sulcata*). Онъ встрѣчается всюду въ С., по особенную роль играть къ востоку отъ Уральскихъ горъ. Тамъ на сухихъ степяхъ онъ часто образуетъ фонъ растительности. Кипецъ представляетъ прекрасный кормъ для овецъ, которыя своими рѣзцами срываютъ его маленькія пучки тонкихъ листьевъ у самой земли. Затѣмъ *Phleum Boeomeri*, *Koeleria glauca* также повсюду распространены въ С., но играютъ роль примѣсы. Во многихъ мѣстностяхъ, особенно на востокъ, играютъ большую роль еще *Avena desertorum* и *Poa sterilis*. Такова основа степной растительности, одинаковая на всемъ протяженіи С. отъ Карпатъ до Алтая. На этомъ фонѣ разбросано, кроме того, много другихъ растений (главнымъ образомъ травянистыхъ многолѣтнихъ), составъ которыхъ весьма разнообразенъ также, какъ ихъ распространеніе. Главная масса ихъ, безъ сомнѣнія, разселилась съ Кавказа, и ихъ сѣверныя границы описываютъ дуги, центръ которыхъ находится на Кавказѣ. Но многія формы ограничиваются юго-западной Россіей. Алтай и въ слабой степени Уралъ также служили центрами распространенія многихъ растений въ окрестныхъ С. Такія формы, сильно размножаясь, мѣстами придаютъ особый характеръ тѣмъ или другимъ участкамъ С., но въ общемъ онѣ все же играютъ очень подчиненную роль, такъ что типичная черноземная С. есть прежде всего ковыльная или типсовая и вообще злаковая С. Такими типичными черноземными С., которыя развиты въ чистомъ видѣ особенно въ средней полосѣ степной области. Въ предѣлахъ Европейской Россіи онѣ сохраняютъ такой характеръ до южныхъ предѣловъ своихъ и только по мѣрѣ приближенія къ горамъ Крыма и Кавказа значительно обогащаются горными формами. На юго-восточн. окраинѣ Европейской Россіи и въ сѣверномъ Туркестанѣ онѣ постепенно переходятъ въ пустыни. Этотъ переходъ совершается такимъ путемъ, что, по направленію къ югу, почвенный слой дѣлается все тоньше, бѣднѣе гумусомъ и, наконецъ, почти не отличается по своей структурѣ и окраскѣ отъ субстрата. Растительность дѣлается все скуднѣе и рѣже, и къ типичной флорѣ чернозема все болѣе примѣшивается обитателей пустыни, какъ *Eurotia*, *Seratocarpus*, *Kochia* и пр. Въ низинахъ все чаще и чаще наблюдаются солонцы съ своей типичной флорой, между тѣмъ какъ на болѣе возвышенныхъ мѣстахъ еще сохраняются ковыль и кипецъ, все рѣдѣющіе и, наконецъ, освобождающіе мѣсто типичной пустынной флорѣ. Южная граница С., безъ сомнѣнія, обуславливается непосредственно климатическими условіями, именно высокой температурой лѣтнихъ мѣсяцевъ, сухостью воздуха и скуднымъ количествомъ осадковъ. Много рода измѣненія прослѣдимъ мы, если изъ наиболѣе типичныхъ степныхъ пространствъ нашей области будемъ подвигаться къ сѣверу.

Эти пзмѣненія совершаются въ трехъ направленьяхъ. Во-первыхъ, по мѣрѣ движенія къ сѣверу, характеръ растительности черноземной С. начинаетъ мѣняться. Дерновинки злаковъ все тѣснѣе сближаются между собою; къ нимъ присоединяются масса растений, отличающихся же, которыя встречаются и въ ковыльныхъ С., отчасти другихъ, свойственныхъ преимущественно сѣверной полосѣ степной области и растущихъ также на сухихъ опушкахъ лѣсовъ и на лѣсныхъ дугахъ. Такимъ путемъ ковыльно-кищовая С. постепенно превращается въ *луговую степь* (или степные дуга), представляющая яркозеленый густой цвѣтущій коверъ растительности, въ которомъ играютъ главную роль дугодольные растения, степные же злаки, хотя и встречаются всюду, играютъ подчиненную роль. Во-вторыхъ, появляются заросли степныхъ кустарниковъ, сначала изрѣдка и притомъ на склонахъ холмовъ или на возвышенностяхъ, затѣмъ все чаще и притомъ на ровныхъ мѣстахъ, сначала небольшихъ, затѣмъ и болѣе крупныя. Эти заросли состоятъ главнымъ образомъ изъ степной вишни (*Prunus Chamaecerasus*), бобовника (*Amygdalus nana*), двухъ видовъ таволги (*Spiraea stenifolia* и *hypericifolia*), караганы (*Saragana frutescens*) и ракитника (*Cytisus biflorus*). Постепенно появляется, однако, въ такихъ заросляхъ приземистый и корявый кустарникъ дубнякъ, а также осина и береза. Нѣкогда считали этотъ кустарникъ дубнякъ за особую разновидность, но на самомъ дѣлѣ это тотъ же *мѣстный дубъ* (*Quercus repunculata*), побѣги котораго постоянно обгрызаются лѣтомъ разными травоядными животными, а зимой зайцами. Какъ ни печаленъ видъ этого дубняка, онъ все-таки понемногу разрастается и, наконецъ, даетъ побѣги уже на такой высотѣ, что животныя не могутъ ихъ обгрызать. Тогда кусты дубняка понемногу выравниваются и вырастаютъ въ крупныя деревья. По сѣверной границѣ степной области можно постоянно видѣть мелкія и крупныя дубовыя роши, внутри которыхъ подѣ тѣнью деревьевъ мы найдемъ угнетенныя и хлѣбные степные кустарники (долше всѣхъ выдерживаетъ степная вишня, которая, однако, перестаетъ цвѣсти и давать плоды), указывающіе на то, что ихъ заросли дѣйствительно очень часто служатъ очагомъ облѣсенія С. Въ третьихъ, по направлению къ сѣверу количество лѣсовъ значительно увеличивается. Среди типичныхъ степныхъ пространствахъ лѣса встрѣчаются только въ заливныхъ долинахъ рѣкъ. Далѣе къ сѣверу они появляются также на возвышенностяхъ и на песчаныхъ пространствахъ; еще далѣе—съ верхняго холмовъ они спускаются въ равнину, изъ долинъ рѣкъ поднимаются на материкъ и разрастаются все больше и больше, занимая крупныя площади. Близъ сѣверной границы степной области постоянно чередуются то степные районы, то крупныя партіи лѣсовъ, при чемъ ни въ характерѣ субстрата, ни рельефа страны, ни тѣмъ болѣе въ климатическихъ условіяхъ мы не можемъ опредѣлить причину, почему данный участокъ занятъ лѣсомъ, а не С., или наоборотъ.

Если нанести детально сѣверную границу С., то она представитъ чрезвычайно извилистую линію, такъ какъ лѣса глубоко вдаются, подобно заливамъ, въ степную область и кромѣ того отдѣльными островами то крупными, то мелкими разсыпаны по всей полосѣ луговыхъ С. Въ свою очередь степные участки встрѣчаются также среди сплошныхъ лѣсовъ, изолированно отъ непрерывной полосы С. Все сказанное относится главнымъ образомъ къ средней Россіи. Юго-зап. Россія въ этомъ отношеніи изслѣдована очень мало, но, повидимому, представляетъ то же самое. На востокъ же Европейской Россіи и въ западной Сибири измѣненія С. растительности происходятъ нѣсколько иначе. Ковыльно-кищовая С. переходитъ въ луговую такимъ же точно образомъ, какъ въ средней Россіи, но заросли степныхъ кустарниковъ встрѣчаются рѣдко, по направлению къ востоку постепенно исчезаютъ и вообще роли не играютъ. Облѣсеніе происходитъ, главнымъ образомъ, посредствомъ березы. вмѣстѣ съ появленіемъ луговыхъ С. появляются и рошцы березы сначала въ видѣ небольшихъ зарослей въ низинахъ и котловинахъ около воды. По мѣрѣ движенія къ сѣверу мы встрѣчаемъ ихъ все чаще и чаще; березовыя роши становятся крупнѣе и разсыпаны на ровныхъ мѣстахъ среди луговой С. Далѣе къ сѣверу онѣ становятся все многочисленнѣе и, наконецъ, смыкаются въ сплошную область березовыхъ лѣсовъ, переходящихъ затѣмъ въ хвойныя. Такъ какъ березовыя роши не даютъ большой тѣни, то въ нихъ довольно долго сохраняются степныя растенія. И наоборотъ, формы березоваго рѣдколѣсія принимаютъ въ прилежащія луговыя С., отчего послѣднія получаютъ особый колоритъ. Сущность явленій, однако, совершенно одинакова съ описанными и для средней Россіи.

На основаніи изложеннаго можно раздѣлить черноземно-степную область на двѣ полосы: типичную степную, или *ковыльно-тищовую*, и *луговостепную*, или *лѣсостепную* (см. карту, цитир. выше). Переходъ ковыльно-тищовой С. въ луговую, несомнѣнно, обуславливается измѣненіями климата. Это ясно видно, если прослѣдить границу между названными формациями. Измѣненія растительнаго покрова совершаются въ меридіональномъ направленіи и съ большою постепенностью. При этомъ всѣ факторы, которые способствуютъ большей сухости почвы или болшему ея нагрѣванію, напр., нѣкоторое возвышеніе, покатоствѣ къ югу или каменистый субстратъ, придаютъ растительности видъ ковыльно-тищовой С., между тѣмъ какъ низины или сѣверные склоны благоприятствуютъ луговой С. Въ сухіе годы луговая С. въ этой пограничной полосѣ превращается въ ковыльно-тищовую, а въ дождливые эта послѣдняя, не мѣняя своего состава, принимаетъ, однако, по яркости зелени и густотѣ травъ, характеръ луговой С. Такимъ образомъ наблюденія показываютъ, что переходъ ковыльно-тищовой степи въ луговую совершается подѣ непосредственнымъ вліяніемъ увеличивающейся влажности почвы, что въ свою очередь зависитъ отъ количества

осадковъ въ связи съ высотой температуры лѣта. Точно также сильное развитие лѣсовъ въ луговостепной полосѣ находится, очевидно, въ связи съ болѣе мягкимъ и влажнымъ климатомъ. Въ этой полосѣ климатическія условія, повидимому, одинаково благоприятствуютъ и лѣсной, и степной растительности. Но современное распределение въ ней лѣсовъ и С. нельзя объяснять различіями климата; оно зависитъ не отъ современныхъ физико-географическихъ условій, а отъ какихъ-то иныхъ факторовъ. Чѣмъ обуславливается общая граница степной области, т. е. та линия, за которой окончательно исчезаютъ степныя пространства, и вся страна, до порабощенія ея человѣкомъ, была покрыта сплошными лѣсами. Преніе авторы, какъ Гризебахъ и Декандоль, объясняли это исключительно вліяніемъ климата. Но ихъ воззрѣніямъ, вслѣдствіе сухости климата лѣса и вообще деревья не могутъ существовать въ степной полосѣ, кромѣ рѣчныхъ долинъ, а степныя растенія въ свою очередь не могутъ расти къ сѣверу отъ границы С. вслѣдствіе недостаточности высокой температуры. Но первое предположеніе нельзя считать вѣрнымъ. На всемъ пространствѣ луговостепной полосы лѣса встрѣчаются повсюду благоприятныя условія для своего существованія, но они заходятъ также далеко на югъ и въ типичную степную полосу. Опытъ показалъ кромѣ того, что среди типичныхъ степныхъ и совершенно безлѣсныхъ пространствъ деревья и цѣлыя лѣсныя насажденія могутъ отлично существовать, если при посадкѣ ихъ соблюдаютъ нѣкоторыя предосторожности (разрыхленіе почвы и уничтоженіе сорныхъ травъ). Что-же касается до второго положенія, именно, что степныя растенія останавливаются въ своемъ движеніи на сѣверъ недостаточно высокой температурой лѣта, то оно сначала какъ-будто находило себѣ подтвержденіе въ томъ фактѣ, что къ сѣверу отъ границы степной области степныя растенія встрѣчаются главнымъ образомъ на известковыхъ или мергельныхъ склонахъ, обращенныхъ къ югу. Такъ какъ на этихъ склонахъ снѣгъ весной таетъ скорѣе, а почва в нижній слой воздуха нагревается снѣгѣе, чѣмъ на ровныхъ мѣстахъ, то естественно было предположить, что степныя растенія могутъ обитать на такихъ склонахъ въ силу ихъ болѣе благоприятныхъ термическихъ условій, приближающихся къ климатическимъ особенностямъ С. Однако, термическія наблюденія, произведенныя, впрочемъ, пока въ одномъ только пунктѣ около Казани, показали, что главную особенность южныхъ склоновъ составляетъ необычайно сильное нагреваніе днемъ ихъ почвой, до 50°—60° Ц. Такое накалываніе почвы мѣшаетъ или по крайней мѣрѣ задерживаетъ прониканіе на склоны лѣсныхъ растеній, почему степныя формы, выдерживающія эту температуру, развиваются тамъ безпрятственно. Но такая температура не составляетъ необходимости для степныхъ растеній, такъ какъ въ степныхъ районахъ, лежащихъ на $\frac{1}{2}^{\circ}$ южнѣе, или даже на той же параллели, тѣ же степныя травы развиваются обычно на степныхъ лу-

гахъ. Иногда даже на влажной почвѣ, на сѣверныхъ склонахъ и т. п., а еще южнѣе, но въ лѣсныхъ районахъ вновь приурочены исключительно къ южнымъ склонамъ. Во-вторыхъ, степныя растенія проникаютъ далеко въ лѣсную область, обитая не только на южныхъ склонахъ, но также на песчаной почвѣ верещатниково или рѣдкихъ сосновыхъ боровъ, на скалахъ въ гористыхъ странахъ и на заливныхъ лугахъ рѣкъ. Въ третью, нѣкоторыя степныя растенія, какъ *Aster alpinus*, *Senecio campestris*, *Anemone silvestris* и др., кромѣ степной области, встрѣчаются вновь въ альпійской области горъ или на далекомъ сѣверѣ въ области тундръ. Изъ этого видно, что степная растительность, въ общемъ, не нуждается въ сухомъ и жаркомъ климатѣ. Конечно, каждое растеніе имѣетъ свою климатическую границу и для многихъ степныхъ растеній она, быть можетъ, совпадаетъ съ границей степной области или даже не доходитъ до этой послѣдней. Но степная растительность, какъ типъ, какъ формація, можетъ существовать и при низкой температурѣ и если-бы не было сплошного пояса лѣсовъ, ограничивающаго С., послѣдняя, постепенно мѣняя свой составъ, простиралась-бы далеко на сѣверъ и сливалась-бы съ областью тундръ. Такимъ образомъ современную границу степной области нельзя объяснить какими-либо физико-географическими условіями и самое положеніе этой границы нельзя считать стационарнымъ. Напротивъ, всѣ ботанико-географическія данныя говорятъ за то, что сѣверная полоса С. находится въ періодѣ объясненія, что въ ней разрастаются лѣса, вытѣсняя степную растительность и отодвигая степи къ Ю. Почвенныя наблюденія подтверждаютъ это заключеніе. Какъ извѣстно, типичная почва С. есть черноземъ, который отличается богатствомъ гумуса, придающаго ему черныя цвѣты, а также характерной структурой, особенно ясно выступающей, когда черноземъ покоится на лѣссовидныхъ глинахъ. Эта структура состоитъ въ томъ, что верхній слой чернозема состоитъ изъ порошистыхъ частицъ, второй зернистый, а третій — *оримоватый*, называемый такъ потому, что состоитъ изъ угловатыхъ комочковъ, везициной приблизительно съ лѣсной орѣхъ. Далѣе идетъ уже бурая глина, распадаящаяся на столбчатая отдѣльности. Типичная лѣсная почва есть *подзолъ*, пгѣющій совершенно иное строеніе. Она вся состоитъ изъ мелкихъ пылеобразныхъ частицъ, лежащихъ прямо на столбчатой глинѣ (если субстратомъ служитъ послѣдняя). По окраскѣ-же она раздѣляется на два слоя, изъ которыхъ верхній блѣдно-сѣрый, а нижній совершенно бѣлый. Эта почва распространена всюду въ глухихъ лѣсныхъ районахъ; она обязана своимъ происхожденіемъ постоянной сырости лѣсовъ. способствующей быстрому разложенію органическихъ веществъ (отлагающихся на почвѣ въ видѣ опавшихъ листьевъ и сучьевъ) и выщелачиванію солей изъ почвы. Но въ лѣсахъ, находящихся въ предѣлахъ степной области, а также окаймляющихъ ее съ С., мы находимъ разнообразныя среднія почвы, пред-

ставляющія всё переходы между черноземомъ и подзоломъ. Очень часто такая почва представляетъ почти настоящей черноземъ, верхній слой котораго, однако, дѣлается бѣднѣе. Далѣе мы замѣчаемъ, что верхній слой дѣлается еще бѣднѣе: въ орѣховатомъ горизонтѣ на черноземныхъ комочкахъ появляется бѣлая подзолистая пыль. Иногда почва со всѣмъ напоминаетъ подзолъ, но сохранила еще орѣховатый горизонтъ, разламывая комочки котораго мы найдемъ еще слѣды чернозема внутри, тогда какъ на поверхности они уже окутаны подзолистымъ веществомъ. И, наконецъ, подъ типичными съ виду подзолами въ столбчатой глинѣ наблюдаются иногда перегибные подтеки такіе же, какъ подъ черноземомъ. Описанныя явленія станутъ намъ вполне понятными, если предположить, что нѣкогда Ст. простиралась далѣе къ С, чѣмъ теперь, но были отгѣснены лѣсами, которые, поселяясь на черноземѣ, стали разрушать его, постепенно измѣняя въ подзолистую почву. Такой взглядъ былъ высказанъ С. Коржинскимъ въ 1886 г., и съ тѣхъ поръ къ нему примкнули многие ученые. Эта теорія вполне согласуется съ изслѣдованіями Неринга, который нашелъ массу остатковъ степныхъ животныхъ (сусликовъ, тушканчиковъ и др.) въ послѣдствіяхъ отложенияхъ Германии и Дании, которыя, слѣдовательно, въ доисторическую эпоху представляли С. Нахождение степныхъ растений, разбѣянныхъ по всей средней Европѣ, и мѣстами характеръ почвы (черноземновидныя почвы около Магдебурга) подтверждаютъ такое заключеніе. Сообразно со всѣмъ сказаннымъ, мы можемъ себѣ слѣдующимъ образомъ представить происхожденіе нашихъ С. Во время ледниковаго періода, какъ извѣстно, значительная часть Европ. Россіи, мѣстами до 50° с. шир., какъ и вся средняя Европа, была покрыта ледниками, а южная Россія представляла, до всей вѣроятности, тундру или холодныя пустыни, почти лишеныя растительности. По наступленіи болѣе теплаго періода ледники стали отступать и освободившееся пространство, вслѣдъ за отодвигающейся полосой тундры, стало быстро заселяться травянистой распыленностью, главнымъ образомъ, выходцами изъ горныхъ странъ юга Европы, а отчасти изъ тѣхъ мѣстныхъ центровъ, какъ Орловская возвышенность, средневожжскія горы и южн. Уралъ, въ которыхъ и во время ледниковаго періода сохранялась кое-какая флора. Такимъ образомъ степная флора покрыла всю среднюю Европу и почти всю Европ. Россію. Нѣсколько позже стали распространяться лѣсные деревья и притомъ одновременно съ двухъ сторонъ: съ юго-зап. изъ южн. Европы (букъ, грабъ, кленъ, дубъ, липа и пр.) и съ вост. изъ Сибири (ель, пихта, лиственница, кедръ и др.). Они образовали крупныя лѣса, которыя затѣмъ сомкнулись и образовали сплошную лѣсную область. Въ то же время они подвигались и подвигаются къ Ю, стѣняя С. и измѣняя всю степную природу на лѣсную. До какихъ предѣловъ могли бы лѣса отгѣснить С., намъ неизвѣстно, ибо человекъ властно вмѣшался въ эту борьбу, одинаково уничто-

жая и лѣса, и С. и замѣняя ихъ полями и другими видами культурныхъ земель. Нѣкоторые изъ русскихъ ученыхъ, занимавшіеся этимъ вопросомъ, напр. проф. Докучаевъ и особенно Г. И. Танфильевъ, высказали иное мнѣніе, придавая особое значеніе почвеннымъ солямъ. Въ сѣв. части степной полосы деревья растутъ въ низинныхъ долинахъ и на склонахъ балокъ потому, что въ этихъ мѣстахъ почва нѣсколько выщелочена, избавлена отъ избытка солей, особенно хлористыхъ и сѣрнокислыхъ, вредныхъ для деревьевъ. Степныя травы менѣе выскательны въ этомъ отношеніи и потому занимаютъ и болѣе ровныя мѣста, гдѣ солей болѣе. Другія мнѣнія, особенно высказываемыя американскими учеными, напр. Уитнеемъ (Whitney), придаютъ особенное значеніе размѣру частицъ почвы. Мелкоземъ, по ихъ мнѣнію, особенно благоприятенъ степнымъ растениямъ и деревья не выдерживаютъ конкуренціи съ ними, поэтому ихъ обыкновенно и ищутъ на ровныхъ мѣстахъ и отлогихъ склонахъ степной полосы, а они растутъ на болѣе крутыхъ склонахъ, гдѣ частицы почвы крупнѣе. Здѣсь условія менѣе благоприятны для степныхъ растений, а потому деревья и побѣждаютъ въ борьбѣ за существованіе. С. представляютъ для русскаго народа огромный интересъ и помимо естественно-историческаго. Область луговыхъ С. была колыбелью русскаго народа и русскаго государства (Кіевъ). Отсюда уже русскіе стали проникать на сѣверъ, отгѣсня финскія племена, но, главнымъ образомъ, русская культура двигалась съ ЮЗ на СВ. въ предѣлахъ луговыхъ С. Элементы этой области, т. е. «дубравы», «чисто поле», «ковыль-шелкова-травы», играютъ видную роль въ русскомъ эпосѣ и все міросозерцаніе русскаго народа, широкое, добродушное и спокойное, сложилось подъ вліяніемъ простора и жизнерадостнаго ландшафта луговыхъ С., въ противоположность угрюмому виду лѣсной области и унылому однообразію типической степной полосы. Историческія событія заставили впоследствии перенести центръ политической жизни Россіи въ лѣсную область (Москва) и огораживаться отъ С. засѣками и валами. Тогда С. сдѣлались пріютомъ всѣхъ безпокойныхъ и свободолобивыхъ элементовъ, тѣхъ «буйныхъ казацкихъ головушекъ», которыя непрерывно воевали то съ татарами и турками, то съ поляками, то завоевывали Сибирь для русскаго нарда, то собирались «тряхнутъ» самой Москвой. Для русскаго народа С. навсегда осталась символомъ свободы и простора; она воспѣвается въ его лѣснахъ; она составляетъ предметъ его мечтаній и многія явленія народной жизни, какъ напр. любовь къ странствиямъ, страстное исканіе «вольныхъ земель», представляетъ отголосокъ той природы, которая создала характеръ русскаго народа.

Литература. В. Докучаевъ, «Русскій черноземъ» (1883) и «Наши степи прежде и теперь» (1892); А. Бекеговъ, «Географія растений» (1896); Костычевъ, «Почвы черноземной области» (1886); Измаильскій, «Благость почвы» (1894); Танфильевъ, «Геогра-

фия растений» (1900; полная энциклопедія сельского хозяйства); его же, «Предѣлы лѣсов на югѣ Россіи» (1894); его же, «Доносторонскія С. Европ. Россіи» (1896); Воейковъ, «Климаты земного шара»; Richhofen, «China» (т. 1); Whitney, «Climatic changes» (3 т., 1880—82); Гринебахъ, «Растительность земного шара» (перев. съ примѣчаніями А. Бекетова, 1874); Рупрехтъ, «Геоботаническія изслѣдованія о черноземѣ» (1866); Коржинскій, «Предварительный отчетъ о почвенныхъ и геоботаническихъ изслѣдованіяхъ 1886 г.» (1887); его же, «Сѣверная граница черноземностепной области вост. полосы Европ. Россіи» (2 ч. и приложеніе 1888—91 гг.); Nehring, «Ueber Tundren und Steppen der Jetzt- und Vorzeit» (1890). Относительно венгерскихъ плусть (С.): Kerner, «Das Pflanzenleben der Donauländer» (1863); Woenig, «Die Puzstionflora der grossen ungarischen Tiefebene» (1899).

С. Коржинскій.

Стенная — ст-ца Троицкаго у., Оренбургской губ., при р. Ув. Жит. 3210. До середины XVIII в. С. была крѣпостью входившей въ составъ Уйской линіи. Церковь, учил. 2 самотопенныхъ зав.; почта и телеграфъ.

Стенная вишня (*Prunus Chamaesargasus*) — образуетъ низкорослый кустарникъ, 1—2 арш. вышиною. Онъ довольно близокъ къ обыкновенной вишнѣ, но отличается болѣе мелкими листьями, цвѣтами и плодами; вишня распространена по всей области степей до западной Сибири и образуетъ иногда довольно большія заросли. Плоды ея кислы, но съдобны и идутъ часто на варенье. Въ Саратовской губ. часто дикія заросли С. вишни огороживаются плетнями, какъ сады, и собираютъ тамъ плоды. Кромѣ того нѣкоторые формы С. вишни, улучшенныя культурой, разводятся въ садахъ, напр. въ Симбирской губ. Въ качествѣ плодового кустарника С. вишня могла-бы имѣть значеніе для Сибири, столь бѣдной плодовыми деревьями.

Корж.

Стенной гиацинтъ (*Hyacinthus leucorhaeus Stev. unare Muscari leucorhaeum C. Koch* или *Muscari pallens Bess.*) — многолѣтнее луковичное растение изъ сем. лилейныхъ (*Liliaceae*), дико растущее по степямъ и холмамъ болѣе южной Россіи, въ Крыму и на Кавказѣ. Луковича развиваетъ два или три широколинейныхъ, служящихъ къ основанію листа, съ колпакообразною верхушкою, и одинъ, два стебля (до 20 см. высокою), заканчивающихся густою кистью изъ бѣдногубыхъ цвѣтовъ. Околочѣтникъ о шести продолговатыхъ, вверхъ торчащихъ лопастяхъ, до половины взаимно сростныхъ; тычинокъ шесть. Пестикъ одинъ, завязъ трехънѣздая; коробка почти шаровидная, тупотрехгранная голубоватая. Цвѣтеть С. гиацинтъ рано весною (въ апрѣлѣ).

С. Р.

Стенной климатъ — см. Степь.

Стенные законы — см. Сибирскіе широты (XXIX, 746).

Стенные жаворонки (*Melano corgha*) — одинъ изъ родовъ сем. жаворонковыхъ (*Alaudidae*), къ которому изъ русскихъ жаворонковъ относятся четыре вида: 1) жаворонкъ черный или татарскій и жаворонкъ

блѣкрылый или сибирскій (*M. tatarica* и *M. sibirica*), имѣющие приблизительно одну и ту же область распространенія, именно Урало-Барабинскую степь, при чемъ послѣдній видъ заходитъ далѣе перваго къ сѣверу, югу и отчасти на западъ; 2) два близкихъ между собою вида, *M. calandra* и *M. bimaculata*, изъ которыхъ *M. calandra*, кромѣ Туркестанскаго края, распространены въ Киргизскихъ степяхъ, на югѣ Евр. Россіи и отчасти въ средиземной морской области, а *M. bimaculata* — отъ Туркестана и Закаспійскаго края до сѣверо-восточной Африки (о признакахъ рода и наиболѣе извѣстныхъ видахъ С. жаворонковъ — см. Жаворонки). Образомъ жизни С. сходны съ обыкновенными жаворонками.

Ю. Вагнеръ.

Стенные базары — играютъ на русскихъ окраинахъ важную экономическую роль. являясь, напримѣръ, въ юго-восточныхъ степяхъ Зауралья первой переходной стадіей отъ примитивной мѣшковой торговли по ауламъ къ болѣе современной ярмарочной. Кромѣ крупныхъ транзитныхъ движеній, въ степяхъ совершаются непрерывною струей мелкія движенія скота, какъ промышленнаго, такъ и вьючнаго, на ближайшіе базары сопредѣльныхъ со степями русскихъ поселеній. Раньше, до введенія въ степяхъ ветеринарной организаціи, этотъ мелкій «гравитатъ» совершался безъ опредѣленныхъ дорогъ и направленій: каждый изъ киргизовъ двигался гдѣ и какъ ему удобнѣе, не останавливаясь въ пути; отсюда являлось выраженіе у киргизовъ «жол-толконъ» (дорога по звѣздамъ). Съ организаціей ветеринарнаго надзора было обращено вниманіе на это мелкое движеніе, какъ болѣе опасное въ смыслѣ разноса чумы и другихъ заразъ. Были установлены пункты, приуроченные къ главнымъ караваннымъ дорогамъ, и они явились стягивающимъ центромъ для извѣстнаго района всѣхъ мелкихъ движеній. Отсюда скотъ и продукты, послѣ осмотра, направляются въ дальнѣйшій путь слѣдованія по установленнымъ трактамъ, въ большинствѣ случаевъ — по тѣмъ же караваннымъ дорогамъ. Это положило начало С. базарамъ, успѣвшему развитію которыхъ немало способствовало запрещеніе впуска киргизскаго скота въ сосѣднія губерніи безъ выдержанія, на установленныхъ ветеринарныхъ пунктахъ, карантинна. Быстро выросли небольшіе поселки; возникла торговля, размѣры которой довольно велики: администраціей установлены особые торговые дни. С. базары не только удовлетворяютъ нуждамъ выдерживающихъ карантинъ каравановъ и гуртовъ, но и служатъ торговымъ центромъ для окружающихъ ауловъ. Въ 1896 г., когда благополучіе Киргизскихъ степей въ отношеніи чумы было обезпечено, карантинированіе фуражнаго скота на всѣхъ входныхъ пунктахъ было отмѣнено. Это сразу подняло транзитное движеніе на 50—60%, а торговля С. базаровъ не только отъ того не пострадала, но обороты ея поднялись на 8—12%. Дѣло въ томъ, что хотя торговля «аульная» и сосредоточивалась на базарахъ, но это не мѣшало нѣкоторымъ прасоламъ попрежнему эксплуатировать какъ

киргизовъ, такъ и переселенцевъ. Единственнымъ выходомъ изъ зависимости отъ монополизма былъ въ то время сбытъ на ближайшіе русскіе рынки; но тяжелыя условія карантинна лишали производителей возможности пользоваться этими рынками. Особенно рѣзко это сказывалось на торговлѣ хлѣбомъ въ послѣдніе четыре года, богатыхъ урожаями. До появленія въ степняхъ базаровъ торговля хлѣбомъ была крайне незначительна, такъ какъ земледѣльская промышленность начала развиваться лишь со времени русской колонизаціи въ Киргизскихъ степняхъ — съ 80-хъ годовъ; она носила характеръ мѣнливой; мѣрливымъ стоимости хлѣба являлся годовалый баранъ «сегъ», курсъ котораго повышался и понижался соответственно урожаю хлѣба и степени спроса. Всего чаще курсъ этотъ держался на 6 пд. проса и 4 пд. пшеницы. Съ появленіемъ въ степняхъ русскихъ земледѣльцевъ производство хлѣба достигло громадныхъ размѣровъ; явилась настоятельная нужда въ сбытѣ излишка, но этому мѣшали скучишки, установившіяся по производству цѣны на хлѣбъ. Когда на такихъ рынкахъ, какъ Оренбургъ, Тропичъ, Петропавловскъ, Курганъ цѣны на просо стоили отъ 35 до 45 коп. за пудъ, земледѣльцы-степняки въ нужды были продавать его на мѣстныхъ своихъ базарахъ по 8—10 коп. за пудъ русскаго лучшаго проса и по 5—7 коп. киргизскаго; самимъ сбывать на русскіе рынки, при условіяхъ карантинрованія скота, вступающаго въ предѣлы Европ. Россіи, было невыгодно. Правда, карантинъ исключался при условіи перевозки на лошадахъ и верблюдахъ, но мелкіе грузы перевозятся главнымъ образомъ на быкахъ. Съ отбѣнкой карантинна для фуражнаго скота получились иные результаты: производитель по пути завозить свои продукты на С. базары, и если находить мѣстные цѣны для себя не подходящими, провозить совершенно свободно на рынокъ, откуда всегда можетъ взять какую-нибудь кладь, и этимъ иногда покрыть всё свои путевыя издержки. Обыкновенно въ январѣ и февралѣ въ степи бываютъ страшные сибѣжные заносы и морозы. Сѣздъ на базары незначителенъ въ это время и ограничивается ближайшими къ нимъ аулами. Весною, когда наступаетъ разливъ степныхъ рѣчекъ и вся степь превращается въ сплошное море, торговля на базарахъ совершенно почти прекращается. Тотчасъ же по спаду воды начинаются выкочевки киргизовъ — и базары превращаются въ шумныя и бойкія ярмарки. Главными предметами торговли являются предметы полевого хозяйства, которыми запасаются переселенцы, мука, сбываемая киргизамъ, откочевывающимъ на дальнія лѣтовочныя мѣста, и небольшія партіи скота, преимущественно рабочаго. Цѣны въ это время держатся устойчиво, особенно на муку. Скотъ также въ цѣлтѣ, благодаря наступленію періода самаго дешеваго содержанія его. Въ продолженіе всего лѣта торговля колебанія на рынкѣ незначительны; въ разгаръ полевыхъ работъ — особенно въ августѣ мѣсяцѣ — базары немного затихаютъ. Въ сентябрѣ на базары появляет-

ся новый хлѣбъ, на который является громаднѣйшій спросъ со стороны киргизовъ, откочевывающихъ къ своимъ зимовымъ стойбищамъ. Въ свою очередь, киргизы являются главными поставщиками на базары нагульнаго степного скота, овецъ. Кромѣ того, всё мѣстное аулы и русское населеніе заготовляютъ на зиму все необходимое для хозяйства. Цѣны зависятъ, главнымъ образомъ, отъ количества спроса: если спросъ на зерно не особенно великъ, то хлѣбъ приходится сбывать монополистами-скучишкамъ по крайне низкимъ цѣнамъ. Случается это обыкновенно въ сухую и теплую осень, когда киргизы мелкими группами тихо поднимаются къ своимъ зимовьямъ, рѣзкая же на базары небольшими партіями; но разъ осень холодная и предвѣщаетъ скорую зиму, кочевники поднимаются разомъ и заполняютъ въ теченіе 1—1½ мѣсяцевъ базары. Въ это время необходимо только заготовлять муку — спросъ на нее громадный, цѣны устойчивы и высоки. Аналогичныя явленія замѣчаются и въ торговлѣ скотомъ: если при большомъ предожениі скота со стороны кочевниковъ не явятся на базары скучишки изъ сосѣднихъ губерній, то установленіе цѣнъ всецѣло зависитъ отъ мѣстныхъ прасоловъ, составляющихъ довольно прочный синдикатъ. Въ такомъ настроеніи базаръ держится до конца ноября, когда начинается у кочевниковъ такъ называемый «согуиъ» — зимняя забойка скота для собственнаго потребленія. Продолжается забойка въ теченіе всего декабря и каждый аулъ представляетъ въ это время бойню, а базары — кожевненные рынки. Подвозъ сырья бываеъ настолько великъ въ иные базарные дни, что въ одинъ день не успеваютъ заканчивать торговлю операціи и многіи киргизамъ приходится ждать слѣдующаго базара. Настроеніе кожевненнаго рынка всегда рѣдко, такъ какъ для скупки сырья рѣзжается очень много прасоловъ изъ ближайшихъ русскихъ городовъ; они составляютъ солидную конкурренцію мѣстнымъ скучишкамъ и поднимаютъ цѣны соответственно тѣмъ, которыя существуютъ на такихъ крупныхъ рынкахъ, какъ оренбургскій, школьскій и др. Эта конкурренція измѣнила и обычный типъ торговаго обмена. До учрежденія С. базаровъ, послѣдній носилъ часто мѣнливый характеръ; на базарахъ онъ сначала принялъ форму смѣшанную — половина выдается за продукты деньгами, а половина — товаромъ, что давало громадный барышъ скучишкамъ, распродававшимъ товаръ не по дѣйствительной его стоимости, а по самымъ выспшимъ цѣнамъ, съ 40—50% выгоды. Когда пришлымъ прасолами создана была конкуренція, торгъ сталъ производиться на чистыя деньги, что упорно доживаетъ торговлю и поднимаетъ благосостояніе киргизъ. Благодаря быстрой развитію кожевничной торговли, въ пунктахъ базаровъ выстроены спеціальныя склады для храненія кожъ, согласно ветеринарно-санитарнымъ указаніямъ.

Я. П.

Стенные животныя.—Прежде всего составъ животнаго населенія степи зависитъ отъ ея географическаго положенія и

отъ ея общаго геоботаническаго характера. Степи разныхъ странъ имѣютъ совершенно различную фауну и дать ей общую характеристику едва-ли возможно. Ниже разсмотрѣна степная фауна палеарктической области и въ частности нѣсколько подробнѣе фауна южно-русскихъ степей. Относительно степной фауны вообще необходимо ограничиться только нѣсколькими общими замѣчаніями. Для многихъ степныхъ формъ характерна ихъ покровительственная окраска подѣль цвѣтъ почвы и способность скрываться отъ преслѣдованій, прижимаясь къ ней или быстро въ нее зарывалась. Къ числу С. животныхъ въ широкомъ смыслѣ относятся наиболѣе крупныя млекопитающія, птицы и отчасти рептиліи. Но количество крупныхъ представителей фауны вовсе не находится въ прямомъ соотношеніи съ богатствомъ растительности мѣстности. Дарвинъ обратилъ вниманіе на то, что наибольшее въ мірѣ количество крупныхъ млекопитающихъ живетъ въ степяхъ центральной и южной Африки, которые какъ разъ отличаются своей тощей растительностью. Достаточно назвать слона, носорога, жираффу (*Camelopardalis giraffa*), буйвола (*Bubalus caffer*), зебру (*Equus [Hippotigris] Zebra*), кваггу (*E. quagga*), гу (*Catoblepas gnu*), канну (*Oryx capra*) и разныхъ другихъ антилопъ, которые пасутся здѣсь громадными стадами, наконецъ, бегемота, хотя онъ и не принадлежитъ собственно степной стацин, а живетъ только по берегамъ ся водоемовъ. Понятно, что эти животныя, чтобы прокормить себя, должны располагать, при бѣдности растительности степи, производительностью обширной площади и совершать по ней непрерывныя передвиженія. Способность быстро перемѣщаться на большой разстояніи необходимо связана съ такимъ образомъ жизни. Крупныя травоядныя формы въ свою очередь могутъ служить пищей только наиболѣе крупнымъ и сильнымъ хищникамъ, какъ львы, пантеры, гиены. Степи Южн. Америки гораздо обиднѣе крупными формами, не смотря на свою болѣе богатую растительность. Танирсы, 2 ламы (*Ruanaco Lichenia huancaco* и вигонъ *A. vicinia*), ламы, некари (*Dicotyles*), водосвинка (*Hydrochoerus carubara*), вискаша (*Lagostomus tri-dactylus*), агути (*Dasyprocta aguti*) и броненосцы — наиболѣе замѣтныя млекопитающія ихъ, — не считая громадныхъ стадъ одичавшихъ лошадей (мустанговъ). Вообще говоря, наиболѣе характерныя степныя формы относятся къ отрядамъ копытныхъ (парно- и непарноногихъ), хищныхъ и грызуновъ (какъ напр. тушканчики). Въ различныхъ странахъ они имѣютъ, конечно, различныхъ представителей. Такъ, типичныя копытныя для прерій Сѣв. Америки является бизонъ (*Bison americanus*). Космополитическій родъ *Canis* представленъ въ сѣверной части Старого и Нового Свѣта настоящими волками (а для прерій характеренъ койоте, *C. latrans*), въ Сѣв. Африкѣ и Южн. Азій шакалами, въ Южн. Африкѣ лисицеобразными волками, которыхъ выдѣляли въ особый родъ (*Lycalopex*) и т. д. Изъ птицъ типично степныя формы являются страусы: настоящія (*Struthio*) въ Африкѣ, нанду (*Rhea*)

въ Южн. Америкѣ и эму (*Dromaeus*) въ Австраліи. Затѣмъ характерныя разныя жаворонки, дрофы, нѣкоторыя куриныя (рябки, нѣкоторыя куропатки) и нѣкоторыя хищныя, какъ напр. въ Африкѣ секретарь (*Gurogeranus serpentarius*), питающійся змѣями. Вся южная часть палеарктической области (см. Географическое распространеніе животныхъ) отъ Атлантическаго океана до Манчжуріи представляетъ широкую полосу степей и пустынь, пересѣченную въ своей западной половинѣ обширными водоемами (Средиземная под-область Трудессара). Самыми характерными животными этой полосы являются верблюды и лошади. Двугорбый верблюдъ (*Camelus bactrianus*) одомашненъ человѣкомъ съ незапамятныхъ временъ въ Киргизскихъ степяхъ и отсюда затѣмъ распространился къ западу. Въ дикомъ состояніи верблюдъ былъ найденъ только недавно Пржевальскимъ въ восточномъ Туркестанѣ, къ востоку отъ оз. Лобъ-Ноора. Одногорбый верблюдъ или дромадеръ (*C. dromedarius*) въ дикомъ состояніи неизвѣстенъ; вѣроятно, это домашняя порода, полученная путемъ искусственнаго отбора. Въ Туркестанѣ онъ не встрѣчается, а распространенъ въ Сиріи, Месопотаміи, Аравіи и во всей сѣверной Африкѣ до Судана и Сенегамбіи. Въ четвертичный періодъ верблюдъ, какъ и лошади, были распространены въ этихъ странахъ въ дикомъ состояніи, но затѣмъ исчезли и вновь появились впоследствии, какъ домашніе животныя. Тарланы или одичавшая азиатская лошадь теперь водится только въ Туркестанѣ, но еще въ прошломъ столѣтіи водилась въ степяхъ Европейской Россіи, а въ среднѣе вѣка во Франціи. Открытая Пржевальскимъ около Лобъ-Ноора дикая лошадь (*E. Przewalskii*) можетъ быть представляеть родоначальника домашнихъ породъ (см. Лошадь). Въ Туркестанѣ и Монголіи водится одинъ дикій оселъ, куланъ или джигетай (*E. hemionus*), а въ Сиріи другой (*E. hemippus*). Въ Африкѣ живетъ уредлолагасмій предокъ домашняго осла (*E. asinus*), дикій пубійскій оселъ (*E. taeniopus*). Изъ другихъ копытныхъ характерны нѣкоторыя газели (*Gazella picticauda*, *G. fuscicornis*) и сайга (*Saiga tatarica*), антилопа азиатскихъ степей. Изъ крупныхъ хищниковъ тигръ занимаетъ восточную часть этой подобласти, а левъ — центръ и западу: въ степяхъ Туркестана и Монголіи распространены барсы (*Felis irbis*). Маленькій шакалъ (*Canis aureus*) и корсакъ (*C. corsac*) замѣчаютъ нашего волка и лисицу. Изъ грызуновъ характерны тушканчики (*Alactaga, Dipus*), сѣвильскіе (*Spralax typhlus*), слѣзюшонка (*Ellobius talpinus*), хомяки (*Cricetus*) и разные зайцы (*Lepus totai, L. asyrticus*). Большинство этихъ животныхъ окрашено въ желтовато-песчаный цвѣтъ пустыни. Изъ птицъ замѣчательны по своей охранительной окраскѣ рябки (*Pterocles*) и булдушки (*Syrhaptes*); кромѣ того степной под-область свойственны многочисленныя жаворонки (между прочимъ черный жаворонокъ *Melanocorypha tatarica*), дрофы (*Otis*) и въ степяхъ Туркестана *Podoces*. Пресмыкающіяся очень многочисленны. Многія изъ нихъ сходны по

цвѣту съ почвой пустыни или отличаются способностью быстро зарываться въ почву. Степной полось принадлежит самая крупная изъ современныхъ ящерицъ—мониторъ (*Varanus*), другіе виды которой, впрочемъ, распространены за предѣлы палеарктической области. Кромѣ того характерны нѣсколько представителей сем. *Lacertidae* (*Lacerta agilis*, *Eremias arguta*), *Agamidae* (*Agama*, *Stellio*, *Urostachis*, *Phrynoscephalus*), *Scincidae*; а изъ змѣй—степной удавъ (*Egux jaculus*), гадюка (*Vipera ammodytes*), самая опасная изъ европейскихъ ядовитыхъ змѣй; рогатая гадюка (*Cerastes aegyptiacus*) пустынь сѣверн. Африки, окрашенная въ цвѣтъ песка, куда зарывается, выставляя наружу только рожки, которыми украшена ея голова и глаза; *Echis scarpata*—Египца, средней части Остиндіи и сѣверной Вестиндіи, опасная тѣмъ, что очень часто забирается въ жилища; египетская очковая змѣя (*Naja naja*), распространенная черезъ Палестину до Туркестанскихъ степей; *Trigonoscephalus halys* Арало-Каспійскихъ степей и Монголіи, единственный представитель ямкоголовыхъ змѣй въ палеарктической области. Ступи Европейской Россіи входятъ въ составъ двухъ зоогеографическихъ подобластей Валаса (Европейской и Сибирской), граница между которыми въ южной части своей проходитъ по Арало-Каспійской низменности. Русскіе изслѣдователи (Сѣверцовъ, Мензобрь), подразделяя палеарктическую область на рядъ полосъ, которыя тянутся съ запада на востокъ, относятъ степи Зап. Европы и Европейской Россіи къ одной подобласти (полоса степей), а Арало-Каспійскія—къ другой (полоса пустынь). Крымскія степи занимаютъ особое положеніе. При значительномъ сходствѣ съ Арало-Каспійскими степями ихъ фауна обнаруживаетъ извѣстное родство съ населеніемъ 3-ей подобласти Валаса—Средиземной. Южно-русскія степи, благодаря значительной распашкѣ, въ сильной мѣрѣ утратили свой первобытный характеръ. Крупныхъ копытныхъ здѣсь теперь вѣтъ въ дикомъ состояніи. Млекопитающія представлены только небольшими, большею частью рогатыми, грызунами и насѣкомоядными и мелкими хищниками. Наибольше характерны: байбакъ, называемый также суркомъ (*Arctomys bobac*), нѣсколько видовъ сусликовъ (*Spermophilus citillus*—обыкновенный сусликъ, *S. guttatus*—крапчатый или пятнистый, *S. musicus*—сѣрый или овражекъ), сѣбильгъ (*Spalax typhlus*); полекни (*Microtus agvalis*), мыши (*Mus agrarius*—полевая мышь и *Mus minutus*—мышь малютка); земляной зялецъ (*Alactaga jaculus*), хомякъ (*Cricetus frumentarius*), зялецъ-русакъ (*Lepus syporaucus*); изъ насѣкомоядныхъ: ежъ (*Eriaceus europaeus*), землеройка (*Sorex vulgaris*), кротъ (*Talpa europaea*); изъ хищниковъ: хорекъ (*Foelorius putorius*), перевязка или тигровый хорекъ (*F. sarmaticus*), горностаѣй (*F. erminea*), ласка (*F. vulgaris*), норка (*F. lutreola*). Заслуживаетъ упоминанія насѣкомоядное, хотя не встрѣчающееся въ степной станціи, но водящееся только въ степной области Европ. Россіи, именно по берегамъ

рѣкъ и озеръ между Дономъ и Волгой. Это выхухоль (*Myogale moschata*). Другой видъ его (*M. rugosa*) водится только у подножья Пиренеевъ. Типичными представителями степныхъ птицъ являются здѣсь: ковыльный орелъ (*Aquila orientalis*), орелъ могильникъ (*A. heliaca*), балабанъ (*Hierofalco saker*), степной лунь (*Circus macrurus*), луговой лунь (*C. cineraceus*), дрофа (*Otis tarda*), стрепетъ (*O. tetrix*), малый журавль (*Grus virgo*), сѣрая куропатка (*Pardix cinerea*), перепелъ (*Coturnix communis*), многочисленные жаворонки (степной—*Melanocorypha calandra*, малый—*Calandrella brachydactyla*, хохлатый—*Alauda cristata*, полевой—*Alauda arvensis*), степная тирушка (*Glareola melanoptera*), аютка (*Oedicephus scerptans*), кречетка (*Vanellus gregarius*). Пресмыкающихся характерныхъ для степной части Европейской Россіи очень немного: изъ ящерицъ—*Eremias arguta* и изъ змѣй—мѣдянка (*Coronella austriaca*), желтопузый полозъ (*Zamenis trabis*) и водяной ужъ (*Tropidonotus hydrus*). Юго-восточный уголъ Европ. Россіи, занятый Астраханской губ. и Землей Уральскаго войска, представляетъ часть Арало-Каспійской низменности. Черномезь здѣсь отсутствуетъ и почва состоитъ изъ сѣро-желтой иловой глинны, пропитанной солью. Солончатого-глинистыя равнины съ очень тощей растительностью перемежаются съ песчаными пространствами (барханная формація), обладающими нѣсколько болѣе богатой растительностью. Преобладающимъ элементомъ животнаго населенія являются здѣсь пресмыкающіяся, окрашенные въ цвѣтъ почвы и зарывающіяся въ песокъ. Наибольше характерны изъ ящерицъ—*Eremias arguta*, желтопузыкъ (*Ophisaurus apus* [*Pseudopus pallasi*]), различные представители сем. *Agamidae* (*Agama sanguinolenta*, *Phrynoscephalus aurtus*, *P. helioscopus*), *Varanus* (въ Туркестанѣ); изъ змѣй—степной удавъ (*Egux jaculus*). Типичными представителями птицъ Арало-Каспійскихъ степей являются рябчикъ чернобрюхий (*Pterocles aeneus*), бульдрюкъ или копытка (*Syrhaptes paradoxus*), разные жаворонки (черный—*Melanocorypha tatarica*, бѣлокрылый—*M. sibirica*, степной—*M. calandra*, сѣрый малый—*Calandrella bispoletta*, рогатый—*Otocoris brandti*), чекапы (ялсуцъ—*Saxicola isabellina*, пустынный—*S. deserti*), своеобразная дрофа (*Otis macqueni*), называемая джекомъ или викляемъ, орлы польковный (*Aquila gliitchii*) и саксаульный (*A. bifasciata*), орланъ-бвхохвость (*Haliaeetus leucogyrus*). Изъ млекопитающихъ слѣдуетъ указать прежде всего на своеобразную антилопу—сайгу (*Saiga tatarica*) и на корсака (*Canis corsac*); затѣмъ на различныхъ тушканчиковъ (*Dipus*), сусликовъ, хомяковъ, мелкихъ степныхъ зайцевъ-русаковъ. Область разлива отдѣльных рѣкъ населена своеобразной фауной, но имѣющей ничего общаго съ пустынной. Наконецъ, берега Каспія и другихъ большихъ водоемовъ изобилуютъ многочисленными млекопитающими, птицами и рептилиями, также не относящимися къ собственно степной станціи. Заслуживаютъ однако упоминанія красная утка (*Tatona rutila*), пѣганка (*T. cornuta*), каспій-

ский зуекъ (*Charadrius asiaticus*) и особенно фламинго (*Phoenicopterus roseus*). Крымскія степи лишены чернозема и не имѣютъ овраговъ и балокъ черноземной полосы. Большая часть крымской низменности состоит изъ поляннхъ степей; небольшая средняя часть ея— у подножя горъ представляетъ ковыльнныя степи, а сѣверная, безводная, съ соляными озерами, напоминаетъ Арало-Каспійскую степь. Большая часть животннхъ, населяющихъ сѣверные глинистыя участки Арало-Каспійской степи, водится и въ Крыму, но самыя типичныя (корсакъ, бульдюкъ, рябокъ) здѣсь отсутствуютъ. Недостающіе типы пустыни пополнены представителями черноземной степи. Для степной части Крыма вообще характерны: заяцъ-русакъ, крапчатый сусликъ, обыкновенный хомякъ, большой тушканчикъ (земляной заяцъ), хорекъ, перевязка; корсакъ залѣняетъ лисина свѣтло-чалого цвѣта; изъ птицъ: дрофа, стрепеть, сѣрая куропатка, малый журавль, жаворонки полевой (*Alauda arvensis*), степной (*Melanocorypha calandria*) и короткопалый (*Calandrella brachydactyla*), степной конекъ (*Anthus campestris*); ищерица *Eremias arguta*; змѣл: желтопузырь полозъ (*Zamenis trahalis*), эскулаповъ укъ (*Coluber aesculapii*), *Elaphis sauromates*. Типичными жителями ковыльнхъ степей Крыма являются: хомякъ, свѣлуповка (*Ellobius talpivus*), полевой жаворонко, овсяникъ (*Emberiza hortulana*, *E. miliaria*), перепеть, коростель; ищерица *Lascota agilis*. Для поляннхъ степей характерны: сусликъ, тушканчикъ, стрепеть, дрофа, тиркушка (*Glareola melanoptera*), а особенно жаворонки *Melanocorypha* и *Calandrella*; кромѣ того, аядотка (*Oedipnemus crepitans*), орлы *Aquila imperialis* и *A. clanga*; пресмыкающіяся—*Eremias arguta*, *Zamenis trahalis*, *Coluber aesculapii*, *Elaphis sauromates* и гадюка (*Pelias berus*), хотя она и не принадлежитъ собственно степной с. и. ции. На лугахъ степной части Крыма водятся: трясогузка (*Motacilla feldeggii* и *M. paradoxa*) и пчелница (*Vanelus cristatus*), на прѣсныхъ болотахъ красноногіе улиты (*Totanus salidris*), ходоуличники или окатки (*Himantopus melanopterus* [*Hypsibates himantopus*]), веретонники (*Limosa* [*aegoccephala*] *melanura*), чирки (*Anas* [*Querquedula*] *circica*), близъ Сиваша крачки (*Sterna minuta*, *Hydrochelidon nigra*), въ камышевыхъ заросляхъ луни (*Circus aegynginosus*, *C. cinerascens*, *C. macrurus*) и камышевки (*Acrocephalus turdoides*, *A. agricola*, *A. palustris*). Д. Педашенко.

Степныя растенія—называются тѣмъ, которыя развиваются въ степяхъ и входятъ въ составъ степной растительности. Такъ какъ степи вообще носятъ очень различный характеръ, то понятно, что и С. растенія очень разнообразны. Относительно многихъ формъ ботаники еще не согласныся, называть ли ихъ степными или нѣтъ. Въ общемъ, С. растенія отличаются, напрымѣръ, отъ лѣсныхъ, способностью переносить зной и засуху. Окраска ихъ въ общемъ сѣврато- или сизозеленая, листья мелкіе съ толстой кутикулой. У многихъ злаковъ листья обладаютъ способностью свертываться въ сухую погоду, что

служитъ имъ защитой отъ чрезмѣрнаго испаренія.

Степовичъ (Дудка-Степовичъ, Андроникъ Іоанникіевичъ) — славяновѣдъ, род. въ 1856 г. въ Полтавской губ. Окончилъ курсъ въ кіевскомъ униуерситетѣ по историко-филологическому факультету, состоитъ директоромъ коллегіи Павла Галагана въ Кіевѣ и приватъ-доцентомъ кіевского униуерситета по кафедрѣ славяновѣднія. Редактируетъ «Ежегодникъ Коллегіи Павла Галагана» (вышло съ 1894 г. 5 вып.); см. книгу «25-ти лѣтіе коллегіи Павла Галагана», Кіевъ, 1896, а также «Библиографическій указатель матеріаловъ по исторіи русской школы» (№ 1—5, СПб., 1899). Напечаталъ: «Очеркъ исторіи чешской литературы» (Кіевъ, 1886; удостоенъ отъ академіи наукъ преміи гр. Д. А. Толстого); «Очерки исторіи сербохорватской литературы» (Кіевъ, 1899); «Славянская Вежда» (сборникъ, Кіевъ, 1888 и 1891, 2 части); «Разсвѣтъ» (литературно-научный сборникъ, Кіевъ, 1893), «Очерки изъ исторіи славянскихъ литературъ» (Кіевъ, 1893), нѣсколько переводовъ и рядъ статей по исторіи славянъ въ разныхъ периодическихъ изданіяхъ и въ настоящемъ Словарѣ.

Степь альпійская.—Альпійская область горъ средней Европы покрыта ярко-зеленымъ цвѣтущимъ лужайками, такъ какъ почва постоянно остается влажною. Въ горахъ же средней Азіи, вслѣдствіе сухости климата, нижняя зона альпійской области, особенно на южныхъ склонахъ, покрыта растительностью степного характера. Такъ, на Аляѣ пологіе склоны горъ на высотѣ 9500'—10500' представляютъ совершенно какъ-бы клочекъ черноземной степи. Они одѣты темной почвой, сходной по окраскѣ и структурѣ съ черноземомъ. На этой почвѣ разбросаны отдѣльные деревнишки мелнхъ злаковъ, между которыми видна голая почва. Фонъ растительности образуетъ ковыль (*Stipa pennata*), *Avena desertorum* и *Poa sterilis*. Всюду встрѣчается также *Koeleria cristata*. Такимъ образомъ не только по общему характеру, но и по составу, альпійская С. представляетъ огромное сходство съ ковыльной С. черноземной области. На этомъ фонѣ разбросанные отдѣльными экземплярами отчасти горныя (какъ *Cousinia ragnasa*, *Jurinea lanipes*, *Kochia prostrata* и др.), отчасти альпійскія (какъ *Leontopodium alpinum*, *Myosotis alpestris*, *Pulsatilla albana*, *Eritrichium villosum* и пр.) растенія. По направленію внизъ горныя растенія увеличиваются въ числѣ, склоны дѣлаются болѣе крутыми, почвенный слой исчезаетъ и растительность принимаетъ типичный горный характеръ. По мѣрѣ движенія вверхъ, наоборотъ, альпійскія растенія начинаютъ преобладать, и С. альпійская постепенно переходитъ въ альпійскія лужайки. Существованіе степей на столь большой высотѣ лучше всего доказываетъ, что для развитія степннхъ формаций нужна прежде всего определенная степень сухости почвы и воздуха, высота же лѣтней температуры не составляетъ необходимости. См. Коржнскій, «Очерки растительности Туркестана» (СПб., 1896 г.). С. Коржнскій.

Стена каменная. — Подъ этимъ названіемъ былъ описанъ видъ востока Европейской Россіи особый типъ растительности, покрывающей каменистыя вершины и склоны холмовъ въ степной области. Этотъ типъ представляетъ характерныя особенности своего состава, но въ общемъ фонъ растительности большого значенія не имѣетъ, такъ какъ разсѣянъ небольшими участками и связанъ съ характеромъ субстрата. Самый терминъ не получилъ вполнѣ опредѣленнаго значенія и примѣняется вообще для обозначенія растительности степного характера, развивающейся на каменистомъ субстратѣ. *С. Коржинскій.*

Стена кипцовая — т. е. поросшая кипцомъ или типцомъ (*Festuca sulcata*). См. Стены.

Стена ковыльная — см. Стены.

Стена песчаная — терминъ, не имѣющий опредѣленнаго значенія, такъ какъ въ предѣлахъ степной области песчаныя отложения встрѣчаются небольшими участками, растительность которыхъ не имѣетъ однороднаго характера. Гривебахъ подъ именемъ Sandsteppe подразумѣвалъ, собственно, песчаныя пустыни Арало-Каспійскаго бассейна и Монголіи.

Стена полевая. — Настоящихъ С. полевыхъ, собственно говоря, нѣтъ, ибо пространства, поросшія сплошь видами полей, напр. *Artemisia maritima*, *A. monogyna* и др., встрѣчаются лишь въ области Арало-Каспійскихъ пустынь. Ошибочно С. полевую называются иногда въ степной области выгоны, на которыхъ, вслѣдствіе усиленной пастбы скота, всѣ сладкія травы выбиты, а разрастается лишь одинъ видъ полей (*Artemisia austriaca*), которую скотъ не трогаетъ. *Корж.*

Стена солончая. — Гривебахъ подъ именемъ Salzsteppe подразумѣвалъ солонцовыя пустыни Арало-Каспійскаго бассейна. Въ такомъ же смыслѣ употребляется это выраженіе и въ обыденномъ языкѣ. Солонцы въ предѣлахъ собственно степной области встрѣчаются изрѣдка, имѣютъ ограниченное пространство и заселены самыми обыкновенными, широко распространенными солончаковыми растеніями, какъ *Glaux maritima*, *Salicornia herbacea*, *Atropis distans*, *Suaeda maritima* и др. *С. Коржинскій.*

Стена типцовая или **типцавокая** — т. е. поросшая типцомъ (*Festuca sulcata*), см. Стены.

Стена травяная — выраженіе, не имѣющее, собственно говоря, смысла, такъ какъ *древесныхъ* степенъ нѣтъ, равно какъ степей, лишенныхъ травъ; оно возникло вслѣдствіе ошибочнаго перевода Гривебаховскаго выраженія: *Grassteppe*, что значитъ *травкокая*, т. е. ковыльно-типцовая С. Терминъ «травяная С.» употребляется рѣдко и служитъ для обозначенія просто С. Такъ озаглавлено, напримѣръ, сочиненіе А. Краснова: «Травяныя С. сѣвернаго полушарія» (Москва, 1894). *Корж.*

Стервятникъ (птица) — см. Грифы.

Стержень — толстостѣнная клеточка растеній, служащая для механическихъ цѣлей (поддержки, опоры, прочности и пр.). Ср. Ткань (бот.).

Стереобатъ, въ архитектурѣ (преимущественно древнегреческихъ и римскихъ храмовъ) — нижняя часть, цоколь зданія, пред-

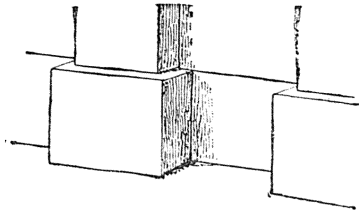

Фиг. 1.

ставляющий гладкія поверхности, безъ всякой раздѣлки (фиг. 1). Если подобный цоколь

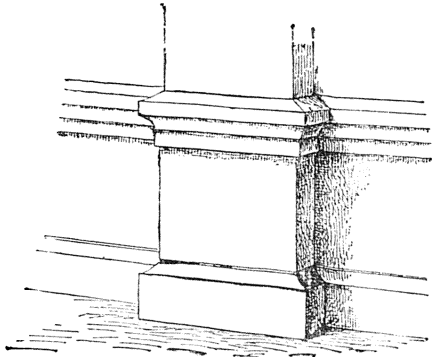

Фиг. 2.

снабженъ карнизомъ и пинтусомъ (фиг. 2), то онъ называется *стилобатомъ*.

Стереои́зомерія (хим.) — слово, употребляемое для обозначенія изомеріи (XII. 870) такъ же соединеній, отличіе свойствъ которыхъ объясняется различіемъ пространственнымъ (стереометрическимъ) расположеніемъ атомовъ въ структурно тождественныхъ молекулахъ. С. непосредственно связана съ присутствіемъ въ молекулахъ соединеній многовалентныхъ (обладающихъ нѣсколькими — тремя, четырьмя, пятью — единичными средствами) атомовъ. Въ настоящей статьѣ будетъ болѣе подробно затронуто С. углеродныхъ соединений и очень кратко — азотныхъ. Исторію вопроса — см. Стереохимія и Винная кислота (VI, 424). Между стереоизомерными соединеніями надо отличать: 1) оптическія изомеры, которыми являются тѣла, обладающія тождественными химическими и физическими свойствами, за исключеніемъ вліянія на поляризованный лучъ и изомерія которыхъ обусловлена энантиоморфно асимметричнымъ строеніемъ ихъ молекулъ; извѣстны углеродныя и азотныя оптическія изомеры; къ оптическимъ изомерамъ нужно отнести и рацемическія тѣла; 2) такъ называемыя геометрическія изомеры, подъ которыми подразумѣваются тѣла, не дѣйствующія на поляризованный лучъ, раз-

личие свойств которых (химических и физических), необъяснимо формулами на плоскости, объясняется пространственными формулами; сюда относятся: С. тѣл мезовинного типа; С. соединений, заключающих одну или несколько двойных связей между углеродными атомами; С. насыщенных циклических соединений; С. соединений, заключающих атомы углерода и азота, связанные многократными связями, и, наконец, геометрическая С.—азота.

1) Оптические изомеры. Не смотря на громадное число работ, произведенных надъ оптически дѣтельными веществами со времени появления стереохимических воззрѣній (VI, 424), мы почти ничего не можем прибавить новаго къ классической характеристикѣ этихъ тѣл, сдѣланной Пастеромъ при работѣ надъ винными кислотами. Всегда изомеру, вращающему плоскость поляризации прямолинейно поляризованнаго луча вправо. — отъвѣчать вполнѣ тождественный по темп. плавления, темп. кипѣнія, удѣльному вѣсу, коэффициенту свѣтлопреломленія и другимъ подобнымъ физическимъ свойствамъ *)—изомеру, который вращаетъ плоскость поляризации влѣво и при томъ на одну и ту же абсолютную величину. Обыкновенно эти изомеры носятъ названіе оптическихъ антиподовъ. Оптические антиподы вполнѣ тождественны и по химическимъ свойствамъ. Въ этомъ современномъ воззрѣніи расходятся съ представленіями Пастера; послѣдній, исходя изъ возможности дѣленія правой и лѣвой винной кислоты (см.) посредствомъ солей хинина, писалъ (1860): «хининъ относится къ обоимъ виннымъ кислотамъ иначе, чѣмъ ѣдкое кали и потому иначе, что онъ асимметриченъ, а ѣдкое кали—нѣтъ. Асимметрия является потому свойствомъ, способнымъ само по себѣ измѣнять химическое средство». Паблюденіе Пастера объясняется, однако, слѣдующимъ образомъ. Оптические антиподы обладаютъ тождественными физическими и химическими свойствами (въ томъ числѣ и тождественной растворимостью), пока они геометрически энантиоморфны; когда же мы соединяемъ право и лѣво-вращающую кислоту съ оптически дѣтельными основаніемъ, то мы образуемъ пару тѣл, которая уже не представляютъ зеркальныхъ изображеній другъ друга (оптическая дѣятельность ихъ различна), а потому они должны быть разсматриваемы просто какъ два изомерныхъ тѣла, химическія и физическія свойства которыхъ должны различаться; коэффициенты ихъ растворимости будутъ различныя, а, слѣд., смѣсь такихъ изомеровъ можетъ дѣлаться только при фракціонированной (ср. ниже) кристаллизаци (Марквальдъ и Хволлесъ). Опытъ, дѣлительнаго, показываетъ, что если взята оптически недѣятельная смѣсь праваго

и лѣваго антиподовъ (напр., недѣятельная метилэтилдикусовая—см. Валерьяновая кисл., или недѣятельная миנדальная кисл.—XIX, 336) и нейтрализована на половину въ разбавленномъ водномъ растворѣ брунцомъ, то эфиръ извлекаетъ оптически недѣятельную же кислоту, что было-бы невозможно при неравномерномъ распределеніи брунциа между оптическими антиподами. Повышеніе температуры кипѣнія водныхъ растворовъ солей хинина правой и лѣвой винной кислоты при одинаковой концентраціи солей — тождественно, что указываетъ на одинаковую степень гидролиза (см.) этихъ солей и, наконецъ, скорость омыленія метиловыхъ эфировъ правой и лѣвой винныхъ кислотъ никотиномъ одна и та же (Марквальдъ и Хволлесъ).

Наиболѣе обогатились наблюденіями послѣднихъ лѣтъ наши свѣдѣнія о рацемическихъ соединеніяхъ (XXVI, 384) и тутъ современныя представленія отличаются не только отъ представленій времени Пастера, но и являются гораздо болѣе определенными, чѣмъ сообщенныя подъ словомъ—Рацемія (см.).

Во-первыхъ (благодаря главнымъ образомъ теоретическому разбору явленія В. Розеboomъ съ точки зрѣнія правила фазъ—XXIV, 852), выработаны приемы, позволяющие вполнѣ точно рѣшить, представляетъ-ли вещество, образуемое взаимодействіемъ оптическихъ антиподовъ—ихъ смѣсь, или же дѣйствительное соединеніе—рацемическое. т. е. типа виноградной кисл. (VI, 421), тѣло кристаллическое, однородной структуры, содержащее равныя количества энантиоморфныхъ изомеровъ. Приемъ состоитъ въ изслѣдованіи хода кривой температуръ плавленія, иначе—хода взаимной растворимости оптическихъ антиподовъ. Когда два реагирующихъ тѣла относятся другъ къ другу только какъ растворители (см. XXIV, 860), то наблюдаются при изслѣдованіи ихъ взаимной растворимости двѣ кривыя; каждая исходитъ изъ темп. плавл. соответственнаго тѣла; обѣ выражаютъ собою пониженіе темп. плавл. растворителя подъ влияніемъ раствореннаго тѣла; обѣ пересекаются въ эвтектической точкѣ. При тождеств. физическихъ и химическихъ свойствахъ оптическихъ антиподовъ ходъ обѣихъ кривыхъ долженъ быть тождественнымъ; фигура должна быть, слѣд., вполнѣ симметричной и эвтектическая смѣсь отъвѣчать составу: 50% *d*-изомера + 50% *l*-изомера (см. VIII, стр. 643), что и изображено на фиг. 1, гдѣ по осямъ *y*-овъ отложены темп., а по оси *x*-овъ—процентное содержаніе антиподовъ въ смѣси: *A* и *B* представляютъ темп. плавл. исходныхъ соединеній; *C*—ихъ эвтектическую точку; въ треугольникѣ *BCF* выпадаетъ изъ сплава въ твердомъ видѣ *d*-изомеръ, въ треугольникѣ *ACE*—*l*-изомеръ; въ области *EFDL*—возможна смѣсь кристалловъ *d* и *l* изомеровъ, для которой В. Розеboomъ предположено характерное названіе «конгломерата *d+l*». Прямоли-

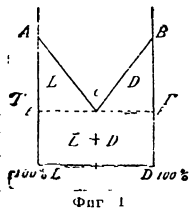

*) Имѣются вѣсколыко указаній на неравную растворимость ивоторыхъ оптическихъ антиподовъ. Такъ, по Пюгги *d*-парагидринъ вѣсколыко растворимѣе *l*-парагидрина; по Юнгфайшеръ, при охлажденіи горячаго раствора бромкамфарной кислоты первыми выпадаетъ *l*-изомеръ, и только ниже -40° — *d*-изомеръ. Возможно, что въ обѣихъ случаяхъ противоположно вращающіе изомеры не представляютъ настоящихъ оптическихъ антиподовъ (Ландольтъ)

нейность линий AC и CB схематическая: на самом дѣлѣ, какъ видно, напр. изъ опытовъ Центнершвера надъ смѣсью d и l изомеров хлороантарной кислоты Вальдена, онѣ являются кривыми; кривая должна быть ломанутой, если d и l изомеры наклонны къ полиморфизму (Киниггъ, Роозебоомъ). Когда реагирующая тѣла образуютъ соединение, способное плавиться безъ разложения, то предыдущая диаграмма какъ-бы удваивается: темп. плавл. обоихъ реагирующихъ тѣлъ A и B можетъ понижаться образующимся соединениемъ AB , а съ другой стороны и темп. плавл. AB , лежащаго по составу между A и B , можетъ понижаться при растворении въ немъ, какъ тѣла A , такъ и тѣла B ; точка плавления AB

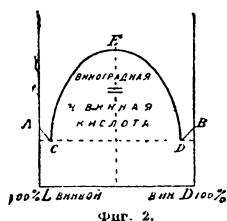

Фиг. 2.

должна лежать такимъ образомъ между двумя эвтектическими точками; она можетъ быть при томъ выше и ниже точекъ плавления тѣлъ A и B . При перенесении этихъ соображеній на оптические антиподы мы должны ожидать возможности двухъ вполне симметричныхъ фигуръ (2 и 3); темп. плавл. инактивного (рацемического) соединения (точка E обеихъ диаграммъ) должна отвечать и тутъ содержанию 50% d - и 50% l -изомеров. Фиг. 2 представляетъ явление, наблюдаемая для смѣсей правой (D) и лѣвой (L) винныхъ и виноградной (γ -винной) кисл.; какъ видно, растворимость виноградной кисл. въ винныхъ очень незначительна; повидимому, это явление довольно общее, такъ какъ подобное же отношеніе наблюдается для кислотъ $d+l$ камфарныхъ и $d+l$ изокамфарныхъ (Б. Роозебоомъ, Центнершверъ *). Фиг. 3 представляетъ въ нѣсколько преувеличенномъ видѣ явленія **, наблюдающіяся для кислотъ: $d+l$ бензиламнонтарныхъ и $d+l$ амнонтарныхъ (Центнершверъ). Можетъ быть этому же типу отвечаетъ и смѣсь $d+l$ хлороантарныхъ кислотъ (см. выше), по поводу которой Центнершверъ замѣчаетъ, что «темп. плавления инактивной смѣси всегда отвечаетъ относительной максимальной точкѣ кривой, независимо отъ того лежитъ-ли эта температура выше, или ниже температуры плавления оптически дѣятельныхъ изомеров». Принимая во вниманіе, что удѣльный вѣсъ тѣхъ рацемическихъ

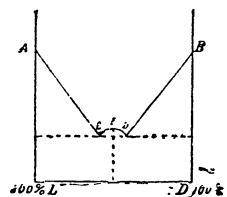

Фиг. 3.

изомеров, темп. плавл. которыхъ лежитъ выше темп. плавл. оптически антитоповъ ихъ составляющихъ, больше уд. вѣса этихъ послѣднихъ (Вальденъ), меньше — въ томъ случаѣ, когда темп. плавл. рацемического вещества (50% d + 50% l -изомеров) ниже темп. плавл. активныхъ изомеров (Вальденъ). Надо думать, что воплѣтъ аналогичныя кривыя получаются при нанесеніи по оси y -овъ уд. вѣсовъ, а по оси x -овъ процентнаго состава изслѣдуемыхъ смѣсей. Тоже самое замѣчаніе приложимо къ кривымъ растворимости ихъ въ водѣ (ср. XXVI, 384 и Б. Роозебоомъ); впрочемъ, тутъ явленіе нѣсколько усложняется распаденіемъ въ разбавленныхъ растворахъ рацемическихъ соединеній на оптически антиподы.

Во-вторыхъ — Ладенбургомъ (въ сотрудничествѣ съ Герцомъ и Докторомъ) доказана возможность существованія въ растворахъ *частично-рацемическихъ соединеній* (partielle Racemie). Извѣстно заключается въ томъ, что нѣкоторые среднія соли рацемическихъ кислотъ и оптически дѣятельныхъ оснований способны существовать въ растворахъ какъ таковыя, не смотря на то, что оптическая дѣятельность солей праваго и лѣваго изомеров въ этихъ случаяхъ различна и, какъ указано выше, они не представляютъ энантиоморфныхъ формъ, а потому должны-бы относиться другъ къ другу, какъ простые изомеры (стереоизомеры). Такъ напр. средняя соль хинина и рацемической пировинной кислоты (метил-янтарной, см. Янтарная кислота) плавится при 174°—175° и растворима (1 в. ч.) въ 31,25 в. ч. спирта, между тѣмъ, какъ соль хинина и d -пировинной кисл. плавится при 169°—171° и растворима (1 в. ч.) въ 23,80 в. ч. спирта, а соль хинина и l -пировинной кислоты гораздо растворимѣе въ спиртѣ *. Затѣмъ — средняя соль стрихнина и виноградной кислоты (см. Винная кислота) — $2C_8H_{14}O_6(C_{21}H_{23}N_2O_2)_2 + 13H_2O$ — обладаетъ уд. вѣсомъ $d_{20} = 1,4696$, плавится при 222°, растворима (при 20°) въ 2,45 в. ч. воды, а формула соли d -кисл. — $C_8H_{14}O_6(C_{21}H_{23}N_2O_2)_2 + 7H_2O$, ея уд. в. 1,5429, темп. пл. 228° и раствор. въ 2,03 воды, формула же соли l -кислоты — $C_8H_{14}O_6(C_{21}H_{23}N_2O_2)_2 + 3\frac{1}{2}H_2O(?)$, уд. в. 1,6080, темп. плавл. 242° и раствор. въ 1,70 воды; подробное изслѣдованіе показало, что соль $2C_8H_{14}O_6(C_{21}H_{23}N_2O_2)_2 + 13H_2O$ способна существовать только до +29,5°; выше этой темп. она распадается на смѣсь солей d - и l -винныхъ кислотъ (Ладенбургъ и Докторъ). Что касается кривыхъ плавленія, то при частичной рацемии характеръ ихъ тотъ же, что и при рацемии; вся разница въ томъ, что температуры плавленія исходныхъ изомеров не тождественны. Еще нѣсколько случаевъ частичной рацемии описано Попомъ (съ Пиче и Гарвеемъ), Андреоччи, Вальденомъ и Центнершверомъ. Явленіе должно считать въ высшей степени важнымъ для практической стереохиміи, такъ какъ неудача опытовъ активированія посредствомъ взаимодействія данна-

*) Центнершверу не удалось найти для винныхъ кислотъ эвтектическихъ точекъ C и D (фиг. 2).
**) Диаграмма близко отвечаетъ тому, что наблюдается для сплавовъ $AgNO_3$ и $TiNO_3$; обѣ соли плавятся почти при одной и той же температурѣ и даютъ соединеніе $AgTi NO_3$

*) Неясная, содержащая 74% l -соли, растворима 1 в. ч. въ 666 в. ч. спирта

го инактивного соединения с активным тѣлом не можетъ отнынѣ считаться абсолютнымъ доказательствомъ того, что исследуемое тѣло не принадлежитъ къ рацемическимъ (Ладенбургъ).

Въ третьихъ, Поппъ съ Киппингомъ установили возможность псевдорацемии. Явление наблюдается въ томъ случаѣ, когда кристаллографическія свойства инактивной смѣси (?) почти сливаются съ кристаллографическими свойствами оптическихъ антиподовъ; тогда возможно сростаніе равныхъ (или приблизительно равныхъ) въсовыхъ частей этихъ послѣднихъ, съ сохраненіемъ ихъ кристаллической структуры; кристаллы псевдорацемическихъ соединений — не однородной структуры. — Исслѣдованіе всей кривой плавления смѣсей *d*- и *l*-изомеровъ позволяетъ рѣшить вопросъ и о псевдорацемии. Киппингъ и Поппъ высказали предположеніе, что лю-

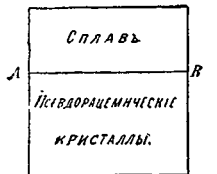

Фиг. 4.

бывшая смѣси *d*- и *l*-изомеровъ должны въ случаѣ псевдорацемии плавиться при одной и той же температурѣ и именно температурѣ плавленія взятыхъ оптическихъ антиподовъ. Этому случаю отвѣчаетъ фиг. 4; тутъ имѣется только одна линия плавленія, каждый сплавъ застываетъ при постоянной темп. и составъ жидкости одинаковъ съ составомъ выпадающихъ изъ нея кристалловъ. По мнѣнію Б. Роозебоома, такіе случаи возможны, но только въ видѣ исключеній; наиболѣе же вѣрными случаи должны отвѣчать схематическимъ диаграммамъ фиг. 5 и 6. Верхняя кривая есть кривая температуръ застыванія; нижняя — даетъ составъ кристалловъ, выпадающихъ въ самомъ началѣ застыванія изъ жидкаго сплава; соответственныя точки верхней и нижней кривыхъ лежатъ на горизонтальной линіи (*ac* — фиг. 5 и 6); отрезки ординатъ (*bc* — фиг. 5 и 6) между кривыми



Фиг. 5.



Фиг. 6.

даютъ разность температуръ начала и конца застыванія или начала и конца плавленія. Благодаря симметріи, какъ максимумъ, такъ и минимумъ приходится на смѣси: 50% *d* изомера + 50% *l*-изомера; въ этихъ точкахъ верхняя и нижняя кривыя на самомъ дѣлѣ соприкасаются, а это значитъ, что инактивная кристаллическая смѣсь плавится при постоянной температурѣ. Такимъ образомъ псевдорацемія характеризуется непрерывностью кривыхъ плавленія и застыванія. Къ

оптически дѣйательнымъ веществамъ, способнымъ къ псевдорацемии типа фиг. 6, Б. Роозебоомъ относитъ исследованные Киппингомъ хлор- и бром-ангидриды сульфокамфарной кислоты и трибромкарвонъ изъ гидрокарвона.

Чтобы закончить о рацемическихъ соединенияхъ, необходимо указать, что Поппъ, Пичей, Гарвей и Ричъ рекомендуютъ для раздѣленія рацемическихъ оснований *d*-*α*-хлоро и бромкамфорсульфоновую кислоту — $C_{10}H_{14}ClO_2SO_3H$ и $C_{10}H_{14}BrO_2SO_3H$; при помощи этихъ реактивовъ имъ удалось раздѣлить: тетрагидроапаверинъ — $C_{20}H_{25}NO_4$, тетрагидрохинадинъ — $C_{11}H_{13}N$, тетрагидроара-толулиннадинъ — $C_{11}H_{13}N$, тетрагидро-*β*-нафталинъ — $C_{10}H_{12}NH_2$ и камфорксиль — $C_{15}H_{15}NOH$. Затѣмъ Э. Фишеръ указалъ, что при активированіи слабыхъ амидокислотъ удобнѣе всего исходить изъ бензоилированныхъ производныхъ, которыя болѣе постоянны и легче кристаллизуются, чѣмъ амидокислоты и изъ которыхъ бензоильная группа можетъ быть легко элиминирована. Этимъ путемъ съ помощью брупина и стрихнина ему удалось раздѣлить — алабинъ, аспарагиновую и глутаминовую кислоты и тирозинъ. Наконецъ, Марквальдъ (съ Маккензи) и Вальденъ показали возможность раздѣленія рацемическихъ соединений при взаимодѣйствіи ихъ съ оптически дѣйательнымъ веществомъ на основаніи различной скорости реакціи для *d*- и *l*-изомеровъ, которая возможна потому, что получаемыя производныя не являются оптически энантиоморфными. Первымъ удалось получить небольшое количество *l* мидальной кислоты (см.) при неполной этерификаціи *l*-ментоломъ *γ*-мидальной кислоты; Вальдену удалось констатировать незначительное раздѣленіе при этерификаціи *l*-амиловымъ спиртомъ бромангидрида *γ*-бромпропионовой кислоты *). Какъ замѣчаетъ Э. Фишеръ, способъ по существу тождественъ съ такъ называемымъ биологическимъ методомъ раздѣленія оптическихъ антиподовъ Пастера, такъ какъ въ послѣднемъ случаѣ процессъ сводится на взаимодѣйствіе рацемического вещества съ оптически дѣйательной энзимой, вырабатываемой даннымъ микроорганизмомъ.

Всѣ приведенные факты находятся въ полной независимости отъ стереохимической гипотезы (см. Стереохимія) Вант-Гоффа и Ле-Беля; они не противоречатъ ей, но могли бытъ установлены даже на почвѣ тѣхъ представлений объ оптически дѣйательныхъ веществахъ, которыя были ранѣе высказаны Пастеромъ (см. Винная кислота); ниже приводятся факты, которые были найдены непосредственно подѣ влияніемъ теорій и которые ее прямо подтверждаютъ.

Какъ указано (VI, 424), для веществъ общей формулы $C_{2n}H_{4n}O_2$, гдѣ *a*, *b*, *c* и *d*, представляютъ не тождественные одноатомные остатки **), возможны два изомера и одинъ полимеръ; первые являются оптическими антиподами, третій представляетъ продуктъ ихъ взаимодѣйствія въ эквимолекулярныхъ отно-

*) Вплоть долюбные опыты Фрейндлера и Симона дали ранѣе отрицательные результаты.

**) Таковыми могутъ быть отдѣльные атомы или же остатки формулъ (Ca_2b) и (Ca_2b) ; см. Стереохимія.

шеніях; иногда это рацемическое тѣло, иногда это просто смѣсь оптических изомеров (см. выше); тѣло мезовинного типа (Corps inactif du type indédoubleable—Пастера, VI, 423) съ такой формулой — невозможно. Во время появления ученія Фан'т-Гоффа-Ле-Беля имѣлось, однако, указаніе Пастера на то, что яблочная кислота—HO.OC.CH(OH).CH₂.CO.OH, получаемая изъ оптически недѣятельной аспарагиновой —HO.OC.CH(NH₂).CH₂.CO.OH, не только оптически недѣятельна, но и отличается кристаллографическими формами солей отъ оптически недѣятельной же яблочной кисл., получаемой изъ монобромантарной напр.; попитки Пастера раздѣлять кислоту на оптически антиподы были неудачны и оны призналъ ее за кислоту мезовинного типа. Исслѣдованія Фан'т-Гоффа, Бремера, Ашиутца показали полное тожество всѣхъ описанныхъ въ литературѣ оптически недѣятельныхъ яблочныхъ кислотъ, и Бремеръ, посредствомъ соли цинхонина, раздѣлялъ недѣятельную кислоту Пастера на правую и лѣвую яблочныя кислоты, что и требовалось теоріей. — Затѣмъ стереохимическая теорія, признавая вещества общія формулы—Ca₂b, Ca₂bc—симметрично построенными*, требуетъ, чтобы они не обладали оптической дѣятельностью. При возникновеніи теоріи этому противорѣчила оптическая дѣятельность: пропилового спирта —CH₃.CH₂.CH₂(OH) (Шпансель), стирола (изъ стиракса)—C₆H₅.CH:CH₂ (Бертелло), β-никотина —NC₅H₄.C₆H₃ (Гезекіель) и іодистаго триметилэтилстибна —(CH₃)₃(C₆H₅)SbI (Фридлендеръ). Оптическая дѣятельность пропилового спирта оказалась слѣдствиемъ примѣси амилового (CH₃(C₂H₅)C(OH)(CH₃.OH)*) (Гевнингеръ), стирола — примѣси какихъ то ближе не характеризованныхъ тѣлъ (Фан'т-Гоффа, Кракау, фонъ-Миллеръ, Вегеръ), β-никотина — ошибки наблюденія (Ландольтъ) и іодистаго триметилэтилстибна слѣдствиемъ нечистоты употребленнаго этилового спирта, содержащаго тоже, вѣроятно, амиловый спиртъ (Ле-Бель). Точно такъ же Вальдену (1898) удалось показать, что оптическая дѣятельность тапина (***) найденная Флавицкимъ (1890) и Гюнтеромъ (1895), является слѣдствиемъ химической неоднородности тѣла, извѣстнаго подъ этимъ названіемъ; наконецъ, Аберсонъ нашелъ, что вращательная способность оксипропиноградной кислоты —CH₂(OH).CO.CO.OH объясняется присутствіемъ оптически дѣятельныхъ азотистыхъ веществъ, чьята же кислота не вращаетъ плоскости поляризаціи. Въ настоящее время не существуетъ ни одного ациклическаго соединенія, оптическая дѣятельность котораго находилась бы въ противорѣчій съ его формулой. Нѣкоторыя изъ такихъ веществъ обладаютъ, однако, слишкомъ слабой оптической дѣятельностью, которая только съ трудомъ можетъ

быть установлена. Въ случаѣ гидроксильрованныхъ соединеній оптическая дѣятельность можетъ быть повышена прибавкою къ ихъ растворамъ солей берилія (Розенгеймъ и Итлингъ), борной кислоты (Бю, Пастеръ), окиси сурьмы, мышьяковистаго ангидрида (Пастеръ, Жернезъ), окисловъ молибдена, вольфрама (Жернезъ) и особенно азотнокислаго уранила —UO₂(NO₃)₂·6H₂O (Вальденъ, Дитрихъ) въ присутствіи вѣдной щелочи*). Съ увеличеніемъ числа асимметричныхъ углеродныхъ атомовъ (ср. VI, 424 и Стереохимія) въ молекулѣ — число возможныхъ оптическихъ изомеровъ быстро возрастаетъ и уже начиная съ двухъ асимметричныхъ атомовъ С для предѣльнаго соединенія, кромѣ право и лѣво-вращающихъ изомеровъ и ихъ рацемическаго полмера, возможны и тѣла мезовинного типа. Первые формулы для вычисленія числа изомеровъ даны Фан'т-Гоффомъ; выведены оны на основаніи рассмотрѣнія возможныхъ сочетаній (XV, S18) въ предположеніи свободнаго вращенія атомовъ (группъ), соединенныхъ съ углеродомъ, вокругъ атомовъ послѣдняго (ср. Стереохимія). Формулы эти слѣдующія. Пусть *n* — число асимметричныхъ атомовъ углерода въ молекулѣ предѣльнаго соединенія, *N* — общее число стереоизомеровъ, *N_i* — число стереоизомеровъ оптически недѣятельныхъ мезовинного типа и *N_a* — число оптически дѣятельныхъ изомеровъ, пары которыхъ являютъ оптически антиподами, способными при взаимодействіи дать $\frac{1}{2} N_a$ —рацемическихъ формъ, тогда въ общемъ случаѣ, при *n* четномъ или нечетномъ и при структурной формулѣ, не состоящей изъ тожественныхъ половинокъ— $N = 2^n$, $N_a = 2^{n-1}$ и $N_i = 0$, что приводитъ къ слѣдующей таблицѣ:

$$n = 1 \quad | \quad 2 \quad | \quad 3 \quad | \quad 4 \quad | \quad 5 \quad | \quad 6 \quad | \quad 7 \\ N = N_a = 2 \quad | \quad 4 \quad | \quad 8 \quad | \quad 16 \quad | \quad 32 \quad | \quad 64 \quad | \quad 128 \text{ и т. д.}$$

Когда *n*—четное число и структурная формула состоитъ изъ двухъ половинокъ, то $N = 2^{n-1} + 2^{\frac{n-1}{2}}$, $N_a = 2^{n-1}$ и $N_i = 2^{\frac{n-1}{2}}$, т. е.

<i>n</i> =	2	4	6	8	
<i>N</i> =	3	10	36	136	
<i>N_a</i> =	2	8	32	128	и т. д.
<i>N_i</i> =	1	2	4	8	

Для примѣра выведемъ число изомеровъ при *n* = 4; если обозначить асимметричныя группы буквами *A*, *B*, *C*, *D* и правую асимметрію знакомъ +, а лѣвую знакомъ — (**), то въ общемъ случаѣ 16 изомеровъ можно представить такимъ образомъ:

*) Причиной новшества оптической дѣятельности является образование особыхъ сложныхъ эвровъ.

**) Такое обозначеніе введено Фан'т-Гоффомъ. Для наглядности можно представить себѣ, что сложное тѣло

*) Объ иносѣтѣ— см. выше.

**) Способъ писанія предлагаетъ Ландольтъмъ для выдѣленія атома углерода, соединеннаго съ 4 различными одновалентными остатками.

***) Предложенная для него Шинфомъ формула не содержала асимметричнаго углерода.

(A)	+	+	+	+	+	+	-	-	-	-	-	-	-	-	-	
(B)	+	+	+	+	-	-	-	+	+	+	+	-	-	-	-	
(C)	+	+	-	-	+	+	-	-	+	+	-	-	+	+	-	
(D)	+	-	+	-	+	-	+	-	+	-	+	-	+	-	+	
	1	2	3	4	5	6	7	8	9	10	11	12	13	14	15	16

Таблица I.

Когда же формула дѣлится пополамъ, то $A=D$ тогда со случаями 9, 5, 13, 11, 15 п 14 п число и $B=C$; случаи 2, 3, 4, 6, 8 и 12 тождественны остающихся изомеровъ равно 10. а именно:

(A)	+	+	+	+	+	-	-	-	-	-	-	-	-	-	-	-
(B)	+	+	-	-	-	-	+	+	-	-	-	-	-	-	-	-
(B)	+	-	+	-	-	-	-	-	-	-	-	-	-	-	-	-
(A)	+	+	-	-	-	-	-	-	-	-	-	-	-	-	-	-
	1	2	3	4	5	6	7	8	9	10						

и т. под. *)

Таблица II.

Наконецъ, когда n нечетное число, а структурная формула хотя и не дѣлится пополамъ, но симметрична ^{*)} по отношенію къ среднему атому углерода, то $N = 2^{n-1}$, $N_a = 2^{n-1} - 2^{\frac{n-1}{2}}$ и $N_i = 2^{\frac{n-1}{2}}$ (Э. Фишеръ, Ландольтъ), что даетъ

$n =$	3	5	7	9
$N =$	4	16	64	256
$N_a =$	2	12	56	240
$N_i =$	2	4	8	16

и т. д.

Очевидно, что только въ простѣйшихъ случаяхъ можно изучить всѣ изомеры, ожидаемые теоріей ^{**)}. Въ виду того, что при сложныхъ формулахъ сокращенное обозначеніе асимметричныхъ остатковъ знаками + и - является сбивчивымъ, Э. Фишеръ предложилъ въ такихъ случаяхъ пользоваться проекціями стереометрическихъ формулъ на бумагу. Для этого сначала, при помощи каучуковыхъ моделей Фридендера (см. Стереохимія), строятъ желаемую формулу, затѣмъ кладутъ ее на бумагу такъ, чтобы всѣ атомы углерода приходились на одной линіи, а соединенные съ ними атомы и остатки (очень часто это водородные

атомы и водные остатки) находились-бы надъ плоскостью бумаги; прямоугольная проекція ихъ и даетъ искомую конфигурацію. Цѣпь углеродныхъ атомовъ можно обозначить прямой линіей (В. Мейеръ и Якобсонъ), а водородные атомы и водные остатки обозначить—первыми кружками, а вторые—крестиками (Ландольтъ) и такимъ образомъ получаютъ слѣдующія стереохимическія формулы для d и l глюкозы:

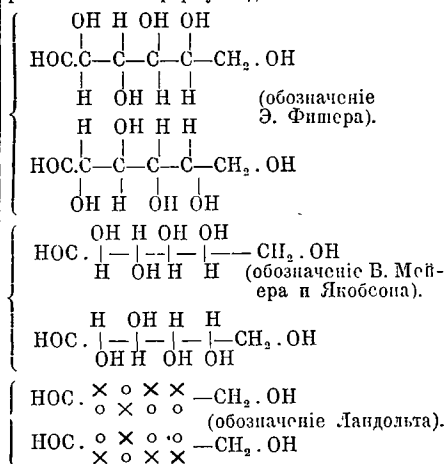

образовано взаимодействиемъ право (+)А и лѣво (-)В вращающихся кислотъ и (+)С и (-)D вращающихся оснований. Въ наиболѣе простомъ случаѣ, очевидно, возможны тѣла: $+A+C$, $-B-D$, $+A-D$ и $-B-C$.

^{*)} Конфигурація (см. Стереохимія) 1—4 2—3, 5—9, 6—10 являются оптическими антиподами; 7 и 8 тѣла мезоиннаго типа.

^{**)} Ландольтъ впрочемъ правильно замѣчаетъ, что средній углеродный атомъ такихъ формулъ долженъ считаться псевдоасимметричнымъ.

^{**)*)} Къ числу N надо прибавить еще $\frac{N_a}{2}$ —число рацемическихъ формъ

Какую формулу приписать d и какую l глюкозѣ, зависитъ отъ произвола (Фишеръ принимаетъ верхнюю формулу за выраженіе стереохимическаго строенія d , а нижнюю— l глюкозы), но, что глюкозамъ принадлежать именно эти формулы, а не какія нибудь другія изъ 16 возможныхъ для веществъ съ 4-мя асимметричными атомами углерода (см. выше табл. I), это установлено Э. Фишеромъ съ

довольно значительной степенью вѣроятности. Ходъ его разсужденія былъ слѣдующій. 1) Для винограднаго сахара и его изомеровъ теорія предвидитъ 16 стереоизомерныхъ формъ, а для ихъ производныхъ, у которыхъ въ силу структурной симметрии формула дѣлится пополамъ, только 10 изомеровъ (см. данныя выше табл. I и II). 2) Сахарная кислота — $\text{HO.OC.CH(ON).CH(ON).CH(ON).CH(ON).CO.ON}$ получается какъ изъ винограднаго сахара, такъ и изъ *d*-гулозы (Фишеръ и Пилотти; см. Глюкозы, VII, 927), а изъ этого слѣдуетъ, что формула ея должна отвѣчать одной изъ формулъ, обозначенныхъ въ таблицѣ II цифрами 5—10, потому что только онѣ допускаютъ возможность образования одного и того же вещества изъ двухъ стереоизомеровъ *). 3) Между этими формулами — формулы 7 и 8 должны быть исключены, какъ отвѣчающія тѣламъ мезовиннаго типа (см. прим. 1-е стр. 613), виноградный же сахаръ, гулоза и сахарная кислота оптически дѣятельны. 4) Ближайшее разсмотрѣнiе показываетъ, что глюкоза не можетъ имѣть ни 6, ни 10 формулы (табл. II); всѣ известныя факты говорятъ за полное структурное тождество ея съ маннозой, а существованiе для нихъ одного озона, способность арабинозы $\text{HO.CH}_2\text{.CH(ON).CH(ON).CH(ON).CO.ON}$ давать при дѣйствiи синильной кислоты одновременно *l*-манноновую и *l*-глюконовую кислоты, способность этихъ кислотъ переходить другъ въ друга при нагреванiи съ хинолиномъ — всѣ эти реакции говорятъ за то, что онѣ отличаются другъ отъ друга только пространственнымъ расположенiемъ атома водорода и воднаго остатка при томъ углеродномъ атомѣ, который въ формулѣ $\text{HO.CH}_2\text{[CH(ON)]}_3\text{.CH(ON).CO.ON}$ **) стоитъ рядомъ съ алдегид-

ной группой и обозначенъ звѣздочкой, а потому, если для сахарной кислоты (и для глюкозы) принять послѣдовательность асимметрии, выражаемую формулами 6 или 10, т. е. $\begin{matrix} + & - & + & + \\ * & & & \end{matrix}$ (№ 6) или $\begin{matrix} + & - & - & - \\ * & & & \end{matrix}$ (№ 10), то манносахарной кислотѣ (и маннозѣ) должно приписать формулы: $\begin{matrix} * & - & + & + \\ & & & \end{matrix}$ (№ 7) или $\begin{matrix} - & + & - & + \\ * & & & \end{matrix}$ (№ 8), а это формулы тѣхъ мезовиннаго типа, что не отвѣчаетъ дѣйствительности, такъ какъ маннитъ и манносахарная кислота оптически дѣятельны (известны *d*, *l* и *r* формы). Такимъ образомъ для *d* и *l* сахарныхъ кислотъ остаются только формулы 5 и 9, т. е. $\begin{matrix} - & + & + & + \\ & & & \end{matrix}$ и $\begin{matrix} + & - & - & - \\ & & & \end{matrix}$. 5) *d*-Сахарной кислотѣ отвѣчаютъ 2. альдозы: глюкоза и гулоза, а слѣд. ихъ формулы могутъ быть: $\text{HO.CH}_2\text{.CH(ON).CH(ON).CH(ON).CH(ON).CO.ON}$

или $\text{HO.CH}_2\text{.CH(ON).CH(ON).CH(ON).CH(ON).CO.ON}$, но для того, чтобы рѣшить какаѣ изъ этихъ формулъ принадлежатъ глюкозѣ, а какаѣ гулозѣ, необходимо обратиться къ разсмотрѣнiю стереохимическаго строенiя арабинозы и ксилозы, изъ которыхъ могутъ быть получены, методомъ цѣпнствыхъ соединенiй — глюкоза и гулоза. Алдегидная группа, ихъ характеризующая, является результатомъ присоединенiя элементовъ оксиметиленна къ альдозамъ: арабинозѣ и ксилозѣ *), а слѣдовательно, строенiе арабинозы и ксилозы можетъ выражаться формулами: $\text{HO.CH}_2\text{.CH(ON).CH(ON).CH(ON).CO.ON}$ и $\text{HO.CH}_2\text{.CH(ON).CH(ON).CH(ON).CO.ON}$ и $\text{HO.CH}_2\text{.CH(ON).CH(ON).CH(ON).CO.ON}$ и $\text{HO.CH}_2\text{.CH(ON).CH(ON).CH(ON).CO.ON}$; дѣло въ томъ, что благодаря псевдоасимметрии (стр. 613 прим. 2-е) средняго атома углерода въ этихъ формулахъ, первая изъ приведенныхъ конфигурацій не можетъ дать энантиоморфной формы ***) и потому должна отвѣчать веществу оптически недѣятельному — мезовиннаго типа, а вторая мыслима въ двухъ энантиоморфныхъ формахъ и потому должна отвѣчать оптически дѣятельной триоксиглутаровой кислотѣ, существующей въ видѣ *d* и *l* изомеровъ и *r*-полимера. Опытъ оправдываетъ это предвидѣнiе теорiи, такъ какъ триоксиглутаровая кислота, получаемая изъ *d*-арабинозы, оптически дѣятельна (О. Руффъ) и существуетъ въ видѣ *d*- и *l*-изомеровъ (Руффъ, Кляйванъ) и *r*-полимера (Руффъ), а триоксиглутаровая кислота, получаемая изъ ксилозы, оптически недѣятельна и не могла быть разложена на оптическiе изомеры (Э. Фишеръ, Э. Фишеръ и О. Пилотти, О. Руффъ), а потому должна считаться принадлежащей къ мезовинному типу. Такимъ образомъ выводится, что формула $\text{HO.CH}_2\text{.CH(ON).CH(ON).CH(ON).CH(ON).CO.ON}$ принадлежитъ *d*-глюкозѣ, а формула $\text{HO.CH}_2\text{.CH(ON).CH(ON).CH(ON).CH(ON).CO.ON}$ — *d*-гулозѣ; ихъ оптическимъ антиподамъ должны принадлежать формулы: $\text{HO.CH}_2\text{.CH(ON).CH(ON).CH(ON).CH(ON).CO.ON}$ и $\text{HO.CH}_2\text{.CH(ON).CH(ON).CH(ON).CH(ON).CO.ON}$. Какое выбрать пространственное рас-

*) На самомъ дѣлѣ присоединяется сначала синильная кислота; полученный нитрилъ гидратацией переводится въ кислоту, а послѣдняя, черезъ лактонъ, возвращается въ алдегидъ; слѣдовательно группа (CN) синильной кислоты — HCN — переходитъ черезъ —CO(ON) въ (ON).

**) Синтезированы были первыми не *d*-глюкоза и гулоза, а ихъ *l*- изомеры и потому слѣдовало бы назвать формулы энантиоморфныхъ арабинозы и ксилозы; аргументація этимъ не была бы, однако, измѣнена, такъ какъ Воль получилъ *d*-арабинозу изъ *d*-глюкозы.

***) Наглядно вопросъ рѣшается только при посредствѣ тетраэдрическихъ моделей.

*) Это видно какъ изъ таблицы II, такъ и изъ сравненiя ея съ таблицей I: оно показываетъ, что изомеры 2—9, 3—5 и т. д. сливаются при тождествѣ А съ В, В съ С.

**) Знакомъ * отмѣченъ въ этой и слѣдующихъ формулахъ тотъ углеродный атомъ, при которомъ въ глюкозѣ и маннозѣ разнымъ образомъ распределены стереохимическiе H и OH.

положение для выражения стереохимического строения правоповорающихся веществъ зависитъ отъ нашего произвола: но разъ мы такое расположение выберемъ, то зеркальное изображение, съ нимъ несомнѣннѣе, должно считаться отвѣчающимъ лѣвоповорающему веществу. Э. Фишеръ, впрочемъ, держится того мнѣнія, и оно повторяется большинствомъ современныхъ учебниковъ по органической химіи, что ему удалось это пространственное расположение найти (1896 г. *). Въ основаніи его соображеній лежатъ слѣдующіе факты. *d*-рамноза (изодульцитъ, метилпентоза, см. Гидраты углерода и Глюкозы) даетъ при окисленія азотной кислотой ту же *l*-триоксиглутаровую кислоту (Виль и Петерсъ), которая получается и изъ *l*-арабинозы (Киліали); реакція заключается въ отщепленія металлической группы и окисленія рядомъ стоящаго съ нею атома углерода въ карбоксильную группу; другая карбоксильная группа образуется на счетъ алдегидной группы — (СОН) — рамнозы. Съ другой стороны, рамноза (методомъ Воли **) превращена Э. Фишеромъ и Пинкусомъ въ метилтетрозу, а эта послѣдняя, при окисленія азотной кислотой, въ *d*-винную кислоту, находящуюся въ томъ же отношеніи къ метилтетрозѣ, въ которомъ триоксиглутаровая находится къ *d*-рамнозѣ. Если *l*-триоксиглутаровую кислотѣ приписать

формулу: $\text{HO} \cdot \text{OC} \begin{matrix} \text{OH} & \text{H} & \text{H} \\ | & | & | \\ \text{H} & \text{OH} & \text{OH} \end{matrix} \cdot \text{CO} \cdot \text{OH}$ (Э. Фишеръ и Морелль ***) , то для строения *d*-рамнозы наиболее вѣроятная формула:

$\text{CH}_3 \cdot \text{CH}(\text{OH}) \begin{matrix} \text{OH} & \text{H} & \text{H} \\ | & | & | \\ \text{H} & \text{OH} & \text{OH} \end{matrix} \cdot \text{CO} \cdot \text{H}$, а для стереохимического строения метилтетрозы формула:

$\text{CH}_3 \cdot \text{CH}(\text{OH}) \begin{matrix} \text{OH} & \text{H} \\ | & | \\ \text{H} & \text{OH} \end{matrix} \cdot \text{CO} \cdot \text{H}$, при чемъ окисленіе ея въ *d*-винную можно представить такой схемой: $\text{CH}_3 \cdot \text{CH}(\text{OH}) \begin{matrix} \text{OH} & \text{H} \\ | & | \\ \text{H} & \text{OH} \end{matrix} \cdot \text{CO} \cdot \text{H} + 6\text{O} = \text{CO}_2 + \text{HO} \cdot \text{OC} \begin{matrix} \text{OH} & \text{H} \\ | & | \\ \text{H} & \text{OH} \end{matrix} \cdot \text{CO} \cdot \text{OH} + 2\text{H}_2\text{O}$, каковой устанавливается и строеніе *d*-винной кислоты. А такъ какъ съ другой стороны *d*-винная кислота (на ряду со шавелевой) образуются при окисленія винограднаго сахара (*d*-глюкозы), то, въ связи съ только-что усвоенной для послѣдней формулой: $\text{HOCH}_2 \cdot \text{CH}(\text{OH}) \cdot \text{CH}(\text{OH}) \cdot \text{CH}(\text{OH}) \cdot \text{CO} \cdot \text{H}$, приходится это превращеніе выразить такимъ образомъ:

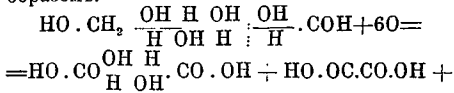

*) и, слѣд., фиксировать стереохимическія формулы: *d*-винной кислоты, *d*-глюкозы, ихъ оптическихъ антиподовъ, *d* и *l*-гулозы и т. д. Необходимо обратить вниманіе, что при всемъ вышеизложенномъ Э. Фишеромъ ни разу не принималась во вниманіе возможность перегруппировокъ, а такому допущенію противорѣчатъ многія данныя. Такъ: Лобри д'Брейя и Альберда фанъ-Экештейнъ наблюдали, что подъ влияніемъ щелочей происходить изомерныя превращенія мальтозы, лактозы и меллибозы; Скраупъ нашелъ, что динитроиннъ изомеризуется въ α -изодинитроиннъ въ присутствіи галогеноводородовъ (HCl, HBr и HI); еще важнѣе наблюденія въ этой области П. Вальдена, показывающаго возможность кругового процесса, передавасмаго такой схемой:



Схема эта наглядно показываетъ, что различныя реактивы далеко не равноцѣнны въ стереохимическомъ отношеніи; между тѣмъ какъ PCl₅ (и PBr₅), а такъ же гидратъ окиси калия (и гидраты окисей литія, натрія, руби-

дія, барія, мѣди, кадмія, свинца, олова и водный растворъ амміака) позволяютъ отъ *l*-яблочной кислоты перейти къ *d*-хлорояблочной и обратно любое число разъ,—оказывается, что окись и гидратъ окиси серебра Ag₂O и AgOH (а также окиси и гидраты окисей ртути, таллія и палладія) позволяютъ переходъ отъ *d*-хлорояблочной къ *d*-яблочной и отъ *l*-хлорояблочной къ *l*-яблочной. Вопросъ о томъ, какіе реактивы должно считать стереохимически нормальными, окончательно пока не можетъ быть рѣшенъ. П. Вальденъ, повидному, склоняется къ признацію таковыми

*) Фант-Гюффа (Zweites Heft, „Vorlesungen u. theoretische u. physikalische Chemie“, 1899) умалчиваетъ о доказательствѣ Э. Фишера и напротивъ (стр. 112—113) подчеркиваетъ невозможность такой задачи.

**) Изъ альдозы дѣйствию гидроксильнаго получаютъ оксимъ: $\text{R} \cdot \text{C}(\text{OH}) \cdot \text{CO} \cdot \text{H} + \text{NH}_2\text{O} = \text{R} \cdot \text{C}(\text{OH}) \cdot \text{CH} \cdot \text{N}(\text{OH}) + \text{H}_2\text{O}$; оксимъ при дѣйствіи водоотнимающихъ веществъ превращаетъ въ нитрилъ: $\text{R} \cdot \text{C}(\text{OH}) \cdot \text{CH} \cdot \text{N}(\text{OH}) - \text{H}_2\text{O} = \text{R} \cdot \text{C}(\text{OH}) \cdot \text{CN}$, который (въ присутствіи окиси серебра), теряя элементъ синильной кислоты, даетъ новую альдозу: $\text{R} \cdot \text{C}(\text{OH}) \cdot \text{CN} - \text{HCN} = \text{R} \cdot \text{CO} \cdot \text{H}$, отщепляющагося отъ исходнаго на элементъ оксиметлена

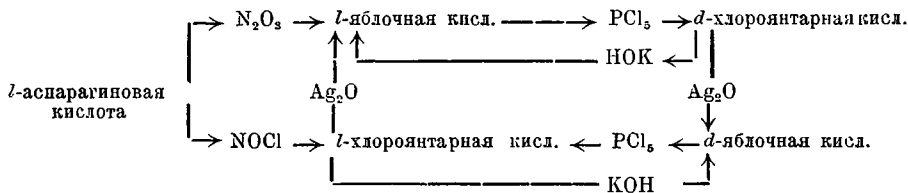
**) Э. Фишеръ просматривалъ, что эта формула является произвольной.

*) Несомнѣнно, что если бы Э. Фишеръ приписалъ *l*-триоксиглутаровой кислотѣ формулу ея зеркальнаго изображенія, то и всѣ остальные формулы соответственныхъ образомъ измѣнились бы, воплію отвѣчанъ опытнымъ даннымъ.

PCl_5 и KOH и веществъ имъ равноцѣнныхъ *). Число известныхъ оптически дѣятельныхъ предѣльныхъ и непредѣльныхъ веществъ громадно (Ландольтъ въ 1898 г. ихъ насчитывалъ болѣе 700); въ большинствѣ случаевъ ихъ взаимныя отношенія не достаточно твердо установлены, но до сихъ поръ опыты данныя всегда подтверждали число предвидимыхъ стереохимией изомеровъ; такъ, выше было указано, что при двухъ асимметричныхъ углеродахъ возможны четыре стереоизомера и Либрманомъ получены четыре дибромокоричныхъ кислоты:

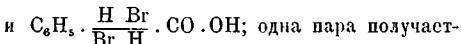
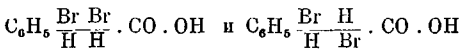
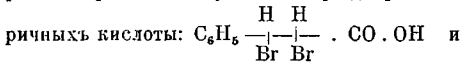

одна пара получается изъ коричной, а другая изъ аллокоричной (см. Раемия, XXVI, 387) кислоты и т. д. Объ усложненія оптической изомерии въ случаѣ присутствія двойной связи см. Риннолевая и риннэлапдиновая кислоты (XXXVI, 828 и 829) и Терпены.—Не поддается пока стереохимическому объясненію различія величина оптической дѣятельности структурныхъ изомеровъ, такъ какъ попытки Гн и Крэмъ-Броуна отыскать зависимость между величиною и направлениемъ вращенія и массою одноатомныхъ группъ, связанныхъ съ асимметрическимъ углероднымъ атомомъ, оказались вполнѣ неудачными (главная заслуга въ выясненіи этого вопроса принадлежитъ П. Вальдену); затѣмъ необъясненными надо считать явленія мультиротации и измѣненія величины оптической дѣятельности и даже переменныя ея знака для растворовъ многихъ оптически дѣятельныхъ веществъ въ зависимости отъ концентрации этихъ растворовъ (ср. Яблочная кислота **).

Оптическая изомерія азота впервые установлена Ле-Белемъ, который, культивируя *Penicillium* въ растворѣ хлористаго метил-этил-пропил-изобутиламонія

$$\text{Cl} - \text{N}(\text{CH}_3)(\text{C}_2\text{H}_5)(\text{C}_3\text{H}_7)(\text{C}_4\text{H}_9),$$

выдѣлить лѣвый оптически дѣятельный изомеръ и получать для него оптически дѣятельные: хлороплатинатъ, хлоромеркурятъ и уксуснокислоту соль. Даже подъ влияниемъ слабыхъ кислотъ вещество легко рацемизируется. Ле-Белемъ же получилъ лѣвый хлористый этил-пропил-изобутил-изоамиламмоній. Дальнѣйшимъ подтвержденіемъ возможности оптически дѣятельныхъ соединений азота являются наблюденія Попа и Пичея; подтверга дѣйствию серебряной соли d -камфорсульфоновой кисл. (ср. выше) іодистый α -бензил-фе-

нил-аллил-метил-аммоній[†]): $\text{COC}_2\text{H}_5\text{SO}_3\text{Ag} + \text{JN}(\text{C}_2\text{H}_5\text{CH}_2)(\text{C}_6\text{H}_5)(\text{C}_3\text{H}_7)(\text{CH}_3) = \text{AgJ} + \text{N}(\text{C}_2\text{H}_5)(\text{C}_6\text{H}_5)(\text{C}_3\text{H}_7)(\text{CH}_3) \cdot \text{C}_{10}\text{H}_{17}\text{OSO}_3$, они получили частично рацемическое соединеніе, которое кристаллизацией (изъ смѣси ацетона и уксуснаго эира) удалось раздѣлить на правый и лѣвый оптически антиподы; регенирированные іодистыя соединенія плавятся при $145^\circ - 147^\circ$ и обладаютъ вращеніемъ $d - [\alpha]_D = +52,5^\circ$, а $l - [\alpha]_D = -51,4^\circ$.

II. **Геометрическая изомерія**. Принимая, что въ метанѣ и его производныхъ атомъ углерода лежитъ въ центрѣ правильнаго тетраэдра, по угламъ котораго расположены соединенныя съ углеродомъ атомы (одноатомныя группы), мы должны представить себѣ этапъ въ видѣ двухъ тетраэдровъ, соприкасающихся одной изъ вершинъ; атомы водорода занимаютъ свободные углы. Если-бы такая система (фиг. 7)

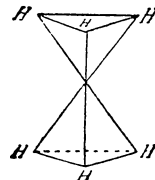

фиг. 7.

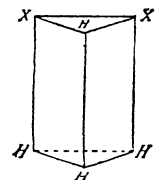

Фиг. 8.

была неподвижна, то ее можно было-бы отождествить съ трехгранной призмой; атомы водорода занимали-бы въ этапѣ то положеніе, которое имъ притакается призматической формулой бензола Ладенбурга, что должно бы въ свою очередь вести къ существованію по крайней мѣрѣ трехъ изомерныхъ двузамѣщенныхъ производныхъ формулы $\text{C}_2\text{H}_4\text{X}_2$, одного структурной формулы: $\text{CHX}_2 \cdot \text{CH}_2\text{X}$ (фиг. 8) и двухъ стереоизомерныхъ формулы: $\text{CH}_2\text{X} \cdot \text{CH}_2\text{X}$ (фиг. 9 и 10), изъ которыхъ послѣдній дол-

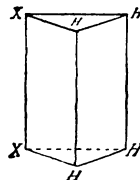

ф. т. 9.

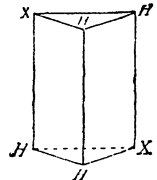

Фиг. 10

женъ представлять рацемическое тѣло (ср. стр. 620). Такъ какъ $\text{CH}_2\text{X} \cdot \text{CH}_2\text{X}$ существуетъ только въ одномъ видоизмѣненіи **), то должно допустить, что тетраэдры, находящіяся въ положеніи фиг. 7, обладаютъ свобод-

*) Поводомъ является ненормальность (?) реакціи серебряныхъ солей, скрывающаяся въ образованіи изопитриловъ при реакціи $\text{R J} + \text{AgCN} = \text{R}(\text{CN}) + \text{AgJ}$ и гидроосажденій при дѣйствіи азотистокислаго серебра на тѣ же іодоры: $\text{R J} + \text{AgNO}_2 = \text{RNO}_2 + \text{AgJ}$ (ср. XII, 873, XXI, 166 и XXI, 198—202). Не слѣдуетъ забывать, что азотистокислая соль даетъ съ хлоруксусной—нитроуксусную (XXI, 198).

**) Явленія во многихъ отношеніяхъ напоминаютъ то, что наблюдается для диамагнитныхъ и парамагнитныхъ тѣлъ.

†) Это вещество получено Велекинымъ въ двухъ видоизмѣненіяхъ: α , плав. при $140 - 149^\circ$ и β , плав. при $158 - 159^\circ$.

** Единственнымъ исключеніемъ, правда до сихъ поръ не окончательно установленнымъ, является открытіе Аберномъ въ растеніяхъ сем. *Сравнилася* яблочной кислоты $\text{HO CO} \cdot \text{CH}(\text{OH}) \cdot \text{CH}_2 \cdot \text{CO} \cdot \text{OH}$, отличающійся отъ обыкновенной, ея антипода и ихъ рацемическаго полимеръ. Для тѣла съ одними асимметричнымъ атомомъ углерода другіе изомеры, при свободѣ вращенія углеродныхъ системъ, немислимы.

нмъ вращеніемъ вокругъ осн ихъ соединяющей; всѣ формулы изомерныхъ глюкозъ и ихъ производныхъ, разсмотрѣнныхъ ранѣе (стр. 613), выведены пмѣно въ предположеніи такого свободнаго вращенія. Совершенно противоположное отношеніе приходится принять для двухъ атомовъ углерода, соединенныхъ двойною связью, т. е. для производныхъ этилена формулы $abC: Ccd$, гдѣ a, b, c и d представляютъ любые одноатомные остатки (атомы). Съ точки зрѣнія тетраэдрической гипотезы (Фан'т-Гоффа) соединеніе двухъ атомовъ углерода двойною связью приходится изображать двумя тетрадрамъ, соединенными уже не вершинами, а ребромъ (фиг. 11), и Фан'т-Гоффъ съ самаго начала принялъ, что въ такихъ системахъ относительное положеніе

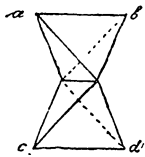

Фиг. 11

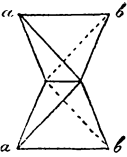

Фиг. 12.

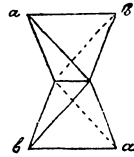

Фиг. 13.

группъ, соединенныхъ съ углеродомъ, фиксировано и что онѣ расположены въ одной плоскости. Это послѣднее обстоятельство уже заранѣе рѣшаетъ, что при четырехъ различныхъ замѣстителяхъ для этилена невозможны асимметрическія, энантиоморфныя конфигураціи и тѣмъ самымъ устраняетъ возможность для нихъ оптической изомеріи (см. Стереохимія *). Это же допущеніе Фан'т-Гоффа ведетъ къ предвѣднью для тѣхъ структурной формулы: $abC: Cab$ двухъ геометрическихъ изомеровъ (фиг. 12 и 13), которые схематически можно передать формулами:

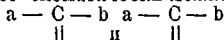

И то и другое дальнѣйшимъ опытами подтвердилось вполне. Во-первыхъ, всѣ попытки раздѣленія на оптически изомеры тѣхъ формулы C_2abcd и $C_2a_2b_2$ потерпѣли полную неудачу (Ле-Бель; Кекуле и Аншютцъ). Одно время Ле-Бель думалъ, что культивированіемъ пѣсенни въ растворахъ питраконовой и мезаконовой $HO.OC.CN: C(SH_3).CO.OH$ кислоты ему удалось получить искомыя оптически дѣятельныя вещества, но ближайшее изслѣдованіе показало, что въ данномъ случаѣ ферментъ пѣсенни является причиною реакціи гидратации, ведущей къ образованію d - (изъ мезаконовой) и l - (изъ питраконовой)

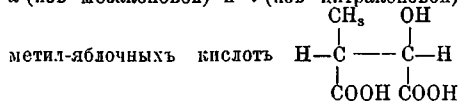

(Вишофъ, Ле-Бель). Безрезультатны были и попытки активированія аллилового спирта $SH_2: CN.CN_2.OH$ и твердой кротоновой ки-

слоты: $SH_2: CN: CN.CO.OH$; они не приобрибли вращательной способности и Ле-Бель заканчиваетъ свою статью по этому вопросу словами: «на основаніи этихъ изслѣдованій можно придти къ заключенію, что первые продукты замѣщенія этилена имѣютъ дѣйствительно ту плоскую форму, которая пмѣ была приписана (Фан'т-Гоффомъ)». Во-вторыхъ—ко времени появленія стереохимической гипотезы между непредвѣдными соединеніями существовало много изомеровъ, обладавшихъ различными физическими свойствами, различной кристаллической формой (при отсутствіи энантиоморфизма), различными: растворимостью, удѣльными вѣсами, температурами плавленія и кипѣнія и отчасти отличными химическими свойствами, но которымъ тѣмъ не менѣе приходилось приписать (по реакціямъ образованія напр.) большую частью тождественныя структурныя формулы; таковы напр. были кислоты: маленовая и фумаровая $HO.OC.CN: CN.CO.OH$, кротоновая (см.) и изокротоновая $C_2H_2O_2$, ангеликовая и тиглиановая— $C_2H_2O_2$ (см.) и т. д.; иногда такимъ изомерамъ, вопреки большинству извѣстныхъ для нихъ реакцій, приписывались различныя формулы; считалось, напр., возможнымъ, что формула маленовой к-ты. $SH_2: C < CO.OH$, а фумаровой приведенная выше и т. д. Теорія Фан'т-Гоффа объяснила такіе случаи и дала имъ рациональныя формулы, а найденныя затѣмъ факты подтвердили правильность послѣднихъ. Особенно удачнымъ можно считать подтвержденіе формулы маленовой и фумаровой кислотъ. Для первой Фан'т-Гоффъ, руководствуясь ея легкой способностью терять элементы воды съ образованіемъ ангидрида,

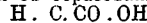

далъ формулу: $H.C.CO.OH$, въ которой карбоксильныя группы возможно сближены, а для второй была предложена формула $HO.OC.C.N$

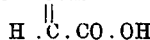

и сначала Танатаръ, а затѣмъ Кекуле и Аншютцъ, получили при окисленіи ихъ нагрѣтыхъ соеи слабымъ растворомъ марганцовокаліевой соли, изъ маленовой кислоты—мезовинную, а изъ фумаровой—виноградную. Реакція протекаетъ буквально такъ, какъ слѣдовало ожидать на основаніи стереохимическихъ формулъ; дѣйствительно, сводится она на присоединеніе по мѣсту двойной связи двухъ гидроксильныхъ группъ; на счетъ какой-бы изъ связей этотъ процессъ ни шелъ, мы должны ожидать

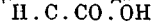

для вещества съ формулой $H.C.CO.OH$



образованія кислоты $H.C.CO.OH$, хотя и

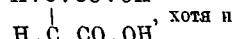
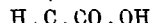

содержащей два асимметрическихъ атома углерода, но такую, обѣ половины которой могутъ

* Ле-Бель первоначально предполагалъ, что группу $>C=C<$ можно быть въ вѣкоторыхъ случаяхъ приравнять одному C , что заставляло ожидать для C_2abcd оптическихъ изомеровъ.

быть, рассматриваемы, как зеркальные изображения друг друга, а это и есть мезовинная кислота (см. Винная), наоборот, для $\text{HO} \cdot \text{OC} \cdot \text{C} \cdot \text{H}$

в зависимости от того, $\text{H} \cdot \text{C} \cdot \text{COOH}$

на счет какой бы связи двойной связи произойдет присоединение гидроксильной, а разрыв той или другой (в виду их равноценности) одинаково вроятен. должны получиться две энантиоморфных формы:

$\text{HO} \cdot \text{H}$ и $\text{H} \cdot \text{OH}$

$\text{HOOC} \cdot \text{C} \cdot \text{C} \cdot \text{COOH}$ и $\text{HOOC} \cdot \text{C} \cdot \text{C} \cdot \text{COOH}$,

$\text{HO} \cdot \text{H}$ и $\text{HO} \cdot \text{H}$

а это и суть формулы (по Э. Фишеру) правой и левой винной кислоты (см. выше стр. 615), соединение же их и есть виноградная кислота. Таким образом, число изомеров, их химический характер оказываются отвечающими предвидениям теории. Как подтверждение ее должно рассматривать и то обстоятельство, что при окислении циклических тел, стереометрическое положение групп в которых то же должно считаться фиксированным, получаются производные малеиновой кислоты. Так, Кекуле и Штрекер получили при окислении бензола хлорноватистой кислотой—трихлор-ацетил-акриловую кислоту. $\text{C}_2\text{Cl}_3\text{O} \cdot \text{CH} : \text{CH} \cdot \text{CO} \cdot \text{OH}$, которая, под влиянием щелочей, дает хлороформ и малеиновую, а не фумаровую *):

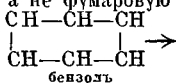

$\text{CCl}_3 \cdot \text{OC} \cdot \text{C} \cdot \text{H}$ и $\text{HO} \cdot \text{OC} \cdot \text{C} \cdot \text{H}$

$\text{OH} \cdot \text{OC} \cdot \text{C} \cdot \text{H} + \text{HOH} = \text{CCl}_3 \cdot \text{H} + \text{HO} \cdot \text{OC} \cdot \text{C} \cdot \text{H}$

Дебнер наблюдал при окислении фенола марганцевокалиевой солью образование павелевой и мезовинной кислоты (см.); последняя, по всей вероятности, является продуктом окисления малеиновой кислоты. Цинке при действии хлорноватистой щелочи на параимидофенол получил дихлормалеиновую, а на резорцин — дихлорацетилтрихлорокотоновую кислоту:

$\text{Cl} \cdot \text{C} \cdot \text{CO} \cdot \text{OH}$

$\text{H} \cdot \text{C} \cdot \text{CCl}_2 \cdot \text{CO} \cdot \text{CHCl}_2$

Наконец, Циамичан превратил целый ряд производных пиррола, фуфурола и тиофена в производные малеиновой кислоты, а их β -метилированные производные — в производные пикраконовой кислоты; так, из четырех-

$\text{Br} \cdot \text{C} \cdot \text{CBr} > \text{SOH}$ получил

$\text{Br} \cdot \text{C} \cdot \text{CO} \cdot \text{OH}$

дибромомалеиновую кислоту

$\text{Br} \cdot \text{C} \cdot \text{CO} \cdot \text{OH}$

$\text{CH}_3 \cdot \text{C} \cdot \text{COBr}$

а из трехбромист. тиофена

$\text{Br} \cdot \text{C} \cdot \text{CBr} > \text{S}$

*) Кариус ранее получил, при этой реакции фумаровую, результат по Кекуле объясняется изомеризующим действием кислоты, на которое Кариус не обратил внимания

$\text{CH}_2 \cdot \text{C} \cdot \text{CO} \cdot \text{OH}$
—бромопикраконовую кислоту $\text{Br} \cdot \text{C} \cdot \text{CO} \cdot \text{OH}$

В отличие от предельных соединений установление для замещенных этилонов стереохимической формулы очень затруднительно. Причиной является сравнительно большая легкость взаимных превращений стереоизомеров. Так, малеиновая кислота при осторожном нагревании до 150° может быть почти количественно превращена в фумаровую *), изокотоновая жидкая при повторных перегонках переходит в протонную кислоту твердую (см.) и т. д. Очень часто такие превращения возбуждаются каталитическими (XIV, 708; контактными; XVI, 100) телами. Так, по Петри, бром и некоторые минеральные кислоты превращают малеиновую кислоту в фумаровую; то же наблюдается Фиттигом и Вислиценом для ангеликовой и тиглиновой кислоты, при чем Фиттиг еще подмечал ускоряющее действие света на превращение ангеликовой кислоты в присутствии брома **). Соли малеиновой кислоты превращаются в соли фумаровой (Скрауц); слезы йода (Аншютц) вызывают превращение эсперов малеиновой кислоты в эсперы фумаровой; ничтожны количества окислов азота превращают кислоты: олеиновую, гиголеиновую и эруковую в их стереоизомеры—кислоты: эландиновую, гандиновую и брасидиновую по схем:

$\text{C}_n \text{H}_{2n+1} \cdot \text{C} \cdot \text{H} \rightarrow \text{C}_n \text{H}_{2n+1} \cdot \text{C} \cdot \text{H}$
 $\text{HO} \cdot \text{OC} \cdot \text{C} \cdot \text{H}$ и $\text{H} \cdot \text{C} \cdot \text{CO} \cdot \text{OH}$

По Аншютцу, кислоты малеианглидовая и малеинаминовая превращаются при кипячении со щелочью в фумаровую кислоту, а, по Деллиу, пикраконовая в тех же условиях переходит в мезоконовую ***) и т. д. О возвращении Вислиценуса на подобия превращения см. "Abhandl. d. mathem. phys. Class. der Sächs. Gesel. der Wissensch.", т. XIV, или подробный руководства по стереохимии.

Геометрическая изомерия известна и для предельных соединений; по крайней мере под названием геометрических изомеров описаны многочисленные изомеры двузамещенных алтарных кислот (см. Алтарная кислота и ее гомологи) $\text{HO} \cdot \text{OC} \cdot \text{CHX} \cdot \text{CHY} \cdot \text{CO} \cdot \text{OH}$ ****), полученные в последние года Ауверсомъ, В. Мейеромъ, Зелинскимъ, Бишофомъ и др. В большинстве случаев, для данных X и Y, наблюдается пара изомеров, из которых один плавится при сравнительно низкой температуре, более растворим и легче превращается в ангидрид, теряя элементы воды; другой—плавится выше, растворим труднее, дает меньше ангидрида в условиях тождественных с первым изомером; оба спо-

*) Превращение идет с выделением тепла, следовательно, отношение между малеиновой и фумаровой кислотами находит свое отношение переохлажденной жидкости к отбывающему ей твердому телу.

**) Превращается ли ангеликовая кислота под влиянием света в тиглиновую в отсутствие брома—неизвестно, по этому должно ожидать.

***) В этом направлении собран обширный материал Фиттигом с учениками.

****) X и Y одноатомные группы.

способны в известных условиях переходить друг в друга (подробн. см. Янтарная кислота). Так как эти отношения очень близки к тому, что известно для пары геометрически изомерных малеиновой и фумаровой кислот, то и двузамещенная янтарная кислота получила название — низкоплавлящаяся и т. д. — малеиновидных, а высокоплавлящаяся — фумароидных. По мнению многих (особенно Бишофа) изомерия этих кислот должна объясняться относительной фиксацией в пространствѣ группъ, соединенныхъ съ двумя средними асимметричными атомами углерода; расположение этихъ группъ (по Байеру) в малеино-

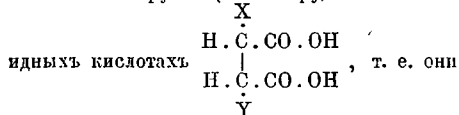

отвѣчаютъ мезовинной кислотѣ, въ которой водные остатки замѣнены X и Y; тоже самое Бишофъ выражаетъ стереометрической формулой, данной фиг. 14, которая представляетъ не что иное, какъ фиг. 7, рассматриваемую

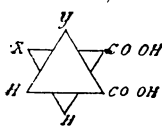

Фиг. 14

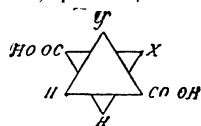

Фиг. 15.

сверху; по аналогіи съ мезовинной — антивинной, Бишофъ называетъ малеиновидныя кислоты еще антикислотами. Кислоты фумароидныя, по Байеру, отвѣчаютъ виноградною, что и

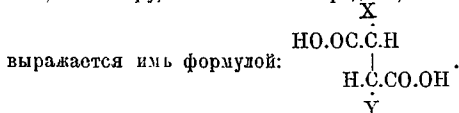

Бишофъ называетъ ихъ съ тою же цѣлью паракислотами (отъ паравинной) и выражаетъ ихъ строеніе фиг. 15. Эти соображенія требуютъ въ настоящее время полнаго пересмотра. Начать съ того, что нѣтъ никакой внутренней необходимости въ томъ, чтобы кислоты мезовиннаго типа плавилась всегда ниже кислотъ винограднаго типа, а потому неосновательно считать нижеплавящаяся кислоты всегда за антизомеры; еще важнѣе то обстоятельство, что только для общей формулы $\text{HO} \cdot \text{OC} \cdot \text{C} \cdot \text{H} \cdot \text{C} \cdot \text{H} \cdot \text{CO} \cdot \text{OH}$, дѣльной пополамъ, мыслимы оптически недѣятельные изомеры мезовиннаго типа; когда же мы имѣемъ разные замѣстители, напримѣръ $\text{HO} \cdot \text{OC} \cdot \text{C} \cdot \text{H} \cdot \text{C} \cdot \text{H} \cdot \text{Y} \cdot \text{CO} \cdot \text{OH}$, то формула не состоитъ изъ тождественныхъ половинокъ и тогда, какъ известно (стр. 612), $N = 2^n$, $N_a = 2^n$, $N_r = 2^{n-1}$ и $N_z = 0$, т. е. тогда возможны только тѣла винограднаго типа, иначе — только паракислоты (ср. что сказано о дибромкоричной и диброммаллокоричной кислотахъ, стр. 616). Нельзя не обратить кромѣ того вниманія на то, что до сихъ поръ всѣ попытки дѣленія на оптическіе антиподы двузамѣщен-

ныхъ янтарныхъ паракислотъ оказались безрезультатными. На почвѣ гипотезы тетраэдричнаго расположенія группъ, соединенныхъ съ углеродными атомами, мы можемъ составить себѣ нѣкоторое представленіе объ относительныхъ разстояніяхъ атомовъ въ молекулахъ и, оказавшись, соображенія этого рода позволяютъ легко объяснить нѣкоторые, давно уже известные факты. Если довольствоваться только структурною формулой напр. пентана:

$\text{H}_2\text{C} \cdot \overset{1}{\text{C}} \cdot \overset{2}{\text{C}} \cdot \overset{3}{\text{C}} \cdot \overset{4}{\text{C}} \cdot \overset{5}{\text{C}} \cdot \text{H}_2$, то можно думать, что углеродъ 1-й ближе всего къ углероду 2-му и наиболѣе удаленъ отъ углерода 5-го, а стереохимическая модель (фиг. 16: изображены

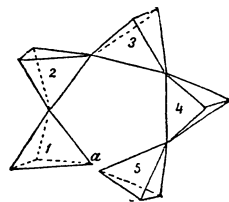

Фиг. 16

только атомы углерода, или върѣе. сферы дѣйствія ихъ средствъ) позволяютъ ожидать, что группа α , связанная съ первымъ углеродомъ, всего легче вступить во взаимодействіе съ группою, связанною съ 5-мъ атомомъ углерода и всего труднѣе съ группою, связанною со 2-мъ атомомъ углерода. Опытный матеріалъ вполнѣ гармонируетъ съ такимъ заключеніемъ. Давно было известно, что внутри-молекулярныя реакціи очень трудно идутъ между группами соседнихъ (α) углеродныхъ атомовъ, чаще наблюдаются онѣ для β положенія (1,3) и еще чаще для γ (1,4) и δ (1,5) положеній. Такъ, β -лактоны (см.) почти неизвѣстны, а существуютъ предпочтительно γ и δ лактоны; α и β амидокислоты: $\text{HO} \cdot \text{OC} \cdot \text{C} \cdot \text{H} \cdot \text{N} \cdot \text{R}$ и $\text{HO} \cdot \text{OC} \cdot \text{C} \cdot \text{H} \cdot \text{C} \cdot \text{H} \cdot \text{N} \cdot \text{R}$ не теряютъ воды, а γ — $\text{HO} \cdot \text{OC} \cdot [\text{C} \cdot \text{H}_2]_n \cdot \text{C} \cdot \text{H} \cdot \text{N} \cdot \text{R}$ и δ — $\text{HO} \cdot \text{OC} \cdot [\text{C} \cdot \text{H}_2]_n \cdot \text{C} \cdot \text{H} \cdot \text{N} \cdot \text{R}$ легко образуютъ воду и соответственные лактамы: пиримидоны и пиперидоны (XVII, 267). Ни шазелевая кислот., ни малооновая не даютъ ангидридовъ, каковыя получаютъ для янтарной кислоты и ея гомологовъ (ср. выше) и для глутаровыхъ кислотъ *). Къ этой же области явленій должна быть отнесена и легкая способность γ -дикетонновъ давать производныя фурфурана, пиррола и тиофена:

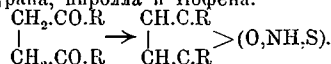

Одно изъ слѣдствій теоріи до сихъ поръ, впрочемъ, не подтверждено. Если строить формулы предѣльныхъ одноосновныхъ кислотъ изъ моделей, то нетрудно видѣть, что начальная съ кислотъ, заключающихъ C_6 и болѣе въ молекулу, углеродные атомы уже не находятся въ одной плоскости, а образуютъ довольно сложную фигуру, которая можетъ быть асимметричною, не совмѣстимою съ ея зеркальнымъ изображеніемъ; слѣдовало-бы потому ожидать для высшихъ одноосновныхъ жирныхъ кислотъ оптической дѣятельности; таковая пока не известна.

* Явленіе находится въ зависимости, кромѣ того, отъ степени замѣщенія кислотъ; многозамѣщенныя образуютъ ангидриды легче (Бишофъ, Гельмъ).

С. ацетилен и циклических соединений. При тетраэдрической гипотезе тройную связь необходимо представить себе в видъ соприкосновения двухъ тетраэдровъ по одной плоскости; стереохимическая формула ацетиленъ потому передается фиг. 17; какъ видно — въ ацетиленѣ всѣ атомы находятся не только въ одной плоскости (это имѣется и въ этиленѣ), но и на одной прямой лини. Характеръ строенія замѣненныхъ ацетиленовъ находится въ полной зависимости отъ строенія замѣняющихъ группъ и потому сводится на изложенное выше *). Переходя къ С. циклическихъ тѣлъ, я считаю возможнымъ остановиться только на трехъ обстоятельствахъ. 1) Формула бензолъ, являющаяся наибольшо хорошо изученнымъ циклическимъ тѣломъ, не можетъ быть выражена призмой, потому что при призматическомъ строеніи уже двузамѣненные продукты его должны были-бы, какъ энантиоморфные, обладать оптической дѣятельностью. На это обстоятельство впервые обратилъ вниманіе Фан-т-Гоффъ. Дѣйствительно, одного взгляда на фиг. 18 и 19 достаточно, чтобы

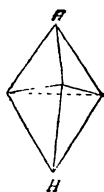

Фиг. 17.

видѣть, что такая постройка не совмѣстима, а потому салициловая кислота, ее алдегиды, ортолонины и т. д. должны-бы существовать въ двухъ оптически дѣятельныхъ видоизмѣненіяхъ, отвѣчающихъ правой и лѣвой виннымъ кислотамъ; ничего подобнаго, однако, неизвѣстно и Ле-Бель тщетно пытался раздѣлять обыкновенный ортолонидинъ, считая его за рацемическое тѣло, на оптически антиподы. Выводомъ изъ этого является предположеніе, что въ бензолѣ (и въ другихъ циклическихъ соединеніяхъ) атомы углерода лежатъ или въ одной, или въ двухъ параллельныхъ плоскостяхъ; при такомъ допущеніи атомы водорода углеводородовъ, или замѣняющія ихъ группы, тоже могутъ находиться въ плоскостяхъ параллельныхъ первымъ **). 2) При распредѣленіи атомовъ въ различныхъ параллельныхъ плоскостяхъ для различныхъ циклическихъ производныхъ возможна изомерія вполнѣ подобная той, которая известна для винныхъ кислотъ. Такъ, принимая, что шесть С атомовъ гексагидробензола лежатъ въ одной плоскости, мы для гексагидрофталевой кислоты можемъ ожидать, что оба карбоксилы ея будутъ приходится съ одной стороны этой плоскости и тогда ей можно придать такую формулу:

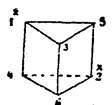

Фиг. 18.

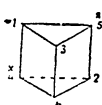

Фиг. 19.

нѣтъ, что такая постройка не совмѣстима, а потому салициловая кислота, ее алдегиды, ортолонины и т. д. должны-бы существовать въ двухъ оптически дѣятельныхъ видоизмѣненіяхъ, отвѣчающихъ правой и лѣвой виннымъ кислотамъ; ничего подобнаго, однако, неизвѣстно и Ле-Бель тщетно пытался раздѣлять обыкновенный ортолонидинъ, считая его за рацемическое тѣло, на оптически антиподы. Выводомъ изъ этого является предположеніе, что въ бензолѣ (и въ другихъ циклическихъ соединеніяхъ) атомы углерода лежатъ или въ одной, или въ двухъ параллельныхъ плоскостяхъ; при такомъ допущеніи атомы водорода углеводородовъ, или замѣняющія ихъ группы, тоже могутъ находиться въ плоскостяхъ параллельныхъ первымъ **). 2) При распредѣленіи атомовъ въ различныхъ параллельныхъ плоскостяхъ для различныхъ циклическихъ производныхъ возможна изомерія вполнѣ подобная той, которая известна для винныхъ кислотъ. Такъ, принимая, что шесть С атомовъ гексагидробензола лежатъ въ одной плоскости, мы для гексагидрофталевой кислоты можемъ ожидать, что оба карбоксилы ея будутъ приходится съ одной стороны этой плоскости и тогда ей можно придать такую формулу:

*) Миную гипотезу Байера о натяженіяхъ средствъ въ ацетиленѣ и циклическихъ производныхъ: она не находится въ связи съ тѣмъ, что изложено въ настоящей статьѣ. Для желающихъ перечислить въ концѣ литературы предмета.

***) Это видно на моделѣ. Дланные боковыя цѣпы занимаютъ, понятно, имъ собственное положеніе.

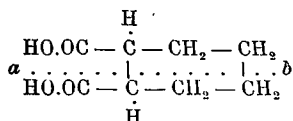

(оба карбоксилы находятся въ плоскости параллельной плоскости бумаги, на которой предполагается лежить кольцо изъ 6 С); подобныя формулы Байеръ называетъ cis формулами; съ одинаковымъ правомъ такія соединенія можно-бы назвать антисоединеніями; построение имъ отвѣчающее вполнѣ симметрично; это легко видѣть, если представить себѣ, что перпендикулярно къ плоскости бумаги помѣщено зеркало *ad*, обозначенное пунктирной линіей: обѣ половины формулы явятся тогда зеркальнымъ изображеніемъ другъ друга, а, слѣдовательно, тѣло имъ отвѣчающее, не смотря на содержаніе двухъ асимметричныхъ атомовъ углерода, должно быть оптически недѣятельнымъ—типа мезовинной кисл. Можно, однако, для гексагидрофталевой кислоты расположить карбоксилы и иначе: одинъ подъ плоскостью, содержащей 6 С бензольнаго кольца, и другой надъ этой плоскостью:

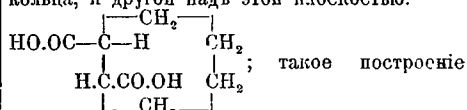

энантиоморфно асимметрично и оно должно отвѣчать правой и лѣвой виннымъ кислотамъ; Байеръ называетъ такое тѣло *trans* померомъ; можно назвать его и параизомеромъ. Слушая установленной cis и *trans* изомеріи настолько многочисленны, что перечислить ихъ въ настоящей статьѣ нѣтъ возможности. Достаточно сказать, что они наблюдаются не только для гидрогенизованныхъ ароматическихъ производныхъ, но и для производныхъ три, тетра и пентаметилсоевъ (п будутъ найдены и для гента, окто и т. п. метиленовъ), для пиперазоновъ, тритиоалдегидовъ и т. д. 3) Возможно, что cis-*trans* изомеріей необходимо объяснить и случаи оптической дѣятельности такихъ тѣлъ, которые, судя по структурной формулѣ, таковой не должны бы обладать. Сюда напр. относится оптическая дѣятельность пинозита—гексаагирексагидробензола

СН(ОН)—СН(ОН)—СН(ОН)
СН(ОН)—СН(ОН)—СН(ОН)
(иной кислоты и т. п. Примѣръ инозита и мезовинной кисл. показываютъ между прочимъ, что неправильно Фан-т-Гоффомъ оптическая дѣятельность сведена только къ асимметріи углерода, такъ какъ цѣвъ углеводныхъ атомовъ (будетъ-ли она закрытая или открытая) сама по себѣ почти всегда совмѣстима съ собою *); не совмѣстимо же, энантиоморфно — можетъ быть расположеніе въ пространствѣ атомовъ, соединенныхъ съ углеродомъ или другимъ поливалентнымъ атомомъ. О геометрической изомеріи углеородоазотныхъ

*) Несовмѣстимость мыслима только при винтообразномъ расположеніи атомовъ С: правые и лѣвые винты энантиоморфны.

соединений см. Изонитрозосоединения (XII, 878); о геометрической С. азота см. Діазосоединения (X, 730), а также специальная литература.

Литература. J. H. van't Hoff—F. Herrmann, «Die Lagerung der Atome im Raum» (1877); A. Wunderlich, «Configuration organischer Moleküle» (1886); J. H. van't Hoff, «Dix années dans l'histoire d'une théorie» (1887; перепечатана здесь и первая ст. Le-Bel'я по стереохимии); J. Wislicenus, «Ueber die räumliche Anordnung der Atome in organischen Molekülen etc.» (в «Abhandl. der mat.-phys. Classe der K. Sächs. Gesellsch. der Wissensch.», XIV, 1—77; реферат части ст. в «Журн. Русск. Хим. Общ.», т. XX, 1888 [2] 1—21); K. Auwers, «Die Entwicklung der Stereochemie» (1890); Ph. A. Guye, «Etude sur la dissymétrie moléculaire» (1891); G. Errera, «Lezioni sulla polarimetria» (1891); Ш. М. Безрѣдка (под ред. Н. Д. Зелинского), «Опыт исторіи развитія стереохимическихъ представлений» (1892); van't Hoff—W. Meyerhoffer, «Stereochemie» (1892); Ch. Friedel-Benzène (constitution, 2-ème Suppl. au Dictionnaire etc. de Wurtz, 1-ère partie, p. 451, 1892); J. Wislicenus, «Die Chemie und das Problem von der Materie» (1893); A. Hantzsch, «Grundriss der Stereochemie» (1893); J. H. van't Hoff, «Die Lagerung der Atome im Raume» (2 изд., 1894); C. A. Bischoff вместе съ P. Walden, «Handbuch der Stereochemie» (1894); A. Hantzsch, «Précis de Stéréochimie» (1896); H. Landolt, «Das optische Drehungsvermögen» (2 изд., 1898); П. Вальденъ, «Материалы къ изучению оптической изомеріи» (1898; отдѣльными главами напечатано въ т. XXX «Ж. Р. Ф.—Хим. Общ.», стр. 483, 491, 502, 632 и 767); J. H. van't Hoff, «Vorlesungen ü. theoret. u. phys. Chemie» (2 тѣр., «Die chemische Statik», стр. 94—123, 1899); P. Freundler, «La Stéréochimie» («Scientia», № 3, 1899). Рефераты С. А. Bischoff'a въ Meyer's «Jahrbuch der Chemie», отд. «Organische Chemie»—«Stereoisomerie» съ 1891 г. и П. Вальденъ, «Оптическая зомерія» («Ж. Р. Ф.—Х. О.», т. XXXII, [2], 42—59); многочисл. отд. статьи въ спец. хим. журн.; E. Fischer'a въ «Ber. d. deutsch. Chem. Gesellschaft». А. И. Горбова. А.

Стереометрія—геометрія въ пространствѣ трехъ измѣреній. Планиметрия—геометрія на плоскости.

Стереомы—ткани растений, приспособленныя для механическихъ отравлений. Ср. Ткань (бот.).

Стереоскопъ—общезвѣстный оптический приборъ, служащій для разсматриванія фотографическихъ изображеній, представляющихъ при этомъ рельефными, если изображенія были сняты съ рельефныхъ предметовъ. Когда мы смотримъ на какой-нибудь предметъ, то оба нашихъ глаза направляются на какую-нибудь его точку и на свѣтлой оболочкѣ глаза образуются изображенія не тождественныя, такъ какъ правый глазъ видитъ большую часть правой стороны предмета, чѣмъ лѣвый глазъ и, наоборотъ, лѣвый глазъ видитъ большую часть лѣвой стороны предмета, чѣмъ видитъ правый. Чѣмъ больше

разстояніе между глазами, тѣмъ значительнѣе различіе между двумя изображеніями и тѣмъ сильнѣе ощущеніе рельефа. Фотографическіе снимки съ дѣйствительнаго предмета дѣлаются при помощи двухъ рядомъ стоящихъ объективовъ; разстояніе между ихъ центрами должно быть, приблизительно, равно разстоянію между глазами. С. имѣетъ видъ ящика, подобнаго биноклю, но вмѣсто объективовъ на днѣ ящика лежитъ двойное фотографическое изображеніе, а въ трубчачахъ С., обрашаемыхъ къ глазу, помѣщены половинки разрѣзаннаго выпуклаго стекла, притомъ такъ, что лѣвая половинка помѣщена направо, а правая налѣво, вслѣдствіе чего получеченицы обращены тонкими краями другъ къ другу. Каждая изъ нихъ дѣйствуетъ не только какъ увеличительное стекло, но и какъ призма и отъ того оси обонихъ изображеній составятъ между собою уголь, подобно тому, какъ при разсматриваніи дѣйствительнаго предмета оси глазъ составляютъ между собою уголь. С. избрѣтенъ Витстономъ и построенъ первоначально въ другой формѣ, а именно за глазами трубчачами прибора помѣщаются два зеркальца, соприкасающіяся ребрами подъ прямымъ угломъ; въ правомъ зеркальцѣ видно изображеніе предмета, помѣщенное въ приборѣ на его правой стѣнкѣ, а въ лѣвомъ—изображеніе, помѣщенное налѣво. Въ первыхъ С. до избрѣтенія фотографіи помѣщались только чертежи геометрическихъ тѣлъ и несложные перспективные рисунки. Если, при сниманіи изображеній для С., разстояніе между объективами больше разстоянія между глазами, то рельефъ будетъ усиленный и можетъ перейти въ безобразный для предметовъ близкихъ къ глазу, но зато облегчается сужденіе о рельефѣ предметовъ отдаленныхъ. На этомъ основано устройство телестереоскопа Гельмгольца—прибора, назначеннаго для опредѣленія, какіе изъ дальнихъ предметовъ находятся впереди другихъ. Передъ глазами трубчачами находятся два зеркальца, какъ въ С. Витстопа; на одной линіи съ ними направо и налѣво помѣщены другія два зеркальца, отражающія изображенія предметовъ въ первыя зеркальца. Въ каждомъ изъ глазъ составится изображеніе отдаленныхъ предметовъ и если линейка, на концахъ которой укрѣплены крайнія зеркальца, имѣетъ $1\frac{1}{2}$ —2 метра длины, то можно судить о томъ, на-примѣръ, какая изъ вершинъ холмовъ, рисующихся рядомъ, ближе къ наблюдателю. Айвсъ (Ives) устроилъ особенной системы С., въ который разсматриваются фотографическія изображенія, освѣщенные сивозъ стекла: красное, зеленое и фіолетовое, сумма цвѣтовъ которыхъ даетъ всѣ цвѣта предметовъ природы, снятыхъ для С. Эти фотографическіе снимки сдѣланы такъ, какъ то было объяснено выше, но сняты трижды—каждый разъ чрезъ цвѣтное стекло красное, зеленое и фіолетовое, послѣдовательно. Соотвѣтственно расположенныя зеркала совмѣщаютъ три изображенія для каждого глаза въ одно, вслѣдствіе чего цвѣта изображеній, налагаемые одинъ на другой, кажутся натуральными и С. даютъ имъ рельефъ (см. Цвѣтъ). О. П.

Стереотипъ—см. Типографское дѣло.

Стереохимія (пространственная химія—Raumchemie, chimie dans l'espace).—С. занимается всѣми химическими явленіями, которыя должны быть сведены на пространственное расположеніе атомовъ, составляющихъ химическія молекулы (ср. Стереои́зомерія). Стереохимическія предствленія покоятся на слѣдующихъ опытныхъ данныхъ. Малюсу принадлежитъ наблюденіе (1808 г.), что свѣтъ, отраженный прозрачнымъ или непрозрачнымъ тѣломъ, существенно отличается отъ свѣта, неусукаемого свѣтящимся тѣломъ. Этому явленію онъ далъ названіе поляризаціи. Имъ же доказано, что измѣненія въ характерѣ свѣтового луча, прошедшаго черезъ двойкопреломляющій кристаллъ (напр. известковаго шпата), тождественны съ тѣмъ, которыя вызываюся отраженіемъ, такъ какъ обыкновенный и необыкновенный лучи поляризованы (XXIV, 463—464). Затѣмъ Араго (1811) показалъ, что если анализировать (никелевой призмой) поляризованный лучъ, прошедшій перпендикулярно черезъ пластинку кварца (отшлифованную перпендикулярно къ главной оси), то при всѣхъ положеніяхъ призмы получаются два изображенія, окрашенные въ дополнательные цвѣта. Если толщина призмы не позволяетъ полного раздѣленія обоихъ пучковъ лучей, то тамъ, гдѣ они другъ друга покрываютъ, видно бѣлое пятно. Это представляетъ двойную аномалію сравнительно съ тѣмъ, что обыкновенно наблюдается надъ двойкопреломляющими кристаллами. Перпендикулярная къ оси пластинка должна была бы дать два бѣлыхъ изображенія (вмѣсто цвѣтныхъ), и при двухъ положеніяхъ луча, отличающихся на 180°, должно было бы получиться только одно изображеніе. Араго заключилъ, что въ кварцѣ явленія таковы, какими они могли быть, если-бы различныя цвѣтные лучи, изъ которыхъ состоитъ бѣлый свѣтъ, падающій на кварцевую пластинку, по выходѣ изъ нея были поляризованы въ различныхъ плоскостяхъ. Полное разъясненіе явленія далъ Био (1813). Онъ поляризовалъ по очереди части спектра и нашелъ, что при прохожденіи ихъ черезъ кварцевую пластинку первоначальная плоскость, въ которой они были поляризованы, претерпѣваетъ отклоненіе на нѣкоторый уголъ, пропорциональный толщинѣ кварцевой пластинки; что этотъ уголъ, при данной толщинѣ пластинки, различенъ для различныхъ лучей спектра и падаетъ въ нѣкоторой зависимости отъ длины ихъ волны (см. Вращеніе плоскости поляризаціи, VII, 354). Кроме того Био подмѣтилъ, что нѣкоторыя пластинки кварца отклоняютъ плоскость поляризаціи въ одномъ направленіи (въ правую), а другія отклоняютъ ее совершенно на ту же величину (и согласно тѣмъ же законамъ) въ противоположную сторону (влѣво). Самымъ важнымъ открытіемъ Био въ этой области было наблюденіе, что плоскость поляризаціи отклоняютъ и многія органическія соединенія, какъ напр. скиндаръ, растворы сахара, камфоры и винной кислоты. Такихъ образцовъ, существуютъ жидкія или растворимыя органическія соединенія,

которыя по способности къ вращенію плоскости поляризаціи напоминаютъ кристаллизованный и твердый кварцъ. Био же было установлено, что эта аналогія съ кварцемъ только кажущаяся. Тождественно только отклоненіе плоскости поляризаціи свѣта, а по существу явленія совершенно различны. Кварцъ отклоняетъ плоскость поляризаціи, но онъ долженъ быть кристаллическимъ. Въ растврѣ или твердый, по аморфный, онъ оптически не дѣятеленъ. Затѣмъ онъ не только долженъ быть кристаллизованнымъ, но пластинки должны быть отшлифованы перпендикулярно къ оси. Какъ только мы ихъ наклонимъ подъ угломъ къ падающему лучу, вращеніе ослабѣваетъ и, наконецъ, совсѣмъ исчезаетъ. Сахаръ тоже отклоняетъ плоскость поляризаціи, но онъ долженъ быть въ растворѣ, а если онъ твердъ, то въ аморфномъ состояніи (какъ въ дедецѣ). Въ кристаллическомъ сахарѣ не удалось наблюдать оптической дѣятельности. Трубка, содержащая сахарный растворъ, можетъ быть наклонена, но для равныхъ величинъ столбовъ раствора вращеніе остается постояннымъ. Даже болѣе. Часовымъ механизмомъ можно привести жидкость въ сильное движеніе, и явленіе не претерпѣваетъ измѣненія. Не менѣе важно было наблюденіе Био, что скиндаръ, напр., вращаетъ плоскость поляризаціи и въ парообразномъ состояніи, и что уголъ вращенія въ этомъ случаѣ близокъ къ углу вращенія его въ жидкомъ состояніи (при равныхъ по количеству вещества столбахъ его). Совокупность всѣхъ его наблюденій позволила Био вывести вполнѣ определенное заключеніе, что *оптическая дѣятельность органическихъ соединений зависитъ только отъ ихъ молекулъ и отъ индивидуальной конституціи этихъ послѣднихъ*. Въ кварцѣ же явленіе зависитъ отъ порядка расположенія кристаллическихъ частей (элементовъ кристалла *). Перехожу къ кристаллографической сторонѣ предмета. Какъ извѣстно, кристаллы могутъ представлять самыя разнообразныя комбинаціи стереометрическихъ фигуръ. Всѣ эти комбинаціи обыкновенно подчинены закону симметріи, гласящему, согласно формулировкѣ Ромэ-де-Лилля,

* Выводъ этотъ обмѣривать и по настоящее время, а между тѣмъ нельзя не обратить вниманія на то, что его нельзя считать столь строгимъ, какимъ онъ считался раѣе. Во-первыхъ, существуютъ нѣкоторыя вещества, которыя вращаютъ плоскость поляризаціи и въ твердомъ, кристаллическомъ состояніи, и въ растворѣ, и наоборотъ прѣтвръя прѣтврма являюся квасцы аммиака: $[(\text{C}_2\text{H}_5)_2\text{C}_2\text{H}_4 \text{C}_2\text{H}_4] (\text{C}_2\text{H}_5\text{NH}_2)_2 \text{H}_2\text{SO}_4 + 10\text{H}_2\text{O}$ (+24H₂O, а во вторыхъ, отсутствіе вращательной способности у расплавленнаго кварца и у его растворовъ въ щелочахъ еще не даетъ права утверждать, что молекула кварца (SiO₂) не построена энантиоморфно асимметрично, подобно напр. низингу $[\text{C}_2\text{H}_5\text{ON}(\text{C}_2\text{H}_5)]_2$ (ср. Стереои́зомерія, стр. 620); та высокая температура, которая необходима для плавленія кварца, можетъ обуславливать появленіе у него рацемизма, какъ нагрѣваніе, напр., винной к-ты. (см.) до 170° вызываетъ рацемію у ней; равнымъ образомъ нагрѣваніе со щелочами вызываетъ рацемическое претращеніе и у органическихъ оптически дѣятельныхъ тѣлъ. Что положеніе молекулы, даже эндиомно энантиоморфно асимметричныхъ по отношенію къ направленію поляризованнаго луча далеко не безразлично—является изъ того, что почти всѣ органическія соединенія, вращающія плоскость поляризаціи въ растврѣ, теряютъ эту способность въ кристаллическомъ состояніи.

что одновременно и совершенно одинаковым образом должны быть притуплены все соответственные элементы кристалла, будущи ли то соответственные ребра, или же соответственные углы. Часто, однако, наблюдается, что изъимается одновременно и тождественным образом только половина соответственных элементов данного кристалла и тогда мы имеем дело с явлением, носящим имя гемидризм (VIII, 298). Примеры гемидризм (см.): правый и левый гипсоздрь, правые и левые тетраэдрические пентагональные додекаэдр (случай двойной гемидризм — тетартоздрь, XXIV, 862—863), несовместимые бифеноиды из ромбической бипирамиды (XXVII, 79) и т. п. Кварц представляется одним из первых случаев, в которых была наблюдаема (Гаюи) гемидризм; именно, плоскости тригональной пирамиды и тригонального трапезоэдра — не подчинены закону симметрии: они не встречаются парами (см. рис. XIV, 859), и Гаюи, назвавший кристаллы кварца, на которых эти плоскости встречаются — и гедраграмм, предложил называть правыми плагидрамм т. кристаллы, на которых эти плоскости наклонены вправо (о постановке кристаллов, см. XIV, 859), и левыми — где они отклонены влево. В 1820 г. кристаллографическая особенность кварца была связана с его оптическими свойствами Дж. Гершелем, который нашел, что пластинки из правых плагидродров отклоняют плоскость поляризации вправо, а левые — влево. Открытие это, впрочем, в глазах современников не имело того значения, которое мы приписываем ему теперь. Во-первых, Био, основываясь на том, что существуют пологранные кристаллы кварца, во вращающие плоскости поляризации (это браунские двойники, XIV, 860), считал тогда его гемидризм и вращательную способность случайными признаками, а во-вторых, попытки распространить связь между оптической деятельностью и гемидризм на другие случаи последней на первых порах потерпели полную неудачу; так, напр., Делафоссь ищечно пытался отыскать оптическую деятельность у апатита, кристаллизующагося въ гексагональной системѣ съ гемидричными плоскостями пирамиды третьего рода. Разрѣшены эти вопросы были только работами Пастера (1844) над винными (см.) кислотами. Изучая кристаллографически соли правой винной кислоты, Пастеръ не только подмѣтил на нихъ гемидрическія плоскости, но и нашелъ, что эти плоскости, при одинаковой постановкѣ кристалловъ солей, вездѣ одинаковымъ образомъ ориентированы. Такъ какъ изслѣдование солей винограднаго кислоты показало, что они имѣютъ гемидрическія формы, то естественно у Пастера явилась мысль, что правило Дж. Гершеля должно быть распространено и на органическія соединенія. Этому противорѣчало, однако, наблюдение Митчерлиха, по которому «винограднаго и винная двойная натрово-аммиачная соли имѣютъ одинаковый химическій составъ, одинаковую кристаллическую форму съ одинаковыми углами, однимъ и тотъ же удѣльный вѣсъ, оба одинаково

двойкопреломляющія и, слѣд., ихъ оптически оси образуютъ одни и тѣ же углы. Ихъ водные растворы имѣютъ одинъ и тотъ же показатель преломленія. Но растворенная винная соль отклоняетъ плоскость поляризации, между тѣмъ какъ винограднаго кислота и ея соли, по Био, оптически недѣятельны. Между тѣмъ природа и число атомовъ, ихъ расположеніе и ихъ разстоянія другъ отъ друга одинаковы въ обоихъ тѣлахъ». Ближайшее кристаллографическое изслѣдованіе этихъ солей, за которое Пастеръ принялся убѣжденный, что ему удастся показать отсутствіе гемидрическихъ плоскостей на соляхъ винограднаго кислоты, показало и въ этомъ случаѣ гемидризмъ съ тѣмъ, однако, существеннымъ различіемъ, что на соляхъ винной кислоты гемидрическія площадки (принадлежащія пологрательной гемипирамидѣ, см. фиг. VI, стр. 422) ориентированы все одинаковымъ образомъ, а на соли винограднаго кислоты они оказались на однихъ кристаллахъ принадлежащими той же положительной гемипирамидѣ, а на другихъ — ей же, но только противоположнаго (отрицательнаго) знака; въ остальныхъ кристаллахъ были вполнѣ изоморфны между собою. Это повело, какъ извѣстно, къ открытію лѣвой винной кислоты, отличающейся отъ правой (обыкновенной винной) только противоположной ориентировкой несовместимыхъ (энантиоморфныхъ) гемидрическихъ плоскостей и противоположнымъ по знаку, но тождественнымъ по абсолютной величинѣ, вращеніемъ плоскости поляризации. Наблюденія надъ нѣкоторыми другими оптически дѣятельными органическими веществами показали Пастеру, что и тамъ *оптическая дѣятельность связана съ энантиоморфной гемидрией* (энантиоморфнымъ строеніемъ) *кристалловаго*, связь эта, слѣд., не случайная, а представляетъ естественный законъ. Сопоставляя же этотъ результатъ съ положеніемъ Био о томъ, что вращательная способность органическихъ веществъ зависитъ только отъ ихъ молекулъ, мы неизбежно приходимъ къ выводу Пастера, который въ докладѣ парижскому химическому обществу (1860 г.) говорилъ: «всѣ тѣла, разсматриваемыя со стороны ихъ наружныхъ формъ, могутъ быть раздѣлены на два большихъ класса, характеризуемыхъ слѣдующими признаками: одни даютъ зеркальное изображеніе, вполнѣ совпадающее съ ямъ самимъ, зеркальныя изображенія другихъ — несовместимы съ формой самого тѣла, хотя всѣ детали его переданы совершенно вѣрно. Прямая лѣстница, кубъ, человѣческое тѣло служатъ примѣрами первыхъ тѣлъ; витая лѣстница, вѣтъ, рука, несравненный тетраэдръ принадлежатъ ко второй группѣ. Последнія не заключаютъ въ себѣ плоскости симметрии. Съ другой стороны, мы знаемъ, что сложныя (химически однородныя) тѣла представляютъ агрегаты тождественныхъ молекулъ... а эти послѣднія представляютъ собранія атомовъ, которые не перемѣщаются безпорочно между собою, а, напротивъ, находитъ въ очень опредѣленныхъ пространственныхъ отношеніяхъ. Таково представленіе всѣхъ физиковъ о строеніи тѣла. А если это такъ, то было-бы на-

вѣрное, очень страннымъ, если бы природа не дала намъ между атомными группами, сложными въ молекулы, представителями обонхъ классовъ, въ которые укладываются всѣ вообще матеріальныя тѣла. Было-бы, другими словами, изумительно, если-бы между всѣми химическими соединениями, какъ естественными, такъ и искусственными, не нашлось такихъ, зеркальных изображеній которыхъ были-бы совмѣстны, и другихъ, которыхъ-бы дали несомнѣстимыя зеркальныя изображенія. Дѣло, однако, обстоитъ такъ, какъ и можно было предвидѣть, и всѣ химическія тѣла безъ исключенія распадаются на два класса, на симметричныя и асимметричныя, энантиоформныя. И далѣе: «*Структурою ли атомы (образующіе молекулу) правой винной кислоты по спирали, закрученной въ правую сторону, или же они расположены по угламъ энантиоформнаго тетраэдра, или какимъ-нибудь другимъ асимметричнымъ способомъ—на эти вопросы мы не въ состояніи отвѣтить. Не можетъ подлежать, однако, ни малѣйшему сомнѣнію, что въ послѣднемъ заключенію приводить и соображенія часто математическаго и физическаго характера. Наиболее общедоступное доказательство этого принадлежитъ Сорэ. «Среда, говоритъ онъ, вращающая плоскость поляризаціи, не можетъ имѣть плоскости симметріи, совпадающей съ направлениемъ луча, претерпѣвающаго вращеніе, потому что тогда было-бы непонятно, почему вращеніе совершается скорѣе въ одномъ направленіи, чѣмъ въ другомъ; вращеніе было бы потому слѣдствиемъ безъ причины. Среда оптически дѣятельная не можетъ имѣть плоскости симметріи, перпендикулярной къ падающему лучу, потому что два луча, распространяющіеся въ противоположныхъ направленіяхъ, должны были-бы испытывать отклоненія разныхъ знаковъ по отношенію къ этой плоскости, но одноименныя по отношенію къ неподвижнымъ осямъ, что противно опытнымъ даннымъ*». По той же причинѣ нельзя допустить существованіе центра симметріи. А такъ какъ съ другой стороны оптическая дѣятельность проявляется одинаково во всѣхъ направленіяхъ въ тѣлахъ аморфныхъ, жидкихъ или кристаллизованныхъ въ правильной системѣ и по главной оси въ тѣлахъ, кристаллизованныхъ въ системѣ гексагональной и квадратной, т. е. она проявляется въ направленіяхъ, которыя были-бы параллельны или перпендикулярны къ плоскостямъ симметріи, если-бы таковыя существовали, то необходимо допустить, что среда оптически дѣятельная, т. е. способная вращать плоскость поляризаціи, не можетъ имѣть ни плоскости, ни центра симметріи... Это влечетъ за собою соотношеніе между несомнѣстимой геміэдрией и способностью къ вращенію плоскости по-*

ляризаціи, потому что кристаллы, не имѣющіи ни плоскости, ни центра симметріи энантиоформно-геміэдричны, будутъ ли выражаться эта геміэдрия въ наружныхъ признакахъ или нѣтъ*). Асимметрія, заканчивается Сорэ,—необходимое условіе для вращенія плоскости поляризаціи..., но послѣднее не есть необходимое слѣдствіе асимметріи; среда можетъ быть построена различно въ различныхъ направленіяхъ, но эти различія могутъ не выражаться въ способѣ распространенія свѣта. Повидимому, необходимо для оптической дѣятельности отсутствіе сплошной однородности. Идеи Пастера не встрѣтили сначала сочувствія въ средѣ химиковъ и только въ 1874 г., почти одновременно, Фан'т-Гоффъ въ Голландіи и Ле-Бель во Франціи, подмѣтивъ связь между структурными формулами нѣкоторыхъ органическихъ веществъ съ ихъ способностью къ вращенію въ растворахъ плоскости поляризаціи, развили эти идеи въ современное стереохимическое ученіе. Сопоставленіе структурныхъ формулъ на плоскости:

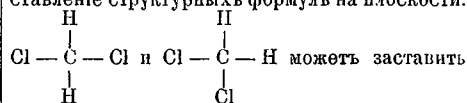

ожидать двухъ изомеров состава CH_2Cl_2 : въ правой формулѣ 2 атома хлора находятся въ нѣсколько иномъ отношеніи къ остальной части молекулы, чѣмъ въ лѣвой,—но опытъ показываетъ, что получить изомерные CH_2Cl_2 невозможно. Это обстоятельство заставило уже со времени возникновенія структурной теоріи расширить понятіе о четырехатомности углерода положеніемъ, что порядкомъ расположенія атомовъ вокругъ атома углерода безразличны. Изъ этого вытекало, что не должно существовать изомеров общихъ формулъ: CNX^1 , CHY^1X^1 , CX_2^1Y^1 , CX^1Y^1 и CNXYZ , или вообще— CRXYZ . Въ полномъ согласіи съ такимъ заключеніемъ не пзвѣстно изомеров первыхъ четырехъ типовъ, и, противно заключенію, Фан'т-Гоффъ и Ле-Бель показали, что наиболѣе хорошо установленные случаи изомери предѣльныхъ право и лѣво-вращающихъ тѣлъ подходятъ подъ пятый типъ; они указали затѣмъ, что противорѣчіе между опытомъ и теоріей исчезаетъ, если признать, что молекулы не двухъ, а—трехъ измѣреній. Вопросъ заключается въ томъ: каково должно быть взаимное отношеніе атомовъ въ молекулахъ органическихъ соединеній, чтобы только формула CRXYZ веда къ двумъ энантиоформно асимметричнымъ построеніямъ. Ниже будетъ кратко указанъ путь, которымъ Ле-Бель пришелъ къ своему заключенію; что же касается хода разсужденія Фан'т-Гоффа, то, повидимому, онъ

* Не всегда геміэдрическія плоскости бывають на кристаллахъ развиты съ достаточною ясностью, чтобы ихъ можно было подмѣтить. Какъ прамірѣ можно указать на сѣрникопалый стрихнинъ. Онъ кристаллизуется въ квадратной системѣ безъ видимыхъ признаковъ геміэдрии, но Ваумгаузеру, при помощи разлѣднн, удалось показать трапеэдрическую геміэдрию. Въ послѣднее время вопросъ о связи кристаллографическихъ формъ съ оптическими свойствами снова поднятъ П. Вальденомъ (см. Стереозомерія, перечисл. литературы).

* Это имѣетъ мѣсто при магнитномъ вращеніи плоскости поляризаціи (VII, 352).

былъ близокъ къ слѣдующему. Пусть дано соединеніе атома углерода съ 4-мя атомами R— CR_4 и попробуемъ представить себѣ, какъ можетъ быть распределѣна въ пространствѣ эта система изъ 5 атомовъ. Если исходить изъ положенія, что атомы въ молекулахъ нахо-

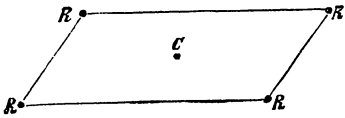

Фиг. 1.

дятся не въ состояніи хаотическаго движенія, а напротивъ, сохраняютъ свое относительное положеніе *) то возможны слѣдующіе случаи (Гил): 1) всѣ четыре атома R расположены правильно въ одной плоскости. или же три рас-

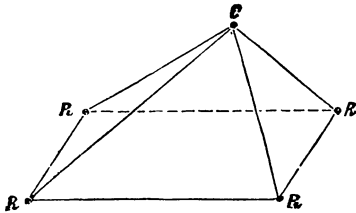

Фиг. 2.

положены въ одной плоскости, а четвертый находится внѣ ея и 2) атомъ углерода, или находится посреди фигуры, образованной атомами R, или же внѣ ея. Комбинируя эти случаи по два, мы приходимъ къ четыремъ схемамъ, единственнымъ, которыя мыслимы тутъ (ф. 1, 2, 3 и 4**).

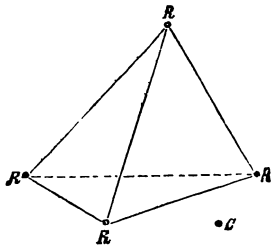

Фиг. 3.

Не трудно показать, что только четвертая схема удовлетворяетъ запасу извѣстныхъ теперь опытныхъ данныхъ. Дѣйствительно, въ схемѣ № 1 плоскость, въ которой лежатъ 4R и въ которой находится и углеродный атомъ, есть плоскость симметріи и остается таковой и при четырехъ разнородныхъ атомахъ $R_I, R_{II}, R_{III}, R_{IV}$. Такое распределеніе атомовъ въ пространствѣ не можетъ,

*) Существованіе изомерныхъ (см.) соединений дѣлаетъ такой взглядъ въ высшей степени вѣроятнымъ.
**) Только въ фигурахъ 2, 5, 6 и 7 линія, исходящая изъ атома С, могутъ быть разсагриваемы, какъ изображающія 4 единицы его средства. Всѣ линіи, соединяющія между собою атомы R (фиг. 1—7), нанесены только для того, чтобы сдѣлать болѣе наглядными пространственныя соотношенія этихъ атомовъ между собою и съ атомомъ С, съ которымъ свободные атомы R предполагаются соединенными.

слѣдовательно, объяснять оптической дѣятельности, а кромѣ того, не трудно видѣть, что, принямая его, должно было-бы ждаться двухъ изомеровъ (ср. выше формулы CH_2Cl_2) общей формулы $CR_2R_I R_{II}$, чему противорѣчить опытъ. При схемѣ № 2 возможно объясненіе оптической дѣятельности, такъ какъ $CR_I R_{II} R_{III} R_{IV}$ будетъ въ двухъ энантиоморфныхъ формахъ (фиг. 5); но при ней возможны и два изомера для соединенія $CR_2R_I R_{II}$ (фиг. 6 и 7), при чемъ послѣднее мыслимо тоже въ двухъ энантиоморфныхъ формахъ; слѣдовательно, 2-я схема должна быть отброшена. Схема № 3 привела-бы насъ, по крайней мѣрѣ, къ двумъ изомерамъ для CR_2R_I и для $CR_2R_I R_{II}$, что опять таки протворѣчить наблюденіямъ. Остается, слѣдовательно, только 4-я схема; она оказывается отвѣчающей опытнымъ даннымъ, т. е. она даетъ двѣ энантиоморфныхъ формы единственно для $CR_I R_{II} R_{III} R_{IV}$, но только при нѣкоторыхъ вполне опредѣленныхъ условіяхъ. А именно: четыре атома R, соединенные съ углеродомъ, т. е.



Фиг. 4.

по нашему представленію расположенные въ пространствѣ вокругъ углероднаго атома, не могутъ находиться по угламъ квадратнаго бисферноида: послѣдній можетъ быть правымъ и лѣвымъ (XXVII, 79), т. е. въ двухъ несовмѣстныхъ формахъ, а слѣдовательно, при такомъ расположеніи мы должны были-бы имѣть даже два оптически дѣятельныхъ метана, и третій изомеръ его же винограднаго тина; это замѣчаніе распространяемо и на всѣ другія предѣльныя соединенія и всѣ неопредѣльныя, куда

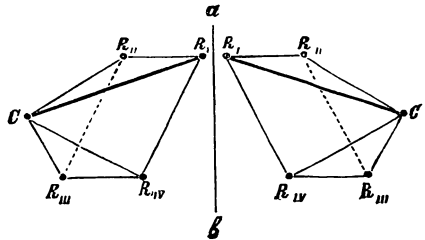

Фиг. 5. $\alpha\beta$ —плоскость зеркала, находящаяся между энантиоморфными системами $CR_I R_{II} R_{III} R_{IV}$.

входить, какъ замѣстители, группы $C_n H_{n-1}$. Такимъ же образомъ доказывается невозможность расположенія соединенныхъ съ 1C атомомъ (остатковъ) по угламъ какого-бы то ни было тетраэдра съ четырьмя различными тѣлесными углами, или по спиральной линіи:

достаточно припомнить, что Пастеръ предполагалъ для объясненія вращательной способности винной кислоты, что атомы ея могутъ быть сгруппированы (характеръ этой группировки онъ ближе не опредѣлялъ), или по угламъ неправильнаго тетраэдра. или же по

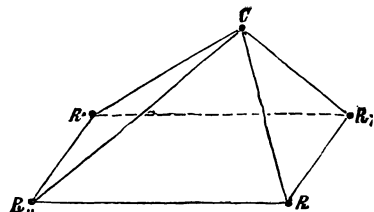

Фиг. 6.

спиральной лини. Затѣмъ тетраэдръ, опредѣляемый расположеніемъ атомовъ R, не можетъ быть вытянутъ по какой-нибудь изъ тригональных осей (XXIV, 863); такъ какъ тогда были-бы возможны изомеры для соединеній

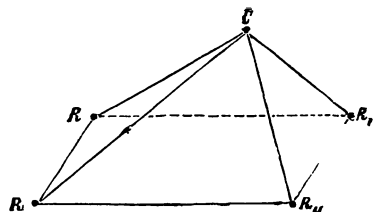

Фиг. 7.

$CR_2R_1R_2$ и $CR_2R_1R_3$ химически различны между собою, но лишены оптической дѣятельности. Только предположивъ, что соединенные съ углеродомъ атомы распределены по угламъ правильнаго тетраэдра, мы приходимъ къ согласованію теоріи съ опытными данными. Дѣйствительно, только въ этомъ (и единственно въ этомъ) случаѣ соединенія CR_4 , CR_3R_1 и $CR_2R_1R_2$ возможны въ одномъ видоизмѣненіи и лишены оптической дѣятельности, а для соединенія $CR_1R_2R_3R_4$ *) возможны 2 несомнѣстныхъ изомера, не имѣющіе плоскости симметріи и, слѣдовательно, вращающіе плоскость поляризаціи на равныя величины, въ противоположныя стороны, а это равнозначно съ основною стереохимической гипотезой Фанъ-Гоффа, по которому единицы средства углероднаго атома направлены къ вершинамъ правильнаго тетраэдра, центръ котораго занятъ углеродомъ. Соображенія, при помощи которыхъ Ле-Бель пришелъ къ своимъ стереохимическимъ воззрѣніямъ, носятъ несомнѣнно болѣе отчетливый характеръ. Исходить онъ изъ общихъ математическихъ условій симметріи нѣкотораго числа точекъ, расположенныхъ въ пространствѣ.

*) Пространственное построеніе молекулы органическихъ соединеній называется ихъ конфигураціей.

Для того, чтобы эти условія можно было перенести на соединенія углерода, ему приходится, впрочемъ, принять два вспомогательныхъ положенія: 1) средніе центры тяжести атомовъ, образующихъ данную молекулу, неподвижны по отношенію другъ къ другу (онъ считаетъ это условіемъ внутренней устойчивости) и 2) атомы, соединенные одной единой средста, не теряютъ своей подвижности вокругъ центровъ тяжести (условіе, вытекающее изъ отсутствія изомеровъ CN_2X , CN_2X_2 , ср. Стереоизомерія). Въ связи съ положеніемъ физики объ обязательной асимметріи среды, вращающей плоскость поляризаціи (см. выше), онъ приходитъ затѣмъ къ двумъ законамъ: 1-й гласитъ, что *съ молекулахъ органическихъ оптически дѣятельныхъ веществъ находится обязательно поливалентный атомъ, вокругъ котораго соединенные съ нимъ атомы (остатки) распределены асимметрично, что возможно только въ томъ случаѣ, когда эти атомы (остатки) не лежатъ въ одной плоскости*, а 2-й—что оптическая дѣятельность исчезаетъ, когда два атома или остатка, соединенные съ поливалентнымъ атомомъ, становятся тождественными, такъ какъ это влечетъ за собою появленіе плоскости симметріи въ молекулѣ. Изъ этого вытекаетъ, что въ оптически дѣятельныхъ органическихъ соединеніяхъ должны находиться атомы углерода, соединенные съ четырьмя различными атомами (остатками), а такъ какъ послѣдніе не лежатъ въ одной плоскости, то п этимъ путемъ мы приходимъ къ тетраэдрической схемѣ для объясненія вращенія плоскости поляризаціи предѣльными соединеніями. Необходимо обратить вниманіе тутъ на два обстоятельства. Во-первыхъ ученіе Фанъ Гоффа и Ле-Беля уничтожило положеніе (см. выше; стр. 624) о томъ, что порядокъ распределенія атомовъ вокругъ атома углерода безразличенъ, а безъ него структурная химія была равнѣ немыслима. Во-вторыхъ, должно ясно видѣть, что представленіе о правильномъ тетраэдрѣ, какъ оно развито выше, является слѣдствіемъ допущенія (равнѣ не оговореннаго), что всегда при замѣщеніяхъ вступающіе въ молекулу атомы (группы) занимаютъ не только химическое мѣсто своихъ предшественниковъ, но и ихъ стереометрическое положеніе. Такое предположеніе должно-бы было имѣть прямое опытное доказательство, но пока послѣднее для насъ недоступно. Косвеннымъ доказательствомъ правильности допущенія можно считать согласіе опытныхъ данныхъ (ср. Стереоизомерія) съ выводами, которые были сдѣланы Фанъ-Гоффомъ изъ его основнаго представленія относительно строения непрѣдѣльныхъ соединеній; о послѣднихъ Ле-Бель, благодаря меньшей опредѣленности его стереохимическихъ представленій, не высказался вначалѣ и предоставилъ будущему рѣшити, находятся ли въ этиленныхъ производныхъ, напр., атомы въ одной плоскости, или же они распределены по угламъ квадратной или ромбической гемипирамиды (сфеноида). Послѣднія предположенія въ настоящее время не имѣютъ за себя опытныхъ данныхъ. Ученіе Фанъ-Гоффа о пространственномъ распределеніи единицъ средства углерода,

не развитое имь самим, доставило не малыя трудности его последователям*). Изъ гипотезъ, которыя были построены для его объясненія, можно отмѣтить двѣ. Вислиценусъ считаетъ возможнымъ допустить, что углеродный атомъ имѣетъ дѣйствительно видъ правильного тетраэдра; его масса распределена главнымъ образомъ по угламъ этого тетраэдра, а потому и притяженіе концентрируется у угловъ. Вундерлихъ представляетъ себѣ углеродный атомъ въ видѣ шара (?), вокругъ котораго описаны правильныя тетраэдры; въ центрѣ тяжести треугольниковъ, образующихъ этотъ тетраэдръ, по его мнѣнію, концентрируется притяженіе. Въ силу этого представленія онъ считаетъ, что простая связь изображается соприкосновеніемъ тетраэдра по плоскости, двойная—соприкосновеніемъ ихъ по ребру и тройная—соприкосновеніемъ однимъ угломъ. На первый взглядъ построеніе Вундерлиха кажется прямо противоположнымъ построенію Фан'т-Гоффа (за такое оно, по видимому, принимается Кнѣфенегелемъ, И. Тиле и пѣк. др.), на самомъ же дѣлѣ оно съ нимъ вполне тождественно, такъ какъ все сводится на то, что въ свой описанный вокругъ шара тетраэдръ Вундерлихъ вписываетъ другой, тождественный съ тетраэдромъ Фан'т-Гоффа по направленію средства и съ нимъ оперируетъ все время, вполнѣ сохраняя и построеніе Фан'т-Гоффа. Въ виду размѣровъ статьи приходится отказаться отъ изложенія С. другихъ элементовъ**) и закончить указаніемъ литературы, не указанной въ статьѣ Стереоиomerія.

Литература. L. Pasteur, «Leçons sur la dissymétrie moléculaire» («Leçons de Chimie professées, en 1860, à la Société chimique de Paris»), переведено въ «Ostwald's Klassiker», № 28; Soret, «Arch. Sc. phys. nat. Genève» (1890); Le Bel, «Conférences à la Soc. chim. de Paris» (1889 à 1892); W. Vaubel, «Stereochem. Forschungen» (т. 1, тетр. 1, 2, гдѣ имѣются напр. модели атомовъ кислорода и т. д.); E. Knoevenagel, «Liebig's Annalen» (т. 311, 1900); J. Thiele (т. же). А. Н. Горбовъ. Δ.

Стержень (rhachis) — общій (главный) черешокъ сложно-перистаго листа, или главная ось соцветія колоса, кисти или метелки.

Стерья—оз. Тверской губ., Останковскаго у., къ ЮЗ отъ узда. гор. Дл. 12 вер., шир. до 1 в., берега высоки, глуб. 5—8 саж.; оз. богато рыбою. Черезъ С. видимому струею протекаетъ р. Волга. При оз. древній погостъ С., извѣстный съ 1440 г., нынѣ незначительное селеніе.

Стеригмы (Sterigma) — маленькіе отростки, образующіеся на конидиеносцахъ и на базидіяхъ и на которыхъ отшнуровываются споры. На конидиеносцахъ число С. неопредѣленно и мѣсто ихъ образованія неосто-

жно. Но на базидіяхъ число ихъ и положеніе постоянно для каждаго даннаго вида. Число С. у базидиеносцевъ обыкновенно 4; онѣ въ большинствѣ случаевъ коротки (у *Ostaviania*, *Lycoperdon* почти незамѣтны), но иногда сильно удлиняются (*Bovista*). При отшнуровываніи споръ, С. обыкновенно остаются при конидиеносцахъ или базидіяхъ и только въ исключительныхъ случаяхъ онѣ отламываются въ срединѣ такъ, что часть С. отпадаетъ вмѣстѣ со спорой въ видѣ придатка (*Rovista*, *Plasmodiaria*).

Стерилизація (sterilis — безплодный). — С. называются мѣропріятія, направленные къ уничтоженію или устраненію микроорганизмовъ въ различныхъ предметахъ, равно какъ въ искусственныхъ питательныхъ средахъ, пригодныхъ для выращиванія чистыхъ культуръ бактерий. Уничтоженіе или устраненіе исключительно только вредоносныхъ бактерий обозначаютъ терминами: обезгнивание, асептика, антисептика, обеззараживание, дезинфекція; мѣры, принимаемыя для уничтоженія микроорганизмовъ, вызывающихъ броженіе, напр. винограднаго вина, называютъ пастеризаціей или противобродячными способами; слово же С. имѣетъ болѣе широкое значеніе, такъ какъ при С. различныхъ предметовъ и питательныхъ средъ стремятся къ полному устраненію какихъ-бы то ни было микроорганизмовъ. Обеззараживание или дезинфекція предпринимается для уничтоженія заведомо вредоносныхъ микроорганизмовъ, С. же применяется по отношенію ко всякому объекту, который въ теченіе опредѣленнаго времени желательно или необходимо сохранить лишеннымъ какихъ-бы то ни было микроорганизмовъ. С. находятъ широкое примѣненіе въ хирургической практикѣ для обезпложиванія инструментовъ и перевязочныхъ средствъ. При бактериологическихъ исследованийъ, для полученія чистыхъ культуръ, питательный матеріалъ для выращиванія послѣднихъ не долженъ содержать никакихъ микроорганизмовъ, дабы получить возможность вывести культуру того именно микроорганизма, который желательно развить на данной питательной средѣ. Освобожденіе предметовъ отъ живыхъ зародышей достигается обыкновенно дѣйствіемъ высокой температуры, химическими веществами, фильтраціей и осажденіемъ (оклейка виноградныхъ винъ, см. ст. Пастеризація). Дѣйствіе высокой температуры достигается нагреваніемъ предметовъ на пламени, примѣненіемъ сухого пара въ закрытыхъ камерахъ или въ видѣ нагрѣтаго до 100° при атмосферномъ давленіи текучаго пара, или же въ видѣ нагрѣтаго пара покояющагося, но находящагося подъ давленіемъ 2—3 атмосферы. Для освобожденія жидкихъ средъ отъ микроорганизмовъ пользуются также специально устроенными фильтрами съ весьма мелкими порами, напр. изъ асбеста, кварца, угля, глины и др. Въ нѣкоторыхъ случаяхъ для освобожденія отъ примѣсей микроорганизмическихъ живыхъ образований воздуха пользуются вафлой, на которой протекающей воздухомъ оставшаяся взвѣшенная въ немъ микроорганизмы. Многія химическія вещества,

*) Выводъ, данный выше, позволяетъ обогнать эту сторону его ученія.

**) Кромѣ азота (см. Стереоиomerія, стр. 616) извѣстны въ настоящее время оптически дѣятельныя (правыя и лѣвыя) соединенія четырехатомнаго азота, напр. $(\text{CN})_2(\text{CN})_2(\text{CN})_2(\text{CN})_2$ (Понъ и Пичей) и четырехатомной сѣры, напр. S_4 и S_4 (визиринова соли металлгидрофосфидовъ фосфа $(\text{CN})_2\text{NO}_2$ и $(\text{CN})_2(\text{CN})_2(\text{CN})_2\text{CO}$ $(\text{CN})_2$ (Смалъсъ съ рефератъ „Журн. Русск. Ф.-Хим. Общ.“ XXXII (2), 1900, 147).

примѣняемыя для обеззараживанія, могутъ въ извѣстныхъ случаяхъ служить также для цѣлей С. Но не смотря на довольно широкое примѣненіе химическихъ дѣтелей при антисептичѣ, вещества эти не примѣняются для получена стерильныхъ питательныхъ средъ, такъ какъ присутствіе противобактерійныхъ средствъ, хотя-бы въ весьма малыхъ количествахъ, мѣшаетъ развитію микроорганизмовъ, культивируемыхъ на питательной средѣ.

Д. Каменскій.

Стерки (Викторъ) — зоологъ. Родъ въ Швейцаріи въ 1846 г. Въ 1873 г. получилъ званіе д-ра медицины бернскаго унив., живя въ Новой Филадельфії (Orio). Работы: «Beitr. zur Morphologie der Oxytrichinen» («Zeit. f. wiss. Zool.», 1878), а также мелкія замѣтки относительно инфузорій. Рядъ статей касательно фауны рѣчныхъ и наземныхъ моллюсковъ, описаніе р. Vallonia («Proc. Akad. Philadelpia») и половыхъ органовъ Unionidae. *В. М. III.*

Стеркбилизъ — тѣло, весьма близкое къ гидробилирубину, представляеть главное красящее вещество экскрементовъ и происходитъ изъ билрубина, вѣроятно, путемъ восстановления. Снектръ С. почти тотъ же, что и гидробилирубина. С. сходенъ съ патологическимъ уробилиномъ, окрашивающимъ мочу лихорадящихъ и который, по мнѣнію Готье, представляетъ кишечный пигментъ, всосавшійся въ кровь и выдѣлившійся мочей.

Стеркуліевыя (Sterculiaceae) — семейство двудольныхъ, раздѣлолепестныхъ растений порядка Coluimiferae, близко стоящее къ сем. мальвовыхъ. Известно болѣе 500 видовъ, дико растущихъ подъ тропиками. Это — кустарники или деревья, рѣдко многолѣтнія травы и даже однолѣтнія (виды Аустра). Листья у нихъ поперебмѣнные или (у нѣкоторыхъ видовъ Lasiorpetalum) супротивные, то простые, цѣльнокрайніе, зубчатые или лопастные, пальчато или перистонервные, то пальчатосложные о 3—9 листкахъ; прилистники почти всегда развиты. Цвѣтки правильные, болышею частью обоюпоые, рѣдко однопоые, собранные въ пазушные соцветія. Околоцвѣтныя двояной; чашечка болышею частью сростнолистная, остающаяся о 5—3—4 лопастяхъ; вѣнчикъ о пяти совершенно обособленныхъ или сросшихся у основанія лепестковъ; изрѣдка (у Sterculia, Lasiorpetala) вѣнчикъ вовсе нѣтъ, или онъ весьма зачаточный (у нѣкоторыхъ видовъ Lasiorpetala). Тычинокъ 5 или много, болѣе или менѣе сросшихся своими нитями въ трубку. Пестикъ изъ 2—5 или 10—12 болѣе или менѣе сросшихся плодолистниковъ; столбиковъ или одинъ, или нѣсколько, по числу плодолистниковъ; завязь многогнѣздая, многогосѣмянная. Плодь только у Theobroma мясистый, не вскрывающійся, у остальныхъ плодь — коробочка, вскрывающаяся по гнѣздамъ. Сѣмена бѣловыя и безбѣловыя. Семейство подраздѣляется на 8 подсемействъ: Eriolaeneae, Fremontiae, Dombeveae, Sterculiae и др. Къ этому семейству относятся многія полезныя растенія, напр. Theobroma Cacao, доставляющее какао, Cola acuminata и др. *С. Р.*

Стеркулія (Sterculia Linn.) — родовое названіе растений изъ сем. стеркуліевыхъ. Известно до 90 видовъ, растущихъ подъ тропиками Старога и Новога Свѣта; это — деревья съ простыми лопастными или пальчатосложными листьями и красивыми крупными цвѣтками, собранными въ кисти или метелки. Цвѣтокъ однопоый; тычинокъ много, сросшихся въ столбикъ; плодолистиковъ пять, у основанія свободныхъ; столбикъ одинъ; завязь пятигнѣздая, многогосѣмянная; плодь — коробочка, вскрывающаяся по гнѣздамъ. Сѣмена нѣкоторыхъ видовъ съѣдобны, напр. St. foetida L., растущей въ Остиндіи и Кохинхинѣ, St. Chicha, St. Hil, растущей въ Южн. Америкѣ и др. Изъ любящихъ волоковъ остиндскаго вида St. villosa Roxb. и гвинейскаго St. Joira Sw. приготавлиють струны и пряжу. St. tragacantha Lindl., растущая въ Сіера Леоне, даетъ трагантовую камедь. *С. Р.*

Стерлингъ — см. Великобританія (счетная единица).

Стерлингъ (Stirlingshire) — граф. въ Шотландіи, занимающее перешеекъ между заливами Клайда и Форта. 1208 кв. км., жит. 118021. Поверхность частью гористая, особенно на З и СЗ, гдѣ находится живописное озеро Вень-Ломондъ; мѣстами встрѣчаются плодородныя долины; въ другихъ частяхъ преобладають торфяныя и иныя болота. Главныя рр. — Фортъ, Карронъ, Эндрикъ, Баннокбернъ и Эвонъ. Каменный уголь, желѣзнякъ, шпигель. Фабрики ковровъ, шерстяныхъ издѣлій, писчей бумаги и хлопчатобумажныхъ издѣлій. Изъ гор. важнѣйшіе: С., Фолькъръ и Кичсайтъ.

Стерлингъ (Stirling) — г. г. шотл. граф. того же имени, на правомъ берегу р. Форта, одинъ изъ древнѣйшихъ городовъ Шотландіи и любимѣйшая резиденція шотл. королей съ короля Александра I (1124 г.) до Іакова VI (Іакова I-го въ Англіи); по красотѣ мѣстоположенія соперничаетъ съ Эдинбургомъ. Смѣсь древнихъ и современныхъ зданій; много резиденцій старинныхъ шотландскихъ фамилій. С. — рѣчной портъ; суда до 150 тоннъ пристаютъ къ его набережнымъ. Значительная каботажная торговля, торговля различнымъ мелкимъ мануфактурнымъ товаромъ; обширныя красильныя заведенія. Предметы ввоза: жѣст., кам. уголь, кирпичъ, черепица, известь, зерно. Около С. развалины аббатства Камбоскеннетъ. Близъ С. 24 іюня 1314 г. произошло знаменитое сраженіе при Баннокбернѣ между шотландскими войсками Брюса и англійскими Эдуарда II, окончившееся побѣдою шотландцевъ. Жит. 12194 (1891).

Стерлитамакъ — уѣздн. гор. Уфимской губ., при рр. Стерли и Ашкадарѣ, въ 2 вер. отъ впаденія ихъ въ р. Бѣлую. До 1766 г. на мѣстѣ нынѣшняго города было только небольшое село — Стерлитамакскій ямъ. Во второй половинѣ XVIII стол., когда въ Илецкой записнѣ началъ развиваться соляной промыселъ, С. былъ выбранъ складочнымъ мѣстомъ, куда гужомъ подвозилась соль и здѣсь грузилась на суда по р. Бѣлой для дальнѣйшей доставки въ Нижній-Новгородъ, Москву, Петербургъ. Сообщникъ Пугачева, Хлоуша,

сжегъ и разграбилъ село, которое, по усмирении бунта, вновь отстроилось и въ 1781 г. возведено на степенъ уѣзда. Жителей 15538 (8033 мѣч. и 7505 жен.). Православн. перекрѣ 23, мечетей 2. Город. 4-кл. мужское и 2-кл. женское училище, приходская школа, больница, городской банкъ. Доходы города въ 1897 г. 28277 р., расходы 29658 р., въ томъ числѣ на городское управление 6523 р., на учебныя зав. 4020 р., на медич. часть 1326 р. Фабр. и заводовъ 13, съ производствомъ на 167407 р., при 101 рабоч.; изъ нихъ 14 кожевенныхъ заводовъ (139676 р.). 2 ярмарки, на которыя въ 1897 г. привезено товаровъ на 310 тыс. р., а продано на 107 тыс. руб. Окрестности С. живописны.

Стерлигамаскій у., по вычисленію Стрѣльбицкаго, занимаетъ 18692,2 кв. вер. Площадь у. можно раздѣлять на двѣ почти равныя части; изъ нихъ вост., лежащая по прав. стор. р. Бѣлой, покрыта отрогами Уренгайскаго хребта; зап., по лѣв. стор. р. Бѣлой, прорѣзывается сѣв. отрогами Общаго Сырта. Горныя отроги вост. части входятъ въ предѣлы уѣзда изъ Оренбургской губ., проходятъ между притоками р. Бѣлой, служа такимъ образомъ ихъ водораздѣлами, подходятъ къ самымъ берегамъ р. Бѣлой, составляя ея нагорный берегъ. Горы эти скалисты, мѣстами представляютъ дикія ущелья, покрытыя густымъ лѣсомъ. Сѣв. отроги Общаго Сырта проходятъ въ меридіональномъ направленіи между лѣвѣмъ прит. Бѣлой, они довольно пологи и покрыты небольшими перелѣсками. Въ большей зап. части у. преобладаютъ отложенія пермской системы, а въ вост. каменноугольныя, представителями которыхъ служатъ известники, заключающіе въ себѣ множество окаменлостей. Въ у. имѣется нѣсколько пещеръ, изъ которыхъ болѣе замѣчательны слѣдующія: въ горѣ Воскресенской, въ 6 вер. отъ с. Табынскаго (внутри имѣетъ до 20 саж. въ діаметръ, выс. до 2 саж.); въ 3 вер. отъ д. Хазинной на вершинѣ горы Тиршавъ-гау подъ скалою, имѣющею видъ амфитеатра, на высотѣ 15 саж., находятся отверстія, ведущія въ обширныя пещеры; наконецъ, пещера при д. Курманасовой; отъ этой деревни вверхъ и внизъ по теченію р. Аургазы, на протяженіи 2 вер., расположена холмистая мѣстность. Вся поверхность этой мѣстности испещрена воронкообразными углубленіями и отвѣсными трещинами въ видѣ колодезь, служащими проводникомъ дождевой и снѣговой воды, которая, проникая въ нижніе слои горныхъ породъ, скопляется въ водохранящихъ мѣстами образуетъ пустыя пространства, представляющія различныя формы мрачныя гроты, соединенныя между собою многими искривленными галлереями и являющіяся результатомъ выщелачиванья подземными водами гипса изъ развитыхъ здѣсь гипсовыхъ осадковъ пермской системы. Изъ одной такой трещины постоянно выходитъ токъ холоднаго воздуха. Въ одной изъ пещеръ находится небольшой водоемъ до 4 саж. въ окружности. *Лоча* С. у. въ общемъ черноземная, но по берегамъ р. Бѣлой и многихъ изъ ея притоковъ много песчаныхъ мѣстностей. Изъ по-

лезныхъ ископаемыхъ въ у. найдены каменный уголь у д. Мурзаксаевой и Урманъ-Башкадака и по рр. Тереклѣ, Киряку, Ишаку, Усолкѣ и Сикалты. Уголь послѣдняго мѣсторожденія содержитъ летучихъ веществъ 27,1%, угля 26,4%, воды 12,8% и золы 33,7%, горитъ желтоватымъ пламенемъ и даетъ несгорающую коксъ. Въ 5 вер. отъ дер. Кусянкуловой изъ пластовъ каменнаго угля вытекала нефть. Сѣрныхъ источниковъ 2—при д. Богаяншѣ и на рч. Месели. Соляные ключи по р. Усолкѣ; въ XVIII ст. здѣсь существовали соляваренныя заводы. Въ 7 вер. отъ с. Табынскаго лежить мѣсторожденіе огнеупорной глины, употребляемой для обмазыванія горновъ на горныхъ заводахъ. Мѣсторожденія жернового камня при д. Макаровой, Искеевой, Шарыпиной и Ибраевой и др. Жернова сбываютъ въ побережья рр. Калы, Волги и Бѣлой. Около д. Мурзаксаевой, по рч. Мендышу, попадаются желтовато-бѣлые песчаники съ блѣлымъ кварцевымъ цементомъ и составляютъ превосходные жерновые камни. Въ 12 в. отъ Табынскаго есть прекрасный залежь точильнаго камня, который принадлежитъ къ песчаникамъ; онъ мелкозернистъ и содержитъ въ себѣ слюду въ мелкихъ блестяхъ; по качеству своему онъ не уступаетъ ни пещерскому, ни англійскому. С. у. орошается р. Бѣлой и ея притоками. Справа въ Бѣлую впадаютъ: Нугушъ, съ Торою, Инзеръ съ Аксинюю; слѣва—Ашкадаръ съ Суховольей, Балыклей съ Кудрякомъ, Стерля и Кугагакъ. Изъ этихъ рр. судоходна на всемъ протяженіи р. Бѣлая; на ней приставъ въ с. Табынскомъ. На р. Торѣ и Аскинѣ расположены горныя заводы. Затѣмъ въ у. протекаютъ рр. Дема и Уршакъ. Озеръ большихъ 3, малыхъ 135. По облію рыбы замѣчательны озера Аккуль и Какуль, соединенныя между собою проливомъ. Первое имѣетъ длины до 7 в., второе до 3 в.; ширина перваго отъ 1 до 2 вер., втораго до 350 саж. *Жителей* въ С. у. 331949, а за исключеніемъ г. Стерлигамакъ—316411 (158954 мѣч. и 157457 жен.). Русскіе составляютъ 33%, всего населенія, башкиры 43, татары 7, чуваші 6, татары и мордва по 5, остальные народности (мещеряки, черемисы и др.) 1%. Населенныхъ мѣстъ въ С. у. около 500; только въ 30 изъ нихъ болѣе 1 тыс. жителей. Изъ 1923420 дес. всей земли уѣзда пашни и кормовыхъ пространствъ 986110, лѣса 863787, неудобныхъ площадей 73523 дес. Хвойныя лѣса занимаютъ до 400 тыс. дес.; много хорошихъ дубовыхъ лѣсовъ. Въ 1899 г. въ С. у. было обложено 1845982 дес. земл.; изъ нихъ принадлежало крестьянамъ въ надѣль 527072 дес., крестьянск. общ. и товариществамъ на правахъ собственности 702758, частнымъ владѣльцамъ 514189, казнѣ 65384, удѣлу 36579 дес. Въ 1897 г. въ у. было засѣяно 183038 дес., въ томъ числѣ рожью 76796, овсомъ 36288, яров. пшеницей 17685 дес. Снято было четв.: ржи 342256, пшеницы яр. 59985, овса 140772, остальныхъ яров. хлѣбовъ 101764, картофеля 84290 четв. Сѣна собрано 67197 стоговъ. Подъ табаконъ у одного землевладѣльца занято было 20 дес., съ которыхъ получено махорки 400 пд. Благодаря земству, въ уѣздѣ

стали распространяться улучшенные орудія (пуглы), лучшія сѣмена и т. д. Въ уѣздѣ (безъ города) было лошадей 98770, рогатого скота 95094 гол., овецъ 174133, козъ 34950, свиней 25510. 6 случныхъ пунктовъ, съ 14 жеребцами. Между инородцами развита охота за звѣрями и птицами. Домашней птицы болѣе 220995 штукъ. Пчеловодство значительное, ульевъ болѣе 85 тыс. Кустарные промыслы: горшечный, плетение лаптей, рогожъ и кулей; кузнечное дѣло (122 кузницы), изготовленіе саней, телегъ, плетеность, корзины, дубленіе овчинъ. Фабрикъ и заводовъ въ С. уѣздѣ 6, съ производствомъ на 514180 руб.: мѣде-плавильный (215565 руб.), чугуно-литейный и желѣзо-дѣлательный (135059 р.), стекольный—115160 р., винокуренный и 2 ректификационныхъ. Торговыхъ документовъ въ 1897 г. взято 2266. Церквей православныхъ 45, мечетей 230. 1 почт.-телегф. отд. (въ зав. Богоявленскомъ) и 5 почт. отд. *Школы* въ С. у. 23 земскихъ (въ нихъ въ 1897—98 г. училось 1315 мальч. и 367 дѣточ.), 1 миссіонерская, 14 школъ грамоты и 14 церк.-приход. Библиотека, читальня; народныя чтенія устраивались въ 1 школѣ. Земскихъ врачей 7. Больница въ г. С. на 30 кров., при ней амбулаторія и пріютъ для хроническихъ больныхъ (4 чел.). Амбулаторій въ уѣздѣ 8. Всѣхъ расходовъ земства по смѣтѣ 1899 г. исчислено 177531 руб., въ томъ числѣ на содержаніе земскаго управленія 13225, на народное образованіе 21419 (5000 р. на открытіе новыхъ школъ), на медицинскую часть 35746 р. Доходовъ 177561 р., изъ нихъ болѣе 137 тыс. р. сбора съ недвижимыхъ имуществъ. Лит.—см. Уфимская губ. А. О. С.

Стерлядь (*Acipenser ruthenus* L.)—рыба изъ рода осетръ (*Acipenser*). Отъ другихъ представителей этого рода, водящихся у насъ, С. отличается совокупностью слѣдующихъ признаковъ: усики ея бахромчатые, снабженные боковыми отростками, нижняя губа раздѣлена выемкой на двѣ половины; спинныхъ щитковъ 13—17, они почти треугольной формы, выгнаны на заднемъ концѣ въ шиповидный отростокъ и почти соприкасаются между собою; боковыхъ щитковъ 60—70, они тѣсно сближены и ромбовидной формы; брюшныхъ щитковъ 13—15, они неправильной треугольной формы и не соприкасаются. Кожа между рядами щитковъ покрыта мелкими гребешковидными костяными чешуйками, а на брюхѣ зернистыми костяными образованиями. Рыло удлинненное, узкое, заостренное. Цвѣтъ спины сѣро- или темнобурый, брюхо желтоватобѣлое, плавники сѣрые. Цвѣтъ значительно варьируетъ, а также и форма рыбы. Попадаются иногда помѣси С. съ осетромъ и севрюгою. Длина С. до 12 вершковъ и вѣсъ 3—5 фунтовъ, но въ исключительныхъ случаяхъ попадаются экземпляры до пуда вѣсомъ и до 2 аршинъ длины. Отъ другихъ нашихъ представителей рода осетръ С. отличается тѣмъ, что это чисто прѣсноводная рыба. Водится она въ рѣкахъ Чернаго, Азовскаго и Каспійскаго морей, въ системѣ Оби и Енисея, а также въ системѣ Сѣв. Двѣни, куда проникла въ 30-хъ годахъ этого столѣтія изъ Камы че-

резъ Екатерининскій каналъ и гдѣ теперь водится въ значительномъ количествѣ. Встрѣчается С. также въ рѣкахъ и озерахъ Валтійскаго бассейна, но нельзя съ увѣренностью сказать, поселилась-ли она здѣсь или это случайные экземпляры. Больше всего С. въ Волжской системѣ. Въ Россіи она встрѣчается лишь въ Днѣпрѣ и Дунаѣ. С. держится постоянно на днѣ, предпочитая глубокія мѣста и лишь вечеромъ и ночью выходитъ на мелкія мѣста или поднимается на поверхность. Водится преимущественно въ рѣкахъ съ чистой и быстротекущей водой и песчаными или хрящевымъ дномъ. Она не совершаетъ такихъ большихъ передвиженій, какъ наши другіе виды того же рода, но все же кочуетъ, а зимою держится въ одномъ мѣстѣ и иногда въ большомъ количествѣ залегаетъ въ глубокихъ ямахъ. При весеннемъ движеніи вверхъ по рѣкѣ С. идетъ иногда большими стаями. Главную пищу С. составляютъ личинки наѣкомыхъ, особенно комаровъ и мошекъ, а также взрослые наѣкомыя (поленки и др.). Нормальные мѣста нереста С. глубокая и быстрыя мѣста съ дномъ, покрытымъ крупнымъ пескомъ, гравіемъ или камнями. Икрометаніе происходитъ преимущественно въ первой половинѣ мая, но можетъ происходить и въ апрѣлѣ, а въ низовьяхъ Волги частью и въ началѣ іюня. Число икринокъ, вѣроятно, тысячь до 100, онѣ крѣпко пристають къ подводнымъ предметамъ; развитіе идетъ весьма быстро. С. ловится съ помощью плавныхъ и ставныхъ сѣтей и различной крючковой части (удочекъ, переметовъ и т. д.). Н. Кн.

С.—Ловъ С., въ виду ея высокой цѣнности, сдѣлался на Волгѣ настолько интенсивнымъ, что на рынокъ поступаютъ не только дѣйствительно цѣнная, но и мелочь (1 четв. общей длины), тѣло которой состоитъ лишь изъ однихъ щитковъ. Она продается по 1—3 рубля за пудъ (Саратовъ), при чемъ въ пудѣ насчитывается отъ 300 до 900 экземпляровъ. Это двухгодичная стерлядь губится соверш. непродоводительно массами*). Та же рыба, по достиженіи 4 лѣтъ, имѣла бы цѣнность въ 20—40 разъ большую. С. крупная, живая, составляетъ предметъ гастрономической роскоши и цѣнится въ Петербургѣ по 5 и болѣе руб. за фунтъ, такъ что С. величиною четверти въ три уже продается 15 руб. штука. Надо замѣтить, что та же С. въ замороженномъ видѣ (судакъ) цѣнится уже копеекъ 30—40 за фунтъ. Живая С. съ Волги доставляется по водѣ, въ прорѣзяхъ, вплоть до Петербурга, гдѣ поступаетъ въ живорыбные садки. Кромѣ того, С. перевозятъ въ большихъ ваннахъ съ водою по желѣзной дорогѣ. С. отличается большою живучестью и легко переноситъ какъ перевозку, такъ и переселеніе въ пруды. Хотя въ послѣднихъ теряетъ способность размножаться; но мясо ея въ хорошихъ прудахъ не мѣняетъ своего вкуса и С. бываетъ въ прудахъ даже жирнѣе. Въ прудахъ Николь-

*) Въ пѣляхъ устраненіи этого хищческаго вѣдола стерляжьей молодіи новымъ закономъ проскрируется запретить ловъ ея и продажу менѣе определенной величины.

скаго казеннаго завода С., привезенная сюда съ Волги, живетъ воть уже 30 лѣтъ, достигнувъ громадныхъ для этой рыбы размѣровъ. Рыботорговцы весьма часто практикуютъ выпускъ мелкой С. въ арендуемые озера, гдѣ послѣ того, какъ она подрастетъ, ее вылавливаютъ и продаютъ по десятирентной, противу первоначальной, цѣнѣ. Разведеніемъ завозямыхъ такимъ путемъ С. занимается въ Россіи рыбоводъ Ковальчукъ (Курской губ.). Русскіе зоологи впервые добились искусственнаго оплодотворенія стерляжьей икры (акад. Овслинниковъ и проф. Вагнеръ въ 1869 г.) и вывели искусственно стерляжью молодъ. Съ тѣхъ поръ опыты повторялись неоднократно, но практически дѣло разведенія этой, безусловно заслуживающей того, рыбы не налажено, въ виду значительныхъ трудностей, связанныхъ съ добычей половозрѣлыхъ экземпляровъ. Не смотря на заказы оплодотворенной стерляжьей икры изъ Германіи, по которымъ Имп. общества рыбоводства и рыбоводства не разъ командировало на Волгу для этого дѣла рыбоводовъ, хлопоты не увѣнчались пока успѣхомъ. Общее количество, добываемой въ районѣ вѣдѣнія Астраханскаго рыбнаго правленія (Каспійское море и р. Волга до Камышина) С., по отчетамъ за 1896 и 1897 гг., опредѣляется отъ 74000 до 92000 штукъ. Но такъ какъ громадное количество С. ловится по всей Волгѣ и ея притокамъ, то эта цифра должна быть во много кратъ увеличена. Икра С. гораздо мельче, чѣмъ у другихъ видовъ осетровыхъ, но все же она приготавливается для продажи изъ С. болѣе или менѣе крупныхъ. Изъ различныхъ разностей С. наиболѣе славится своимъ вкусомъ двинская и камская С.

Н. В.—лг.

Стернальгія (медн.) — болѣзненные ощущенія въ грудной кости (Sternum), имѣющія характеръ ломоты. Наблюдаются они при различныхъ болѣзненныхъ процессахъ въ органѣ. Такъ, С. бываетъ при сифилисѣ въ самомъ раннемъ періодѣ, иногда предшествуя появленію сыпи на кожѣ. Объективныхъ признаковъ при этомъ не наблюдается. При лейкоми также иногда наблюдается стернальная боль, какъ самостоятельная, такъ и при давленіи и постукиваніи о грудную кость. При малокровіи, переутомленіи учащихся и у работающихъ съ наклоненной головой (швеи, писцы) довольно часто бываютъ боли въ области грудины. При всѣхъ этихъ состояніяхъ объективныхъ признаковъ и признаковъ не наблюдается. Лѣченіе причинное — специфическое (ртуть, іодъ) при сифилисѣ и общее укрѣпляющее — при малокровіи и лейкоми.

Стернь (А. В.) — псевдонимъ Александры Алексѣевны Венкстернь, дочери помѣщика Орловской губ., род. въ 1844 в. Встрѣча съ Н. Д. Хвощинской поощрила ее къ литературной дѣятельности. Первый рассказъ ея, «Ландышъ», появился за подписью А. В. въ «Газетѣ Гатчука» 1880 г. Съ 1885 г. С. сотрудничаетъ въ «Нивѣ», «Русск. Обзорнѣ» и др. журналахъ. Отдѣльно вышли: «Три повѣсти», «Бракъ по любви», «Очнулись».

Стернь (Даніэль Stern) — псевдонимъ графини д'Агу (I, 155).

Стернь (Лоренсъ Sterne, 1713—1768) — извѣстнѣйшій англійскій юмористъ; изучалъ въ Кембриджѣ богословіе, долго былъ насморомъ въ деревнѣ. Первый романъ, написанный С.: «The life and opinions of Tristram Shandy» (Лонд., 1759—67), доставилъ автору величайшую популярность; новизна его манеры возбудила всеобщее вниманіе и С., переѣхавшій въ Лондонъ, сдѣлался любимцемъ высшаго лондонскаго общества. Этотъ романъ состоитъ изъ ряда рассказовъ, которые излагаются частью отъ лица Юрика (подъ которымъ подразумевается самъ С.), частью отъ лица фантастическаго Тристама; все произведеніе въ цѣломъ проникнуто оригинальнымъ ученостю и представляетъ собою скорѣе гениальные безпорядочные наброски, чѣмъ художественное произведеніе, составленное по извѣстному плану. «Тристамъ Шенди» выдержалъ много изданій и переведенъ на многие европейскіе языки (русскій переводъ подъ заглавіемъ: «Жизнь и убѣжденія Тристама Шенди», СПб., 1890). Болѣе стройно «Sentimental journey through France and Italy» (Лонд., 1768), написанное С. послѣ дѣйствительно совершеннаго имъ путешествія: это сочиненіе, по которому получило названіе «сентиментальное» направленіе въ литературѣ (XXIX, 536), представляетъ собою изображеніе любовныхъ походовъ путешественника, чередующееся съ изложеніемъ волнующихъ его чувствъ. Кромѣ того, С. издалъ издалъ много томовъ «Sermons» (1760 и слѣд.). Послѣ его смерти вышли его «Letters to his most intimate friends» (1775) и переписка его съ Элизой (Елизаветой Дрэнгеръ) — дамой, съ которой С. долгое время находился въ близкихъ отношеніяхъ. Собраніе сочиненій С. выходило многократно; послѣднее изданіе, съ автобіографіей С., появилось въ 1884 г. На русскомъ языкѣ, кромѣ вышеуказаннаго перевода «Тристама», имѣются переводы «Сентиментальнаго путешествія» (1793; новый переводъ Д. Аверкіева, СПб., 1891 и 1892); въ 1801 г. былъ изданъ сборникъ подъ заглавіемъ: «Красоты С. или собраніе лучшихъ его натѣтическихъ повѣстей и отличнѣйшихъ замѣчаній на жизнь»; переводъ его стихотворенія «Безъ отвѣта» помѣщенъ въ «Отечеств. Запискахъ» (1877, № 4). Ср. Ferriar, «Illustrations of Sterne» (Лондонъ, 1798); Trail, «Lawrence Sterne» (Лонд., 1882); Fitzgerald, «Life of L. Sterne» (Л., 1864; нов. изд., 1890; здѣсь разсказывается судьба С. послѣ смерти: трупъ его былъ вырытъ похитителями труновъ и проданъ въ кембриджскій университетъ для практическихъ занятій по анатоміи); А. Дружининъ, «Лекція Теккерей объ англійскихъ юмористахъ» (въ его «Собр. соч.», т. V). О вліяніи сочиненій С. на европейскую литературу и, въ частности, на русскую — см. Сентиментализмъ.

Стернь (Стьюартъ Sterne) — псевдонимъ Гертруды Влде (Blöde), одной изъ оригинальнѣйшихъ американскихъ поэтессъ, ум. въ 1870 г. Род. въ Германіи, но еще ребенкомъ перѣехала съ родителями въ Америку, куда отецъ ея бѣжалъ послѣ пруденскаго возстанія 1849 г. Она писала по-англійски сти-

хотворения и политическія статьи въ различныхъ американскихъ журналахъ; ея стихотворения отличаются страстнымъ языкомъ и силой чувства. Лучшія изъ нихъ—«The Might», «The Glory», «The Praeger».

Стерона (Στερόνη) или *Астерона*: 1) дочь Атланта и Плеоны, супруга (или, отъ Ареса, мать) Эномаи, одна изъ плеядъ. Изображеніе С. существовало на фронтонахъ Олимпійскаго храма Зевса; 2) дочь тегейскаго царя Кефея. Когда Гераклъ отправился походомъ на Спарту, Кефей, боясь нападенія на Тегею со стороны аргивянъ, отказалъ Гераклу въ союзѣ. Гераклъ далъ С. локонъ Горгоны, полученный имъ отъ Аены, и приказалъ ей трижды поднять его надъ стѣнами Тегей при приближеніи аргивянъ, которые и были уничтожены, а Кефей принужденъ отправиться въ походъ вмѣстѣ съ Геракломъ (Apoll. 2, 7. 3); 3) одна изъ кобылицъ Геліоса. *Н. О.*

Стерро-металлъ — представляетъ сплавъ мѣди (54—56%) и цинка (41—42%) съ относительно небольшою примѣсью желѣза (ок. 4,5%) и отличается выдающею абсолютною крѣпостью (до 60 кгр. на 1 кв. мм. въ тянущемъ видѣ) и твердостью, вслѣдствіе чего особенно пригоденъ для изготовленія подшиповъ нагнетательныхъ насосовъ и гидравлическихъ прессовъ, подшипниковъ, ситцепечатныхъ валовъ и т. п., благодаря же вязкости, почти не уступающей стали, и высокому предѣлу упругости ($\frac{1}{700}$), какъ пушечный металлъ, онъ далеко оставляетъ за собою цушечную бронзу (пред. упр. которой $\frac{1}{1500}$); вообще-же въ ковномъ видѣ можетъ съ успѣхомъ идти на замѣну желѣза и стали въ машиностроеніи, на изготовленіе винтовъ и болтовъ, ножей для голландеровъ и проч. Онъ отлично куется и тянется въ нагрѣтомъ состояніи, прекрасно полируется и обладаетъ золотистымъ цвѣтомъ. Удѣльный вѣсъ его въ зависимости отъ обработки измѣняется отъ 8,3 до 8,4. Разновидность его, *айхъ-металлъ* (предложенъ Айхомъ въ Вѣнѣ въ 1860 г.), содержащій ок. 60% мѣди, ок. 38% цинка и отъ 0,5 до 2% желѣза, отличается большею мягкостью и абсолютною крѣпостью (до 72,5 кгр. на 1 кв. мм.) и куется какъ въ горячемъ видѣ, такъ и на холоду. Сюда же относится и *дельта-металлъ* Дика, содержащій 54—60% мѣди, 37—43% цинка и количество желѣза, весьма близкое къ 1%; остальные 2% приходятся на подмѣсъ свинца, марганца, слѣдовъ фосфора и никеля. Дикъ собственно усовершенствовалъ приготовленіе сплава въ отношеніи постоянства содержанія въ немъ желѣза, отъ чего свойства металла еще болѣе улучшились и выиграли въ постоянствѣ по сравнению съ айхъ- и С. металломъ. Для полученія дельта-металла—къ цинку, расплавленному въ тиглѣ въ газовой печи и доведенному до темп. въ 90°, прибавляется желѣзо въ такомъ количествѣ, чтобы получился сплавъ съ содержаніемъ его въ 5%, и затѣмъ надлежащее количество мѣди или латуни съ небольшою примѣсью фосфористой мѣди. По цвѣту дельта-металлъ походитъ на золото, абсолютная крѣпость его приближается къ крѣпости луч-

шихъ сортовъ стали и въ три раза превосходитъ крѣпость латуни, на воздухѣ и въ водѣ онъ окисляется труднѣе латуни и бронзы, даетъ плотныя, тонкозернистыя отливки и отлично куется (какъ на холоду, такъ и при 700—800°), прокатывается въ листы, тянется въ трубы и проволоку, штампуется и прессуется. По цѣнѣ онъ нѣсколько дороже латуни, но такъ какъ издѣлія изъ него не требуютъ, подобно латуннымъ, послѣдующей дополнительной обработки, то они и обходятся дешевле латуниныхъ. Дельта-металлъ идетъ на изготовленіе пароходныхъ винтовъ, обшивки для кораблей, частей паровыхъ машинъ, подшипниковъ, зубчатыхъ колесъ, мельничныхъ и др. валковъ, арматуры паровыхъ котловъ, различныхъ комнатныхъ украшеній, дверныхъ ручекъ, шарнировъ и проч., экипажныхъ принадлежностей, велосипедныхъ частей и проч. *И. П. Рубиновъ. Δ.*

Стерхъ или *блгый журавль* (Grus leucogeganus)—одинъ изъ видовъ журавлей, гнѣздящійся въ низовьяхъ Волги, по берегамъ Сыр-Дарьи, въ Киргизскихъ степяхъ, въ сѣверной части Туркестана и мѣстами въ Сибири. Зимуетъ въ сѣверномъ Китаѣ, въ сѣверной Индіи и отчасти въ Закавказьѣ (см. Журавль).

Стесимбротъ (Στεσιμβροτος) съ Фозаса—логографъ, современникъ Кимона и противникъ Перекла, авторъ литературнаго изслѣдованія о Гомерѣ и политическаго памфлета о Эмистоклѣ, Фукидидѣ и Периклѣ. Отрывки изданы у Müller'a во II томѣ «Fragmenta Historicorum Graecorum» (52—8). Ср. Wilamowitz Möllendorff, въ «Hermes», 12; Ad. Schmidt, «Das Pericleische Zeitalter» (I, стр. 183 и слѣд., Iena, 1877). *Н. О.*

Стесихоръ (Στεσιχորος, Stesichorus)—древне-греческій поэтъ, представитель хорической мелики, уроженецъ сицилійскаго города Гимеры (по другимъ— локрійскаго Матавра); жилъ во второй половинѣ VII и первой половинѣ VI в. до Р. Хр. (умеръ около 556 г. до Р. Хр.). По преданію, первоначальнымъ именемъ поэта была Τισία или Τεισία и только вслѣдствіи, въ воспоминаніе услуги, оказанныхъ имъ хорической поэзіи, онъ былъ названъ С., т. е. *устроителемъ хоровъ*. Когда аргентинскій тиранъ Фаларидъ угрожалъ независимости Гимеры, С., предостерегая жителей города противъ честолюбивыхъ плановъ тирана, разсказалъ басню о лошади, которая, чтобы отомстить оленю, приняла отъ человѣка узду; но предостереженія его не были услышаны и онъ долженъ былъ бѣжать изъ занятой Фаларидомъ Гимеры въ Катаву, гдѣ и умеръ. С.—необычайно плодовитый и талантливый поэтъ; особенно обязана ему своимъ развитіемъ торжественная хоровая мелика. Среди 26 книгъ (по Свидѣ) его произведеній преобладающее мѣсто занимали лирико-эпическія, по содержанію примыкавшія къ эпосу Гомера и кикладскія поэмы, въ которыхъ С. обработалъ старыя сюжеты въ новыхъ формахъ и освѣщеніи. Въ Сициліи, которая сравнительно мало была знакома съ ионическимъ эпосомъ, эпическія пѣсни С., какъ нованка, обратили на себя вниманіе; отсюда онъ пе-

решили в Аттику, гдѣ разработанными С. сюжетами не мало пользовались греческие трагики. Какъ эпическій поэтъ, С. пользовался большимъ значеніемъ въ древности: такъ Квинтиліанъ (Inst. X, 1, 62) говоритъ о немъ, что онъ еписъ Сарминіи онега Iuga sustinuit (поднял на свою лиру тяжесть эпическаго стиха); Антипатръ (Anthol. Palat., VII, 75) утверждаетъ, что въ С. жила душа Гомера; Лонгинъ называетъ С. самымъ гомерическимъ изъ поэтовъ. Тотъ же Квинтиліанъ утверждаетъ, что если-бы С., подъ вліяніемъ избытка таланта, не переступалъ мѣры должнаго, то его можно было бы считать достойнымъ соперникомъ Гомера. Къ троянскому циклу сказаній относятся: 'Ελένα, 'Ιλιου Περσας, Νόστος, 'Ορέστια. Стихотвореніе 'Ερφέλια, названное такъ по имени жены участника похода Семи противъ Фивъ, Амфіарада, относится къ циклу иванскихъ сказаній, къ которымъ принадлежатъ и эпосъ Εὐρωπεία. Изъ другихъ эпическихъ поэмъ извѣстны Ξοῦφρα: (объ охотѣ на каллидонскаго вепря), Γερωνεία (о походѣ Геракла на дальній западъ, откуда онъ увелъ Героновою стада быковъ), Σκιάλλη (о Скиллѣ, которую убилъ Гераклъ по возвращеніи отъ Геріона), Κεῶνρος (о подвигѣ Геракла съ Керберомъ), Κόκκος (о поединкѣ Геракла съ сыномъ Ареса Кикномъ, который былъ обращенъ въ лебедя—κόκυβος). При обработкѣ сюжетовъ, встрѣчавшихся въ поэмѣ Гомера, С. давалъ иногда новыя версіи, заимствуя матеріалъ отчасти изъ живыхъ народныхъ преданій, отчасти изъ утраченныхъ для насъ памятниковъ поэтической литературы. Такъ, мнѣе объ Орестѣ разработаны С. отличны отъ того воззрѣнія, которое проведено въ Одиссѣе у Гомера Орестъ, убивъ мать, лишь исполнялъ долгъ мести, у С. Орестъ терзается мученіями совѣсти, какъ матереубійца. Последнее воззрѣніе, вмѣстѣ съ мнѣемъ, легло въ основу нѣсколькихъ пьесъ греческихъ трагиковъ. Въ сказаніи объ Еленѣ С. связалъ съ обычнымъ представленіемъ объ Еленѣ, какъ измѣнницѣ мужу и виновницѣ гибельной войны, новое, по которому не Елена, а ея призракъ былъ увезенъ Парисомъ подъ Трою. По поводу этого эпическаго стихотворенія древніе (Исократъ и др.) рассказывали, что С., изобразивъ въ одномъ изъ своихъ стихотвореній Елену, какъ недостойную женщину, ослѣпъ и прозрѣлъ лишь послѣ того, какъ во второй части того же стихотворенія отказался отъ той характеристики Елены, которую далъ въ началѣ поэмы. Эта вторая часть была извѣстна подъ заглавіемъ Παλινοδία (Палинодія). Къ поэмѣмъ съ эротическимъ содержаниемъ, которое поэтъ заимствовалъ прямо изъ народныхъ сказаній, относятся Καλλιχα, Ραβδα и пѣснь о Дафнидѣ. Въ первой разсказывается о томъ, какъ скромная, цѣлоудрепная дѣвушка, отвергнутая любимымъ юношей, лишаетъ себя жизни. Содержаніе поэмы Радина слѣдующее. Радина, которую страстно любитъ ея двоюродный братъ, выдается противъ воли замужъ за коринфскаго тирана; преній ея возлюбленный и родной братъ ей прѣзжаютъ къ ней въ Коринѣ, для свиданія; тиранъ убиваетъ обоихъ, но за-

тѣмъ расканвается и торжественно хоронитъ трупы убитыхъ. Литературная обработка пѣсень о мнѣическомъ сядиліаскомъ пастухѣ Дафнисѣ, который измѣняетъ нимфѣ ради царевны и за это наказывается сядилою, встрѣчается у С. впервые, вслѣдствіе чего нѣкоторые называютъ С. основателемъ буколической поэзіи. Древніе очень высоко ставили поэзію С.: такъ, Діонисій Галикарнаскій говоритъ, что значительность сюжетовъ С. превосходилъ Пиндаръ и Симонада, а въ другихъ отношеніяхъ совмѣщалъ достоинства обоихъ названныхъ поэтовъ. Музыкальное построеніе Стесихоровскихъ пѣсень представляется болѣе сложнымъ, сравнительно съ хорическими одами Алкмана; у С. поэтическое вдохновеніе выше, стиль богаче эпитетами; преобладаютъ объемистыя строфы, длинные стихи, трехчастное строфическое устройство (строфа, антистрофа и эподъ—τα ερία ατρηχορον). Изъ видовъ метра чаще другихъ встрѣчаются дактиль, анапесты, логоады и, между прочимъ, энтретры (трохаческій метръ со спондеемъ во второй стопѣ), въ соединеніи съ дактилями: дактило-энтретрическая композиція считалась по преимуществу Стесихоровскою. Гимны С. исполнялись хоромъ, обыкновенно стоявшимъ на мѣстѣ, подъ звуки кавары. Діалектъ Стесихоровскихъ стихотвореній былъ въ основѣ іоническій, съ примѣсомъ доризмовъ, которые придавали поэзи С. характеръ особаго лирическаго подъема. Отъ С. до нашего времени дошли лишь скудные отрывки, которые можно найти въ изданіяхъ Bergk'a, «Poetae Lyrici Graeci» (Лпц., 1882, III т., 973 и слѣд.); Hartung'a, «Griechische Lyriker» (Лпц., 1856, I т.) и Kleine, «Stesichori fragmenta» (Берл., 1828). Ср. O. Crusius, «Stesichoros und die epodische Komposition in der Griechischen Lyrik» (Лпц., 1888, въ Commentationes Ribbeckianae, стр. 3—22); Welcher, «Stesichoros» (Боннъ, 1844, I т., стр. 148—219); Rizzo, «Questioni Stesichoreae» (Мессина, 1895); Seeliger, «Die Ueberlieferung der griechischen Heldensage bei Stesichorus» (Мейссенъ, 1886); Holsten, «De Stesichori et Ibyci dialecto et copia verborum» (Грейфсвальдъ, 1884); Bernage, «De Stesichoro poeta» (П., 1878); Mucke, «De dialectis Stesichori, Ibyci aliorumque poetarum choricorum cum Pindarica comparatis» (Лпц., 1879); Croiset, «Histoire de la littérature Grecque» (П., 1899, II т., ch. VI, 3).

Stesso или *Stesso moto*—музыкальный терминъ, требующій протяжнаго, медленнаго движенія въ исполненіи.

Стетевичъ или *Стеткевичъ*—дворянскій родъ, герба Косиѣша, восходящій къ концу XV вѣка. Иванъ С. († 1541) былъ маршаломъ надворнымъ литовскимъ, намѣстникомъ минскимъ и василішскимъ. Богданъ С. также былъ маршаломъ надворнымъ литовскимъ въ 1578 г. Родъ С. внесенъ въ VI и I ч. род. кн. Виленской, Гродненской, Кіевской, Ковенской, Минской и Могилевской губ. В. Р.

Стетографы—аппараты, записывающіе расширеніе діаметра грудной кѣтки при вдыханіи; всѣ они построены на原理ѣ циркуля, ножки котораго приложены къ

двумъ противоположнымъ концамъ диаметра грудной кѣтки поперечнаго или переднезадняго. Одна изъ ножекъ С. подвижна и передаетъ движеніе точки грудной кѣтки, къ которой она приложена, записывающему рычагу.

Стетоскопъ—трубка для выслушивания тоновъ сердца, различныхъ дыхательныхъ шумовъ и т. д., употребляемая въ медицинскои практикѣ. Наичаще имѣетъ форму полого цилиндра съ вогнутой ушной раковиной и дѣлается чаще всего изъ дерева. Сплошные деревянные цилиндры не лучше полыхъ передаютъ звукъ. Есть и др. системы С., болѣе сложныя.

Стефана орденъ—венгерскій орденъ за гражданскія заслуги; основанъ Маріей Терезіей 5 мая 1764 г. Гроссмейстеръ—венгерскій король. 100 кавалеровъ, 3 степени. Знакъ: окаймленный золотомъ каймовъ крестъ съ изображеніемъ короны св. Стефана; въ серединѣ на красномъ щитѣ серебряный апостольскій крестъ, съ обѣихъ сторонъ котораго буквы М. Т., съ надписью: «Publicum meritum praestitum» (публичная награда за заслуги). Кавалерамъ первой степени сверхъ того присвоены серебряная звѣзда и цѣпь, съ надписью: «Stringit amorem» (связываетъ любовью). Орденъ жалуются лишь дворянамъ. Изображеніе см. въ таблицѣ Ордена. См. Dominus, «Der Stephansorden u. seine Geschichte» (В., 1873).

Стефана св. корона (A Magyar Szent Korona)—см. Короны (XVI, 318) и въ таблицѣ къ этой статьѣ № 18. Изображеніе этой короны находится на венгерскомъ гербѣ.

Стефанн (Генрихъ. 1761—1851) — извѣстный нѣмецкій педагогъ, борившійся за свободу и самостоятельность школы. Былъ членомъ училищнаго совѣта въ Баваріи, но вслѣдствіе іезуитскихъ происковъ принужденъ былъ оставить эту должность. Издавъ рядъ педагогическихъ сочиненій, въ томъ числѣ: «Планъ науки о правительственномъ воспитаніи» (1797), «Система общественного воспитанія» (1806, разработка предыдущаго), «Азбука, или элементарное руководство обучать чтенію» (1802, выдержала болѣе ста изданій), «Краткое наставленіе въ самомъ основательномъ и легкомъ методѣ обучать дѣтей чтенію» (1804), «О гимназіяхъ, ихъ назначеніи и цѣлесообразномъ устройствѣ» (1829). Промадную услугу народной школѣ С. оказалъ тѣмъ, что обработалъ звуковой методъ (XII, 359) и не смотря на противодѣйствіе, добился широкаго распространенія его не только въ Германіи, но и въ другихъ государствахъ Европы и Америки. Идея звукового метода принадлежитъ Амосу Коменскому, но она прошла незамѣченной, равно какъ и попытки, сдѣланныя въ XVIII в. (напр. Гофманомъ), и только благодаря трудамъ С. звуковой методъ вытѣснилъ буквослагательный. Способъ С.—синтетическій, т. е. отъ звуковъ и ихъ начертаній учащіяся восходятъ къ словамъ, предложеніямъ и статьямъ. Все обученіе чтенію послѣдовательно распределяется по семи ступенямъ. При синтетическомъ способѣ учащіяся начинаютъ неизвѣстнымъ (звуками) и кончаютъ извѣстнымъ (словами)—а такой порядкомъ противорѣчатъ основнымъ требованіямъ дидактики. Затѣмъ у

С. отсутствуютъ предварительныя упражненія въ звуковомъ анализѣ, чрезвычайно облегчающія обученіе чтенію, а также совершенно нѣтъ наглядности. Наконецъ, С. отдѣляетъ отъ обученія чтенію обученіе письму, Въ эти недостатки метода С. были исправлены позднѣйшими педагогами. Въ сочиненіи «О гимназіяхъ» С. стремился къ лучшей постановкѣ гимназическаго обученія, защищая преобладаніе въ гимназіи изученія роднаго языка и родной литературы. С. считаетъ ошибкою пренебреженіе собственными классиками: мнѣніе, будто гуманитарное образованіе достигается только изученіемъ римскихъ и греческихъ языковъ и писателей, несправедливо. Основной принципъ педагогикѣ у С. сводится къ тому, что съ воспитанникомъ надлежитъ обращаться какъ съ свободнымъ существомъ, которое должно научиться употреблять свою волю сообразно вѣднѣямъ разума. Воспитатель можетъ считать свою задачу выполненною, если его питомецъ: а) достигъ крѣпости организма, ловкости и привычки къ гигиеническому образу жизни, б) отказался отъ низменныхъ наслажденій и подучилъ вкусъ къ высшимъ, идеальнымъ, в) приобрѣлъ большой навыкъ въ мышленіи и г) добился умѣнья управлять волею, согласно требованіямъ нравственности и благоразумія. Школа должна готовить своихъ питомцевъ къ нравственной жизни среди общества. Улучшеніе воспитанія возможно только въ томъ случаѣ, если «вся общественная система образованія сдѣлается особою, самостоятельную отраслью государственной дѣятельности, и ей придана будетъ цѣлесообразная, по всему государствену разлитая организація». Общественное воспитаніе ни въ какомъ случаѣ не должно присоединяться къ какой-либо другой отрасли государственной дѣятельности: особенно С. востаетъ противъ подчиненія его церковному вѣдомству. Ср. Митропольскій, «Обученіе грамотѣ». Н. Тушковъ.

Стефанн (Людольфъ-Эдуардъ. 1816—1887) — филологъ и археологъ. Учился въ лейпцигскомъ университетѣ; много путешествовалъ съ ученою цѣлью по Европѣ и Малой Азіи; въ 1846 г. былъ приглашенъ гр. Уваровымъ на кафедру профессора древнеклассической филологіи, эстетики и теории искусства въ дерпскій университетъ; въ 1850 г. переехалъ въ Петербургъ и былъ избранъ въ члены академіи наукъ; позже былъ хранителемъ Эрмитажа и членомъ Императорской археологической коммисіи. Его труды: «Der Kampf zwischen Thesaur und Minotaurus» (Лпц., 1842); «Titulorum graecorum partes I—V» (Дерпт, 1848—50); «Reise durch einige Gegenden des nördlichen Griechenland» (Лпц., 1843); «Der ausrühende Heracles» («Memoires der Petersburger Akademie», т. VIII); «Nimbus und Strahlenkranz in den Werken der alten Kunst» (ib., т. IX; тоже и на русскомъ языкѣ въ приложеніи къ IV т. «Записокъ Академіи Наукъ», 1863 г., № 1); «Vogel und Boreaden» (ib., т. XVI); «Die Antikensammlung zu Pawlowsk» (ib., т. XVIII); «Antiquités du Basileus Cimmérien» (СПб., 1854); «Apollon Boëdromios» (СПб., 1860; на

русскомъ языкѣ въ «Запискахъ Академіи Наукъ», 1863, № 1); «Pareira archaeologica», I—XXX («Bulletin de Antiquités» (изд. Академіи Наукъ); «Compte-Rendus de la Commission Impériale archéologique pour les années, 1859—81» (21 т., СПб., 1860—83; здѣсь помѣщались изслѣдованія С. о предметахъ, поступающихъ въ археологическую комиссію); «Die Vasensammlung der Kaiserlichen Ermitage» (СПб., 1869); «Die Silber vase von Nikopol» (СПб., 1873); «О подлогѣ именъ древнеклассическихъ художниковъ на разныхъ картинахъ» («Ученыя Записки Имп. Академіи Наукъ», т. I) и др. — Ср. статью Кизерникаго въ «Allgemeine deutsche Biographie», т. XXXVI (Лпц., 1893).

Стефани (Матвѣй Stephani) — юристъ (1590 — 1646); былъ профессоромъ въ Грейсвальдѣ. Изъ его работъ наиболее известны: «Comm. in Novellas» (1630, 1653 и 1700); «Tract. de jurisdictione» (Франкфуртъ, 1600, 1611, 1623); «Synopsis Jurispr» (Ростокъ, 1624); «Disc. academici ex jure publico» (ib., 1624) и «Tract. de jure patronatus» (Франкфуртъ, Лпц., 1631, 1639, 1701, Гота, 1672). См. v. Stintzing, «Geschichte der deutschen Rechtswissenschaft» (1880, I, 729); Pütter, «Lit.» (I, 159); Landsberg, «Ueber die Entstehung d. Regel» (Вонъг, 1880).

Стефани (Эдуардъ Stephani) — германскій политическій дѣятель (1817—85); былъ адвокатомъ въ Лейпцигѣ, нѣсколько разъ вице-бургомистромъ этого города. Въ 1848 г. выдѣлился умѣренностью своего строго монархическаго либерализма и стремленіемъ къ объединенію Германіи подъ главенствомъ Пруссіи. Съ 1867 по 1884 г. онъ былъ, съ небольшимъ перерывомъ, членомъ сперва сѣверогерманскаго, потомъ германскаго рейхстага, постоянно принадлежа къ національ-либераламъ. Въ 1870 г. онъ говорилъ противъ смертной казни и подавъ противъ нея голосъ даже тогда, когда значительная часть его партіи, уступая Бисмарку и имѣя въ виду сласти обще-германскій уголовный кодексъ, согласилась возировать за нее. Въ 1879 г. когда въ національ-либеральной партіи обнаружился разногласіа, С. остался въ главномъ ядрѣ партіи, хотя для этого ему пришлось значительно смѣнить свои манчестерскіе взгляды. Съ 1843 г. до смерти онъ велъ подробный дневникъ, который въ полномъ видѣ не обнародованъ, но послужилъ главнымъ матеріаломъ для его біографіи, написанной его другомъ деп. Бѣттерхомъ и дающей много интереснаго для исторіи національ-либеральной партіи (Böttcher, «Ed. St. Ein Beitrag zur Zeitgeschichte, insbesondere zur Geschichte der Nationalliberalen Partei», Лпц., 1887).

Стефанна — см. мученица; видя страданія св. Виктора, объявила себя христіанкою и за это была растерзана между двумя финновыми деревьями, къ которымъ, наклонивъ ихъ, ее привязали. С. пострадала при Антоніи, въ Дамаскѣ; память 11 ноября.

Стефантъ и Ихилятъ — см. Бидный (III, 831).

Стефанін озеро (Basso Naëbor, бѣлая вода) — озеро въ экваторіальной Африкѣ,

подъ 4°25'—5° сѣв. шир. и 36°50' вост. долг. отъ Гринича, на разстояніи 55 км. къ В отъ сѣв. оконечности озера Рудольфа, 582 м. надъ уровнемъ океана (на 82 м. выше оз. Рудольфа), 120 км. дл., 24 км. шир. и 930 куб. км. объема; вода горькосоленая, берега близкіе, пустынные, съ трехъ сторонъ окруженные горами. Населеніе принадлежитъ къ племени Галла. Телеки и Гэнсель открыли С. 20 апр. 1888 г.

Стефановичъ (Василій, 1697—1773) — юристъ XVIII в., воспитанникъ кievской духовной академіи; путешествовалъ и обучался въ Германіи, Австріи и Италіи. Былъ переводчикомъ при кн. А. Д. Меншиковѣ. По смерти Петра I, участвовалъ въ изданіи книги Феофана Прокоповича о дѣятельности покойнаго императора; затѣмъ состоялъ преподавателемъ риторики и философіи въ семинаріи Феофана. Вызванный въ 1729 г. гетманомъ Данииломъ Апостоломъ, С. опредѣлился въ «комиссію книгъ правныхъ», въ которой состоялъ восемь лѣтъ и одно время предсѣдательствовалъ. Въ то же время онъ былъ бунчуковымъ товарищемъ, лохвицкимъ сотникомъ (въ этомъ званіи онъ совершилъ походы на Хотинъ и противъ татаръ, напавшихъ на ниргородскій полкъ) и лубенскимъ полковнымъ судьей. Ср. М. В. Б., «Матеріалы для біографіи Стефановича Василія», въ VII томѣ «Чтеній въ историческомъ обществѣ Нестора Лѣтописца». В. Р.—съ.

Стефановская мужская пустынь, нынѣ часовая въ ½ вер. отъ села Вотчи, Вологодской губ., Устьесольскаго уѣзда, при впаденіи рч. Вотчи (Ожина) въ р. Сисолу. Основана около 1390 г. первымъ епископомъ пермскимъ Стефаномъ, для распространенія христіанства между зырянami. Существовала еще въ половинѣ XVIII стол. Богослуженіе въ ней совершалось на зырянскомъ нарѣчій.

Стефановскій (Павелъ Флоровичъ, 1860—96) — общественный дѣятель и писатель, уроженецъ Харьковской губерніи, воспитанникъ московскаго техническаго училища и Ново-Александрійскаго сельскохозяйственнаго института, устроитель первой въ Россіи низшей сельскохозяйственной школы нормальнаго типа (въ Курской губ.), земскій дѣятель Харьковской губ. (много работалъ по введенію ремесленнаго образованія), затѣмъ секретарь терскаго областного по городскимъ дѣламъ присутствія и статистическаго комитета. Составилъ два тома «Терскаго Сборника» (1891—92), представляющаго по богатству матеріаловъ и по тщательной ихъ разработкѣ весьма пѣнное пособие по этнографіи края. Другіе его труды: «Терскій Календаръ» на 1891 и 1892 гг., «О пѣсняхъ терскаго казачества» (1891); «О чеченскихъ пѣсняхъ» (1892); «Хроника чеченскаго возстанія 1877 г.» (1893). Около трехъ лѣтъ (съ 1893 г.) онъ редактировалъ «Терскія Вѣдомости», значительно расширивъ ихъ программу. Въ 1895 г. основалъ частную газету «Казбекъ». Способствовалъ устройству владикавказскихъ общественныхъ библиотекъ и читальни. Ср. некрологъ С. въ газетѣ «Казбекъ» за 1896 г., № 21.

В. Р.—съ.

Стефановицна — безпоповщинское согласие, основанное диаконом Стефаном, который учил гнушаться бракомъ и блудъ считать любовью, если же родятся дѣти—бросать ихъ въ ясу на съѣденіе звѣрямъ и птицамъ. О С., ея началъ и судьбѣ не сохранилось почти никакихъ достовѣрныхъ свѣдѣній. См. митроп. московск. Макарій. «Исторія русскаго раскола, извѣстнаго подъ именемъ старообрядства» (СПб., 1889).

Стефаносъ (Кипарисосъ) — современный греческій математикъ. Родился 1857 г. на островѣ Кеосѣ, принадлежатемъ къ Цикладскимъ островамъ. Его отецъ былъ профессоромъ въ Афинахъ, гдѣ съ 1872 г. слушалъ курсы высшихъ наукъ и молодой С., а въ 1878 г. получилъ степень доктора философіи. Въ томъ-же году отправился для продолженія своего высшаго образованія въ Парижъ, гдѣ въ 1884 г. получилъ степень доктора наукъ за диссертацию «Théorie des formes binaires et l'élimination» (Пар., 1884, 60 стр.). Въ 1884 г. занялъ профессорскую кафедру въ афинскомъ университетѣ. Первыми изъ его работъ были: «Sur les systèmes desmiques de trois tétraèdres» («Bulletin des sciences mathématiques et astronomiques, rédigé par Darboux», 2-me série, t. III, 1879 г., стр. 424 — 456) и «Sur une propriété remarquable d. nombres incommensurables» («Bulletin de la Société Mathématique de France», т. VII, 1879), на съѣздахъ французской ассоціаціи способствованія наукамъ въ 1880 и 1883 гг.: «Systèmes de surfaces du 2 degré dont les 2 systèmes de droites appart. à 2 complexes linéaires» («Comptes rendus des Congrès de l'Association») и «Système remarquable de 6 positions d'une figure plane dans son plan» (тамъ же) и представлялъ въ парижскую академію наукъ девять мемуаровъ, изъ которыхъ значительнѣйшіи «Sur les faisceaux de formes binaires ayant une même jacobienne» былъ помѣщенъ въ «Mémoires des savants étrangers» (т. XXVII, 1882), а остальные въ видѣ извлеченій въ «Comptes rendus des séances de l'Académie des Sciences». Въ 1881 г. на съѣздѣ британской ассоціаціи свѣдѣлъ докладъ «Sur la représentation des rotations autour d'un point par des points de l'espace» («Reports of the meeting of the British Association for the advancement of science»).

В. В. Бобынскій.

Стефанъ (съ греч. вѣнець)—архидіаконъ и первоученикъ христ. церкви. Исторія его жизни сообщается въ Дѣян. VI и VII главы. Избранный въ число первыхъ семи диаконовъ церкви, онъ, какъ образованный эллинистъ, не ограничивался служеніемъ въ трапезахъ, но смѣло и убѣдительно проповѣдывалъ Евангеліе и побѣдносно велъ пренія о вѣрѣ въ синагогахъ. Фанатики обвинили его въ богохульствѣ и съ помощью ложныхъ свидѣтелей добились осужденія его на смерть. Онъ былъ побитъ камнями, при чемъ среди участниковъ казни былъ юноша Савлъ, впоследствии великій апост. Павелъ. Насильственно прекращена была жизнь благовѣстника, который впервые ясно выдвигалъ идею вселенскаго христіанства, предназначеннаго

обнять міръ—идею, главнымъ провозвѣстникомъ которой впоследствии свѣдѣлся апост. Павелъ. Между ними столь близка внутренняя связь, что блаж. Августинъ могъ сказать: «если-бы не молился С., то у церкви не было-бы Павла». С. принадлежалъ къ числу 70 апостоловъ.

Празднованіе первоученику С. началось со временъ апостольскихъ. Императоръ Константинъ Вел. въ честь С. построилъ храмъ въ Царьградѣ; Іоаннъ Златоустъ, Григорій Нисскій, Астерій, блаж. Августинъ и др. говорили въ память С. бесѣды и поученія. Мощи первоуч. С. открыты были близъ Іерусалима въ декабрѣ 415 г. и 26 декабря принесены въ Іерусалимъ; отсюда мощи С., при императрицѣ Пульхеріи, около 428 г. были перенесены въ Константинополь и положены въ церковь архидіакона Лавренція, а потомъ въ основанный Пульхеріею во имя С. храмъ въ Царьградѣ. Въ V в. Анатолій Константи., въ VIII Іоаннъ Дамаскинъ, въ IX Стефанъ и Кириакъ написали многія итѣсонскія въ честь С., нынѣ поемыя церковью во дни посвященныхъ памяти его. Память С. празднуется 4 января и 27 декабря, обрѣтеніе мощей—15 сентября, перенесеніе ихъ—2 авг.

Стефанъ (1 Кор. I, 16; XVI, 15—17)—изъ христіанъ коринѣскихъ, крещенный апост. Павломъ. Апостолъ говоритъ о немъ и его семействѣ, что онъ первые въ Коринѣ увѣровали во Христа и посвятили себя Его служенію. С., Фортунатъ и Аханъ посланы были отъ коринѣянъ къ апостолу въ Ефесъ и утѣшали его въ его разлукѣ съ коринѣянами. Съ ними апостолъ отправилъ первое свое посланіе къ коринѣянамъ, въ которомъ онъ, съ похвалою отзываясь о С. и его семействѣ, внушалъ коринѣянамъ быть почтительными къ нимъ.

Стефанъ Саввантъ—творецъ канонствъ, иночествовалъ въ обители св. Саввы, скончался послѣ 807 г. Феодоръ Начертанный († 840 г.) составилъ С. канонъ. Николай Комнентъ упоминаетъ о толкованіи инокъ Фотія на тропари С. Савванта. Изъ канонствъ, составленныхъ С., извѣстны каноны Обрѣзанію Господню, Кириаку Отшельнику, перподобнымъ, избѣиеннымъ въ обители св. Саввы. С. писалъ еще плачевныя итѣси на смерть Иисуса Христа. Въ службѣ на Рождество Богородицы есть пять стихиръ С. По свѣдѣтельству Николая Комнена, С. написалъ Бесѣду на недѣлю Самарянина. Память 28 октября.

Стефанъ—святые православной церкви: 1) св. муч., воинъ, пострадалъ при императорѣ Антоніиѣ, будучи убитъ мечомъ; память 24 мая. 2) *С. Истоботинскій*, архіепископъ сурожскій (Сурожъ—нынѣ Судакъ, на южномъ берегу Крыма). Въ 724 г. поставленъ въ архіепископы Сурожа, сильно обуюннаго ересью (вѣролатно, моноелитствомъ). Въ пять лѣтъ С. возстановилъ православіе. Получивъ указъ (730 г.) императора Льва Исаврянина, повелѣвавшій истреблять иконы, С. открылся въ Константинополь, гдѣ свою ревностную защиту иконъ запечатлѣлъ мученичествомъ, многоязвѣною темницею, снова мученичествомъ и слова темнице, изъ кото-

рой освобожденъ уже сыномъ Льва III, Константиномъ V Копронимомъ. Скончался около 742 г.; память 15 декабря. См. П. Голохвастовъ, «О святомъ С. Сурожскомъ и о крепцеи князя Бравлива съ дружиною» («Церковныя Вѣдомости», 1888, № 39). 3) *С. Носый*, или младшій, въ отличие отъ первомученика С. (см.)—преподобномученикъ и исповѣдникъ. Жилъ въ уединеніи и подвижничествѣ. Въ 763 г. Константинъ Копронимъ потребовалъ, чтобы С. подписалъ опредѣленія иконоборнаго собора; С. отказался исполнить это требованіе и былъ заключенъ въ темницу. Во время войны съ болгарами С. былъ освобожденъ, но по окончаніи ея С. снова подвергся преслѣдованію и былъ сосланъ на островъ Проконнесъ. Въ 765 или 766 гг. С. былъ возвращенъ въ Константинополь, гдѣ содержался въ темницѣ. Скончался въ 767 г., мученически: придворные вывели С. изъ монастыря, повлекли его по улицѣ, били палками, топтали ногами и, наконецъ, одинъ изъ нихъ нанесъ ему смертельный ударъ. Память 28-го ноября. Житіе С. составлено константинопольскимъ диакономъ Стефаномъ спустя 42 года по его кончинѣ; издано Котельеромъ («Monim. Eccl. Graec.», т. IV). На русскомъ языкѣ житіе С. въ «Душеполезномъ Чтеніи», 1860, ч. III («Житіе святаго преподобномученика и исповѣдника С. Новаго»; 2 изд. М., 1891). 4) С. св. мученикъ, воинъ; за проповѣданіе сосланъ при Константинѣ Копронимѣ, въ заточеніе въ Сурдаю (Сурожъ); былъ впоследствии тамъ епископомъ. С. присутствовалъ на седьмомъ вселенскомъ соборѣ. Память 28-го ноября (см. указанную выше статью П. Голохвастова). 5) *С. Савантъ*—препод., подвизался въ іерусалимской обители св. Саввы; племянникъ св. Іоанна Дамаскина. Скончался въ 794 г.; память 13-го июля. 6) С. препод., основатель обители въ Визнѣи въ VIII в. Память 14 июня. 7) С. преподобный, игуменъ Тригліяйскаго монастыря (въ окрестностяхъ Константинополя); за несогласіе отречься отъ иконопочитанія, въ 815 г., сосланъ императоромъ Львомъ Армяниномъ въ заточеніе, гдѣ и скончался. Іосифъ Пѣснописецъ написалъ ему канонъ. Память 28-го марта. 8) С. св. патриархъ константинопольскій, сынъ императора Василія Македонянина и братъ импер. Льва Философа. Скончался въ 893 г.; память 17 мая. 9) *С. Новостель* — схимникъ и великій постникъ; жилъ въ Константинополѣ въ IX в. Память 9 декабря. 10) *С. Озерскій* или *Комельскій*, преподобный; на восточномъ берегу Комельскаго озера, въ 35 верстахъ отъ Вологды, поставилъ себѣ келью и потомъ часовню и сталъ подвизаться. Храмъ и обитель (Николаевскій м-рь) устроены ямъ въ 1534 г. С. скончался въ 1542 г. Въ томъ же году обитель была разорена татарами; при возобновленіи ея надъ гробомъ С. построены были деревянный храмъ, замѣненный потомъ каменнымъ. Память 12 июня.

Стефанъ Махришскій — преподобный. Родился и воспитался въ Кіевѣ. С. построился въ Печерской обители и провѣлъ тамъ нѣсколько лѣтъ въ послушаніи и мо-

литвѣ. Притѣсненія папистовъ заставили его вмѣстѣ съ другими печерскими иноками искать убожища въ Москвѣ, гдѣ его благосклонно принялъ вел. князь Іоаннъ Іоанновичъ. С. поставилъ себѣ келью въ уединенномъ мѣстѣ на берегу рч. Махриши, въ 35 вер. отъ обители Сергіевой. Желая сохранить безмолвіе, С. сначала не хотѣлъ принимать приходившихъ къ нему, но потомъ уступилъ ихъ просьбамъ и въ 1358 г. основалъ обитель. Жившій близъ Махры благочестивый человекъ отдалъ обители Махришской свою усадьбу съ засѣянными полями, самъ принявъ иночество съ именемъ Григорія и былъ любимымъ ученикомъ С. Это было не по сердцу сосѣднимъ владыкамъ: они знали уваженіе вел. князя Дмитрія къ С. и опасались, чтобы земли, которыми онъ владѣлъ, не перешли во владѣніе монастыря. Четверо изъ нихъ, братья Юрковскіе, подняли гоненіе на игумена и грозили убить его, если онъ не уйдетъ изъ Махры. С. удалился вмѣстѣ съ Григоріемъ на сѣверъ и въ 60 вер. отъ Вологды, на рѣкѣ Аножѣ, основалъ въ 1370 г. пустынную обитель съ храмомъ св. Троицы. Вел. князь Дмитрій Іоанновичъ прислалъ пожертвованія въ эту обитель, а С. вызвалъ обратно въ Махришскую. Доживъ до глубокой старости, С. принялъ схиму и скончался въ 1406 г. Мощи С. обрѣтены нетлѣнными при построеніи каменнаго храма св. Троицы въ 1550 г., но оставлены въ новомъ храмѣ подъ спудомъ. Житіе С. написано игуменомъ (впоследствии епископомъ вологодскимъ) Іоасафомъ, до воцѣлѣ митрополита Макарія, при пособіи краткихъ записокъ, составленныхъ столѣтнимъ монахомъ Серапиономъ; Іоасафомъ же составлено описаніе чудесъ С. п. служба ему. Въ началѣ XVII в. Махришская обитель, разоренная поляками, приписана къ Сергіевой лаврѣ. Память 14 июля.

Стефанъ Черемскій — святой. Род. (ок. 1340 г.) въ г. Устюгѣ. Сопровождалъ отца (сельскаго дьячка) во храмъ, онъ выучился церковному пѣнію и уставу. Послѣ того онъ сосредоточилъ свое вниманіе на языкѣ зырянскомъ, на которомъ говорило почти все мѣстное населеніе. Еще въ раннемъ дѣтствѣ С. усвоивши св. Прокопій юродивый предсказывалъ ему, что онъ будетъ просвѣтителемъ пермлякаго народа. Подъ вліяніемъ этого предсказанія онъ переселился въ Ростовъ и поступилъ въ м-рь св. Григорія Богослова, чтобы приготовиться къ прохожденію миссіонерскаго служенія. Это было время просвѣтительной дѣятельности св. Сергія Радонежскаго, который скоро сдѣлался другомъ С. Мысль молодого аскета послужить миссіонерскими трудами для Перми была всѣмъ одобрена. Чтобы пользоваться Свящ. Писаніемъ и твореніями отцовъ церкви, С. изучилъ греч. языкъ; но онъ скоро понялъ, что успѣхъ проповѣди среди зырянъ не будетъ обезпеченъ, если онъ не будетъ знать зырянскаго языка. Скоро онъ овладѣлъ этимъ языкомъ настолько, что приступилъ къ переводу на него богослуженія православной церкви. Для составленія зырянской азбуки С. пользовался дѣвственными значками зырянъ, которые они

вырѣзвали на тонкихъ четырехугольныхъ палочкахъ (пасы). Постѣвъ Устюгъ, С. убѣдился въ способности зрячь усывать новыя понятія и правила жизни на ихъ собственномъ языкѣ. Онъ нашелъ себѣ помощниковъ, и весь край скоро огласился словомъ новаго для дикарей ученія. С. отправился въ Москву, гдѣ получилъ благословеніе митроп. св. Алексія и былъ поставленъ въ пресвитера. Великн. Дмитрій далъ ему охранную грамоту. Въ 1379 г., имѣя о. 40 лѣтъ отъ роду, С. направился въ Пермь, и уже не воротился въ Ростовъ, жители котораго доселѣ чтутъ его наряду съ святителями ростовскими. По Свѣдѣній Двинѣ и Вычегдѣ С. достигъ Котласа и началъ проповѣдывать христіанское ученіе. Его встрѣтили крайне враждебно: наметали костеръ дровъ, его самого отгнали соломой, чтобы сжечь; но никто не посмѣлъ подойти къ нему съ зажженною лучиною. Его кроткій видъ и безстрашіе обезоружили дикарей, и они сами стали просить его проповѣдывать имъ. Вездѣ, гдѣ бывалъ С., онъ строилъ церкви и часовни, уничтожая языческія кумирни. Проповѣдъ въ Галѣ и въ Усть-Вымѣ, гдѣ имъ уничтожена обоготворяемая береза, грозила ему смертью, но здѣсь была сооружена первая въ краѣ церковь. С. былъ еще разъ въ Москвѣ и въ 1383 г. сдѣланъ былъ епископомъ края, имъ облагодѣтельствованаго. Скончался С. 26 апрѣля 1396 г. См. прот. Поповъ, «Святитель С. Великопермскій» (1885).

Н. Б.—въ.

Стефанъ Новгородецъ—пискъ; въ 1360 г. ходилъ въ Царьградъ поклониться св. мѣстамъ. Подобно игумену Даниилу, С. описываетъ въ своемъ путешествіи («Хожденіе» С. издано И. П. Сахаровымъ во II томѣ «Сказаній русскаго народа», 1849) святія мѣста, соборъ св. Софій и разныя святыни, который онъ видѣлъ. Съ полнымъ довѣріемъ С. относится ко всѣмъ разсказамъ своихъ греческихъ проводниковъ, и потому на ряду съ серьезными свѣдѣніями у него попадаются разсказы чисто баснословнаго характера. Самое замѣчательное мѣсто въ историческомъ отношеніи въ «Хожденіи» — разсказъ С. о встрѣчѣ его съ двумя новгородцами, Иваномъ да Добрылю, которые яхли въ Студійскомъ м-рѣ и занимались списываніемъ книгъ для Россіи. Изъ этого монастыря много книгъ посылали они на Русь: «уставъ, тріоды и нныя книги». Архим. Леонидъ, въ предисловіи къ «Обозрѣнію цареградскихъ памятникъ и святынъ XIV и XV вѣковъ по русскимъ паломникамъ» (М., 1870), говоритъ, что изъ четырехъ нашихъ паломниковъ XIV и XV стол.: С. Новгородца, діакона Игнатія (1389), дьяка Александра (1391—95) и іеродіакона Зосимы (1420) первое мѣсто, какъ по времени, такъ и по внутреннему достоинству, должно быть отведено С. Новгородцу, потому что онъ, при описаніи цареградскихъ святынъ, держался нѣкоторой опредѣленной системы, не злоупотребляя выраженіями: «ту» или «ту близъ», которыя другіе (напр. іеродіаконъ Зосима) вставляли иногда лишь для связи рѣчи. Поэтому, при составленіи «своднаго списка» архим. Леонидъ принялъ за основаніе описа-

ніе С. Новгородца, присоединяя, по каждой описываемой имъ святынѣ, свѣдѣнія, находящіяся о ней у трехъ послѣдующихъ паломниковъ.

Стефанъ—еписк. владимирскій († 1094 г.) —одинъ изъ самыхъ первыхъ по времени русскіхъ святыхъ. Вступивъ въ иноки монастыря св. Θεодосія въ Кіевѣ, онъ былъ избранъ блюстителемъ церковнаго устава при богослуженіи и насадителемъ въ монастырѣ местнаго дѣянія. Когда св. Θεодосій приближался къ смерти, братія его монастыря единодушно просила его назначить преемникомъ себѣ С., чте Θεодосій и исполнялъ. Первымъ дѣломъ новооставленнаго настоятеля было окончаніе новаго храма и новыхъ монастырскихъ зданій. Вскорѣ въ монастырѣ произошла смута противъ настоятеля; его не только лишили настоятельства, но и удалили изъ обители. С. молился словами своего соименника—первомученика: «Господи, не постави мнѣ грѣха сего!» На средства гражданъ онъ построилъ новый монастырь, близъ Печерской обители. Позже былъ избранъ епископомъ г. Владимира-Волынскаго.

Стефанъ (*Калиноскій*, 1700 — 1753) — проповѣдникъ; учился въ кіевской дух. акад., былъ ректоромъ московской акад., позже епископомъ псковскимъ, затѣмъ архіепископомъ новгородскимъ и первенствующимъ членомъ св. синода. Послѣ него осталось болѣе двѣнадцати проповѣдей.

Стефанъ Яворскій (въ мѣрѣ Симеонъ)—знаменитый іерархъ. Род. въ 1658 г. въ польскомъ мѣстечкѣ Яворѣ, въ православнои семьѣ. Послѣ Андрусовскаго мира, отдававшего Польшу правобережную Украину, семья Яворскихъ, желая остаться вѣрной православию, переселилась въ село Красилкову близъ Нѣжина. Грамотѣ С. выучился еще на своей родинѣ, а дальнѣйшее образованіе получилъ въ кіево-могилянскои коллегіи. Преподаваніе здѣсь велось на латинскомъ языкѣ, въ духѣ строго схоластическомъ. Въ послѣдніе годы своего пребыванія въ коллегіи Яворскій могъ воспользоваться лекціями по богословію и философіи извѣстнаго схоласта Юасафа Крковскаго и приобрѣлъ покровителя въ лицѣ Варлаама Ясинскаго, позднѣ митрополита кіевскаго. Въ 1684 г. онъ нависалъ въ его честь панегирикъ: «Hercules post Atlantem, infracto virtutum robore honorarium pondus sustinens», гдѣ Геркулесъ — Ясинскій, а Атлантъ — его предшественникъ Гнзель. Панегирикъ написанъ на латинскомъ языкѣ, стихами и прозой, въ перемежку съ польскими стихами. Въ 1684 г. С. уѣхалъ изъ Кіева; чтобы получить доступъ въ католическія школы, ему пришлось наружно принять католическое исповѣданіе, подъ именемъ Станислава Симона (въ тѣ времена такой поступокъ не былъ исключительнымъ). С. бывалъ въ высшихъ католическихъ школахъ: въ Львовѣ и Люблинѣ онъ прослушалъ философію, въ Познаніи и Вильнѣ — богословіе, усвоивъ всѣ начала схоластической премудрости, искусно слагалъ стихи на латинскомъ, польскомъ и русскомъ языкахъ, писать великолѣпные панегирики (въ честь Мазеи,

позднѣе — Петру). Онъ выносъ также изъ польскихъ школъ основательное знакомство съ католическимъ богословіемъ и враждебное отношеніе къ протестантизму. Въ 1687 г. С. вернулся въ Кіевъ, принесъ покаяніе въ своѣмъ отреченіи отъ православной церкви, былъ принятъ снова въ ея лоно и, по совѣту Варлаама Ясинскаго, въ 1689 г. постригся въ монахи. Нѣсколько лѣтъ онъ преподавалъ въ кіево-могилянскій коллегіи и былъ ея проректоромъ: онъ читалъ риторику, штирку, философію и богословіе. Есть извѣстіе (въ памфлетѣ «Молитокъ на камень вѣры» и въ писемѣхъ іерусалимскаго патріарха Досифея), что С. «весьма папешское ученіе въ кіевскихъ ученіяхъ утвердилъ». Въ спорѣ о времени пресуществленія св. даровъ С. не примкнулъ ни къ великоруссамъ, ни къ малоруссамъ, а держался средняго мнѣнія. Въ 1697 г. онъ былъ назначенъ игуменомъ Свято-Никольскаго Пустынянаго м-ря. Онъ былъ ближайшимъ помощникомъ кіевского митрополита въ его сношеніяхъ съ московскимъ правительствомъ, неоднократно исполняя различныя церковно-административныя порученія и ѣздилъ въ Москву. Въ январѣ 1700 г. митрополитъ, управляя С. съ другимъ игуменомъ въ Москву, послалъ съ ними письмо патріарху, въ которомъ просилъ учредить переяславскую епархію и поставить въ епископы одного изъ двухъ игуменовъ. Въ Москвѣ случайное событіе выдвинуло Стефана: умеръ воевода Шейнъ п на погребеніи его, въ присутствіи царя, проповѣдь поручили говорить Яворскому. Петру понравилась и предика, и самъ проповѣдникъ; онъ указалъ патріарху Адриану посвятить С. въ архіереи какой-нибудь изъ великорусскихъ епарій, «гдѣ прилично. не въ дальнемъ разстояніи отъ Москвы». С., тяготившій къ Кіеву, пытался отказаться отъ этой чести, но въ апрѣлѣ 1700 года былъ поставленъ въ митрополита рязанскаго и муромскаго. Въ томъ же году, послѣ смерти Адриана, царь указалъ С. быть мѣстоблюстителемъ патріаршаго престола. Выбирая С. царь, прежде всего видѣлъ въ немъ человѣка съ западной образованностью, которой онъ не находилъ въ московскомъ духовенствѣ. Кроме того, въ глазахъ Петра С. былъ человѣкомъ новымъ, свободнымъ отъ традицій старой московской партіи. Приверженцы старины не радовались его назначенію. Онъ былъ и «обливанцемъ», и человѣкомъ, принесшимъ изъ польскихъ школъ, вмѣстѣ съ латинскою ученостію, латинскія ереси. На первыхъ порахъ С. пришлось оправдываться и опровергать обвиненія, шедшія отъ іерусалимскаго патріарха. Для Петра, однако, С. оказался слишкомъ консервативнымъ, а для старо-русской партіи — совсѣмъ ужъ не такимъ реформаторомъ; поэтому впоследствии съ одной стороны послѣдовало охлажденіе, съ другой — сближеніе. Пока дѣятельность Петра была посвящена политикѣ и войнѣ и заботамъ о просвѣщеніи, С. вполнѣ сочувствовалъ ей. Въ пѣломъ рядѣ проповѣдей, въ новолѣтіе или по поводу побѣдъ, онъ являлся блестящимъ (съ схоластической точки зрѣнія) панегиристомъ военныхъ дѣлъ Петра. Въ угоду царю С. повсюду ставилъ въ

архіереи чужеземцевъ, людей образованныхъ. Московскую академію онъ реформировалъ и завелъ въ ней вмѣсто эллинскихъ ученія «латинскія», т. е. схоластику въ методахъ и содержаніи. Церковно-административная дѣятельность С. была не широка: власть мѣстоблюстителя, сравнительно съ патріаршемъ, была ограничена Петромъ и въ заглавіи патріаршаго приказа былъ учрежденъ монастырскій; подъ свѣтскимъ управленіемъ. Въ духовныхъ дѣлахъ, въ большинствѣ случаевъ, С. долженъ былъ совѣщаться съ соборомъ епископовъ. Съ теченіемъ времени опредѣлились ясно ограничительныя по отношенію къ церковной власти тенденціи царя. Стало очевидно, что Петръ не думаетъ назначать патріарха, а, наоборотъ, думаетъ уничтожить самое патріаршество. Въ 1711 г. были введены въ церковныя суды фискалы отъ гроднанскаго вѣдомства. Въ 1715 г. Петръ открыто выразилъ свое отношеніе къ патріаршеству и іерархамъ въ своихъ шутовскихъ пародіяхъ на церковныя церемоніи. Въ то же время заявляюстся и крѣпнущіе благосклонныя отношенія царя къ протестантамъ и протестантизму. С. оказался въ рядяхъ приверженцевъ старины, сталъ номѣхой (правда, далеко не активной) Петру и терялъ мало по малу свое значеніе. Собственно С. по складу своей жизни, по своему образованію вовсе не былъ приверженцемъ старины; но католическіе принципы, имъ усвоенные, мѣшали ему сочувствовать преобразователю. Иногда содержаніе протеста, внушеннаго католицизмомъ, совпадало съ содержаніемъ протеста, шедшаго изъ партіи приверженцевъ старины. Какъ и послѣдніе, С. шелъ наперекоръ царю въ вопросѣ о раздѣлахъ церковной власти, такъ какъ онъ изъ католической системы заимствовалъ принципъ главенства церкви. Отсюда всѣ зловолія С. Пользуясь зачутанной формой схоластическихъ проповѣдей, С. нерѣдко дѣлалъ непріязненные намеки на дѣйствія царя. Сознавая свою неспособность къ открытой борьбѣ, онъ не разъ просилъ объ отставкѣ; но тщетно: Петръ держалъ его при себѣ до самой его смерти. проводя подъ его, иногда вынужденнымъ благословіемъ всѣ невѣрныя для С. реформы. У С. не хватало силы открыто разорвать съ царемъ и въ то же время онъ не могъ примириться въ происходившимъ. Въ 1712 г. С. подвергъ рѣзкой критикѣ учрежденіе фискаловъ и современное положеніе Россіи, назвавъ царевича Алексѣя «единой надеждой» страны. Сенаторы, слушавшіе проповѣдь, побѣдили препроводить ея текстъ царю. Петръ оставилъ С. въ покоѣ, но сохранилъ въ силѣ сенаторское запрещеніе ему проповѣдывать. При разборѣ дѣла объ Алексѣѣ царь старался добраться до С., желая злобичить его не въ мимолетныя только сношеніяхъ съ царевичемъ. Въ 1713 г. началось дѣло Тверитинова и друг., увлекшихся лютеранствомъ. С. приложилъ всѣ свои силы, чтобы злобичить ихъ и тѣмъ косвенно обвинить и самого царя, потворствовавшаго лютеранамъ. Это дѣло (см. Тверитиновъ) ясно обнаружало діаметральную противоположность тенденцій Петра и С. и произвело оковча-

тельный разлад между ними. С. выказалъ явно пристрастное и нетерпимое отношеніе къ обвиняемымъ. Пока шелъ судъ надъ еретиками, онъ писалъ обширное сочиненіе противъ лютеранъ: «Камень вѣры, православнымъ церкви святая съюмъ — на утвержденіе и духовное созиданіе, премыкающимся же о камне преткание и соблазна — на востаніе и исправленіе». Книга имѣетъ въ виду спеціально православныхъ, склоняющихся къ протестанству, и обнимаетъ всѣ догматы, оспариваемые протестантами. Каждый догматъ излагается, затѣмъ доказывается и, наконецъ, опровергается возраженія на него. Доказательства С. беретъ изъ Св. Писанія, соборныхъ правилъ, св. отцовъ. Оспаривая протестантскія мнѣнія, С. обильно черпаетъ доводы изъ католической системы. Католическій элементъ вошелъ въ статьи объ оправданіи, о благицъ дѣлахъ, о заслугахъ сверхъ-требуемыхъ, о наказаніи еретиковъ. Мнѣнія, изложенныя въ статьѣ о наказаніи еретиковъ, С. проводилъ и въ жизни; напр., къ раскольникамъ онъ относился по инквизиторски. С. окончилъ «Камень вѣры» въ 1718 г., но при жизни Петра книга не могла быть отпечатана и была издана только въ 1728 г., съ разрѣшенія верховнаго тайнаго совѣта, по засвидѣтельствуванію Теофилакта Лопатинскаго и подъ его наблюденіемъ. Протестанты тотчасъ же по выходѣ книги начали полемику противъ нея (рецензія въ лейпцигскихъ ученыхъ актахъ 1729 г., книга Будея 1729 г., диссертация Мосейма 1731 г. и т. д.). Ее взяли подъ свою защиту католики: доминиканецъ Рибейра написалъ опроверженіе на книгу Будея. Въ Россіи вышелъ злостный памфлетъ на «Камень вѣры»: «Молотокъ на камень вѣры», съ выходками противъ С. Въ настоящее время за «Камнемъ вѣры» остается теоретическое значеніе: въ немъ С. выставилъ догматическую систему православной вѣры. Другую систему далъ Теофанъ Прокоповичъ. «Первая пзъ нихъ — говорить Ю. Самаринъ — заимствована у католиковъ, вторая — у протестантовъ. Первая была одностороннимъ противодѣйствіемъ вліанію реформации; вторая такимъ же одностороннимъ противодѣйствіемъ іезуитской школъ. Церковь терпитъ ту и другую, признавая въ нихъ эту отрицательную сторону. Но ни той, ни другой церковь не возвала на стѣны своей системы, и ни той, ни другой не осудила; слѣд., лежащее въ основаніи обѣихъ понятіе о церковной системѣ церковь исключила изъ своей сферы, признала себѣ чуждымъ. Мы выразилъ сказать, что православная церковь не имѣетъ системы и не должна имѣть ея. Этими словами Самарина опредѣляется значеніе «Камя вѣры». Послѣдованія за дѣломъ Тверитинова событія еще больше распырили пропасть между царемъ и С. Въ 1718 г. состоялся процессъ царевича Алексѣя. Царь указалъ С. прійхать въ Петербургъ и держать его здѣсь почти до самой смерти, лишая его этимъ даже той незначительной власти, которой онъ дотогъ пользовался. Приблизительно въ это время разыгрался инцидентъ съ Теофаномъ Прокоповичемъ. С. не желалъ,

чтобы Теофану досталось епископское мѣсто. Онъ видѣлъ въ его ученія, въ его лекціяхъ сильныя слѣды протестантскаго вліанія. Царь выслушалъ оправданія Теофана и назначалъ его епископомъ; С. долженъ былъ принести извиненіе передъ Теофаномъ. Онъ сдѣлалъ это, чувствуя себя правымъ. Церковно-административная дѣятельность С. совершенно прекратилась; онъ не принималъ никакого участія въ подготовительныхъ дѣйствіяхъ къ церковной реформѣ, безъ него писался Духовный регламентъ, церковное управленіе также шло мимо его рукъ. Пытался было С. высказать свое положеніе и въ 1718 г. спрашивалъ царя: 1) возвратиться ли ему въ Москву или жить въ Петербургѣ, 2) гдѣ жить въ Петербургѣ, 3) какъ управлять ему издана своей епархіей. 4) звать или архіерею въ Петербургъ, 5) какъ замѣщать архіерейскія мѣста. Царь предписалъ ему жить въ Петербургѣ, построить подворье на свои деньги. рязанской епархіей управлять чрезъ крутицкаго архіепископа и т. д. Въ концѣ царь писалъ: «а для лучшаго впрдѣ управленія мнѣнтся быть должно надобной коллегіи, дабы удобнѣе впрдѣ такое великое дѣло управлять было возможно». Въ февралѣ 1720 г. уставъ духовной коллегіи былъ утвержденъ; чрезъ годъ былъ открытъ Синодъ; президентомъ Синода царь назначилъ С., меньше всѣхъ другихъ сочувствовавшаго этому учрежденію. С. отказывался подписывать протоколы Синода, не бывалъ въ его засѣданіяхъ. Наскакого вліанія на синодальныя дѣла С. не имѣлъ; царь, очевидно, держалъ его только для того, чтобы, пользуясь его именемъ, придать извѣстную санкцію новому учрежденію. За все время пребыванія въ Синодѣ С. находился подъ слѣдствіемъ по политическимъ дѣламъ. То его оговаривалъ кабалный челоувѣкъ Любимовъ въ томъ, что онъ сочувственно относился къ его, Любимова, сочиненіямъ (1721); то монахъ Левинъ показывалъ, что С. будто-бы говорилъ ему: «государь меня опредѣляетъ въ Синодъ, а я не хотѣлъ, и за то стоялъ предъ нимъ на колѣняхъ подъ мечемъ», и сие: «и самъ я желаю въ Пользу отъѣхать» (1722). При ближайшемъ изслѣдованіи оговоры оказывались не имѣющими основаній, но С. постоянно допрашивалъ. Въ своей привязанности къ основанному имъ въ Нѣжинѣ монастырю онъ тоже не находилъ утѣшенія, потому что обнаружилъ большое хищеніе денегъ, присланныхъ имъ на устроеніе м-ря. Всѣ эти несправности сокращали жизнь С. Свою библиотеку онъ пожертвовалъ Нѣжинскому монастырю, присоединивъ къ каталогу книгъ трогательную элегію на лат. языкѣ. Умеръ С. въ Москвѣ 24 ноября 1722 г. Какъ проповѣдникъ, С. восхвалялъ своихъ современниковъ. Даже враги С. отзывались о его проповѣдяхъ слѣдующимъ образомъ: «что до вѣпійства касается, правда, что имѣлъ С. Лворскій удивительный даръ и едва подобные ему въ учителяхъ российскихъ обрѣтись могли. Мнѣ довольно приходилось видѣть, что онъ своими поученіями могъ возбуждати въ слушателяхъ смѣхъ или слезы, чему много способствовали движенія тѣла, рукъ.

помаваніе очей и лица прѣмѣненіе, что прірода ему дала». Быть можетъ, маиера С. Яворскаго обезличивала ему услыхъ, да насъ въ настоящее время совершенно неповытнѣй. И въ своемъ краснорѣчїи С. оставаясь вѣрнѣй католическимъ тенденціямъ. Проповѣди его отличались отвлеченностью и оторванностью отъ жизни; построеніе ихъ въ высшей степени изысканное («люди подобно рыбамъ. Рыбы рождаются въ водахъ, люди — въ водахъ крещенія: рыбы обуреваются волнами, люди тоже» и т. д.). Съ формальной стороны проповѣди С. обильны вятянутыми символами и аллегоріями, игрой словъ. Вообще онѣ соединяютъ въ себѣ всѣ характерныя черты католической проповѣди XVI—XVII вв. Онъ составилъ еще, по Мальвендѣ, сочиненіе: «Знаменія прїшествія антихрїстова и кончины вѣка», на которое ссылались въ подтвержденіе мнѣнія, что Петръ — антихрїстъ. Послѣ смерти С. долго не оставляли въ покоѣ; полемисты высказывали даже мысль о томъ, что С. былъ тайный иезуитъ. Проповѣди С. Яворскаго пзданы въ Москвѣ, въ 1804 — 1805 г. См. еще «Неизданныя проповѣди С. Яворскаго», съ статьей И. А. Чистовича. СПб., 1867 («Хрїст. Чтеніе», 1867); «Риторическая рука. Сочиненіе Стефана Яворскаго, перев. съ лат. Фед. Поликарпова», изд. общ. любит. древн. письменности, статьи Герновскаго въ «Трудахъ Кїевской Дух. Акад.» (1864, т. 1 и 2) и «Древней и Новой Россїи» (1879, № 8); Чистовичъ, «Феофанъ Прокоповичъ и его время» (СПб., 1868); П. О. Морозовъ, «Феофанъ Прокоповичъ, какъ писатель» (СПб., 1880); Н. С. Тихонравовъ, «Московскіе вольнодумцы нач. XVIII в. и Стеф. Яворскій» («Сочиненія», т. II); Рункевичъ, «Изъ исторїи русской церкви въ царствованіе Петра Вел.» («Хрїст. Чтеніе», 1900). Анализъ дѣятельности С., какъ богослова, сановника церкви и проповѣдника сдѣланъ въ соч. Ю. Ф. Самарина: «С. Яворскій и Феоф. Прокоповичъ» («Сочиненія», т. V, М., 1880). См. еще Смирнова, «Исторїю слав.-греко-латинск. академїи», и Пекарскаго, «Наука и литература при Петрѣ Вел.».

II. III.

Стефанъ Прибыловичъ—писатель; воспитаніе получилъ въ Кїевѣ: былъ учителемъ въ акад. кїевской и московской, потомъ гермономомъ Александро-Невской тавры въ СПб. Его сочиненія: «Воспсаніе на книгу павезскую» (1720); «Отвѣты на вопросы о фортуи, о предопредѣленїи, о промыслѣ»; «Путь въ царствѣ Божїе» (нѣчто въ родѣ катехизиса); «Summae logicese»; «Tractatus fisiscus».

Стефанъ—цмѣ десяти папъ. С. I святой, родомъ римлянннъ, первоначально былъ архидіакономъ римскимъ, а съ 253 по 257 г. папоу. Онъ требовалъ повинненія отъ другихъ епископовъ, выдвнгая особый авторитетъ римской каедрѣ, какъ престола Ап. Петра. Во время спора о крещенїи еретиковъ, онъ властно давалъ предписанія малоазїатской и африканской церквямъ, но встрѣтилъ оппозицію со стороны мѣстныхъ епископовъ. Успѣшно во время съ ересью Новага. Скрывшаяся во время гоненія Валеріана и Галлісеа, онъ крестилъ многихъ язычниковъ. Представлен-

ный Валеріану, С. осужденъ былъ на обезглавленіе въ храмѣ Марса (Арїя); но по молитвамъ С. большаѣ часть храма разрушилась и воины разбѣжались. С. ушелъ въ усыпальницу св. Люцины и здѣсь вновь посланными воинами убитъ въ то время, когда поучалъ хрїстіанъ. 2 августа 257 г. Мощи С. находятся въ церкви св. папы Сильвестра въ Римѣ. С. II, бывшїй папоу лишь 4 дня въ 752 г., обыкновенно не принимается въ счетъ папъ. С. II (752—757), собственно III, премирннхъ Захарїя, долженъ былъ отставать папство отъ нападенїя лангобардовъ. Прїбывшїй изъ Константинополя посолъ привезъ папѣ приказаніе императора вѣхать въ Павїю и заставить лангобардскаго короля вернуть завоеванныя земли. Просьбы папы не произвели на Аїстульфа никакого впечатлѣнїя. и С. отправился подъ покровительство франковъ, къ Пипїну. Радужно и почетно были встрѣченъ С. королемъ, а на другой день, въ сопровожденїи всего клира, посылавъ голову пепломъ, бросился къ ногамъ Пипїна, умоляя о защитѣ. Пипїнъ поклялся исполнить его желаніе (1 янв. 754 г.) и, въ качествѣ римскаго патрїица, передалъ папѣ свѣтскую власть надъ экзархатомъ. Зимѣ С. провелъ въ Сень-Денї, куда прїбыла королевская семья. Въ благодарность за помощь С. повторилъ помязаніе на царство Пипїна и его двухъ сыновей и надѣлъ діадему на голову королевы, запретивъ франкамъ пользоваться ихъ правомъ выбора короля, такъ какъ въ лицѣ Пипїна Богъ избралъ охрану папскаго престола. Переговоры съ королемъ велись С. на основанїи подложной грамоты (Константиново вѣно), предъявленной имъ королю. По договору, заключенному С. съ франками, они сдѣлались «помощниками и сотрудниками» папы; Пипїнъ предпринялъ удачный походъ въ Италїю. Въ 754 г. Аїстульфъ отказался отъ Равенскаго экзархата, Римскаго дуката и Пентаполисѣ; эти области были отданы Пипїномъ С., чѣмъ и положено начало свѣтской власти папъ. Когда Аїстульфъ снова направился къ Римъ, С. обратился къ Пипїну съ посланїемъ отъ имени Ап. Петра, грозно требуя помощи, говоря, что на зашитѣ папскихъ владѣнїй выступаютъ всѣ небесныя силы и Матерь Божїя. Предпринявъ второй походъ, Пипїнъ возвратилъ папѣ всѣ завоеванія Аїстульфа, положивъ на гробъ Ап. Петра ключи отъ 22 городовъ (756). С. III (IV), 768—772 г., вступилъ на престолъ послѣ Константина II-го. Папство въ то время было ироушкой въ рукахъ дворянства или кляра; положеніе папы не было ничѣмъ обезпечено даже въ Римѣ. С. былъ избранъ партїей Дезидерїя, принявшаго на себя роль судьи въ междоусобной войнѣ. Братъ герцога Тотона, насильственно посаженный на престолъ св. Петра, былъ низвергнутъ, и его мѣсто занялъ С. Вскорѣ С. поссорился съ Дезидерїемъ, такъ какъ послѣднїй не хотѣлъ исполнять всѣхъ договоровъ. Оба они обратились за поддержкой къ Карлу и Карломану: послѣднїй поддержалъ папу. С. проявилъ рѣзкую оппозицію противъ икоборства. С. IV (V), 816—817 г., римскїй вельможа, ирсемирннхъ Льва III, продолжалъ

осуществленіе принциповъ абсолютной власти папы надъ церковью и государствомъ. Не дождавшись императорскаго разрѣшенія, онъ былъ посвященъ въ папскій санъ и послалъ Людовину Благоучивому увѣдомленіе о своемъ избраніи, приказавъ римлянамъ присягнуть на вѣрность императору. Людовикъ торжественно встрѣтилъ папу въ Реймсъ и трижды палъ предъ нимъ на землю. Въ октябрѣ С. отпирался, вмѣстѣ съ Людовикомъ и Ирменгардой, на реймскій соборъ, гдѣ возложилъ на Людовина корону, привезенную имъ изъ Рима. С. V (VI), 885—891 г., былъ избранъ послѣ смерти Адриана III. Торопливые выборы его и возведеніе въ санъ папы безъ согласія Карла Толстаго вызвали неудовольствія и опасенія императора. Онъ послалъ своего канцлера, архіепископа Лутгарда, изложить С., но послѣдній ловко убѣдилъ Карла, черезъ своего легата, что избраніе его законно, и Карлъ утвердилъ его (іюль 885 г.). Въ лицѣ С. явно сказались побѣда папства надъ слабѣющей свѣтской властью. С. назвалъ сыномъ церкви Гвидона, герцога сполетскаго, выставилъ его кандидатомъ на итальянскій престолъ послѣ смерти Карла, далъ ему 21 февраля 891 г. императорскій титулъ и короновалъ его въ Римѣ. С. VI (VII), 896—897 г., осквернилъ папскій престолъ варварскою сценой. Онъ приказалъ вынуть изъ могилы тѣло своего предшественника Фороза, лежавшаго 9 мѣсяцевъ въ могилѣ, и назначилъ судъ надъ покойникомъ, посадивъ трупъ, въ папскомъ облаченіи, на тронъ. Мертвеца обвиняли въ похищеніи папскаго сана, назначили ему адвоката, потомъ осудили; отрубивъ у трупа три пальца правой руки, поволокли его по улицамъ Рима и бросили въ Тибръ. Черезъ нѣсколько времени С. былъ низложенъ и удушенъ въ темницѣ. С. VII (VIII), 929—931, и С. VIII (IX), 939—942, были представителями эпохи полного нравственнаго паденія папства. Ни тотъ, ни другой не пользовались никакимъ авторитетомъ, среди прака глубокаго невѣжества. С. IX (X-й), 1057—1058 гг., преемникъ Виктора II, братъ Готфрида, герцога лотарингскаго, былъ креатурой Гильдебранда, цитавагаго освободителю папство отъ вліянія императоровъ. С. проводилъ идеи клоніицевъ; возвелъ въ санъ кардинала Петра Даміана Остійскаго, страстнаго приверженца реформы; былъ суровымъ противникомъ брака священниковъ. Ему не удалось совершить преобразованія. Передъ своимъ отъѣздомъ во Флоренцію онъ взялъ съ жителей слово не выбирать папы, въ случаѣ его смерти, безъ согласія Гильдебранда. Умеръ у своего брата Готфрида, во Флоренціи.

II. Конскій.

Стефанъ (Stephan, 975 — 1038) *Святой* — первый король Венгріи, сынъ герцога Геза, правнука великаго князя Арада II (1:9), назывался первоначально Вайкъ, въ 995 г. крещенъ пражскимъ еписк. Адальбертомъ и при крещеніи принялъ имя С.; вступилъ въ бракъ съ дочерью базарскаго герцога Гизелой; привлекъ въ Венгрію массу нѣмцевъ; вступивъ въ управленіе страной (997), энергично искоренилъ, огнемъ и ме-

чемъ, язычество въ Венгріи; принялъ титулъ короля и въ 1001 г. возложилъ на себя корону, присланную ему папой Сильвестромъ II; сдѣлалъ венгерскій престолъ наследственнымъ въ родѣ Ариадовъ; ввелъ правильное политическое устройство. Возставшихъ предводителей племенъ на югѣ и на востокѣ страны онъ усмиривъ и заставилъ признать свою власть. Въ 1087 г. причисленъ къ лику католическихъ святыхъ (день празднованія — 20 августа). Венгрія и примыкающая къ ней страны называются по немъ «странами короны св. С.».

Стефанъ Баторій — см. Баторій.

Стефанъ де-Блуа (Stephan de-Blois, 1094—1154) — король Англіи; послѣ смерти короля Генриха I, сестра котораго Адель была его матерью, избранъ въ 1135 г. норманскою знатною королевъ на мѣсто дочери Генриха, Матильды, за что особою хартіею даровалъ прелатамъ и баронамъ широкія вольности. Боролся съ знатно, но не всегда успѣшно, при помощи фламандскаго и французскаго войска. Удачно воевалъ съ Шотландіею, одержавъ побѣду въ битвѣ при Стандартъ-Гилль въ 1138 г. Въ 1141 г. попалъ въ плѣнъ къ Матильдѣ, вторгшейся въ Англію въ 1139 г.; въ 1142 г. былъ освобожденъ, но свою власть ему приходилось отстаивать при посредствѣ непрерывной борьбы. Въ 1143 г. призналъ сына Матильды, Генриха Плантагенета, своимъ наследникомъ.

Стефанъ — это имя принимали всѣ сербскіе государи изъ рода Неманчичъ при своемъ вступленіи на престолъ. *С. Неманъ* — сербскій краль (1159—95), родоначальникъ фамиліи Неманчичъ. Съ него начинается новый періодъ въ исторіи сербскаго народа; ему удалось положить конецъ старославянскому порядку престолонаслѣдія, по которому великожупанское достоинство наследовалъ всегда старшій въ родѣ. Онъ собралъ раздробленныя на удѣлы сербскія земли и сплотивъ ихъ въ одно цѣлое подъ своею верховною властью, которую и передалъ своимъ потомкамъ. Родился С. въ Зетѣ (Дукля) въ 1114 г. и былъ младшимъ сыномъ краля Тѣши или Тѣхониа. Когда по смерти Тѣхониа сыновья его подѣлили между собою сербскія земли (кромѣ Неретвы, Босны и Захолмья), С., благодаря главнымъ образомъ помощи византийцевъ, получилъ юго-западную часть страны до р. Ибра.—Расу или Расекую область, по которой сербскіе государи до конца XIII в. титуловались «государями всѣхъ рапскихъ земель», а сербы и сербская страна назывались и отчасти теперь называются (въ Венгріи, у мадаръ и нѣмцевъ) рапами и Рацией (Rascia, Rasciani, Raszk, Rascien). Изъ остальныхъ братьевъ Завидъ правилъ на Лимѣ, Срацимиръ — на Моравѣ, Первославъ — въ Будимлѣ (въ Зетѣ). Они часто враждовали со своимъ младшимъ братомъ, но, разбитые имъ около 1170 г., должны были подчиниться ему и установленному имъ порядку, и съ это уже въ это время присоединилъ къ своему титулу выраженіе «божіею милостію». По смерти (1180) имп. Эммануила С. окончательно освободилъ сербскія земли отъ византийскаго опеки и даже расширилъ свои владѣ-

нія присоединеніемъ къ нимъ греческихъ земель: онъ присоединилъ къ Сербіи земли между Тимокомъ и Моравой, а также многія болгарскія земли, верхнюю Македонію и часть сѣверной Албаніи; утвердилъ сербское господство въ своей дѣдинѣ Зетѣ (Дукляѣ), въ Холмѣ и Травуніи, въ Босніи (1169). Только сѣверную часть собственной Сербіи между рр. Дрпномъ, Савой и Моравой, по р. Колубарѣ, и бановину Мачву съ половинами XII в. держали еще въ своей власти короли венгерскіе. Съ содѣянными землями С. жилъ въ дружбѣ; искалъ сближенія съ императоромъ римско-вѣнцкимъ Фридрихомъ, когда тотъ (1189) черезъ Сербію и Болгарію направился въ Палестину. Внутри государства С. заботился объ утвержденіи и распространеніи православія. Сербъ Адриатическаго побережья склонялся болѣе къ латинской церкви (къ которой первоначально былъ расположенъ и самъ С., принявшій крещеніе по восточному обряду уже въ зрѣломъ возрастѣ); въ Босніи сильно было распространено еретическое ученіе болгарскихъ богумиловъ или патареновъ. С., изгнавъ еретииковъ и уничтоживъ язычество, вытѣснилъ и латинскій обрядъ и установилъ въ своихъ владѣніяхъ восточное православіе. Послѣ долговременнаго правленія С. по предожденію и настоянію своего младшаго сына Растка или св. Саввы (см.), отказавшагося отъ власти и удалившаго въ сербскій Студеницкій монастырь, гдѣ принялъ монашество съ именемъ Симеона, а потомъ на Аовѣ, въ «сербскую лавру» Хиландарь, которую онъ обновилъ и богато украсилъ. Здѣсь онъ и умеръ въ 1200 г. Житіе его и его сына Саввы составлено С. Первовѣнчанымъ (изд. P. J. Saffarik въ «*Přímáky dřevního písemnictví lihošlavánu*», Прага, 1851) и хиландарскимъ іеромонахомъ Доментианомъ, ученикомъ св. Саввы: «Живот св. Симеона и св. Савы» (Вѣлградъ, 1865). С. *Первовѣнчаный* — старшій сынъ и наслѣдникъ С. Немани. С. Неманя, отказавшись отъ власти, передалъ С., какъ старшему сыну, «стойное мѣсто среди земли Сербской», Расу, вмѣстѣ съ достоинствомъ великаго купана; младшій сынъ Вуканъ (Волканъ, Волкъ) получилъ въ удѣлъ Холмъ и Зету, съ титуломъ «великаго князя», подъ верховною властью старшаго брата. Такое раздѣленіе повело къ раздорамъ и междоусобицѣмъ. Вуканъ, стремясь къ независимости, обратился за помощью къ папѣ и къ Венгріи (1198—99). С. послѣдовало его примѣру и просилъ себѣ у папы Иннокентія королевскую корону, изъявляя готовность присоединиться къ римской церкви (1199). Такое возмненіе достоинства сербскаго государя не могло быть пріятно содѣямъ; венгерскій король Эмерихъ вторгся съ войскомъ въ Сербію (1202). Онъ предоставилъ Вукану великокняжескій престолъ и далъ свое согласіе на коронованіе и возведеніе его въ королевское достоинство, но подъ условіемъ признанія верховной власти венгерскаго короля надъ Сербіей; вмѣстѣ съ тѣмъ Эмерихъ присоединилъ къ своему титулу титулъ короля сербскаго. Но уже черезъ годъ, благодаря посредничеству Саввы, братья примирились и С. снова занялъ великокупанскій

престолъ. Онъ удачно велъ войны съ болгарами и венграми и снова обратился къ папѣ съ просьбой о королевской коронѣ; папа въ 1217 г. далъ свое согласіе, и С. сталъ «первовѣнчанымъ» и «кравлемъ всей сербской (рашской) и поморской земли, Дуклягии и Травуніи, и Далматіи и Захольмья». Вскорѣ, однако, С. снова обратился къ Востоку. Братъ его Савва, возведенный въ санъ архіепископа сербскаго, короновалъ его снова, уже по обряду православной церкви (1222). При содѣянствіи С. Савва привелъ въ порядокъ церковныя дѣла въ Сербіи, утвердилъ православіе и установилъ церковную іерархію. Умеръ С. въ 1224 г., учрочивъ и объединивъ сербское государство. С. *Радославъ* — старшій сынъ и преемникъ С. Первовѣнчанаго на королевскомъ престолѣ Сербіи. Правилъ онъ всего 10 лѣтъ (1224 — 1234), послѣ чего принужденъ былъ уступить власть брату Владиславу, принявшему имя С. Владислава, а самъ, удалившись отъ міра, принявъ монашество въ Дубровникѣ. С. *Владиславъ* — второй сынъ С. Первовѣнчанаго; принявъ власть отъ своего старшаго брата С. Радослава и не чувствуя себя достаточно прочнымъ на тронѣ, возвелъ въ соглашеніе съ дубровчанами и выговорилъ себѣ помощь и безопасное пребываніе въ ихъ городѣ, если онъ принужденъ будетъ покинуть Сербію. Его опасенія оправдались вскорѣ. Немного спустя послѣ 1237 г., неизвѣстно по какимъ причинамъ. Годъ его смерти неизвѣстенъ, но въ 1233 г. онъ былъ еще живъ. С. *Урошъ Великій* — третій сынъ С. Первовѣнчанаго, получилъ королевскую власть въ Сербіи послѣ брата своего С. Владислава. Онъ сохранялъ дружественныя отношенія съ Венгріей и съ греками. Только съ дубровчанами были у него сначала нелады, но споры были улажены и дружескія отношенія восстановлены. Дубровнику были предоставлены нѣкоторыя выгоды и привилегіи въ Сербіи, и въ свою очередь кое-что въ этомъ смыслѣ было сдѣлано и въ Дубровникѣ для Сербіи (1245). Въ правленіе С. Уроша Сербія отчасти пострадала отъ татарскаго набѣга (1241) и окончательно потеряла Захольмье. Уже великій князь холмскій Андрей (1234—1249) дѣйствовалъ вполнѣ самостоятельно, а сынъ его Радославъ призналъ надъ собою верховную власть короля венгерскаго и называлъ себя вѣрнымъ ея вассаломъ (1254). С. Урошъ помогалъ венгерскому королю Белѣ въ его борьбѣ съ королемъ Премысловъ-Отокаромъ чешскимъ. У С. Уроша было два сына, Драгутинъ и Милутинъ; онъ хотѣлъ оставить престолъ Милутину, хотя тотъ и былъ младшимъ сыномъ, но Драгутинъ, отстаивая свои права первородства, вызвалъ междоусобицу и съ помощью Венгріи нанесъ поражение своему отцу, который, спасаясь бѣгствомъ, укрылся въ Драчъ (Дураццо), гдѣ и умеръ въ 1272 г. С. *Драгутинъ* былъ королемъ недолго (1272—1275); подъ нравственнымъ воздействием своей матери Елены (родомъ нѣмки) и архіепископа Саввы II, онъ раскаялся въ своемъ возмущеніи противъ отца, отказавшагося отъ королевской власти и титула и, уступивъ ихъ Милутину, взялъ себѣ въ удѣлъ сѣверныя

сербскія области Мачво, Кучево и Браничево, гдѣ, усмиривъ возстаніе Дермана и Куделина, жилъ до самой своей смерти (1317). *С. Урошъ III Дечанскій* — король сербскій (1321—36), избранный сынъ краля С. Уроша II Милутина, получилъ при помощи зетскихъ вельможъ королевскій престолъ съ нарушеніемъ нравъ Владислава Драгутиновича, которому право наследовать Милутину было выговорено при отреченіи отъ власти Драгутина. Его противникомъ выступилъ другой избранный сынъ Милутина, Константинъ, но его возстаніе было подавлено и самъ онъ палъ въ битвѣ. Во время возникшихъ въ Византии между двумя Андрониками раздоровъ С. Дечанскій принялъ сторону дѣда, тогда какъ ввукъ поддерживалъ царь болгарскій Михаилъ. Вслѣдствіе этого вспыхнула война между С. и Михаиломъ; Михаилъ потерпѣлъ поражение недалеко отъ истоковъ Струмы и погибъ въ битвѣ (1330); сербы своею побѣдою были обязаны, главнымъ образомъ, храброму королевичу Дулану. Вслѣдъ затѣмъ (въ 1331 г.) сербы заняли нѣсколько греческихъ городовъ въ Македоніи. Изъ огромной болгарской добычи король богато одарилъ свою задужбину — м-ръ Дечаны (см.), отъ котораго и получалъ свое прозвище *Дечанскаго*. Вообще онъ приносилъ богатые дары церквамъ и монастырямъ. Усилившееся при дворѣ греческое вліяніе, когда С. женился на греческой принцессѣ, заставило бояръ пойти противъ своего государя; они уговорили бывшего тогда правителемъ въ Зетѣ Душана начать возмущеніе противъ отца. Душанъ, опасавшійся, въ виду новаго брака отца, лишиться престола, поддался ихъ совѣтамъ, но ему пришлось покориться отцу. Бояре побудили его во второй разъ взяться за оружіе, и на этотъ разъ болѣе удачно: С. былъ разбитъ въ Петричѣ у Неродимая; припренію отца съ сыномъ помѣшали вельможи. Старога краля отвезли въ городъ Звочанъ и тамъ задушили. *Стефанъ Душанъ Сильный* — правитель зетскій (1331—36) и царь сербскій (1336—55), всю свою жизнь стремившійся къ созданію греческо-сербской имперіи, но создавшій, въ действительности, лишь государство съ самымъ разнообразнымъ населеніемъ (сербы, болгары, греки, албанцы и др. болѣе мелкія народности, при чемъ сербы имѣли численное превосходство не надъ каждымъ изъ этихъ народовъ). Она отличалась вѣнчаніемъ блескомъ и кажущимся могуществомъ, но посылало въ самыя задатки разложенія, что и выразилось въ распадѣнн его на части при слабости преемникъ С. (см. Сербія — исторія, т. XXIX, 600). Оставшійся отъ него въ качествѣ главнѣйшаго *) памятника его законодательной дѣятельности — такъ назыв. «Законникъ С. Душана» — былъ выработанъ на соборѣ 1349 г. въ г. Скодрѣ, въ которомъ принимали участіе патриархъ сербскій съ духовенствомъ и царь съ вѣстельями, но послѣдствіи дополнены новыми статьями. Онъ дошелъ до насъ во множествѣ списковъ. Въ

древнѣйшихъ изъ нихъ вмѣстѣ съ «Законникомъ» помѣщаются еще двѣ сербскія компіляціи византійскихъ законовъ: сокращенная «синагма *Матвѣя Властаря*» и «Законъ царя *Юстиніана*». По мнѣнію проф. Флоринскаго, обѣ эти компіляціи находятся въ близкой связи съ законникомъ Душана и принадлежатъ къ эпохѣ этого «василевса ромель и сербовъ», составляя одинъ законодательный кодексъ: «Синагма *Матвѣя Властаря* и Законъ царя *Юстиніана* содержатъ сжатый компендіумъ всѣхъ важнѣйшихъ византійскихъ церковныхъ и гражданскихъ законовъ. Отчасти измѣненныхъ и дополненныхъ примѣнительно къ потребностямъ сербскаго народа и государства, Законникъ же, собственно представляетъ сербскіе законы, какъ дополненіе къ византійскому законодательству. По всей вѣроятности, они и утверждены были на одномъ и томъ же соборѣ 1349 г. По своему характеру, законы С. Душана, по мнѣнію Леонтовича («Древнее хорвато-далматинское законодательство», стр. 16) и Зигеля («Законникъ С. Душана», стр. 115), могутъ быть названы «судебно-административными уставами» и имѣли цѣлю служить для руководства судей и правителей; ими могли руководствоваться уже назначенные судьи, уже готовая, сложившаяся администрація: все же, что лежало за предѣлами вѣдѣнія царскихъ судей и царскихъ правителей, не вызвало соборныхъ постановленій и не оставило по себѣ отраженія въ «Законникѣ». С. Душанъ, насколько объ этомъ можно судить по многимъ статьямъ его «свода» законовъ, самъ прекрасно понималъ все зло, причисленное отрицательными сторонами сербской государственной жизни, съ ея непомѣрнымъ развитіемъ власти и поллитическаго значенія вѣстелей и вѣснаго духовенства и крайнимъ приклоненіемъ низшихъ сословій и всей вообще народной массы: но онъ не хотѣлъ или не могъ разрѣшить назрѣвшій социальный кризисъ проведеніемъ коренныхъ преобразованій. Его «Законникъ» не вносилъ въ сербскую жизнь ничего новаго, а только узаконяетъ и подтверждаетъ раньше существовавшіе порядки, совершенно ненормальные и вредные для государства и народа. Онъ признаетъ вѣстелей и духовенство сословіями привилегированными; сосредоточиваетъ въ ихъ рукахъ власть и политическія права, отнимаетъ всѣ политическія права у сербовъ, т. е. свободныхъ, но не «власѣтскаго» происхожденія землевладельцевъ, запрещаетъ имъ всякія сельскія и общинныя сходки или соборы и предоставляетъ власть надъ ними и мѣстное управленіе или поставляемому отъ правительства лицу (кефалиямъ), или вотчинникамъ (бантинникамъ) и временнымъ привилегированнымъ владѣльцамъ (проніарамъ) огромныхъ населенныхъ пространствъ. Онъ окончательно прикрѣпляетъ къ землѣ меропховъ, (баграковъ?), т. е. людей зависимыхъ, живущихъ на землѣ крупныхъ вотчинниковъ, запрещая имъ переходы изъ одной бантаны въ другую и не дозволяя бантаникамъ и проніарамъ принимать чужихъ меропховъ; но, понимая печальное положеніе этихъ крѣпостныхъ, царь въ

*) Другими памятниками служатъ его хрисовулы, грамоты, повелія и прогамы, собраныя и рассмотрѣныя болѣею частью проф. Т. Флоринскимъ.

то же время определять ихъ обязанности и размѣры повинностей къ владѣльцамъ и строго запрещаетъ «господарю» требовать отъ мѣропритворовъ чего-либо сверхъ опредѣленнаго закономъ. Стѣняя, такимъ образомъ, положеніе сельского сословія, законникъ устанавливаетъ и настоящее рабство среди сербскаго народа, опредѣляя, что отроки (т. е. рабы) и ихъ дѣти составляютъ вѣчную наследственную собственность своихъ владѣтелей — господъ, и съ полнымъ приниженьемъ личности признавая полное ихъ безправіе и беззащитность. «Не вносилъ коренныхъ измѣненій въ государственный и общественный строй Сербіи, а напротивъ, подтверждалъ его въ томъ видѣ, какъ постепенно онъ складывался въ теченіе двухъ столѣтій, Законникъ тѣмъ не менѣе содержитъ цѣлый рядъ постановленій, направленныхъ къ водворенію въ странѣ большаго порядка и законности, къ обезпеченію общественной безопасности, къ возвышенію государства въ экономическомъ и культурномъ отношеніяхъ» (Флоринскій, оп. с. 21). Законникъ былъ изданъ нѣсколько разъ: у Раича въ его «Исторіи разныхъ славянскихъ народовъ» (Вѣна, 1794—95; 2 изд., Буда, 1823); Магарашевича, «Сербская Лѣтопись»; Кухарскаго, «Monumenta juris slov.» (92); Сафарикъ, «Památky dějinného písemnictví Jihošlovanské» (Прага, 1851: стр. 29—50); Ст. Новаковиѣ, «Законикъ С. Душана, цара српског.» (Бѣлградъ, 1870; см. здѣсь о литературѣ по этому вопросу до 1870 г.). Исслѣдованія: О. Зигеля, «Законникъ С. Душана» (вып. I, СПб., 1872 — исслѣдованіе историко-юридическое); проф. Т. Флоринскій, «Памятники законодательной дѣятельности Душана цара сербовъ и грековъ» (Кіевъ, 1888; исслѣдованіе историко-филологическое). Разборъ содержанія — у Майкова, въ «Исторіи сербскаго языка по памятникамъ, писаннымъ кириллицей, въ связи съ исторіею народа» (М., 1857, стр. 244—259); Палацкаго, «Сравненіе законовъ царя С. Душана съ древнѣшими земскимъ порядкомъ у чеховъ» (въ «Часописѣ», 1837, I; русскій переводъ въ «Чтеніяхъ Моск. Общ. Ист. и Др., 1846). С. Урошъ V — послѣдній сербскій король (1355—1367) изъ рода Неманчичъ, сынъ и преемникъ С. Душана. Государь слабый и нерѣшительный, онъ не былъ въ состояніи поддержать единство сербско-греческаго государства, наследованнаго имъ отъ Душана Сяньнаго, и оно мало по малу распалось: наместники и правители управляли своими областями почти самостоятельно, а самъ С. Урошъ поддавался вліянію Вукашина, возведеннаго въ королевское достоинство. Это возмущеніе вызвало большое неудовольствіе со стороны наместниковъ и вельможъ; Лазаръ Гребляновичъ, вмѣстѣ съ зятемъ своимъ Вукомъ Бранковичемъ, поднялъ даже вооруженное возстаніе и съ помощью венгерскаго войска выгналъ Вукашина, при чемъ Маича слова перешла во власть Венгріи. Не желая быть итругою въ рукахъ своихъ наместниковъ, С. Урошъ V задумалъ бѣжать въ Дубровникъ, которому онъ во время своего преленія далъ много новыхъ привилегій и подтвердилъ старая, но былъ убитъ на охотѣ, какъ пода-

гасть, крадемъ Вукашиномъ. Съ нимъ прекратилась династія Неманчичъ.

Стефанъ Лазаревичъ — сербскій деспотъ (1389—1427), правилъ въ качествѣ турецкаго вассала и по волѣ султана Баязета, которому вѣрно помогалъ въ его войнахъ противъ Болгаріи, Востія, Валахій, противъ венгровъ у Николюла (1396) и въ Азіи противъ Тамерлана (1402). Внутренними беспорядками, которые возникли въ потрясенномъ этою послѣднею битвою турецкомъ государствѣ, С. Лазаревичъ воспользоваться не умѣлъ или не хотѣлъ. Сохранивъ жизнь Сулейману, сыну Баязета, онъ сначала поддерживалъ его вмѣстѣ съ имп. Эммануиломъ (отъ котораго при возвращеніи изъ Азіи получилъ титулъ *despota*), но потомъ перешелъ на сторону его брата Мусы и съ помощью венгровъ поразила турецкое войско и союзныхъ съ нимъ Бранковичей недалеко отъ Грачаницы (1403). Нѣсколько лѣтъ послѣ того прожилъ въ Сербіи, спокойно и С. воспользовался имп для водворенія внутреннего порядка; въ это же время онъ получилъ отъ Венгріи Бѣлградъ, основалъ и богато одарилъ нѣсколько монастырей. Внутренній распри, возникшія между С. Лазаревичемъ и его властолюбивымъ братомъ Вукомъ (1408—1409), были улажены при посредничествѣ короля Сигизмунда венгерскаго: Сербія была раздѣлена между обоими братьями и къ ней была присоединена часть Босніи. Въ борьбѣ, которая продолжалась разыгрываться между Сулейманомъ и Мусой, принималъ участіе и князь сербскіе Лазаревичи, и Бранковичи. Противъ Мусы поднялся четвертый сынъ Баязета, Магометъ, который, одержавъ побѣду надъ Мусой (1413), подтвердилъ права С. Лазаревича. Сербскій деспотъ отплатилъ ему вѣрностью, которую сохранялъ и по отношенію къ сыну и преемнику Магомета, Мурадѣ II. Видя, однако, что Сербіи нельзя долѣе оставаться на сторонѣ турокъ, онъ рѣшилъ передаться Венгріи и заключилъ съ королемъ Сигизмундомъ договоръ (1426), по которому С. признавалась какъ-бы въ вассальныхъ отношеніяхъ къ венгерской коронѣ. Вскорѣ послѣ этого (въ 1427 г.) С. Лазаревичъ умеръ, не оставивъ потомства.

Стефанъ Черный — основатель чернорской династіи Черновичей (1423—1516); правилъ въ Зетѣ (Черногоріи), по выбору согражданъ, съ 1423 по 1449 г., и отличался храбростію и удачею въ битвахъ противъ турокъ, которые послѣ храбраго Кастріота подчинили себѣ весь Эпиръ и Албанію и направили всѣ свои силы противъ Зеты.

Стефанъ Малый, черногорскій самозванецъ — см. Черногорія.

Стефанъ Византійскій — грамматикъ, жившій въ VI ст. по Р. Хр.; составилъ географическій словарь: «Ethnica», въ которомъ много цѣнныхъ свѣдѣній по литературѣ, исторіи и по жизнеописанію знаменитыхъ мужей. Изданъ трижды: Диндорфомъ въ 1825 г., Бестерманомъ въ 1839 г. и Мейоке въ 1849 г.

Стефанъ (Stephan, 1817—67) — эрцгерцогъ австрійскій, сынъ эрцгерцога Иосифа; въ 1847 г., послѣ смерти отца, избранъ сеймомъ въ палаты Венгріи и утверждень въ

этой должности императоромъ. Вслѣдствіе мартовскихъ событий 1848 г. его положеніе пошатнулось какъ въ отношеніи къ національной партіи, такъ и въ отношеніи къ австрійскому правительству, что выяснилось, когда онъ въ сентябрѣ взорванъ былъ на сеймѣ главнокомандующимъ венгерской арміи противъ Іелачича; вслѣдствіе этого онъ отказался отъ палатина и жилъ въ своихъ владѣніяхъ въ Нассау. См. «Erzherzog S. Viktor von Oesterreich, sein Leben, Wirken etc.» (Вѣна, 1868); «Erzherzog S. Briefe an Wilhelm Haiderger» (Вѣна, 1897).

Стефанъ (Гсиряхъ Stephan) — основатель всемірнаго почтового союза (1831—97); съ 1848 г. служилъ въ прусскомъ почтовомъ управленіи. Между 1863 и 1869 гг. онъ велъ переговоры съ представителями Бельгіи, Голландіи, Испаніи и другихъ государствъ и заключилъ почтовые соглашенія между ними и Пруссіей. Въ 1867 г. онъ заключилъ рядъ почтовыхъ договоровъ съ различными германскими государствами, Люксембургомъ и Австро-Венгріей, въ силу которыхъ въ этихъ государствахъ была введена единая почтовая такса (за письмо 1 зальбергономъ = 10 пфениговъ) и почтовые сношенія между ними урегулированы на общихъ началахъ. Въ 1870 г. С. былъ назначенъ генераль-почтдиректоромъ сѣверогерманскаго союза. Онъ объединилъ почтовое управленіе въ государствахъ этого союза; ввелъ открытыя письма, которыя уже въ 1865 г. рекомендовалъ на германской почтовой конференціи въ Карлсруэ, но безуспѣшно. Во время войны 1870 г. С. образцово организовалъ полевую почту. Назначенный въ 1871 г. генераль-почтдиректоромъ Германской имперіи, С. выработалъ и провелъ черезъ рейхстагъ и бундесратъ объединенное и кодифицированное почтовое право, удешевилъ почтовые таксы, ввелъ дешевыя почтовые посылки по единой общей таксѣ (всѣмъ до 5 кгр. за 50 пфениговъ), переводъ денегъ по почтѣ и мн. др. Когда онъ вступилъ въ управленіе своихъ обязанностей, въ Германіи было 4520 почтовыхъ станцій; когда онъ умеръ, ихъ было 29973. Число писемъ съ 357 милл. въ годъ возрасло при немъ до 2211 милл. Въ 1875 г. въ Германіи объединены телеграфъ и почта, и С. поставленъ во главѣ ихъ въ званіи генераль-почтмейстера. Онъ расширилъ телеграфную сѣть (1875 г.—5874 км. телеграфныхъ линий, 1896 г.—135000 км.), увеличилъ число телеграфныхъ станцій съ 6686 до 21 тыс., ввелъ пословную таксу вмѣсто прежней поделешной. Всѣ эти мѣры сильно увеличили количество денегъ. С. никогда не боялся расходовъ на улучшеніе почтово-телеграфнаго дѣла, не стѣснялся требовать и тратить громадныя суммы на постройку роскошныхъ зданій для почты; тѣмъ не менѣе однимъ изъ результатовъ его дѣятельности было то, что почта стала давать имперскому казначейству весьма значительный чистый доходъ. Также велики его заслуги по проложению телефонной сѣти. Созданіе пневматической подземной почты (Rohrpost) въ Берлинѣ—дѣломъ его дѣла. Наибольше велика его заслуга, какъ основателя всемірнаго почтового союза;

по его инициативѣ состоялся въ 1874 г. международный почтовый конгрессъ въ Бернѣ и преимущественно его предложенія положены въ основу состоявшагося соглашенія (XXIV, 305). Онъ заботился и о положеніи почтовыхъ служащихъ, основалъ почтовый сберегательный кассы, довольно значительное число школъ для дѣтей служащихъ и курсовъ для самихъ служащихъ, почтовый музей. Однако, въ этой области противъ него поднимались серьезныя нареканія вслѣдствіе его крайней суровости со служащими, чрезвычайной легкости, съ которою они подвергались исключенію со службъ за самыя ничтожныя вѣны, чрезмѣрнаго количества работы, которою онъ обременялъ служащихъ, и недостаточности ихъ жалованья, повышенію котораго онъ настоячиво противился. Не смотря на это, его популярностъ въ Германіи и въ особенности среди берлинскаго населенія была чрезвычайно велика, уступая только популярности Бисмарка. Онъ былъ безусловнымъ консерваторомъ и горячимъ поклонникомъ политики кн. Бисмарка. Кромѣ различныхъ статей по почтовому и телеграфному дѣлу въ «Historisches Taschenbuch» Раумера и въ журналѣ «Unsere Zeit», онъ написалъ: «Geschichte der preussischen Post» (Б., 1859); «Wellpost und Zugschiffahrt» (Б., 1874) и основалъ «Archiv für Post und Telegraphie» (приложеніе къ «Amtsblatt der Reichspostverwaltung»). См. Е. Krickeberg, «Heinrich v. S.» (Б., 1898).

Стефанъ (Josef Stefan, 1835—1893)—физико-математикъ. Съ 1858 г. былъ приватдоцентомъ математической физики въ вѣнскомъ университетѣ, а съ 1863 г. профессоромъ физики въ томъ же университетѣ. Съ 1865 г. онъ сталъ членомъ вѣнской академіи наукъ, а съ 1875 г. секретаремъ ея и членомъ комиссіи для научнаго изслѣдованія Адриатическаго моря. Многочисленныя статьи его по физикѣ, опытной и математической, помѣщены по преимуществу въ «Извѣстіяхъ Вѣнской Академіи» («Wien. Ak. Sitz.-Ber.»), а нѣкоторыя въ «Pogg. Annalen».

Стефанъ (Христіанъ-Фридрихъ)—извѣстный ботаникъ, род. въ Лейпцигѣ (1757—1814), гдѣ слушалъ университетскій курсъ и получилъ степень бакалавра медицины и доктора философіи. Въ 1782 г. онъ пріѣхалъ въ Петербургъ и, поступивъ на службу военнымъ врачомъ, отправился въ Крымъ съ войсками князя Потемкина. Въ 1786 г. онъ получилъ кафедру хаміи и ботаники въ московской медико-хирургической академіи, а въ 1804 г. перешелъ въ медико-хирургическую академию въ Петербургѣ. Въ 1808 г. вышелъ въ отставку и занялся устройствомъ ордовскаго лѣснаго института на Елагиномъ островѣ. Когда же въ 1811 г. былъ основанъ лѣсной институтъ на Выборгской сторонѣ, то оба учрежденія были соединены въ одно, подъ заведываніемъ С. Онъ управлялъ также нѣкоторое время аптекарскимъ садомъ, переименованнымъ вслѣдствіи въ Императорскій ботаническій садъ. Въ теченіе всей своей жизни онъ усердно занимался систематикой растений и собралъ три огромныхъ гербарія, изъ которыхъ одинъ находится

въ берлинскомъ королевскомъ музеѣ, другой въ Москвѣ, а третій, уже послѣ его смерти, приобрѣтенъ, вмѣстѣ съ частью библиотеки, Императорскимъ ботаническимъ садомъ въ С.-Петербурѣ. Изъ работъ С., весьма многочисленныхъ (6), наиболее известна первая флора Московской губерніи, изданная въ Москвѣ въ 1792 г. подъ заглавіемъ: «Enumeratio stirpium agri mosquensis» Ср. Trautvetter, «Aufzeichnungen über Chr. Fr. Stephan», въ «Bibl. de la soc. des natur. de Moscou» (1865, т. XXXVIII, стр. 596).

Стефенсонъ (Джорджъ Stephenson, 1781—1848) — главный изобрѣтатель желѣзныхъ дорогъ, былъ сначала простымъ рабочимъ, затѣмъ возвысился до директора каменноугольныхъ копей лорда Ревенсворта, построилъ первый локомотивъ въ 1814 г., въ 1824 г. устроилъ машинно-строительный заводъ; по его предложенію и указаніямъ сооружена первая желѣзная дорога, съ пассажирскими вагонами, между Стоктономъ и Дарлингтономъ. Онъ первый употребилъ при этомъ гладкіе рельсы и усовершенствовалъ ихъ конструкцію. Сооруженіемъ желѣзной дороги между Ливерпулемъ и Манчестеромъ онъ приобрѣлъ себѣ незыблемую славу (1829). Призвъ за навядшіи и наибыстрѣйшіи локомотивы для этой желѣзной дороги, который долженъ былъ везти тяжесть втрое больше собственнаго вѣса со скоростью 10 англ. миль въ часъ, не испуская дыма, получила «Ракета» С., которая тащила тяжесть въ 5 разъ больше собственнаго вѣса со скоростью 14—20 англ. миль въ часъ. Этотъ успѣхъ былъ обезпеченъ соединеніемъ съ «Ракетой» слѣдующихъ условий: 1) выпуска отработавшаго въ цилиндры пара въ дымовую трубу, что способствуетъ усилению горнія огня въ паровой топкѣ; 2) примененіемъ трубчатого котла, изобрѣтеннаго Бутсомъ въ Англіи, благодаря которому большая часть полученной теплоты уходитъ на паробразованіе. Съ этого времени С. руководилъ постройками важнѣйшихъ желѣзныхъ дорогъ въ Англіи, строилъ для нихъ машины и часто, для этой же цѣли, былъ приглашаемъ въ другія страны. См. Smiles, «The life of George S.» (нов. изд. Лонд., 1884).

Стефенсонъ (Робертъ Stephenson, 1803—1853)—англ. инженеръ, сынъ предъидущаго, сначала помогая отцу въ его предпріятіяхъ, самъ строилъ дороги, усовершенствовалъ локомотивы, устроилъ извѣстный вислій мостъ къ Ньюкастлѣ («High Level Bridge»), который перешерошенъ черезъ Тайнъ съ шестью пролетами, каждый въ 37,5 м. ширины и 25,8 м. вышины; изобрѣлъ такъ назыв. трубчатые мосты, имѣющие такую ширину, что по нимъ свободно можетъ передвигаться желѣзнодорожный поѣздъ; извѣстнѣйшій и величайшій изъ такихъ мостовъ, имъ построенныхъ, — «Мостъ Британія», проведенный (1846—1850) черезъ проливъ Меней (см. Мосты, XX, 37). Въ свое время С. считался авторитетомъ въ желѣзнодорожномъ дѣлѣ и почти всѣ страны Европы обращались къ нему за совѣтами. С. начекалъ «Report on the atmospheric railway system» (нѣм. перев. Вебера, Берлинъ, 1845). См. Smiles, «Lives of George

and Robert S.» (8 изд. Лонд., 1868); Jeaffreson and Pole, «Life of Robert S.» (тамъ же. 1864, 2 т.).

Стефенсонъ (Робертъ-Луи Stephenson) — англійскій писатель (1850—1894), сынъ извѣстнаго постройкой маяковъ инженера Томаса С. Сначала былъ инженеромъ, потомъ адвокатомъ. Послѣ тяжелой болѣзни, предпринявъ рядъ путешествій по Европѣ и Америкѣ и подъ конецъ жизни поселился въ Полинезіи, на о-вѣ Самоа, гдѣ и умеръ. Его романы и рассказы посвящены главнымъ образомъ всевозможнымъ приключеніямъ на сушѣ и на моряхъ. Главнѣйшіе изъ нихъ: «An inland voyage» (1878), «Edinburgh picturesque notes» (1878), «Travel with a donkey through the Cevennes» (1879), «Virginibus puerisque» (1881), «Studies of men and books» (1882), «New Arabian nights» (1882), «The treasure Island» (1883; его лучшее произведеніе, напоминающее Дефо), «The Silverado Squatters» (1883), «The dynamiter» (1885), «Prince Otto» (1885), «The strange case of Dr. Jekyll and Mr. Hyde» (1885), «A child's garden» (1885), «Underwoods» (1887) и «Ballads» (1891); «Kidnapped» (1886), «Black arrow» (1888), «Memories and portraits» (2 изд., 1888), «The wahr of Ballantrae» (1889), «Beau Austin» (1890, комедія). Написалъ также: «Footnotes to history; eight years of trouble in Samoa» (1894). Ср. Raleigh, «Rob. L. S.» (3 изд., Лонд., 1896); A. Brown, «Rob. L. S.» (ibid., 1895). Экзотическіе рассказы С. переведены на многіе языки, въ томъ числѣ и на русскій.

Стефенсъ (Александръ-Гамилъомъ Stephens, 1812—83) — сѣверо-американскій политическій дѣятель; былъ адвокатомъ въ родномъ своемъ штатѣ Георгіи и членомъ сперва палаты депутатовъ, потомъ сената этого штата. Былъ сперва вигомъ, потомъ демократомъ. Въ 1854 г. онъ былъ однимъ изъ наиболѣе энергичныхъ сторонниковъ билля о Канзасѣ и Небраскѣ, допустившаго рабовладѣнныя въ этихъ территоріяхъ; въ 1856 г. агитировалъ за избраніе Буханана на президентскій постъ. Однако, онъ далеко не принадлежалъ къ крайнимъ рядамъ рабовладѣльческой партіи, и вслѣдствіе разногласій съ ними въ 1859 г. оставилъ конгрессъ. Въ 1860 г. онъ агитировалъ противъ избранія Линкольна, но признавалъ, что отдѣленіе южныхъ штатовъ было-бы причиной неслучайныхъ бѣдствій для всей Сѣв. Америки. Тѣмъ не менѣе онъ принялъ избраніе на постъ вице-президента южной конфедерации, когда это отдѣленіе совершилось, и сохранилъ должность до конца существованія конфедерации. Послѣ побѣды сѣверныхъ штатовъ онъ былъ арестованъ, но черезъ нѣсколько мѣсяцевъ освобожденъ. Въ декабрѣ 1865 г. избранъ сенаторомъ въ конгрессъ, но конгрессъ не дозволилъ ему занять въ немъ мѣсто, пока избравшій его штатъ Георгія не исполнитъ всѣхъ условій мира. Въ 1873—77 г. онъ былъ депутатомъ въ конгрессѣ, принадлежа по прежнему къ демократической партіи. Въ 1882—83 г. былъ губернаторомъ штата Георгія. Написалъ: «A constitutional view of the late war between the States» (Филадельфія, 1868—70); «Compendium of the history of the United States» (Нью-Йоркъ, 1883).

Часть его рѣчей и писемъ опубликована Кле-велендомъ: «A. H. J. in public and private life» (Филадельфiя, 1867).

В. В.—ъ.

Стефенсъ (Henry Stephens, 1795—1874)— выдающийся англ. агрономъ, практиче-ский хозяинъ и писатель, много содѣйстви-вавшимъ успѣхамъ англiйскаго хозяйства. Напечаталъ: «The book of the farm» (1842; вы-держ. много изданiй; въ дополнен. видѣ изд. въ 1867 г.), руководствъ къ дренажу и др.

Стефенсъ (Джемсъ Stephens)— англ. энтомологъ (1792—1852). Служа въ адмирал-тействѣ, онъ посвящалъ свои досуги изученiю естественной исторiи и его коллекци насѣко-мыхъ Великобританiи являются одними изъ самыхъ полныхъ. Позднѣе онъ былъ назна-ченъ помощникомъ консерватора энтомологи-ческой галереи въ британскомъ музеѣ. Глав-нѣйшiе труды: «Иллюстрацiя британской эн-томологiи», «Каталогъ британскихъ насѣко-мыхъ», «Списокъ британскихъ колеоптеръ».

Стеффани (Augustin Steffani, 1655—1730)— извѣстный композиторъ, аббатъ. Въ 1681 г. написалъ оперу «Marco Aurelio», имѣв-шую большой успѣхъ въ Мюнхенѣ. Немень-шiй успѣхъ имѣла и опера его «Servio Tulio». Позже онъ написалъ еще нѣскль рядъ оперъ. Сочинялъ также камерные дуэты и духовную музыку. Написалъ брошюру: «Quanta sertezza habbia da suoi principe la musica» (Амстердамъ, 1695).

Н. С.

Стеффекъ (Карлъ Steffeck, 1818—90)— нѣмецк. живописецъ, ученикъ Фр. Крюгера въ Берлинѣ, работавшiй потомъ въ Парижѣ подъ руководствомъ П. Делароша и О. Верне и совершенствовавшiйся въ 1840—42 г. въ Итали. Специальность его составляли изобра-женiя животныхъ, особенно лошадей, какъ въ отдѣльныхъ фигурахъ, такъ и въ сценахъ спорта, охоты и войны. По возвращенiи своемъ изъ Итали онъ трудился преимущественно въ Берлинѣ, а съ 1880 г. до конца жизни былъ директоромъ кенигсбергской акад. худ. Наибо-лѣе извѣстныя его произведения: «Маркграфъ Альбрехтъ Ахиллесъ, отбывающiй знамя» (1848, въ берлин. Нац. гал.), «Ссора двухъ лагавыхъ собакъ» (1850; тамъ же), «Купанье лошадей», «Германск. имп. Вильгельмъ I верхомъ на конѣ полѣ Кенигтрецкой битвы» (въ корол. дворцѣ, въ Берлинѣ), «Передача письма Наполеона III Вильгельму I при Седанѣ» (въ берлинск. дейхаузѣ), конные портреты крон-принца Фридриха-Вильгельма, ген. Мантей-феля и др. С. нацитографировалъ, по собствен-нымъ рисункамъ, 8 этюдовъ лошадей и 7 сценъ охотничьей жизни.

Стеффенсъ (Генрихъ Steffens, 1773—1845)—нѣм. философъ, естествоиспытатель и беллетристъ, уроженецъ Норвеги, приверже-нецъ Шеллинга; былъ послѣдовательно про-фессоромъ въ Килѣ, Ленѣ, Копенгагенѣ, Галле, Бреславлѣ и Берлинѣ. Въ 1810 г. издалъ «Geognostisch-geologische Aufsätze» (Гамб.), которыя впоследствии, въ дополненномъ видѣ, вошли въ его «Handbuch der Oryktognosis» (Б., 1811—24). Въ Галле онъ написалъ «Grundzüge der philosophischen Naturwissenschaft» (В., 1806). Въ 1813 г., въ качествѣ добровольца, принималъ участiе въ войнѣ за освобожденiе

Германiи. С.—былъ однимъ изъ главнѣйшихъ защитниковъ спекулятивнаго направленiя въ естествознанiи, но занимался и другими во-просами своего времени: во время такъ назыв. бреславльской гимнастической распрѣ (Breslauer Turnfehde) онъ выступилъ противни-комъ гимнастики, въ сочиненiяхъ: «Karikatur-en des Heiligsten» (Лпц., 1819—21) и «Turn-ziel» (Бресл., 1818). Впослѣдствii въ защиту старолютеранъ онъ напечат. «Wie ich wieder ein Lutheraner wurde» (тамъ же, 1831). Изъ его естественно-историческихъ сочин. глав-ное—«Anthropologie» (Бресл., 1824). Вопросы времени онъ пытался освѣтить болѣе съ религиознаго, чѣмъ съ консервативной точки зрѣ-нiя, между прочимъ въ соч. «Von der falschen Theologie und dem wahren Glauben» (Бресл., 1823; нов. изд. 1831), «Christliche Religions-philosophie» (тамъ же, 1839). Его беллетри-стическiя произведенiя (собраны въ «Novellen», Бресл., 1837—38, 16 т.) выдѣляются ма-стерскими описанiями природы, особенно родного ему сѣвера. Таковы, между прочимъ, «Die Familien Walseh und Leith» (1826—27), «Die vier Norweger» (1827—28) и «Malkolm» (1831). Его автобиографiя: «Was ich erlebte» (Бресл., 1840—44) содержитъ въ себѣ много интереснаго свѣдѣнiя для исторiи того вре-мени. Послѣ его смерти вышли его «Nach-gelassene Schriften» (Берл., 1846, съ предис-ловiемъ Шеллинга). См. Tietzen, «Zur Erin-nerung an Heinr. S.» (Лпц., 1871); Petersen, «Henrik S.» (нѣм. переводъ, Гота, 1884).

Стехиометрiя—отъ στοιχεiον (элементъ) и μετρεiν (измѣрять), другими словами (эти-мологически)—«искусство измѣрениа элемен-товъ»—терминъ, введенный Рихтеромъ (1793) для обозначенiя ученiя о вѣсовыхъ и объем-ныхъ отношенiяхъ, въ которыхъ разнородныя вещества соединяются химически (см. Хи-мическiя соединенiя). Первое основанiе этому ученiю положилъ нѣмецкiй химикъ Вонцель, за нимъ слѣдовали Бергманъ въ Швеци и Гиттинъ въ Ирландiи, но первой науч-ной обработкой С. мы обязаны I. Д. Рихтору (Берлинъ), издавшему (1793) книгу подъ заглавiемъ: «Anfangsgründe der Stöchiometrie oder Messkunst chemischer Elemente». Надъ дальнѣйшими ея развитiемъ работали: Проуэръ въ Испани, Дальтонъ, Волластонъ, Томсонъ, Деви въ Англии, Мейнеке, Бишовъ, Доберейнеръ въ Германiи, Гей-Люссакъ во Франци, болѣе же всѣхъ—шведскiй химикъ Берцелиусъ. Въ новѣйшее время по точности особенно выдаются работы Стаса (1867). Въ С. органическихъ соединенiй, кромѣ Берце-лиуса, главнѣйшiя заслуги принадлежатъ Ли-биху въ Германiи, Дюма, Лорану и Гергарду во Франци (см. Н. Kopp, «Geschichte der Chemie», т. II). Вышеприведенное опредѣле-нiе С. мы встрѣчаемъ и въ «Основахъ химiи» Менделѣева (1895, стр. 22), но другiе авторы, повидимому, расширяютъ это понятiе; такъ, напр., Отсвальдъ озаглавилъ «стехиометрiю» всю 1-ю часть своего извѣстнаго сочиненiя «Lehrbuch der allgemeinen Chemie» (1891), трактующую не только о законахъ, управляющихъ количественно стороною химическихъ реакцiй (см. Химич. соединенiя), но и о рас-

личныхъ другихъ, которымъ подчиняются химическая и физическая свойства однородныхъ газообразныхъ жидкихъ и твердыхъ веществъ.

В. Бурдаковъ. Д.

Стеціе — дворянскій родъ, герба Радванъ, южно-русскаго происхожденія, восходящій къ началу XVI в. Въ XVII в. С. занимали высшія земскія должности въ кievскомъ воеводствѣ. Явъ-Казиміръ С., хорунжіи великій коронный (1760—1790) — величайшій прѣдсѣнитель мелкаго православнаго дворянства, насильно отнимавшій у него земли. Его правнукъ Генрихъ Людвиговичъ С. (род. въ 1825 г.) — польскій археологъ и нумизматъ. Родъ С. внесенъ въ VI ч. род. кн. Волынской губ.

В. Р.

Стецовка — д. Александрійскаго у., Херсонской губ., при р. Тясминѣ; жит. ок. 5000. Школа. С. основана въ 1-й половинѣ XVIII ст. велікороссами — раскольниками и выходцами изъ польской Украины.

Стецовка (Стенцовка) — с. Кіевской губ., Звенигородскаго у., въ 10 вер. отъ станціи Ерки Юго.-Западн. жел. дор., при р. Шнолѣ. Около 3 т. жит., 1 вод., и 23 вѣтр. мельницы, церк.-приход. учил., каменоломни гранита и гнейса. Близъ села три кургана.

Стеченіе исковъ и възысканій. —

Какъ въ конкурсномъ, такъ и въ исполнителномъ процессѣ могутъ стекаться *денежныя требованія* нѣсколькихъ кредиторовъ, обращенныя на имущество одного и того же должника. Эти требованія могутъ быть основаны на обязательствахъ должника или на постановленныхъ противъ него судебныхъ рѣшеніяхъ. Цѣль С. — полученіе удовлетворенія изъ имущества должника. Въ конкурсномъ процессѣ требованія кредиторовъ обращаются на конкурсную массу, т. е. на всю совокупность имущества должника, и удовлетвореніе получаютъ, въ известномъ порядкѣ, не только претензіи, присужденныя судомъ, но и впервые здѣсь признанныя. Въ процессѣ исполненія требованія обращаются на отдѣльное, индивидуальное опредѣленное имущество должника или на вырученныя отъ продажи этого имущества деньги; удовлетворяются, по общему правилу, только присужденныя судомъ възысканія, а остальные требованія обезпечиваются, при извѣстныхъ условіяхъ, удержаніемъ соответственной суммы, которая выдается кредитору не ранѣе присужденія претензіи судомъ. С. имѣетъ особенныя послѣдствія, когда имущество должника недостаточно для полнаго удовлетворенія претензій. Смотря по источнику или правососнованію требованій, нѣкоторыя изъ нихъ пользуются въ порядкѣ удовлетворенія приоритетомъ передъ другими (напр. ипотекованная требованія). Споры и жалобы кредиторовъ разрѣшаются судомъ. С. можетъ быть одновременное или послѣдовательное; во второмъ случаѣ позднѣйшіе взыскатели присоединяются къ прежнимъ, не останавливая этимъ обычнаго хода процесса: опись, ареста и продажи имущества. Въ процессѣ исполненія уже издавна должны были встрѣчаться случаи С. нѣсколькихъ взыскателей противъ одного и того же должника. Въ прежнемъ франц. правѣ развилось особое про-

изводство по этому предмету. Каждый взыскатель, имѣвшій какой-либо исполнительный актъ (actes exécutoires), выданный по судебному рѣшенію, могъ производить отдѣльное взысканіе въ свою пользу, не вызывая другихъ кредиторовъ и не вступая съ ними въ раздѣлы и споры о старшинствѣ. Возражающіе кредиторы должны были вызвать взыскателя въ судъ, который, по выслушаніи сторонъ, опредѣляя порядокъ ихъ удовлетворенія. У насъ, въ эпоху уложенія и позже, рядомъ съ имущественнымъ взысканіемъ существовала личная отвѣтственность должника (правѣжъ, см.). При С. искомъ принято было за правило удовлетворять сперва привилегированные, а потомъ простыя иски, но послѣдніе не удовлетворялись по соразмѣрности: каждый долгъ взыскивался сполна, съ соблюденіемъ только очереди между кредиторами. Поэтому для нѣкоторыхъ искомъ правѣжъ оставался по прежнему единственнымъ средствомъ взысканія. При столкновеніи съ частнымъ искомъ казеннаго взысканія и при недостаткѣ у должника имѣнія на покрытие того и другого, изъ денегъ, вырученныхъ продажею поимѣстья или вотчины, уплачивалось сначала сполна казенное взысканіе (напр. пошлины за судъ), и только остатокъ шелъ на удовлетвореніе истца. Очередь соблюдалась и въ выдачѣ головою: если выданный былъ должнъ нѣсколькимъ лицамъ, то заживалъ у нихъ свои долги поочередно, по старшинству искомъ. Петръ Вел. въ 1700 г. велѣлъ, послѣ личнаго взысканія, подвергать оубѣнкѣ «дворы и животы и всякіе промыслы» должника и распредѣлять ихъ, по развѣсткѣ, между заимодавцами, «сколько на чей долгъ по расчету имѣется»; если и послѣ этого оставался неудовлетворенные долги, то допускался правѣжъ (совершенно уничтоженный лишь въ 1718 г.). Съ отнѣною у насъ личнаго задержанія за долги (1879 г.), отвѣтственность должника падаетъ, по общему правилу, на его имущество. С. въ процессѣ исполненія не исключаетъ С. по отношенію къ тому же должнику въ конкурсномъ порядкѣ: послѣднее можетъ возникнуть вслѣдъ за первымъ. Въ этомъ случаѣ судъ пріостанавливаетъ распредѣленіе и выдачу денегъ кредиторамъ, претензіи которыхъ не обезпечены залогомъ или закладомъ, и деньги поступаютъ въ конкурсную массу (ст. 1222 уст. гражд. суд., 5 и 12 прил. къ ст. 1400 уст. гражд. суд.). Изложенные случаи С. относятся къ частноохранительному порядку судопроизводства. Отъ нихъ отличается С. нѣсколькихъ претендентовъ на одно и то же имущество (напр. споры наслѣдниковъ между собою о наслѣдствѣ; споры третьяго лица со взыскателемъ и должникомъ о правѣ на имущество, подвергшееся описи и продажѣ; споры главнаго интервенента о правѣ на имущество, составляющее предметъ иска). Въ этомъ случаѣ происходитъ коллизія исключающихъ другъ-друга правъ, и она разрѣшается судомъ въ искомъ порядкѣ. Терминъ С. искомъ употребляется также въ смыслѣ конкуренціи искомъ (Concurrenz der Klagen), заключающейся въ тожествѣ нѣсколькихъ спорныхъ отношеній. Для этого необходима тожества субъектовъ и объектовъ

спорнаго отношенія и юридической связи между ними (права и обязанности). Судъ, по заявленію (отводу) отвѣтчика, не можетъ разрѣшать искъ тождественный съ другимъ, подлежащимъ, по соглашенію сторонъ, третейскому разбирательству, или, въ силу пророгационнаго договора, разсмотрѣнію другого суда. Точно также судъ, по заявленію отвѣтчика, не можетъ разрѣшать искъ, тождественный съ находящимся уже на разсмотрѣніи другого суда или прекратившимся силою судебного рѣшенія (exсертіо rei judicatae; см. Рѣшеніе). Главнымъ, рѣшающимъ моментомъ тождества считается общій нѣсколькимъ искамъ юридическій предметъ (право) или цѣль. Принципъ С., при наличности res judicata, формируется такъ: то, что къѣтъ-либо уже получено было посредствомъ иска, онъ не можетъ вновь требовать путемъ другого иска. Если наступившее послѣдствіе иска тождественно съ цѣлью, преслѣдуемую другимъ искомъ, то послѣдній погашается первымъ, а при отсутствіи тождества — не погашается, и пѣтъ С. искъ. См. Savigny, «System» (V); Bayer, «Vorträge» (543); Малышевъ, «Историческій очеркъ конк. процесса»; «Курсъ судопр.» (т. I, 427, т. II, 94, 95 и сл.); Гольмстенъ, «Принципъ тождества въ гражд. процессѣ»; Анненковъ, «Коммент.» (т. V, 629 и слѣд.); Дмитриевъ, «Исторія суд. инстанцій» (стр. 424, 432, 563). Г. Верблюсовъ.

Стеченіе преступленій и преступниковъ — см. Совокупность и Соучастіе.

Стечка собакъ — видъ тихаго бѣшенства (V, 263); названіе С. объясняется тѣмъ, что, во время этой болѣзни, собаки имѣютъ свойство «стекать», т. е. убѣгать со двора или изъ стал (гончихъ).

Стибины и стибонин — см. Сурыма (металлоорганическая соединенія ея).

Стигмоленій (Stigeocloenium Kg.) — прѣсноводная зеленая водоросль, принадлежитъ къ сем. хатофоровыхъ (см.). Форма С. сильно варьируетъ: взрослый С. — сильно вѣтвящаяся, состоящая изъ 1-го ряда кѣтвоекъ нить (такъ назыв. растеньице) достигаетъ иногда болѣе 1 стм. въ длину; при основаніи такого растеньица находится нѣрѣдко состоящая изъ нѣсколькихъ кѣтвоекъ пластинка — (такъ назыв. подошва); кѣтвочки вѣтвей С. постепенно сьуживаются къ вершинѣ и превращаются въ характерные для сем. хатофоровые волоски («Haarspitzen»). Находящаяся въ нитяхъ кѣтвочки могутъ распадаться и дѣлиться по 3-мъ направленіямъ въ пространство, такъ что образуютъ пластинчатые колоніи весьма разнообразной формы. — такъ назыв. протококковидное или (вѣрнѣе) плеврококковидное состояніе С. (см. Водоросли). Иногда распавшіяся кѣтвочки нити выдѣляютъ слизь и подобныя слизистыя колоніи называются пальмеллевиднымъ состояніемъ С. (см. Водоросли). С. размножается зооспорами, неподвижными спорами и гаметами (см. Водоросли). Кѣтвочки С. содержатъ 1 хроматофоръ (см.) съ пиреноидомъ и 1 ядро. Известно что 30 вѣд. С., установившихъ, однако, вслѣдствіе того, что С. очень сильно варьируетъ, крайне несовер-

шенно. С. очень распространены въ нашихъ прѣсныхъ водахъ, въ лужахъ, канавахъ, бассейнахъ, аквариумахъ и т. д., живутъ на водныхъ растеніяхъ, на находящихъся въ водѣ предметахъ, иногда плаваютъ на поверхности воды, образуя при этомъ зеленый налетъ, въ которомъ можно отличить отдѣльныя растеньица С. Въ новѣйшее время найдены такъ назыв. С., растущіе на сушѣ. Ср. Л. С. Ценковский, «Къ морфологіи и физиологіи сем. Ulotrichinae» («Тр. Общ. Исслѣд. прир. Харьк. Унив.» X, 1877); G. Klebs, «Die Bedingungen der Fortpflanzung bei einigen Algen und Pilzen» (Jena, 1896). Н. Г.

Стигмаріи — см. Спигилляри.

Stigmata и stomata. — Подъ этимъ названіемъ извѣстны круглой и овальной формы отверстія между кѣтвками плоскаго однооснойнаго эпителия, выступающаго поверхность серозныхъ оболочекъ (плевры, брюшины), кровеносныхъ и лимфатическихъ капилляровъ. Предполагаютъ, что при помощи этихъ отверстій серозная полость, а равно кровеносные и лимфатические капилляры сообщаются съ лимфатическими (соконосными) шлехмами и пространствами. А. Д.

Стигматизація (отъ греч. *Stigma* — клеймо) — такъ называется имѣніе на тѣлѣ знаковъ подобныхъ тѣмъ, которые остались на тѣлѣ распятаго Христа отъ креста, гвоздей, терноваго вѣнца и пр. О явленіяхъ С. впервые разсказывался въ жизнеописаніи Франциска Ассизскаго; за два года до смерти (1224) у него появились раны на мѣстахъ, въ которыхъ Христосъ былъ пригвожденъ къ кресту. Затѣмъ въ средніе вѣка неоднократно разсказывался о явленіяхъ С., особенно въ страстную недѣлю, у женщинъ, одержимыхъ религиознымъ экстазомъ. Въ XIX в. наиболѣе извѣстны въ этомъ отношеніи Катерина Эмерхъ, Марія Мерль и Луиза Лато (см.). Явленія С. у Луизы Лато подверглись спеціальному медицинскому изслѣдованію, которое привело брусельскую академію наукъ къ заключенію о нервнопатологическомъ происхожденіи С. Въ основѣ всѣхъ формъ С. лежитъ чрезвычайная психическая гиперестезія, сопровождающаяся обыкновенно истеріей. С. является слѣдствіемъ развитія въ области кожной чувствительности своеобразныхъ галлюцинацій. Подъ влияніемъ религіознаго экстаза представленіе о распятіи Христѣ, мысленное созерцаніе его ранъ приобретаетъ постепенно чувственную силу и превращается въ иллюзорныя ощущенія, локализуемые даннымъ лицомъ въ соответствующихъ мѣстахъ своего тѣла. Явленія С. могутъ, наконецъ, приобрести настоящую реальность. Известно, что наши представленія, влияя на сосудодвигательные нервы, иногда вызываютъ соответствующія периферическія раздраженія (напр. слюнотеченіе при представленіи о лакомомъ блюдѣ и т. п.). Можно также допустить, что у лицъ, чувствующихъ, вслѣдствіе психической гиперестезіи, раны Христа, существовать на определенныхъ мѣстахъ кожи особая возбудимость сосудодвигательныхъ нервовъ, послѣдствіемъ которой являются гиперемія, трансудация и кровотеченія безъ всякихъ

механическихъ причинъ. Особенное предрасположеніе къ С. обнаруживаютъ истеричныя женщины и лица, истощенныя аскетическими упражненіями и подверженныя кровоизліяніямъ (гемофиліи). Рядомъ со случаями С. на невропатологической почвѣ встрѣчаются случаи С., вызванныя искусственными поврежденіями и обманомъ. Ср. Charbonnier, «Maladies mystiques», и литературу о Луизѣ Лато (XVII, 384). —

Стѣкъ (Στόξ, Styx) — дочь Океана и Гейоны, олицетвореніе первобытнаго ужаса (στόξη, слав. стужаться) и мрака, изъ которыхъ возникли первые отпрыски жизни. С. жила далеко, на крайнемъ западѣ, гдѣ начинается царство ночи, въ роскошномъ дворцѣ, серебряныя колонны котораго упирались въ небо. Это мѣсто было отдалено отъ обители боговъ; лишь изрѣдка залетала сюда Ирида за священной водою, когда боги въ спорахъ клялись волнами Стѣкса. Клятва считалась священной и за нарушение ея даже боговъ постигала страшная кара: виновные лежали въ течение года безъ признаковъ жизни и на 9 лѣтъ изгонялись изъ снама небожителей. Подъ серебряными колоннами дворца подраиваются падающія съ высоты брызги источника; мѣстопробываніе богини находилось тамъ, гдѣ изъ падающихъ струй образовывался потокъ. Отсюда воды уходили подъ землю, въ темноту глубокой ночи, ужасъ которой выразился въ ужасѣ клятвы. Въ историческое время рѣка С. влилась въ потокъ близъ Ноинакриса (въ сѣверной Аркадіи). По Гезиоду, рѣка С. составляла десятую часть всего потока, пропикавшаго черезъ мракъ въ подземное царство, гдѣ въ С. впадалъ Кокитъ; остальные девять частей потока окружали своими извилинами землю и море. Во время борьбы Кроноса съ Зевсомъ С., прежде другихъ боговъ, послѣдила со своими дѣтьми, которыя родились у нея отъ Палланта (Побѣда—Νίκη), на помощь Зевсу; за это Зевсъ воздвигнулъ С., сдѣлавъ ее богиней клятвы. Н. О.

Стилистика — ученіе о литературной рѣчи. Слово *стиль* (отъ στίλος, stylus) означало у древнихъ заостренный стерженецъ для писанія на восковыхъ дощечкахъ, затѣмъ почеркъ; позже понятіе стиля расширилось, перейдя въ теорію и исторію искусства. По отношенію къ литературѣ мы говоримъ о стилѣ тамъ, гдѣ опредѣленные характерные признаки словеснаго выраженія указываютъ намъ на его связь съ известнымъ общимъ началомъ — съ личностью автора, школой, традиционными литературными формами и т. п., — другими словами, тамъ, гдѣ мы видимъ известный пошибъ индивидуальной или групповой. Часть понятія: стиль вполне исчерпывается словомъ слогъ; но понятіе слогъ (Sprachstil) уже, чѣмъ понятіе стиля. Стиль по отношенію къ слогу есть тоже, что рукописный шрифтъ по отношенію къ почерку: можно писать англійскимъ курсивомъ, рондо, прямымъ письмомъ — это будетъ стиль рукописи; но въ ней, кромѣ этихъ традиционныхъ чертъ, найдутъ выраженіе и своеобразныя особенности пишущаго, индивидуальныя приемы его письма, его почеркъ; это и составляетъ слогъ въ области словеснаго вы-

раженія. Когда художественныя достоинства известнаго почерка таковы, что его начинаютъ воспроизводить другіе, онъ выдѣляется въ особый шрифтъ. Это явленіе мы найдемъ въ литературѣ, когда чей-нибудь слогъ становится стилемъ. Свой слогъ есть у каждого значительнаго писателя; стиль есть только у того, кто создалъ или способенъ создать школу. Есть еще одинъ отбѣнокъ различія между понятіями стиля и слога. Слогъ есть только индивидуальный языкъ писателя; стиль есть совокупность изобразительныхъ приемовъ, свойственныхъ не только писателю, и даже не только литературной школѣ, но и предмету сочиненія, его настроенію, его характеру. Еще Мармонтель исчислялъ элементы, создающіе стиль, слѣдующимъ образомъ: «во-первыхъ духъ языка, затѣмъ свойства ума и сердца писателя, область литературы, въ которой онъ работаетъ, сюжетъ его произведенія». Выразитель всѣхъ влияній, подъ которыми создается индивидуальность, стиль можетъ считаться яркимъ выразителемъ самой индивидуальности писателя — и эта безспорная истина сообщила громкую известность словамъ, приписываемымъ Бюффону: «Стиль — это самъ человѣкъ». Известно, что Бюффонъ имѣлъ въ виду и что иное и никогда не говорилъ: «le style c'est l'homme». По его теоріи, идеи литературнаго труда суть общее достояніе: онѣ могутъ быть заимствованы авторомъ, могутъ быть потомъ взяты кѣмъ-нибудь у него; но планъ и развитіе мыслей — его стиль — составляютъ его собственность. Ces choses — мысли произведенія — sont hors de l'homme, le style est de l'homme même. Но литературное движеніе со времени Бюффона шло послѣдовательно и неудержимо къ возвеличенію творческой индивидуальности — и потому изреченіе Бюффона, съ новымъ содержаниемъ, о которомъ онъ не думалъ, получило широкую популярность. Исходя изъ того несомнѣннаго положенія, что наука занимается лишь уясненіемъ общихъ законовъ, обыкновенно говорить, что субъективная сторона стиля (стиль, какъ слогъ) можетъ быть лишь предметомъ критики отдѣльнаго произведенія. «Понятіе о слогѣ индивидуальномъ или личномъ выступать изъ области филологіи», говоритъ Суслевъ. При этомъ необходимо, однако, имѣть въ виду, что точная и ясная характеристика слога писателя возможна только послѣ тщательнаго научнаго его изученія. Изученіе языка отдѣльнаго писателя составляетъ въ высшей степени важную, хотя весьма сложную и, быть можетъ, поэтому оставляемую въ пренебреженіи сторону историко-литературнаго изслѣдованія. То, что обыкновенно встрѣчается въ критическихъ и историко-литературныхъ трудахъ подъ видомъ характеристики слога, есть въ лучшемъ случаѣ подборъ эпитетовъ, выражающихъ впечатлѣніе, произведенное на критика слогомъ разбираемаго произведенія — художественныя интуиціи на мѣсто научнаго анализа. Даже самыя удачныя изъ такихъ характеристикъ грѣшатъ субъективностью, зачастую переходятъ въ отбѣнку и, при всемъ ихъ интересѣ, имѣютъ мало научнаго значенія. Между тѣмъ, научное изученіе

языка писателя вполне возможно и необходимо. Язык писателя есть языкъ опредѣленнаго народа въ опредѣленную эпоху; писатель принадлежитъ къ известной группѣ или, вѣрнѣе, къ цѣлому ряду группъ; его собственное творчество вноситъ новыя измѣненія въ составъ литературнаго языка. Исслѣдованіе должно выдѣлать всѣ эти разнообразныя элементы, оцѣнить ихъ комбинацію, опредѣлить собственный вкладъ писателя въ словарь, синтаксисъ, этимологию, фразеологию языка. Это изученіе не слѣдуетъ смѣшивать съ общимъ изслѣдованіемъ языка; здѣсь различны и предметъ изученія, и точка зрѣнія. Языковѣдъ занимается цѣлымъ языкомъ, во всѣхъ его раздѣленіяхъ и паслоеніяхъ; вся совокупность литературныхъ памятниковъ служитъ ему для того, чтобы установить нормы развитія разговорнаго и литературнаго языка. Наоборотъ, изучая стиль отдѣльнаго писателя, мы имѣемъ въ виду только его языкъ; обиходная рѣчь литературы и разговора намъ известна, и мы стараемся только опредѣлить, какими элементами ея долженъ былъ пользоваться писатель въ виду тѣхъ или иныхъ художественныхъ требованій, какія измѣненія онъ долженъ былъ внести въ литературную рѣчь, чѣмъ онъ при этомъ пользовался—оборотами прозаическими, народными и т. д. Этимъ выясняется и самое содержаніе произведенія, ибо въ томъ, что называется формой, нѣтъ ничего, что-бы не было содержаніемъ. Матѣйшее фонетическое измѣненіе придаетъ слову новую эмоциональную окраску, и вмѣстѣ съ тѣмъ сообщаетъ новый оттѣнокъ его значенію. Словарь писателя долженъ быть опредѣленъ во всей полнотѣ съ точки зрѣнія его богатства и его качества, ибо это важнѣйшій элементъ стиля. Формальные элементы его рѣчи также выразительны: падежи, наклоненія, порядокъ словъ, всевозможныя отклоненія отъ обычныхъ формъ—все это оказываетъ вліяніе на эстетическое дѣйствіе литературнаго произведенія и потому характерно для его стиля. Сюда же входитъ и изученіе тѣхъ традиционныхъ и новыхъ оборотовъ, которые риторика называла фигурами (см.), а также всего богатства элементарныхъ формъ поэтическаго иносказанія, объединяемыхъ подъ названіемъ *троповъ*. Таковы отдѣльныя задачи стилистическаго изученія писателя. Спрашивается, дастъ-ли это матеріалъ для созданія особой науки—С., отмежевывающей себя изъ всей области научнаго языковѣдья и одной отдѣльнѣе изученія литературной рѣчи? «Стилистика—основательно отвѣчалъ на это еще Буслаевъ—есть не иное что, какъ та же грамматика, только въ непрестанномъ прижизненіи къ чтенію писателя и къ собственному сочиненію. Многое предлагавшееся въ риторикѣ какъ собственное ея достояніе принадлежитъ грамматикѣ и словарю; напр., статьи о чистотѣ, правильности языка идутъ въ синтаксисъ, этимологию и словарь; о синонимахъ—въ словарь; объ архаизмахъ—въ историческую грамматику и вообще въ исторію языка; о провинциализмахъ и варваризмахъ—въ сравнительную грамматику». Замѣчанія Буслаева о

примѣненія С. «къ собственному сочиненію», а равно о чистотѣ и правильности языка, какъ о предметахъ С., имѣютъ въ виду нормативныя элементы С.—не науку, а прикладныя поученія, часть старой риторикъ, трагующую о необходимыхъ качествахъ хорошаго слога. Въ этомъ видѣ С. и составляетъ часть учебной «теоріи словесности»; содержаніе ея программы излагаютъ въ слѣдующемъ видѣ: «Слогъ и его роды: прозаическій и поэтической. Свойства слога: правильность, чистота (архаизмы, неологизмы, варваризмы, провинциализмы), ясность, точность (синонимы, плеоназмы, тавтологія и параллелизмы), изобразительность (эпитеты, тропы и фигуры), благозвучіе (ученіе о періодѣ, стихосложеніе)». Очевидно, и слѣда научнаго ученія о литературной рѣчи здѣсь нѣтъ; большая часть отдѣловъ относится къ разнымъ областямъ языковѣдья («чистота», «правильность») и поэтикъ («изобразительность», «благозвучіе»), и эти вопросы рассматриваются по существу, а не только съ точки зрѣнія ихъ отношенія къ «общимъ» свойствамъ «хорошаго» слога. Вниманія научнаго языковѣдья заслуживала-бы римская «теорія трехъ стилей» (высокаго, средняго и низкаго), известная у насъ по разсужденію Ломоносова: «О пользѣ книгъ церковныхъ» (см. Риторика, XXVI, 817). Здѣсь имѣются хотя слабыя, но основательныя зачатки классификаціи стилей, которая могла бы быть первымъ шагомъ къ созданію научной С., не ограничивающейся изученіемъ индивидуальнаго стиля, но стоящей и общія положенія. Ср. W. Wackernagel, «Poetik, Rhetorik unn Stilistik» (1873); Adolf Philipp, «Die Kunst der Rede» (1896); Michelsen, «Katechismus der Stilistik» (1881), Schiessl, «System der Stilistik» (1884); Calmberg, «Die Kunst der Rede» (1885); Elster, «Prinzipien der Literaturwissenschaft» (1897); указаны соч. «нія о языкѣ всѣхъ выдающихся нѣмецкихъ писателей). Превосходную попытку подвести подъ учебную нормативную С. научныя психологическія основы представляетъ собой «Manual of English Composition and rhetorics», Ваза (русс. перев.: «С. и теорія устной и письменной рѣчи», 1886). Опыты изученія языка и слога важнѣйшій русскихъ писателей въ лексическомъ, этимологическомъ, синтаксическомъ и стилистическомъ отношеніяхъ представляютъ собой изслѣдованія В. Истомина: «Главнѣйшія особенности языка и слога произведеній Державина, Жуковскаго и Батюшкова (Варшава, 1893), Капниста, Богдановича, Лермонтова, Грибоѣдова, Пушкина (Варш., 1894), Ломоносова, Карамзина, Дмитриева (1895), Крылова, Кантемира, Баратынскаго (1895), Гоголя, ФонъВизиня, Озерова (1897), Хераскова, Сумарокова, Екатерины II» (1898).

А. Горьфельдъ.

Стилихонъ, (Флавій)—знаменитый римскій полководецъ. Происходилъ изъ вандалскаго племени; отецъ его былъ кавалерійскимъ офицеромъ на службѣ у имп. Валента. С. рано посвящалъ себя военной профессіи, отличился въ нѣсколькихъ битвахъ, пріобрѣлъ уваженіе народа и войска. Императоръ Θεодосій Великій послалъ его заключить мир-

ный договоръ съ Персией. Выполнивъ съ честью возложенное порученіе, С. вернулся въ Константинополь. Θεοδοσίη отдала ему руку Серены, своей любимой племянницы. Сдѣлавшись начальникомъ кавалеріи, С. скоро возвысился до званія главнокомандующаго всѣмъ войскомъ Зап. имперіи. Честность и неподкупность С. были извѣстны его врагамъ. Θεοδοσίη, умрѣвъ, поручилъ С. заботу о своихъ сыновьяхъ и о государствѣ. Въ 395 г. С. сдѣлался правителемъ Зап. Римской имперіи, но заявляя притязаніе на управленіе и восточной частью государства. Соперникомъ его на Востокъ былъ Руфинъ, правившій восточной имперіей. Онъ былъ убитъ среди войска, и С. послѣ его смерти надѣялся захватить въ свои руки Востокъ, но встрѣтилъ отпоръ въ фаворитахъ изнѣженнаго Аркадія. Евтропій, занявшій мѣсто Руфина, сталъ вооружать противъ С. Аркадія. С. объявилъ врагомъ государства (397), имѣнія его были конфискованы, противъ него посылались убійцы. С. держалъ себя благодарно, предоставивъ Аркадія интригамъ его фаворитовъ и стараясь предупредить междоусобную войну. Онъ избавилъ Африку отъ Гильдона, жестокаго управителя (398). Въ томъ же году вліяніе С. на Западъ было упрочено бракомъ импер. Гонорія съ Маріей, дочерью С. Когда готы, подъ предводительствомъ Алариха, разорили Пелопоннесъ (396), С. прибылъ въ Грецію, въ Коринтскій заливъ, далъ готамъ нѣсколько сраженій въ горахъ Аркадіи и едва не заставилъ Алариха сдаться. Съ 401 г. начинается рядъ вторженій вестготовъ въ Италію и борьба съ ними С. Когда Аларихъ, въ ноябрѣ этого года, двинулся на Западъ, С. явился спасителемъ Рима: укрѣпилъ стѣны города, высылалъ легіоны изъ Британіи и рейнскую армію, л самъ отправился въ Рецію и Норикъ, гдѣ набиралъ среди варваровъ легіоны, оставивъ Гонорія въ Миланѣ. Аларихъ подошелъ къ Милану, но подошедшій С. сразился съ нимъ, при Полленціи (6 апр. 402 г.), въ день Пасхи. Христіанскіе писатели съ негодованіемъ рассказываютъ, что С. воспользовался праздникомъ для нападенія на христіанъ-готовъ. Вестготы были отброшены, Италія освобождена; Стилохонъ съ императоромъ торжественно вступилъ въ Римъ. Въ 405 г. С. снова спасъ Италію, когда тамъ появился Радагесъ (см.). Въслѣдствіе страшной паники С. долго не могъ собрать войска. Пришлось поподнять недостатокъ воиновъ, пригласивъ на службу рабовъ, которымъ С. обѣщалъ свободу и деньги. Подъ Флоренціей С. разбилъ вестготовъ, захватилъ Радагеса въ плѣнъ и казнилъ. Вся его дружина перешла къ С. Варвары были раздѣлены на части: одна изъ нихъ уничтожена С., другая принуждена голодомъ къ сдачѣ и поселена въ Малой Азіи; масса готовъ обращена въ рабство; остатки ушли въ Галлію и опустошили ея. Успѣшно защищалъ С. и Британію. Когда, послѣ смерти Аркадія, на престолъ вступилъ Θεοδοσίη II (408), С. думалъ захватить въ свои руки управленіе восточной имперіей и заключилъ съ Аларихомъ договоръ, желая сдѣлать его союзникомъ Италіи. Этотъ союзъ

погубилъ С. Во главѣ придворной интриги, прикрывавшейся патристическимъ негодованіемъ, сталъ Олимпій. С. обвиняли въ дружбѣ съ Аларихомъ и желаніи возвести на престолъ своего сына. Евхерія. Гонорій всему повѣрилъ. Сначала были убиты въ Павіи друзья С., который былъ въ то время въ Волоніи. Не смотря на то, что всѣ варвары были за него, онъ не хотѣлъ воспользоваться ихъ поддержкой и не принялъ хѣръ защиты. Бѣжавъ въ Равенну, онъ скрылся въ церкви, но его коварно выманили оттуда и убили 23 авг. 408 г. С. доказалъ своею доблестною смертью и поведеніемъ по отношенію къ своимъ соплеменникамъ, что пзмѣны съ его стороны не было. Въслѣдъ за его смертью началось избиеніе его родныхъ и друзей, которые, молча, умирали. Подвиги С. восхвалъ его папегристъ, Клавдій Клавдианъ. П. К.—ий.

Стылобать—см. Стереобать.

Stylummatophora—подотрядъ легочныхъ моллюсковъ (Pulmonata), характеризующійся положеніемъ глазъ на концахъ щупалецъ. Почти всѣ живутъ на сушѣ, лишь немногіе по берегамъ морей и въ устьяхъ рѣкъ. Сюда относится громадное большинство наземныхъ моллюсковъ.

Стылоспоры (Stylospora)—терминъ, употреблемый для споръ, образующихся въ особыхъ вѣтвистыхъ, называемыхъ *пикнидами*, которые составляютъ, какъ извѣстно, одну изъ конидіальныхъ стадій грибовъ и лишайниковъ. Такія споры быдобы вѣрнѣе называть *пикниоспорами*, для болѣе точнаго указанія ихъ происхожденія. С. образуются на концахъ обыкновенно короткихъ, простыхъ или развѣтвленныхъ *стеригмъ* и закладываютъ собой пикниды, изъ которыхъ онѣ выходятъ черезъ соответствующее отверстие въ видѣ длинной, извивающейся ленты, происходящей отъ слезистаго вещества соединяющаго С. между собою. С. бываетъ различной формы и величины и вся группа пикнидальныхъ грибовъ (Sphaeogopsidae) подраздѣляется на роды именно по этимъ примѣтамъ. Есть С. одноклѣтныя, безвѣтвистыя (Phyllosticta, Phoma) или буроватыя (Sphaeogopsis), двуклѣтныя (Diplodia) или многоклѣтныя (Septoria, Hendersonia). Прорастаніе С. происходитъ при тѣхъ же условіяхъ и такимъ же способомъ, какъ и у остальныхъ споръ (см.). Размѣры С. весьма различны, отъ 1 μ (одна тысячная доля миллиметра) до 0,01—0,015 мм., а форма ихъ цилиндрическая, ялпевидная, нитевидная, эллипсоидальная и т. д. Смотря по размѣрамъ, отличаютъ два вида С.: *микростылоспоры* прежней *спертматіи* (см.), палочковидныя и очень маленькихъ размѣровъ, и *макростылоспоры*, болѣе объемистыя. Это подраздѣленіе конечно только условное и научнаго значенія не имѣетъ. Французскій ученый Тулансъ (Tulasne) называлъ также С. лѣтныя споры *Рожавичинковъ*, т. е. *уредоспоры*, но этотъ терминъ въ этомъ случаѣ совершенно непримѣнимъ, такъ какъ *уредоспоры* ничто иное какъ *клатидоспоры* (см.). Яч.

(**Стиль**, въ начертательныхъ искусствахъ и въ ихъ примѣненіяхъ къ ремесламъ и промышленности—совокупность особенностей об-

шаго вида произведенія и его деталей, рисунка и расположенія его частей, его красокъ, орнаментации и всего исполненія—особенностей, въ которыхъ выражаются духъ того или другого народа и господствующій вкусъ того или другого времени. Такъ, напр., въ архитектурѣ различаются, въ отношеніи народности, С. египетскій, древнегреческій съ его дорическою, ионическою и коринтскою вѣтвями, этрусскій, римскій, византийскій, мавританскій и др.; въ отношеніи времени—С. романскій, готическій, возрожденія, барокко, рококо, имперія и пр. С. рождается самъ собою въ зависимости отъ требованій быта и хода исторической жизни народа, складаясь изъ избрѣгаемаго являющимися среди него талантливими художниками и изъ заимствованій отъ сосѣднихъ народовъ. Когда образовавшійся такимъ естественнымъ путемъ С. уже данно отжилъ свой вѣкъ, позднѣйшее художественное творчество нерѣдко возвращается къ нему; такъ, напр., до настоящаго времени строятся зданія въ греческомъ и другихъ С. прошедшаго времени, употребляются орнаменты С. возрожденія, рококо и пр., изготовляются предметы комнатнаго убранства въ С. имперія и т. п. Въ подобныхъ произведеніяхъ С. бываетъ «чистымъ», когда въ нихъ вѣтъ ничего такого, что не соответствовало бы ему, и всѣ его элементы являются на своемъ мѣстѣ, въ неизмѣненномъ видѣ и въ должномъ соотношеніи между собою. Наоборотъ, С. называется «нечистымъ», когда въ него введены элементы, взятые изъ другихъ стилей, искаженные или произвольно изобрѣтенные авторомъ произведенія. Кромѣ духа народа и вкуса времени, въ каждомъ художественномъ произведеніи отражается индивидуальность его исполнителя и притомъ тѣмъ сильнѣе, чѣмъ значителѣе дарованіе послѣдняго. Отсюда происходитъ, что великіе и выдающіеся художники создаютъ каждый свои особые С., которыми обыкновенно подражаютъ ученики и послѣдователи этихъ мастеровъ. Въ подобныхъ случаяхъ, вмѣсто слова «С.», можно употреблять терминъ «манера».

Стиль—способъ музыкальнаго выраженія идей въ сочиненіи или исполненіи. С. въ музыкѣ бываетъ различенъ, напр. строго-церковный, свободный-свѣтскій. Бываетъ разновидности С., напр. С. камерной музыки, оперный С., стили въ зависимости отъ характера народности: итальянскій, французскій, нѣмецкій, русскій и т. д.

Н. С.

Стиль старый и новый—см. Календарь.
Стиль (сэръ Ричардъ Steele, 1671—1729)—англійскій писатель Учился въ оксфордскій университетъ, затѣмъ поступилъ на военную службу простымъ рядовымъ. Обратилъ на себя вниманіе трактатомъ «The christian hero» (1701); затѣмъ написалъ нѣсколько комедій, въ которыхъ, по образцу Сибобера (XXIX, 730), стремился отрѣшиться отъ непроститностей драматурговъ эпохи реставраціи и замѣнить ихъ морализированіемъ. Наибольше прославился нравоучительными и бытописательскимъ журналомъ «The Tatler», въ которомъ самъ помѣстивъ рядъ статей; сотрудниками были виднѣйшіе писатели, въ

томъ числѣ Addisonъ. Это былъ первый изъ такъ наз. нравоучительныхъ еженедѣльныхъ журналовъ. Вторымъ изъ нихъ явился основанный Addisonомъ, но при дѣятельномъ участіи С., журналъ «Spectator». Послѣдній былъ замѣненъ въ 1713 г. журналомъ «The Guardian», который, однако, вслѣдствіе своего оппозиціоннаго направленія, скоро прекратился. Вмѣстѣ съ тѣмъ С., сторонникъ вѣтовъ, долженъ былъ выйти изъ состава парламента. Когда, по востановленіи на престолѣ Георга I, власть перешла къ парти вѣтовъ, С. былъ назначенъ оберштайеистеромъ. Его комедіи изданы въ 1761 г., письма—въ 1787 г.; избранныя журнальныя «Essays» С., съ введеніемъ и примѣчаніями А. Добсона, вышли въ 1886 г. въ Оксфордѣ. См. Montgomery, «Memoirs of Sir R. S.» (Лонд., 1865); G. A. Aitken, «Life of Sir R. S.» (тамъ же, 1889).

Стильбазолъ—см. Пирдинъ (XXIII, 644).

Стильбенкарбоновая кислота—получена Габриелемъ и Поснеромъ (1894), имѣетъ формулу $C_6H_5 \cdot CH : CH \cdot C_6H_4 \cdot CO_2H$, при чемъ группа CO_2H по отношенію къ радикалу $C_6H_5 \cdot CH : CH$ занимаетъ орто-положеніе; плавится С. при 158—160° и при возстаповленіи легко переходитъ въ дибензилортокарбоновую кислоту $C_6H_5 \cdot CH_2 \cdot CH_2 \cdot C_6H_4 \cdot CO_2H$. Получается она сплавленіемъ при 212° α -бензилфталата съ вѣдкимъ кали:

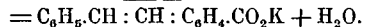
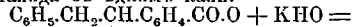

Реакція эта тѣмъ интересна, что, повидимому, является общей для всѣхъ лактоновъ типа α -бензилфталата, т. е. имѣющихъ строеніе: $R \cdot CH \cdot C_6H_4 \cdot CO_2O$.

Д. Х. А.

Стильбенъ—см. Углеводороды ароматическіе.

Стильпонъ (Stilpon)—греч. философъ изъ Мегары, училъ въ Афинахъ ок. 320 г. до Р. X. Принадлежитъ къ предшественникамъ стовической школы. Сочиненія его не сохранились.

Стильфилиды—см. Стимфаль.

Стиμφαλις (Στίμφαλος, Στίμφαλος)—городъ и область въ сѣверовосточной части Аркадіи; позднѣе С. отошелъ къ Арголіадѣ. Въ стратегическомъ отношеніи С. былъ важный пунктъ, такъ какъ здѣсь проходила горная дорога изъ Аркадіи въ Арголиду. Населеніе С., по преданію, было пеласгическое. Городъ лежалъ въ долинѣ, на сѣверномъ берегу Стимфальскаго озера (нын. Заракское); здѣсь, по преданію, водились сильныя хищныя птицы, похитившія людей и своими перьями и пометомъ заглупившія посѣлы. По совѣту Финеля, жители избавились отъ нихъ посредствомъ оружія куретовъ. Перекочевавъ на островъ Аретию въ Черномъ морѣ, стимфалиды сражались съ аргонавтами. Онѣ были уничтожены Геракломъ, который въ борьбѣ съ ними выполнилъ одинъ изъ 12 своихъ подвиговъ. Въ храмѣ Стимфалійской Артемиды стимфалиды были изображены въ видѣ птицъ, но

сзади храма находились мраморныя изображенія двубошек съ птичьими ногами. По Мнасею, стимфалиды были дочери Стимфала и Орниты; умертвилъ ихъ Гераклъ за то, что онѣ отказали ему въ пріемѣ. Стимфальское озеро питалось источникомъ, изъ котораго Адрианъ провелъ водопроводъ въ Коринѣ; отсюда брала начало рѣчка С., исчезавшая въ пропасти и, какъ полагаютъ, выступавшая снова изъ земли въ 200 стадіяхъ (35 верстахъ) въ Арголидѣ, подъ именемъ Эрасина (Герод. VI, 76; Strabo VIII p. 371). Во II вѣкѣ по Р. Хр. въ томъ мѣстѣ, гдѣ рѣчка С. уходила въ землю, образовалась пропасть; вода разлилась по странѣ, образовавъ изъ равнины озеро, но въ тотъ же день собыла.

И. О.

Стипендіи — такъ называются ежемѣсячныя пособія учащимся, преимущественно въ высшихъ учебныхъ заведеніяхъ для доставленія имъ возможности закончить свое образованіе. По источнику, откуда заимствуются средства для выдачи С., различаются С. изъ средствъ государственнаго казначейства, различныхъ вѣдомствъ, установлений, обществъ и частныхъ лицъ. С. могутъ быть соединены съ обязательною, по назначенію правительства, земства, городского общественаго управленія или сословнаго общества, службою по окончаніи курса. Занятія лицъ, получающихъ стипендіи, находятся подъ особымъ наблюденіемъ учебнаго начальства. Иногда стипендіаты обязаны жить въ учреждаемыхъ для нихъ общежитіяхъ. Въ 1876 г. были изданы правила для учрежденія при учебныхъ заведеніяхъ именныхъ С.: ходатайства объ учрежденіи С., при желаніи учредителей присвоить С. постоянныя наименованія, могутъ быть повергаемы главнымъ начальствами отдѣльныхъ вѣдомствъ на Высочайшее благоусмотрѣніе только въ тѣхъ случаяхъ, когда эти С. будутъ вполне обезпечены взносомъ наличными деньгами, или въ русскихъ государственныхъ или же гарантированныхъ правительствомъ процентныхъ бумагахъ, такой капитальной суммы, ежегодные проценты съ которой соответствовали-бы размѣру учреждаемой С.; высенныя суммы должны храниться въ процентныхъ бумагахъ въ государственномъ банкѣ, или же, согласно порядку, действующему на этотъ предметъ, по отдѣльнымъ вѣдомствамъ. Въ 1879 г. было разрѣшено содержаніе именныхъ С. при учебныхъ заведеніяхъ относить также и на счетъ процентовъ съ капиталовъ, обезпеченныхъ земельной собственностью въ тѣхъ мѣстахъ Имперіи, гдѣ дѣйствуетъ ипотечная система. Въ 1881 г. было предоставлено подлежащимъ министрамъ разрѣшать собственной властью учрежденіе С. именъ частныхъ лицъ, если всѣ требуемая закономъ условія выполнены.

Стипендіумъ (Stipendium) — у древнихъ римлянъ собственно *плата* военнаго жалованья (stips и pendo), откуда возникли два другихъ значенія: *военной службы* (facere stipendia, emerere S.) и *похода* (semestria annua stipendia). Такъ какъ военныя издержки покрывались первоначально изъ особаго поду-

наго налога (tributum), то слово stipendium употреблялось также въ значеніи tributum. Регулярное вознагражденіе римскихъ солдатъ было введено въ 406 г., въ началѣ военной кампаніи: до того времени пѣхотинцы содержали себя на собственные средства. При этомъ подѣ С. подразумевалась не опредѣленная плата, а лишь стоимость содержанія солдата во время похода. Уплата производилась или полугодно, или разъ въ годъ, смотря по продолжительности срока службы; изъ оклада, причитавшагося солдату, вычиталась стоимость пищевого и обмундировочнаго довольствія. Въ III в. легионеры получали по 8 коп. (2 обола или 3¼ асса), центурионы — по 16 коп., всадники — по 24 коп. (денарію) въ день. Этотъ размѣръ жалованья удержался до времени Цезаря, который удвоилъ его. Въ императорское время легионеръ получалъ въ день 16 ассовъ (денарій), преторианецъ 2 денарія; въ общемъ, въ царствованіе Тиберія, годовою расходою на содержаніе легионеровъ и преторианскаго войска опредѣлился въ 186840000 сестерціевъ, что составило свыше 10 милліоновъ рублей (Marquardt, «Römische Staatsverwaltung», II, стр. 94). Ср. Boeckh, «Metrolologische Untersuchungen über Gewichte, Münzfüsse und Masse des Altertums in ihrem Zusammenhang» (B., 1838); Mommsen, «Die Römische Tribus» (стр. 31); Dureau de la Malle, «Economie politique des Romains» (I, стр. 134 и сл.).

Стипуляція — римскій формальный договоръ (см. Контрактъ), сдѣланный, въ періодъ полнаго развитія римской юридической жизни, общей формой, въ которую возможно было вложить всякое содержаніе, но сначала бывшій, по сей вѣроятности, индивидуализированной сдѣлкой, стоявшей рядомъ съ формами нехум и мансипаціи. Происхожденіе С. изъ sponsio (на что указываетъ древне-римская форма его заключенія, доступная только римлянамъ, а не перегривамъ: centum dare, spondes ne? spondeo — вопросъ и отвѣтъ, сдѣдованіе непосредственно одинъ послѣ другаго безъ промежутка), древнѣйшей формы договора, заставляетъ думать, что С. на первыхъ порахъ была *мировой сдѣлкой*, имѣвшей мѣсто при деликтахъ. Это подтверждается аналогіей съ древне-германской fides facta, заключавшейся посредствомъ бросанія на землю или ломанія символа коныя — соломины или палки (festuca); при С. употреблялась stipula, соломинка. Въ связи съ этимъ происхожденіемъ стоитъ и особая форма судебной защиты договора. Искъ изъ С. носилъ названіе *condictio* и шелъ на опредѣленное количество денегъ (certa pecunia) или извѣстное количество пшеницы (condictio tritigarum). Позднѣе въ форму С. стали облекаться всевозможныя сдѣлки, особенно съ тѣхъ поръ, когда стали включать въ составъ С. разныя оговорки. Этому соответствовали измѣненія, внесенныя *leges Silia* и *Calpurnia*. Загѣмъ образуется и общій искъ, *actio ex stipulatu*, направленный къ совершенію опредѣленныхъ или неопредѣленныхъ дѣйствій. При отсутствіи или слабости развитія письменности, форма договора, въ которой содержаніе по-

слѣдняго точно концентрировалось въ вопросѣ и отвѣтѣ и, благодаря этому, хорошо запечатлѣвалось въ памяти присутствовавшихъ сторонъ и особенно свидѣтелей, имѣла огромное значение. Отсюда широко распространение С. Произнесенныя слова обязывали самымъ фактомъ ихъ произнесенія; при взысканіи долга по С. не нужно было уже доказывать основанія долга. Преторъ заставлялъ тяжущихся давать стипуляціонныя обѣщанія, когда желаетъ обезпечить опредѣленный образъ дѣйствій одной изъ сторонъ по отношенію къ противнику. Граждане облакаютъ въ форму С. пари, которыя она держатъ съ цѣлью придать силу соглашенію, не предусмотрѣнному законамъ (такъ наз. Sponsiones et stipulationes). Постепенно расширяется форма С. Рядомъ съ древнеримскими: spondeo ne? spondeo юридическая сила приписывается также и другимъ вопросамъ и отвѣтамъ (promittis? promitto, т. е. маиш—рукобить; dabis ne? dabo; facies? faciam и т. д.). Съ развитіемъ письменности о происходившихъ С. часто составляются письменные протоколы, (такъ наз. cautioes). Въ III столѣтіи города признается уже, что при письменномъ изложеніи С. въ формѣ одного отвѣта и вся сдѣлка получила силу С. Въ V столѣтіи С. окончательно становится письменною сдѣлкою; устный церемоніаль отпадаетъ, обязательство устанавливается въ свободной формѣ. Торжественная форма С. и присутствіе свидѣтелей въ значительной мѣрѣ служили ручательствомъ въ томъ, что данное въ С. обѣщаніе должника имѣетъ опредѣленное основаніе. При простомъ письменномъ изложеніи договора, съ участіемъ только контрагентовъ, было больше простора для злоупотребленій; отсюда стремленіе юристовъ ограничить формальную силу письменной cautio. Cautio indiscreta, т. е. обязательство уплаты безъ указанія основаній, не имѣло безусловной силы; должникъ могъ защищаться путемъ exscriptio doti противъ уплаты безденежнаго (indebitum) или порочнаго по своему происхожденію (ob turpem causam) долга; при Юстиніанѣ введена была и особая эксцепція non numeratae resinae. Ранняя С., повидимому, допускала участіе въ сдѣлкѣ итѣсколькихъ должниковъ или кредиторовъ, связанныхъ круговой поручкой. На вопросъ: spondeo ne? итѣсколько должниковъ (родичей или друзей), взявшихъ за руки, отвѣчали каждый въ отдѣльности: spondeo—и между ними устанавливалось корреальное обязательство уплаты стипуляціонной суммы (на первыхъ порахъ, вѣроятно, композиціи за совершенный деликтъ). Корреальные кредиторы назывались rei stipulandi, корреальные должники—rei promittendi. Позднѣ эта форма сдѣлалась распространенной не только по отношенію къ обыкновеннымъ корреальнымъ обязательствамъ (см.), но и для другихъ комбинацій, получившихъ законодательное признаніе въ особыхъ законахъ. Сюда относятся: 1) Adstipulatio, при которой рядомъ съ главнымъ кредиторомъ выступалъ другой, какъ замѣститель его при взысканіи долга. Adstipulatio давала возможность получить долгъ и послѣ смерти глав-

наго кредитора, въ то время, когда право не знало еще переноса обязательства на наследниковъ. Главное назначеніе ея состояло въ установленіи представительства (см.). Въ Римѣ создала даже, въ интересахъ послѣдняго, особая профессія адстипуляторовъ; возникли и разныя злоупотребленія, среди которыхъ на первомъ мѣстѣ стояло формальное прошеніе долга должнику адстипуляторомъ, поглавившее обязательство въ ущербъ дѣйствительному кредитору. Lex Aquilia (467 г. отъ осн. Рима) въ виду этого злоупотребленія предоставила стипулятору искъ противъ адстипулятора на взысканіе всѣхъ убытковъ, причиненныхъ такимъ поступкомъ.—2) Adpromissio (присоединеніе къ главному должнику другихъ) имѣла цѣлью поручительство (см.) адпромиссоровъ за главного должника. На первыхъ порахъ отвѣтственность адпромиссоровъ ничѣмъ не отличалась отъ отвѣтственности главного должника, такъ что отъ воли кредитора зависѣло выбрать должника или адпромиссора. Позднѣ законодательство выступаетъ на защиту поручителей съ рядомъ законовъ (см. XXIV, 649). Ср. Liebe, «Die Stipulation» (1840); Gneist, «Die formellen Vorträge des Röm. Rechts» (1845); Karsten, «Die Stipulation»; Pernice, «Labeo».

B. H.

Страксовое дерево (Styrax Benzoin Dryander, иначе Laurus Benzoin Houtt., или Benzoin officinale Hayne)—дерево средней величины, дико растущее на Суматрѣ, Явѣ, Малайскихъ островахъ. Листья поперебѣнные, продолговато яйцевидныя, заостренныя, сверху гладкія, снизу коротковолосистыя. Цвѣтки собраны въ кисти. Чашечка слабо пятизубчатая, остающаяся; вѣнчикъ глубокопятираздѣльный, съ ланцетными дольками, въ три раза длиннѣ чашечки; тычинокъ 10, сросшихся нитями въ трубочку; пестикъ съ верхнею, яйцевидною, снизу двухъ-трехъгъздною, сверху одногъздною, многосѣмянною завязью, съ вѣтвиднымъ столбикомъ и тупымъ рыльцемъ. Плодь—сплюсненношаровидная, морщинистая, бурая, не вскрывающаяся сухая ягода. Дерево это разводится подлѣ тропиками ради смолы (бензойная смола или страксъ).

C. P.

Страксовыя (Styraceae)—сем. двухъдольныхъ спайнолепестныхъ растений порядка Diospygnae. Известно до 220 видовъ, растущихъ въ теплыхъ странахъ Азіи, Австраліи и Америки. Это деревья или кустарники, покрытые поперебѣнными, цѣльно-крайными или зубчатыми, перистыми, плотными или кожистыми листьями. Въ паузахъ листьевъ на концѣ вѣтвей появляются простыя или сложныя нити болѣею частью изъ облыхъ цвѣтковъ. Цвѣтокъ правильный, обонопольный или однопольный, чашечка пятилопастная (у Lissosara—четырехлопастная) или пятизубчатая. Вѣнчикъ колокольчатый или тарельчатый, о пяти (у Lissosara о 4) доляхъ или лопастяхъ. Тычинокъ либо вдвое больше, чѣмъ долей вѣнчика (у Styrax, Halesia, Foveolaria и у Dielanthera 10, у Lissosara 8), рѣдко (у Pamphina) столько же, иногда (у Symlocos) много, расположенныхъ въ итѣсколько круговъ; тычиночныя нити обыкновенно киззу расши-

рени и иногда (Styrax, Halesia, Symplocos, Foucoularia) болѣе или менѣе срощиися между собою въ трубку. Пестикъ съ полунижнею или нижнею, рѣдко (у Foucoularia, Pamphilia, Lissocarpa) почти верхнею, и даже (у Dielanthera) совершенно верхнею завязью. Завязь двухъ-пятигѣздная, а иногда перегородка не доходить до центра, такъ что завязь лишь многокамерная, сѣмянъ нѣсколько или много; столбикъ простой, нитевидный, съ головчатымъ или неясно допастнымъ рыльцемъ. Плодъ—ягода или костянка, рѣдко (у Styrax) околоплодникъ подсыхаетъ и лопается тремя лоскутками. Сѣмя съ мясистымъ и почти роговымъ бѣлкомъ и прямымъ или изогнутымъ зародышемъ. С. Р.

Стираксъ (Styrax Tourne.)—деревья или кустарники сем. стираксовыхъ, до 60 видовъ, растущихъ болѣею частью въ тропическихъ странахъ Азии и Америки, нѣсколько видовъ встрѣчаются въ умѣренномъ климатѣ Азии и въ Южной Европѣ. Всѣ части растенія, за исключеніемъ верхней стороны листьевъ, болѣе или менѣе густо покрыты звѣздчатыми и чешуйчатыми волосками. Листья цѣльнокрайняя или слегка зубчатые. Цвѣтки болѣею частью бѣлые, собранные въ паузныя или конечныя, простыя или сложныя кисти. Чашечка колокольчатая, пятизубчатая или почти цѣльнокрайняя; вѣнчикъ пятилепестный или пятилопастный; тычинокъ 10, срощенныхъ внизу своими нитями въ трубку; пестикъ почти съ верхнею, трехгѣздною (позже одногѣздною, или расхожденія перегородокъ) завязью, съ нитевиднымъ столбикомъ и головчатымъ рыльцемъ. Плодъ—продолговатая или почти шарообразная сухая ягода, не вскрывающаяся или вскрывающаяся тремя лоскутками. Сѣмянъ одно или нѣсколько. Наиболѣе важный видъ рода S. Benzoin Dryander (см. Стираксовое дерево). С. Р.

Стираксъ—см. Смолы и бальзамы (XXX, 564 и 574).

Стираторъ (живоп.)—небольшой величины деревянная рисовальная доска, на переднюю поверхность которой накладывается листъ акварельной, смоченной водою, бумаги. Ее загибаютъ краями внизъ на четырехъ ребрахъ доски, на которую потомъ надвѣваютъ рамку, прижимающую бумагу къ бокамъ доски. Бумага, высыхая, выравнивается, какъ выравнилась-бы наклеенная краями на доску смоченная бумага. — Другое устройства С. имѣетъ видъ двухъ рамокъ, соединенныхъ петлями, раскрывающихся на подобіе книги. На внутренней поверхности одной рамки сдѣланы желобокъ, а на поверхности другой—соответственный желобокъ валикъ. Бумагу, на которой хотятъ рисовать, смачиваютъ, накладываютъ на рамку съ желобкомъ и прижимаютъ рамкой съ валикомъ. Такимъ образомъ натянутая бумага, при работѣ акварелью на одной изъ ея сторонъ, можетъ быть съ удобствомъ смачиваема съ другой стороны.

Стиранинъ—находится въ большомъ количествѣ въ смолѣ изъ корней Styrax officinalis (стираксъ). Его легко получить изъ этого продукта, обрабатывая послѣдній растворомъ вѣдлага натра на холоду и остатокъ кристалли-

зую изъ лигроиана. На основаніи изслѣдованій Телля (1849), можно съ положительностью сказать, что С. представляетъ эфиръ коричяного спирта (сторана) и коричяной кислоты, т. е. его формула $C_9H_8O_2$; $CH : CH.CO.OH$; $CH : CH.C_6H_5$. Представляетъ онъ кристаллическое вещество съ темп. пл. 44°; какъ сложный эфиръ, при кипяченіи съ вѣдками шлочами присоединяетъ частицу воды и распадается на коричяную кислоту и коричяный спиртъ. Д. С. Д.

Стирбей (князь Александръ Stirbey) — румынскій политическій дѣятель (1836—95), получившій юридическое и военное образование въ Германіи и во Франціи; съ 1868 г. былъ депутатомъ умѣренно-консервативной партіи; находясь въ рядяхъ оппозиціи при Братіано, сохранялъ строгую лояльность по отношенію къ князю, династіи и конституціи. Въ министерствѣ юнистовъ Розетти и Карпа (1888—1889) былъ министромъ общественныхъ работъ, въ министерствѣ Катарджиу 1889 г.—недолго министромъ финансовъ. В. В.—овъ.

Стирлингъ (Вильямъ-Александръ графъ Stirling, 1580—1640)—поэтъ и государственный дѣятель; родился въ Шотландіи, много путешествовалъ по Европѣ. Король шотландскій Іаковъ VI ставилъ у себя при дворѣ пьесы С. и именовалъ его «поэтомъ-философомъ». Ставъ королемъ Англии, Іаковъ поручалъ С. колонизацію Новой Шотландіи. Этотъ проектъ не удался, и Новая Шотландія была продана Франціи. Позже С. былъ государственнымъ секретаремъ Шотландіи и получилъ графскій титулъ. Кромѣ трагедій («Дарій», «Крѣзь», «Юлій Цезарь», «Александренда»), написанныхъ хорошимъ языкомъ и имѣвшихъ въ свое время большой успѣхъ, С. принадлежатъ еще «День Страннаго суда» (поэма), дополнение къ «Аркадіи» Сиднея, и много другихъ поэтическихъ произведеній, изданныхъ еще при жизни автора отдѣльными сборниками.

Стирлингъ (Джемсъ Stirling, 1696—1770)—англійскій математикъ. Получилъ образованіе въ Оксфордѣ въ немолодыхъ годахъ. Былъ агентомъ шотландскаго горнаго общества въ «Leadhills». Съ 1729 г. членъ королевскаго общества. Съ 1749 г. онъ домогался получить кафедру, но этого не достигъ. Самое замѣчательное изъ сочиненій С., озаглавленное: «Methodus differentialis seu de summatione et interpolatione serierum infinitarum» (Л. 1736 и другія изданія 1753, 1764), заключаетъ въ себѣ замѣчательный методъ суммованія рядовъ съ положительными членами и извѣстную въ математикѣ формулу для логарифма произведенія $1.2.3.....X$. Въ другомъ сочиненіи: «Lineae tertii ordinis Newtonianae» (1717) авторъ показываетъ, что къ числу найденныхъ Ньютономъ 72 видовъ кривыхъ линій 3-го порядка должно присоединить еще два новыхъ вида. Кромѣ этого онъ написалъ еще сочиненіе о фигурахъ земли и объ измѣненіи силы тяжести въ зависимости отъ широты мѣста («Philosoph. Trans.», 1735). Д. В.

Стирлингъ (Джемсъ-Гутчинсонъ Stirling) —англійскій философъ, род. въ 1822 г.; врачъ по образованію. Изучалъ философію въ Германіи. Своимъ сочиненіемъ «The secret of Hegel» возбудилъ въ Англии живой инте-

ресь къ изученію философіи. Изъ сочиненій его известны еще: «Sir William Hamilton, or the philosophy of perception» (1865); «Jerold Tennys and Mascaulay», опытъ (1868); «As regards protoplasm» (2 изд., 1872, противъ Гексли); «Lectures on the philosophy of law» (1873); «Text-book of Kant» (переводъ «Кратки чистаго разума», съ комментаріями и біографіей, 1881) и др.

Стирогаллоль $C_{16}H_{18}O_5$ —первые былъ полученъ Якобсономъ и Юлусомъ (1887) съ цѣлью обобщить реакцію образованія оксиантрахиноновъ Зейберлиха. Известно было, что оксиантрахиноны (см.) легко образуются при конденсаціи оксibenзойной кислоты (см.) съ такими ароматическими кислотами, у которыхъ карбоксильная группа CO_2H непосредственно связана съ бензольнымъ ядромъ:

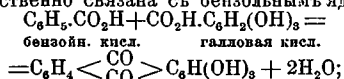

но было весьма интересно изслѣдовать эту же реакцію въ томъ случаѣ, когда карбоксильная группа первой кислоты связана съ бензольнымъ ядромъ при помощи болѣе или менѣе длинной боковой цѣпи. Для этой цѣли авторами и былъ поставленъ опытъ конденсаціи коричной кислоты $C_9H_8 \cdot CH:CH \cdot CO_2H$ съ галловой $C_6H_4(OH)_2 \cdot CO_2H$. Оказалось, что и въ этомъ случаѣ конденсація совершается приблизительно при тѣхъ же условіяхъ, какъ и при реакціи Зейберлиха, и продуктомъ ея получается вещество, названное авторами С. и, по изслѣдованіямъ Костанецкаго, имѣющее строеніе:

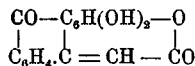

С. возгоняется при нагреваніи въ видѣ желтыхъ иголъ и плавится выше 350° . Онъ представляетъ настоящій субстантивный пигментъ, т. е. способенъ окрашивать прокравленную хлопчатобумажную ткань, давая отгѣнки, аналогичные нитроализарину (краснаго-желтые).

Д. Х. Д.

Стироленовый спиртъ $C_9H_8(OH)_2$ —былъ полученъ Цинке въ 1883 г. изъ соответствующаго дибромида $C_9H_6 \cdot CBr_2 \cdot CBr_2 \cdot Br$ обмыливаніемъ этого послѣдняго уксуснокислыми кали или поташемъ (послѣдній способъ лучше). Слѣдовательно, онъ имѣетъ формулу гликолей: $C_9H_7 \cdot CH(OH) \cdot CH_2(OH)$ и обладаетъ всеми химическими свойствами этихъ послѣднихъ. Въ чистомъ видѣ С. спиртъ кристаллизуется въ видѣ шелковистыхъ бѣлыхъ иголъ съ т. пла. $67-68^\circ$. Кипитъ безъ разложенія при $272-274^\circ$. Этотъ гликоль имѣетъ одинъ асимметрический атомъ углерода, но второго изомера его изъ полученнаго продукта выдѣлить Цинке не удалось.

Д. Х. Д.

Стироль—см. Углеводороды ароматическіе.

Стиронъ—см. Коричный спиртъ.

Стиция (Ѳома)—см. Штатный.

Стихарья («постыхарья») или *орарья* и *епитрахильныя грамоты*—грамоты, которыми давалось позволеніе служить вдовымъ попамъ и діаконамъ. Эти грамоты и

пошлины за нихъ возникли вслѣдствіе особеннаго взгляда на вдовое духовенство. Соборъ 1503 г., обративъ вниманіе на соблазнъ, производимый въкоторыми изъ среды этого духовенства, запретилъ служеніе всѣмъ вдовымъ священникамъ и діаконамъ; они должны были или постригаться въ монахи, или исправлять при церквахъ должности причетниковъ, получая $\frac{1}{4}$ церковнаго дохода. Но такъ какъ между ними было много людей вполне достопочинныхъ проходить священнослуженіе, то опредѣленіе собора скоро было ослаблено: болѣе достойнымъ вдовцамъ дозволялось исправленіе всѣхъ церковныхъ требъ, даже служеніе литургіи, и безъ постриженія въ монашество, и въ знакъ этого дозволенія и давались священникамъ-вдовцамъ епитрахильныя, а діаконамъ—орарья или С. грамоты. Право давать такія грамоты принадлежало каждому епархіальному архіерею. Стоглавый соборъ говоритъ, что онѣ явились еще до его времени и жалеются по этому поводу на ослабленіе прежней строгости къ вдовымъ священнослужителямъ. Полученіе епитрахильныхъ и орарныхъ грамотъ священнослужителямъ было обложено пошлинами. Стоглавый соборъ пожелалъ не брать отъ епитрахильныхъ и орарныхъ грамотъ пошлинъ, «развѣ писчаго алтына, да печатнаго алтына»; но вслѣдствіи съ поучавшихъ эти грамоты бралась опредѣленная пошлина въ казну архіерея. Выдача епитрахильныхъ и орарныхъ грамотъ, не смотря на разрѣшеніе собора 1667 г. священнодѣйствовать всѣмъ вдовымъ священнослужителямъ, продолжалась въ теченіе всего XVII в., а вмѣстѣ съ тѣмъ продолжалось и взиманіе съ нихъ пошлинъ. Въ 1675 г. патріархъ Іоакимъ опредѣлялъ съ тѣхъ епитрахильныхъ и орарныхъ грамотъ, которыми дозволялось совершать литургію, брать пошлинъ 10 алтынъ, а съ грамотъ, не давшихъ права на совершеніе литургіи—5 алтынъ. Въ началѣ XVIII в. завѣданіе пошлинами съ епитрахильныхъ и орарныхъ грамотъ перешло въ монастырскій приказъ. Съ уничтоженіемъ (въ 1764 г.) церковнаго тягла, которое несло духовенство въ пользу архіерея, всѣ сборы въ архіерейскую казну, въ томъ числѣ и пошлины съ епитрахильныхъ и орарныхъ грамотъ, были отменены. См. П. Замескій, «Приходское духовенство на Русѣ» («Православное Обозрѣніе», 1867, ч. I); И. Перовъ, «Епархіальныя учрежденія въ русской церкви въ XVI и XVII вв.» (Рязань, 1882).

Стихарь—священная одежда, прямая, длинная, съ широкими рукавами. Наименованіе свое С. получилъ отъ греческаго слова *styxos*—стихъ, срока, прямая линия. Въ древности одежда эта известна была подъ многими наименованіями, напр.: *styxarion*, *alba*, *tipica*. Почти всѣ эти наименованія означали обычную нижнюю одежду, которую въ древности носили мужи и жены. Церковь христіанская приняла эту одежду въ число священныхъ по образу ветхозавѣтной священнической одежды, известной подъ именемъ хитона, или у первосвященниковъ—подира. С. находился во всеобщемъ употребленіи во всѣхъ древ-

нихъ церквахъ. Въ древности С. изготовлялся изъ льна и былъ бѣлаго цвѣта, на что указываютъ одно изъ его наименованій—*alba* (бѣлая одежда). Этому цвѣту С., какъ цвѣту одеждъ ангельскихъ, соответствовать и то таинственное знаменованіе, какое соединяютъ съ нимъ учителя церкви. С. знаменуетъ свѣтлую жизнь облачающихся въ него, напоминаетъ о той чистотѣ и непорочности, съ которою служители Божіи должны проходить свое высокое служеніе, и выражаетъ ихъ духовную радость о Господѣ, внушаемую чистотою жизни. Это знаменованіе выражается въ молитвѣ, читаемой при облаченіи въ С.: «возрадуется душа моя о Господѣ, облече бо мя въ ризу спасенія и одеждою веселія одѣя мя». Эта одежда усвоена всѣмъ тремъ степенямъ священства, такъ какъ отъ нихъ требуется одинаковая чистота жизни. Въ нее облачаются также иподиаконы и, по благословенію епископа, чтецы и пѣвцы. У архіерея и священниковъ С. дѣлается шире и просторнѣе діаконалскаго и называется подризникомъ, такъ какъ находится подъ другими ризами, ими надѣваемыми. Иногда нашиваются ленты на бокахъ и рукавахъ С., знаменующія собою тѣ узы, которыми былъ связанъ Спаситель предъ Каиафою и Пилатомъ, и кровь, истекающую изъ ребра Его. Разрѣзы подъ рукавами С. напоминаютъ о прободенномъ ребрѣ Спасителя. Оплечья на С., изъ другихъ матерій или другихъ цвѣтовъ, означаютъ язвы отъ бѣнны на раменахъ Спасителя. См. В. И. Долгой, «О священныхъ одеждахъ» («Христ. Чтеніе», 1848, ч. 1); архим. Гавриилъ, «Руководство по литургіи или наука о православномъ богослуженіи» (Тверь, 1886); П. Лебедевъ, «Наука о богослуженіи православной церкви» (М., 1890); Еп. Нестеровскій, «Литургика или наука о богослуженіи православной церкви» (Курскъ, 1895).

Стихира (στίχηρα—многостышіе)—такъ называется пѣснопѣніе, состоящее изъ многихъ стиховъ, написанныхъ однимъ размѣромъ и болѣею частью предваряемыхъ стихами изъ Свящ. Писанія. Названіе это перенесено съ ветхозавѣстныхъ поэтическихъ писаній (книга Іова, псалмы Давидовы, книга Притчей, Екклѣзастъ, Пѣснь Пѣсней), которая у древнихъ отцовъ церкви называются стихирами и по образцу и для замѣны которыхъ стали составляться христіанскія С. Первымъ составителемъ С. называютъ константинопольскаго патріарха Анатолія, жившаго въ V в.,—первымъ въ томъ смыслѣ, что болѣе раннія христіанскія С. намъ неизвѣстны. По различію стиховъ Свящ. Писанія, предваряющихъ С., и эти послѣднія различаются на три вида: 1) С. «на Господи воззвахъ»; онѣ поются на вечернѣ послѣ 140 псалма (Господи воззвахъ); 2) С. «стиховны» или «на стиховнѣ», имѣющія предъ собою стихи изъ разныхъ псалмовъ и вообще изъ книгъ Свящ. Писанія, соответственно воспоминанію дня и тому, къ какому лицу принадлежитъ святой. Эти С. поются въ концѣ вечерни и въ концѣ утрени, когда пѣтъ великаго праздника. 3) С. «на хвалитѣхъ»—тѣ, которыя имѣютъ предъ собою стихи изъ такъ назыв. хвалитныхъ псал-

мовъ (148, 149 и 150), въ которыхъ часто встрѣчается слово: «хвалите». Поются въ концѣ утрени. Церковнымъ уставомъ положено пѣтъ С. по стихамъ, или канонархатъ, что и донынѣ совершается въ монастыряхъ. См. К. Никольскій, «Обозрѣніе богослуженныхъ книгъ православной россійской церкви по отношенію ихъ къ церковному уставу» (СПб., 1858); П. Лебедевъ, «Наука о богослуженіи православной церкви» (М., 1890); Еп. Нестеровскій, «Литургика или наука о богослуженіи православной церкви» (Курскъ, 1895).

Стихиарь—собраніе духовныхъ стиховъ безъ нотъ; напечатанъ отдѣльно въ 1886 г. С. нотный—собраніе стихиръ, положенныхъ на ноты безлинейныя—былъ издѣстенъ еще въ первомъ періодѣ русской православной церкви. Гораздо позднѣе, а именно въ этомъ столѣтіи, стали издаваться нотно-линейные С.

Стихококкъ (Stichococcus Näg.)—зеленая водоросль изъ семейства плейрококковыхъ (см. Плейрококкъ). Тѣло С.—маленькая (часто не длиннѣе 0,001 мм.)—овальная, цилиндрическая или палочковидная кѣтка содержать 1 ядро и 1 пластинчатый хроматофоръ (см.). Размножается С. дѣленіемъ въ поперечномъ направленіи, такъ что, дѣлясь, кѣтки образуютъ короткіе ряды (откуда и названіе С. отъ греческаго *στίχος*—рядъ). Незначительная величина кѣтки С., равно какъ и его палочковидная форма, были причиною того что нѣкоторые изслѣдователи причисляли эту водоросль къ бактеріямъ. Другіе ученые не считаютъ С. за самостоятельный родъ, а лишь за стадію распаденія витчатыхъ водорослей, именно водоросль узориткъ (см.). С. растетъ какъ въ прѣсной водѣ, такъ и на влажной почвѣ, на стѣнахъ, заборахъ, на корѣ деревьевъ и т. д. Часто заводится въ комнатной водѣ, образуя на посудѣ зеленый налетъ. Нередко заводится также въ водныхъ расторахъ нѣкоторыхъ неорганическихъ солей, особенно часто въ стѣрно-кисломъ магніи, даже въ 10% растворахъ этой соли. *Н. Г.*

Стихометрія (греч.)—у древнихъ опредѣленіе объема сочиненія по величинѣ нормальной строчки, высчитываемой по опредѣленному числу слоговъ. См. Ritsche, «De stichometria veterum» (Боннъ, 1840).

Стихосложение (въ дополненіе къ ст. Метрика). Не смотря на то, что стихотворную рѣчь, независимо отъ ея содержанія, никто не причисляетъ за поэзію, ученіе о С. относится до сихъ поръ—и не безъ основанія—къ теоріи поэзіи. Какъ ни очевидно, что произведенія прозаическаго стихотворства, начиная отъ дидактическихъ поэмъ и кончая мнемоническими ухищреніями (вродѣ стихотворныхъ перечисленій латинскихъ исключеній), не имѣютъ ничего общаго съ поэзіей, все-же громадное большинство произведеній стихотворной рѣчи относится къ области поэзіи—относится къ ней именно вслѣдствіе своей стихотворной формы. Связываетъ поэзію и стихъ тотъ эстетическій, эмоциональный элементъ, который составляетъ основу обоихъ. Эстетическое чувство покоится на подведеніи отдѣльныхъ внѣшнихъ представленій подъ извѣстныя общія схемы, пмѣющіяся

въ нашей мысли. Въ поэзи (см. XXIV, 832) это объединение разрозненных представлений совершается при посредствѣ поэтическаго образа, символа, типа. Въ рѣчи стихотворной сведены къ единому началу отдѣльныхъ слуховыхъ представлений основано на ритмѣ. Ритмъ есть правильная смѣна звуковъ различной интенсивности. Одинъ и тотъ же звукъ можетъ быть произведенъ съ большей или меньшей силой. Если такія повышенія и пониженія смѣняются другъ друга съ извѣстной правильностью, доступной сознанию, то говорить, что звуки идутъ ритмически. «Неизмѣнно продолжающийся звукъ не даетъ для нашего сознания никакого повода расчленять его во времени. Простѣйшій случай, въ которомъ происходитъ такое распределение звука по времени — тотъ, когда звукъ, оставаясь качественно неизмѣннымъ, усиливается и ослабляется въ свой силѣ» (Вундтъ). Такой случай мы и имѣемъ въ стихотворной рѣчи. Сознание наше не только выделяетъ моменты усиленія, повышенія (arsis) и ослабленія, пониженія (thesis) — оно отмѣчаетъ ихъ однообразную послѣдовательность; каждое повышение есть повторение прежняго повышения; при каждомъ пониженіи сознание готовится воспринять слѣдующее за нимъ повышение; сходныя группы повышений и понижений, простѣйшія и болѣе сложныя (стопы, стихи, строфы) правильно смѣняются другъ друга, давая сознанию впечатлѣніе нѣкоторой законности, охватывающей единымъ началомъ все разнообразіе звуковъ и словъ рѣчи. Эмоциональный характеръ такого закономѣрнаго расчлененія рѣчи объясняется теперь съ достаточной полнотой. Еще Спенсеръ, подмѣтивъ фактъ, затруднялся его объясненіемъ: почему именно дѣйствія, возбужденныя сильными чувствами, стремятся къ ритмичности — это было для него не совсѣмъ ясно, но онъ указывалъ, напримѣръ, на качаніе тѣла взадъ и впередъ подъ влияніемъ боли и горя, трясеніе ноги въ нетерпѣніи или безпокойствѣ; «танцы также представляютъ ритмическое дѣйствіе, свойственное возбужденному чувству; что рѣчь подъ влияніемъ возбужденія приобретаетъ извѣстную размѣрность, это мы можемъ иногда замѣтить въ высшихъ усиленіяхъ оратора; въ поэзи, той формѣ рѣчи, которая употребляется для лучшаго выраженія идеи волненія, мы видимъ развитіе этого ритмическаго стремленія». Напоминаю о первоначальномъ синкретизмѣ музыки, танцевъ и пѣсни, Спенсеръ утверждаетъ, что размѣренное движеніе, общее всѣмъ имъ, предполагаетъ ритмическое дѣйствіе цѣлой системы, включая сюда и голосовой снарядъ, и что такимъ образомъ ритмъ въ музыкѣ (и тѣмъ болѣе въ стихахъ) есть болѣе утонченный и сложный результатъ отношенія между умственнымъ и мускульнымъ возбужденіемъ. Вундтъ прямо говоритъ, что предположенность къ правильной ритмической смѣнѣ движеній заключается въ строеніи нашихъ двигательныхъ аппаратовъ. Но если бы и не было доказано, что рѣчь ритмическая происходитъ изъ языка волненія, то, несомнѣнно, она ведетъ къ волненію — къ чувству эстетическаго

наслажденія, зависящаго отъ той легкости, съ которой воспринимаются сознаниемъ объединенные ритмомъ элементы рѣчи, отъ той экономіи эвергій, которая достигается при этой работѣ. «Подобно тому, какъ тѣло, получающее рядъ различныхъ толчковъ, должно держать мускулы наготовѣ для того, чтобы встрѣтить самый сильный изъ нихъ, не зная, когда именно онъ получится, точно такъ и умъ, воспринимаемая нераспределенные слогги (прозы), долженъ держать свои способности воспріять въ надлежащей бодрости, чтобы распознать звуки, наименѣе легко уловляемые. И подобно тому, какъ при повтореніи толчковъ въ определенномъ порядкѣ, тѣло можетъ сберечь силы свои, сообразуя сопротивленіе съ толчкомъ, точно такъ при ритмическомъ распреденіи слоговъ умъ можетъ сберечь свою энергію, заранѣе приготовивъ вниманіе, потребное для каждаго слога» (Спенсеръ, «Философія слога»). С. или версификація, въ теоретическомъ смыслѣ, обозначаетъ совокупность правилъ, въ которыхъ выражается музыкальная природа человѣческой рѣчи при сочиненіи стиховъ. Въ смыслѣ суммы способовъ составлять стихи, версификація видоизмѣняется подъ влияніемъ каждаго изъ слѣдующихъ трехъ условий: а) если въ данномъ языкѣ (напр., въ греческомъ и латинскомъ) существуетъ дѣленіе гласныхъ, а слѣдовательно и слоговъ, на *долгіе* и *краткіе*, отъ котораго часто зависитъ мѣсто ударенія въ словахъ; б) если между гласнымъ ить ни долгихъ, ни краткихъ, и *удареніе постоянно* лежитъ на извѣстномъ мѣстѣ въ словахъ (языки французскій, польскій); в) если, при отсутствіи различія между долгой и краткостью гласныхъ, удареніе не имѣетъ определеннаго мѣста въ словахъ (русскій языкъ). Въ первомъ случаѣ версификація называется *метрической* (мѣтровъ, мѣра), или стопичесательною; во второмъ — *силлабическою* (силлабъ, слогъ), или слогочислительною; въ третьемъ — *тоническою* (тѣловъ, сила, удареніе), или силочислительною, музыкальною. Въ метрическомъ стихосложеніи *количество* (prosōdia, quantitas) въ понятіяхъ длины и краткости слоговъ определяется такимъ образомъ, что время произнесенія *одной долгой* гласной равняется времени произнесенія *двухъ краткихъ* гласныхъ, т. е. двумя *протяженіямъ* (χρόνος): ω=ο+ο, какъ въ му-

зыкѣ . Простѣйшая стихотворная единица есть *стопа* (см.), которой въ музыкѣ соответствуетъ тактъ. Стопы связываются въ высшую ритмическую единицу — *стихъ*; стихи объединяются въ *строфы* (см.). Наименьшій стихъ состоитъ изъ двухъ стопъ, наибольшая величина стиха — шесть стопъ; гексаметръ (VIII, 263), состоящій изъ длиннѣйшихъ стопъ (въ три слога), представляетъ собой, поэтому, длиннѣйшій стихъ. Причина этого ограниченія длины стиха понятна: она лежитъ въ ограниченности нашихъ силъ — наше вниманіе не можетъ охватить семь стопъ какъ одно цѣлое, и впечатлѣніе единства будетъ утеряно. Съ другой стороны и одностопный стихъ возможенъ только на бумагѣ: ухъ все равно будетъ

связывать его въ двустопныя единицы. Поэтому *одномѣрнымъ стихомъ* (монотропомъ) называется въ версификаціи стихъ изъ двухъ стопъ, двумѣрнымъ — изъ четырехъ и т. д. Исключеніе составляетъ только дактиль.

— — — — —	трохейскій		монотропъ.	
— — — — —	ямбическій			
— — — — —	дактилическій			
— — — — —	— — — — —	трохейскій		димеръ.
— — — — —	— — — — —	ямбическій		
— — — — —	— — — — —	дактилическій		

Въ образованіи метрическаго стиха начало и окончаніе стопъ могутъ совпадать и не совпадать съ началомъ и окончаніемъ словъ; напр.:

Tityre | tu patis | lae resu || bans sub tegmine | fagi (Verg.).

Стопы сами по себѣ образуютъ *метръ* стиха, ритмъ же его создается правильными перелънами повышенія (ictus, accentus) и пониженія голоса, иначе — *арзиса* и *тезиса*. Для того, чтобы въ стихѣ могло состояться совмѣщеніе метра съ ритмомъ (арзисами и тезисами), соблюдаются различныя прозаическія приемы, изъ которыхъ важнѣйшіе: а) synalaepra, пропускъ конечной одного слова передъ началомъ гласной другого: Sera ni | mis vit' | est || crastina; | viv' hodi | e, в. м. vita est, vive hodie (придыхатель. *h* не принимается въ соображеніе); б) eclipsis, пропускъ *t* съ предшеств. гласн. передъ началъ. гласн. другого слова: monstr' hor | rend', in | form., в. м. monstrum, horrendum; в) synaeresis, сліянiе двухъ гласныхъ: seu len | to fue | rint al | i e varii | vimine | texta — слѣдуетъ читать *alvāria*; г) дѣленіе одного слова на два: debue | rant fu | sos || evolvi | isse su | os — в. м. ovolveisse. Начинаются стихи восходящимъ (thesis) или нисходящимъ (arsis) метромъ. Нѣкоторые стихи начинаются хоремъ (рѣже — спондеомъ), съ арзисомъ въ первомъ слогѣ. Эта предварительная стопа, служащая какъ-бы точкою опоры для голоса, называется основаніемъ, basis: Mater || saeva Cu | ridium. Присоединеніе спондея (— — — — —) дѣлаетъ основаніе двойнымъ: Nota quae se || des fue | rat pa | lumbis. Иногда стихи начинаются неудараемымъ обоюднымъ слогомъ, называемымъ *анахрузою* (ἀνάχρωςις, отъ ἀναχρωςις, отталкиваю): Mors || et fugaces || persequi | tur vi | tum — анахруза и двойное основаніе. Въ среднѣй стиховъ, особенно длинныхъ, происходитъ естественныя перерывы, остановки голоса (*цезура*) при окончаніи словъ, необходимыя для отдыха и благозвучія. Смотря по отношенію къ арзису, цезура можетъ быть мужскою (на долгомъ слогѣ) или женскою (на краткомъ слогѣ). Въ окончаніяхъ стихи заключаютъ въ себѣ полное количество стопъ (стихи *акаталектическіе*), или могутъ имѣть недочетъ въ одномъ слогѣ (*каталектическіе*), или въ дѣлой стопѣ (*брахикаталектическіе*), или же, наконецъ, могутъ имѣть одинъ или два слога сверхъ надлежащаго размѣра (*иперкаталектическіе*). Классическій гекзаметръ представляетъ собою обыкновенно такой шестистопный стихъ, въ которомъ двѣ постоянныя стопы: 5-я — всегда дактилическая, 6-я — всегда спондаическая, остальные же — или дактили, или спондеи; цезуры и діэрезы со-

блюдаются непремѣнно. Не выходя за предѣлы 13—17 слоговъ, классическій гекзаметръ чрезвычайно разнообразенъ: по взаимному отношенію между спондеями и дактилями въ различныхъ стопахъ онъ можетъ быть построень 32 способами; если же принять во вниманіе все имѣющееся у грековъ число цезуръ и діэрезъ, то окажется, что этотъ стихъ *τροχαιβ*; способенъ къ 512 (т. е. 32×16) измѣненіямъ. Отъ «героическаго» гексаметра произошли различныя формы смѣшанныхъ лирическихъ стиховъ: адоническій (— — — — —), гликоническій (— — || — — — — | — — | — —) и др. Греческіе и римскіе лирики любяли чередовать стихи различныхъ метровъ; употребленіи нѣйшій видъ такого соединенія — такъ назыв. «элегическое двустипіе» (см.) изъ гексаметра съ пентаметромъ. Иногда при сложеніи стиховъ допускались нѣкоторыя незначительныя отступленія отъ правилъ языка и общепринятыхъ способовъ версификаціи; они стали извѣстны подъ именемъ поэтическихъ вольностей (licentiae poeticae, *τομήματα*) и могли состоять въ перестановкѣ словъ и частей, сокращеніи, распространеніи глаголовъ путемъ прибавки *er* къ неопредѣленному наклоненію и т. д.

Метрическую версификацію Лаврентій Зизаній и Мелетій Сморицкій считали свойственною церковно-славянскому языку, принимая *и, ъ, ѿ* за долгіе гласныя, *е, о* за краткіе, *а, і, г* за обоюдныя. На этомъ основаніи въ словахъ, напр., *чистый, любви* — Сморицкій видѣлъ спондеи, въ словахъ *небо, море* — лирихи и т. д. Примѣръ шестистопнаго ямба у Сморицкаго:

Молю, | ИнсѸ | се, w | стави | моѹ | гоѸхи.

Теорія Зизанія и Сморицкаго для русской версификаціи значенія не имѣла.

Силлабическая версификація не столь богата средствами, какъ метрическая. Ея требованія и приемы кратко и ясно высказаны въ извѣстномъ школьномъ двустипіи:

Observez dans les vers: mesure, élision, Repos, rime, licence et disposition, —

т. е. соблюдайте въ стихахъ: мѣру, элизію, отдыхъ (цезуру), приемъ, вольности и размѣщеніе. Мѣра силлабическаго стиха заключаетъ въ себѣ обыкновенно отъ одного до тринадцати слоговъ; наибольшее число слоговъ заключаетъ въ себѣ такъ наз. *героическій* или *большой александрійскій* стихъ: Je chante ce héros qui régna sur la France — по имени шестистопнаго ямба александрійской эпохи (существуютъ и другія объясненія этого названія). Элизія: j'aime une épouse ingrate et n'aime qu'elle au monde, — не считаются слоги съ *l* передъ гласными и на концѣ стиха и, такимъ образомъ, 18 слоговъ принимаются за 12. Отдыхъ — остановка голоса въ среднѣй (hémistiche) и въ концѣ стиха (teros final); въ прочіихъ случаяхъ она называется цезурою. Въ силлабической версификаціи особое значеніе получаютъ созвучныя окончанія — приемы (изъ *ροήμας, rime, Reim*), образцы которыхъ можно найти въ древнѣйшихъ памятникахъ римской литературы, затѣмъ въ литературѣхъ китайцевъ, индѣйцевъ, арабовъ; особенно развивается стремленіе къ созвучнымъ окончаніямъ, начиная

съ XI—XII вѣковъ, эпохи провансальской поэзіи. Съ первой половины XVII вѣка до Тредьяковскаго и Ломоносова употреблялась силлабическая версификація въ произведенияхъ письменной русской поэзіи. Въ XVII и началъ XVIII вв. писатели наши, увлеченные теоріей польскаго стиха, дѣлали попытки въ этомъ направленіи, мало удачныя въ отношеніи художественности и гармоніи. Древнѣйшая изъ этихъ попытокъ — надпись директора кіево-печерской типографіи Тарасія Земка († 1632) къ гербу Петра Могила (напечатана при служебникѣ послѣдняго въ 1629 г.). Ревностнымъ поклонникомъ силлаб. С. былъ Симеонъ Полоцкій, пережившій въ стихи псалтырь и святцы; наиболѣе же усовершенствованный стихъ этого рода находимъ въ сатирахъ кн. Антіоха Кантемира, оставившаго довольно подробную теорію нашихъ силлабическихъ стиховъ. Русскому языку, съ его разнообразнымъ и свободно переходящимъ удареніемъ, свойственно стихосложеніе тоническое, что впервые определенно было высказано Тредьяковскимъ, который разграничилъ въ своемъ разсужденіи «О древнемъ, среднемъ и новомъ стихотвореніи российскомъ» различныя формы русскаго стихосложенія и основалъ свою теорію на изученіи свойства «нашей природной надревнѣйшей простыхъ людей поэзіи», т. е. народныхъ пѣсней. Истиннымъ основателемъ русскаго литературнаго стиха были Ломоносовъ, положившій въ основу послѣдняго ударенія словъ, т. е. создавалъ тоническіе періоды изъ такихъ сочетаній звуковъ, изъ которыхъ каждое подчиняется одному господствующему ударенію. Въ подобномъ періодѣ надъ однимъ гласнымъ звукомъ голосъ возвышается, надъ другимъ падаетъ, что и дѣлаетъ тезисъ и аризонъ двумя необходимыми началами тонич. стиха. По силѣ произношенія словъ съ удареніемъ въ тоническомъ періодѣ представляется *высокимъ*, сравнительно съ прочими слогами, изъ которыхъ ближайшій къ ударному слогу, справа или слѣва, является *низкимъ*, а стоящій рядомъ съ низкимъ безъ ударенія можетъ быть определенъ какъ *средній*, какъ составляющій нѣчто переходное между собственно высокимъ и собственно низкимъ: блд (высокій)-го (низкій)-сти (средній). Подобно метрическимъ, тоническія стопы разлагаются на двусложныя и трехсложныя, т. е. четныя и нечетныя; слѣдовательно, и ритмъ нашихъ стиховъ бываетъ четный или нечетный. Хорей (троеи), ямбъ, дактиль, амфибрахій, апяпестъ (антидактиль), пирреій различаются по мѣсту высокаго слога между низкимъ, полагая высокій слогъ соответствующимъ долготу, а низкій — короткому. Въ стихѣ могутъ соединяться стопы какъ однородныя, такъ и разнообразныя (дактиль съ хореемъ). Въ русскомъ дактилю-хорейческомъ гексаметрѣ первая четыре стопы могутъ быть дактили или хорей, пятая по большей части дактиль, шестая непременно хорей (соответствуетъ греческому спондею). Звуковая образительность достигается также удачнымъ подборомъ одинаковыхъ звуковъ, чаще всего — съ подражательной цѣлью (*аллитерация*). «Было

сало, стало мыло». «Бурный бѣжить по полямъ, поражая копытами землю» (Гнѣдичъ). «Wo Liebe lebt und labt, ist lieb das Leben» (А. Шлегель). Лучшее украшеніе и высшее достоинство стиха составляетъ его гармонія, какъ стройность въ переливахъ звуковъ и послѣдовательности удареній, и мелодія, какъ сочетаніе звуковъ, производящее музыкальное впечатлѣніе. Было высказано мнѣніе, что съ развитіемъ литературныхъ формъ стиха удлинится. Легуноу приводитъ въ доказательство этого нѣсколько фактовъ: въ первоитной поэзіи стихъ почти всегда коротокъ; въ Ктѣвѣ, гдѣ развитіе стихосложенія можетъ быть прослѣжено шагъ за шагомъ, можно видѣть, какъ стихъ медленно удлинялся съ четырехъ до семи стопъ; арабское С. слило два меньшихъ стиха въ одинъ длинный; равнымъ образомъ и во французскихъ александрийскихъ стихахъ полустихи суть лишь переживание старинной эпохи, когда стиха имѣли небольшіе размѣры. За вѣроятность такого предположенія говорятъ также и психологическія основанія: надо думать, что наша способность измѣрительнаго воспріятія времени развивается. Однако, есть факты, какъ будто говорящіе противъ этого предположенія. Несомнѣнно, что многія изъ ритмическихъ формъ греческой и римской поэзіи настолько сложны, что ихъ строеніе и не доходитъ до нашего сознанія; очевидно, ритмическое чувство у древнихъ было развитѣе; къ тому же они не знали рѣзны; зато они не только *скандировали* свои стихи, т. е. читали ихъ съ рѣзкимъ и отчетливымъ выдѣленіемъ ритма — они пѣли ихъ, и, быть можетъ, мелодія связывала для ихъ слуха то, что нашему слуху кажется разрозненнымъ безъ этой мелодіи. Эволюція стиха продолжится, но о направленіи ея трудно дать определенное сужденіе; одни видятъ это направленіе въ переходѣ къ бѣлому (см. У, 249) стиху, другіе ставятъ вопросъ шире, указывая на усложняющіеся ритмы, на необходимость найти новыя основы звукового объединенія поэтической рѣчи. Несомнѣнно, ритмы усложняются; появляются стихотворенія съ трудно опредѣляемыми размѣрами (см. Стопа), но производящія нѣльное впечатлѣніе музыкальной рѣчи (ср., напр., «Измученъ жизнью, коварствомъ надежды». Фета, гдѣ въ счетъ входитъ *пауза*, или «Не стучисъ ко мнѣ въ ночь безсонную» Апухтина, съ категорическими *полустішиями*). Какъ въ музыкѣ кажется современному слуху созвучіемъ то, что нѣкогда производило впечатлѣніе диссонанса, такъ и въ С., съ усиленіемъ способности объединенія разрозненнаго, возможны новыя, болѣе сложные принципы, объединяющіе то, что прежде казалось за пределами обзорности. *А. Горнфельдъ и Е. Ликій.*
(*Русскій народный стихъ*). Основаніемъ стиха народныхъ пѣсней является также ритмъ, но ритмъ этотъ обуславливается не удареніемъ каждаго отдѣльнаго слова, но тѣмъ логическимъ повышеніемъ голоса, которое имѣетъ цѣлью отнѣсти большую важность и значеніе одного слова или одной группы словъ сравнительно съ другими въ составѣ рѣчи. По этой причинѣ народный стихъ разлагается не

на стопы, как литературный стих, а на такты, основанные на логическом ударении; последнее играет настолько выдающуюся роль, что слова с второстепенным значением в предложении теряют свое обыкновенное грамматическое ударение, и последнее становится почти совсем неслышным. Иногда, впрочем, тоническое ударение, падая на второстепенные слова, не совпадает с логическим: Ужь как палъ туманъ | на синѣ море. Народный стих заключаетъ въ себѣ отъ одного до трехъ тактовъ; трехтактный стихъ употребляется по преимуществу въ сказкахъ. Расстоянія отъ одного ударенія до другого бываютъ или двусложныя (Дита мое дитятко), трехсложныя (Во полѣ березонька стояла), четырехсложныя (Ахъ, прошлїи, проши наши кра́сны дни), пятисложныя (Стругаль стружки добрый молодецъ); въ сказочныхъ стихахъ встрѣчаются иногда и расстоянія шестисложныя; они вообще могутъ свободно чередоваться въ народныхъ стихахъ. Начинаются народные стихи по большей части двумя неударяемыми слогами, рѣже—однимъ, еще рѣже—прямо ударяемымъ слогомъ (Солнышко, солнышко | Выгляни въ окошечко); оканчиваются, въ большинствѣ случаевъ, двумя или однимъ неударяемымъ слогомъ, рѣже ударяемымъ (Калину съ малиной вода попила) или четырьмя неударяемыми (Ивушка нушка зеленая моя), и здѣсь чередованія окончаній въ одной и той же пѣснѣ могутъ быть самыя разнообразныя. Неравносложность народныхъ стиховъ, объясняемая тою преобладающею ролью, какую играетъ въ нихъ удареніе, не нарушаетъ, однако, единства ихъ ритма ни въ отдѣльныхъ просодическихъ періодахъ, ни въ цѣломъ составѣ стиха. Удареніе, сосредоточивая силу произношенія на одномъ изъ слоговъ, можетъ протягивать или сокращать его, смотря по тому, недостаетъ ли слога въ періодъ или въ немъ находится слогъ лишній и, такимъ образомъ, то пополняя ритмическій недочетъ, то скрадывая лишніе слоги. Первый періодъ второго стиха въ двустихіи:

Ты хорошъ, пригожь, | на горѣ стоишь,
Промежь двухъ рѣкъ, | промежь бы-

стрихъ—

состоитъ изъ четырехъ слоговъ, а не пѣзъ пяти, какъ въ предыдущемъ, но ритмъ не страдаетъ, потому что ударяемый слогъ «двухъ» произносится протяжно, чѣмъ въ другихъ періодахъ, подобныхъ первому. Обратнo. въ стихахъ:

Ты воспой, воспой
Младъ жавороночекъ—

ритмъ соблюдается тѣмъ, что во второмъ стихѣ принимаемъ три слога за два и, такимъ образомъ, приравниваемъ его къ первому стиху, построение котораго характерно для всей пѣсни. Въ связи съ протяженіемъ и сокращеніемъ слоговъ соблюдено разнѣе народныхъ стиховъ облегчается: а) переносомъ ударенія, допускаемымъ нѣкоторыми словами: дѣвица и дѣвица, серебро и серебро, синѣ и сине; б) широкимъ употребленіемъ краткихъ прилагательныхъ формъ зелено вино, бѣлу руку; в) сокращеніями въ родѣ: горючими слезамъ вм. горючими слезами; г) удлиненіемъ падежныхъ

окончаній прилагательныхъ вставками въ родѣ: по горамъ высокимъ, на вольемъ свѣтѣ; д) вставкой дополнительныхъ частицъ, не имѣющихъ никакого отношенія къ логическому содержанию стиха; А и конь поднимай какъ-бы лютой звѣрь; А ты нуль калика нульче старая, || Да и старая калика ты сѣдята; е) повтореніемъ предлога передъ опредѣляемымъ и опредѣлительнымъ: Покатились горючи слезы изъ глазъ, || Что по моему но бѣлому лицу, || По моимъ-то по румянымъ по щекамъ. Нѣкоторые поэты болѣе или менѣе удачно подражали размѣру народныхъ стиховъ, но «сочинить» народную пѣсню не удалось никому изъ нихъ, не исключая Пушкина и Державина, оставившихъ превосходныя произведенія въ народномъ духѣ. Сравнительно недавно было обращено вниманіе на то обстоятельство, что для пониманія народнаго размѣра русскихъ пѣсенъ имѣетъ особую важность изученіе соответствующаго напѣва; на этомъ основаніи Потебня предлагалъ даже особый приемъ распредѣленія пѣсенъ по напѣвамъ; Тексты никогда не имѣвшие напѣва, какъ стихотворныя послоницы, отличаются явно выраженными признаками, по которымъ они могутъ быть отнесены къ тому или другому типу пѣсеннаго ритма. Съ наибольшей опредѣленностью ритмъ выступаетъ въ пѣсняхъ плясовыхъ, выражался одновременно в словахъ въ напѣвѣ и въ движеніи. Ритмъ этихъ пѣсенъ—или восходящїй, начинающїйся съ неударяемаго слога (напр. Ахъ вы сѣни, мо и сѣни сѣни но-выя мой), или нисходящїй, начинающїйся со слога ударяемаго (Барыня, барыня, суда-

рыня барыня). Первый распространеннѣе и, повидимому, древнѣе; въ немъ много точекъ соприкосновенія съ былевымъ размѣромъ. Въ основѣ былого стиха лежитъ несомнѣнно плясовая, но въ то время, какъ въ послѣднемъ число слоговъ, соответствующее числу ритмическихъ величинъ, колеблется между 15 и 8, въ быловомъ оно крайне рѣдко доходитъ до 14 и рѣдко спускается до 8, т. е. держится среднего тѣла. Преобладающимъ размѣромъ былого стиха можетъ быть названъ частый хорей съ дактилическимъ окончаніемъ (Изъ того ли то изъ города изъ Мурома); обычны сплошные хорей (Да и ходить-то молодецъ да изъ оры въ орду) и анапесты (Жилъ Святославъ девяносто лѣтъ). Отличительную особенность былого стиха составляетъ то, что онъ можетъ терять приступъ («затактъ»): Было пированье, || почестный прѣзъ. Эта форма, употребительная въ лирической поэзіи, послоницахъ и загадкахъ, въ ея встрѣчается въ переमेжѣ съ болѣе обыкновенной формой восходящаго вида. Конечъ стиха въ огромномъ большинствѣ случаевъ является стѣженнымъ такимъ образомъ, что двумъ предпоследнимъ ритмическимъ величинамъ стиха (не считая конечной и находящейся въ паузѣ) соответствуетъ лишь одинъ слогъ, вслѣдствіе чего въ концѣ стиха болѣ-

шею частью и оказывается дактиль (Отвѣчаеъ Илья Муромецъ || Ивановичъ). Цезура въ эпическомъ стихѣ соблюдается всегда, но въ немъ она подвижнѣе, чѣмъ въ плясовомъ, такъ какъ можетъ быть женская (У

великаго князя || вечеринка была), мужская

(А сидѣли на пиру || честны вдовы) и дакти-

лическая (И сидѣла тутъ Добрынина || магушка). Главное ритмическое ударение вообще не падаетъ на слогъ, не имѣющій ударенія прозаическаго; но часто встрѣчаются случаи подчиненія логическаго распорядка удареній требованіямъ ритма; это противрѣчье между логикой и ритмикой объясняется при сравненіи восходящаго характера русской рѣчи въ любомъ сочетаніи словъ, произносимомъ отдѣльно, съ обратнымъ отношеніемъ главнаго и второстепеннаго ритмическихъ удареній въ полустипи былаго наѣва. Въ образованіи стиха можно подмѣтить вообще стремленіе къ однообразному построенію стопъ, чѣмъ объясняются и стяженіе и растяженіе въ серединѣ стиха, и перестановка удареній, и вставка промежуточныхъ словечекъ и частицъ; сокращенные стихи объясняются въ значительной степени пропускомъ второй части предыдущаго стиха; въ позднѣйшихъ былинахъ встрѣчается и форма усвѣчленная на одинъ слогъ въ концѣ (Середы было Казанскаго || царствѣ). Что касается музыкальнаго размѣра эпическаго стиха, то современные сказители исполняютъ его обыкновенно въ $\frac{3}{4}$, часто въ $\frac{2}{4}$, рѣже въ $\frac{3}{4}$, при чемъ эта разница не вылетаетъ на метрическое построеніе стиха. Исполняется ли онъ въ $\frac{4}{4}$ или въ $\frac{2}{4}$, ударенія текста расположены такимъ образомъ, что первое изъ каждыхъ двухъ удареній звучитъ несомнѣнно сильнѣе, чѣмъ второе. Въ послѣднее время обратились къ записямъ посредствомъ фонографа, которому предстоитъ внести свѣтъ въ область изученія русскаго народнаго стиха, особенно съ точки зрѣнія его музыкальнаго обоснованія.

Литература предмета (важнѣйшія работы): R. Westphal, «Metrik der Griechen» (въ 2-хъ частяхъ, 1867—68); его же, «Allgemeine theorie der musikalischen Rhythmik» (1880); W. Brambach, «Rhythmische und metrische Untersuchungen»; о сербо-хорватской метрикѣ — «Narčt naše metrike narodne obisorn na stihove drugih naroda a osobito Slovenâ. Napisao Luka Žima» (см. «Rad, J. A. Z. i U.», книга 48 и 49; Загребъ, 1879). За труды Амеля («Metrik», 1814), Мунка («Die Metrik der Griechen u. Römer», 1834) и др. можно признать лишь историческое значеніе. Quicherat, «Traité complet de versification française»; Востоковъ, «Опытъ о русскомъ народномъ С.з.» (Москва, 1828); Надеждинъ (въ «Энциклопедич. Словарѣ», Плюшара, 1837); Перевлскій, «Русское С.» (СПб., 1853); Класовскій, «Версификація» (СПб., 1863); Голохвостовъ (въ «Пам. Древн. Писемъ», 1898); И. Срезневскій и др. Важны труды Шафранова, «О складѣ народно-русской пѣ-

сенной рѣчи, разсматриваемой въ связи съ наѣвами» (СПб., 1879); и П. Сокольскаго, «Русская народная музыка» (СПб., 1888). См. также Гильфердинга, предисловіе къ «Онежскимъ былинамъ» (СПб., 1872 и послѣдн. изд. отд. наукъ); Ф. Е. Корша (въ «Извѣстія II отд. Имп. Акад. Наукъ», 1896). Подробную исторію вопроса см. у А. Лободы, «Русскій богатырскій эпосъ» (Кіевъ, 1896); М. Бродовскій, «Руководство къ С.» (СПб., 1895, изд. второе). *Е. Лакій.*

Стиль.—Дѣленіе еврейскаго текста Библии на стихи—происхожденіе до-христіанскаго. Оно явилось какъ естественное слѣдствіе параллелизма еврейскаго стихосложенія, т. е. соответствія двухъ полустишій. Дѣленія эти обозначались въ текстѣ посредствомъ ударенія (*sil. lutz*, иначе *sof-nasutz*, т. е. «С. кончень»). Къ тексту Нового Завета дѣленіе на С. было примѣнено только въ XVI в. парижскимъ типографщикомъ Робертомъ Стефаномъ, который впервые ввелъ дѣленіе на стихи въ Полиглоттѣ, изданной имъ въ 1551 г. **Стялянка** $C_6H_{12}O_6$ —первое полученъ Гримо при обмыливаніи *стиробромид* $C_6H_5.CNBr.CNBr.CN_2.OH$ уксуснокислымъ сербромъ при 150—165° и представляетъ, слѣдовательно, по своему строенію фенил-глицеринъ $C_6H_5.CN(OH).CN(OH).CN_2(OH)$. Получается С. въ видѣ клейкой желтоватой массы, не перегоняющейся безъ разложенія, горькаго вкуса (отличае отъ глицерина), легко растворимой въ водѣ и спиртѣ и нерастворимой въ эфирѣ. *Д. Х. А.*

Стялянка—морские песочные часы; дѣлались 4-хъ часовыя, часовыя, минутныя и полуминутныя. На военныхъ судахъ употреблялись только 3 рода: 4-хъ час., получасовыя и полуминутныя (послѣднія—только для исчисленія скорости судна простымъ лагомъ). Послѣдъ каждаго получасоваго промежутка дѣлался сигналъ колоколомъ (*били стялянки*)—т. е. давали число ударовъ, соответствующее числу этихъ промежутковъ, напр. въ $3\frac{1}{2}$ часа били 7 стялянокъ (3 двойныхъ удара—въ оба края колокола и 1 простой—въ одинъ край). Для каждой вахты (продолжающейся 4 часа на военныхъ судахъ) начинали счетъ С. сначала, такъ что, напр., 8 С. обозначаетъ 4 ч.; 8 ч. и 12 час. какъ пополуночи, такъ и пополуночи. Хотя песочные часы уже и вывелись изъ употребленія, но счетъ времени по стялянкамъ (т. е. по описаннымъ ударамъ колокола) и названія—бить С., столько-то стялянокъ—сохранились во всѣхъ флотахъ. *Р. Л.—м.*

Стялянки Болонскія.—При выливаніи жидкаго расплавленнаго стекла въ воду, капли его принимаютъ форму груши съ длиннымъ хвостикомъ (фиг. 1) — обыкновенная форма батаскихъ слезокъ; при очень жидкомъ стеклѣ и непрерывности струи стекла получаютъ нити, согнутыя змѣйками, имѣющія тѣ же свойства. Стекло при такой закалкѣ получаетъ значительную твердость и слезка выдерживаетъ сильные удары молоткомъ по толстой, грушевидной части, между тѣмъ какъ отламываніе хвостика около шейки груши вызываетъ разрывъ всей слезки на мелкія части, сопровождаемый трескомъ и иногда по-

явлением свѣта. Разрывъ слезки происходитъ и при распадиваніи толстаго конца, когда разрѣзъ дойдетъ до извѣстнаго мѣста, а также и отъ растворенія въ лавиковую кислоту, если она въ нее погружена сжуженной частью; но если постепенное растрескивание происходитъ со стороны толстой части, то слезка можетъ быть почти вся растворена безъ разрыва. Слезки, залитыя въ гипсъ и вызванныя на разрывъ,

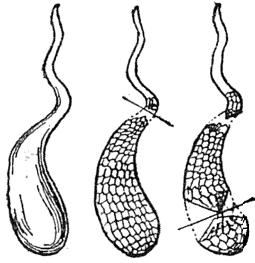

Батавскія слезки—цѣлая и послѣ разрыва.

удерживаются отъ распада вѣ гипсовой оболочкой и въ этомъ состояніи можно наблюдать расположеніе частичекъ, на которыя онѣ распадаются и которыя представляютъ части съ коническими поверхностями, вложенныя одна въ другую и образующія верхніи конусы въ сторону поврежденія (см. рисунокъ). Всѣ эти свойства батавскихъ слезки исчезаютъ, если ее долго нагревать въ ниже 100° и не выше краснаго каленія (de Luynes, 1873). Болонскій С., охлажденная на открытомъ воздухѣ при обыкн. темп., подобны по свойствамъ батавскимъ слезкамъ; онѣ представляютъ круглый сосудъ съ толстымъ дномъ, выдерживающій сильные удары безъ разрушенія; разрывъ ихъ въ части (болѣе крупная, чѣмъ у батавскихъ слезокъ) происходитъ отъ незначительнаго поврежденія внутренней поверхности С., напр. отъ царапины кускомъ кварца или стальнымъ остриемъ.

С. II. Птуголовъ. Д.

Стоа́ (стоа) или стоаи, отъ *V* *στῦν*—крытъ)—у древнихъ грековъ то же, что *porticus* у римлянъ, т. е. крытая колоннада. Колоннады возводились при храмахъ, домахъ, гимназіяхъ и на рынкахъ и служили общественнымъ мѣстомъ отдыха, прогулокъ и собраній. Обыкновенно колоннады имѣли съ одной стороны стѣну и были крыты: рядъ колоннъ шелъ вдоль другой стороны. Стѣны колоннадъ иногда разрисовывались: въ Афинахъ была особенно извѣстна «Пестрая» колоннада (стоа *Ποικίλη*), украшенная кистью Поингнога. Нерѣдко С. имѣла два ряда колоннъ (въ Пирее). *Στοα βασιλική* или *βασιλική* въ Афинахъ, въ которой засѣдалъ архонтъ-царь, была раздѣлена тремя рядами колоннъ на 3 части (аллеи), изъ которыхъ средняя заканчивалась полукругомъ (*αψίς*). Эта колоннада была прототипомъ римскихъ *базиликъ*, которыя отъ нея получили свое наименованіе. Въ Афинахъ названіе стоа имѣли многія зданія вышешопсанаго типа, напр. магазины. амбары.

Н. О.

Столбей (Stobaios), *Иоаннъ*—византийскій компиляторъ, родомъ изъ македонскаго города Стоби (обыкновенно называемый поэтомъ *Столбейскимъ*); жилъ, вѣроятно въ первая десятилѣтія, VI вѣка, въ своемъ родномъ городѣ,

велъ уединенный образъ жизни и отличался преданностью языческой религіи. Несомнѣнно, что онъ писалъ послѣ Фемистія, который находится въ числѣ послѣднихъ во времени изъ цитуемыхъ имъ авторовъ, и послѣ неоплатоника Геролаха, котораго онъ цитуетъ въ 7 гл. «Эклога». Плодомъ его занятій было объемистое собраніе извлеченій, составленное имъ для воспитанія и образованія своего сына Септимія. Первоначальное раздѣленіе этого сборника не вполне извѣстно. Рукописи представляютъ два отдѣльные сборника, именно двѣ книги «*Ἐκλογῶν φυσικῶν, διαλεκτικῶν καὶ ἠθικῶν*» («*Eclogae physicae et ethicae*», изд. Gaisford, Оксф., 1850, и Meineke, Лпц., 1860—64) болѣе историческаго содержанія, и «*Ἀνθολογίου ἢ Ἐκλογῆς ἀποσφραγιστῶν*» («*Florilegium*», изд. Gaisford, Оксф., 1822—25, и Meineke, Лпц., 1855—57), преимущественно нравственнаго содержанія, также въ двухъ книгахъ. Оба эти сборника, вѣроятно, составляли первоначально одно цѣлое, подъ заглавіемъ, приводимымъ у Фотія: «*Ἀνθολογίου ἐκλογῶν, ἀποσφραγιστῶν, ἀποσφραγῶν*», въ 4 книгахъ и 206 главахъ, изъ которыхъ каждая имѣла особую надпись. Первая книга содержала въ себѣ, послѣ предисловія, 60 главъ по физикѣ, вторая книга—46 главъ логическаго и затѣмъ нравственнаго содержанія, третья книга (1-я книга «*Florilegium'a*»)—42 главы, четвертая—58 главъ нравственно-гномологическаго содержанія, съ послѣдовательно проведенными контрастами, напр.: «*Περὶ ἀρετῆς, Περὶ κακίας*», — «*Περὶ αὐθραίας, περὶ δολίας*». Эту принципъ противопоставленія мнѣній часто замѣчается и въ «Эклогахъ». Ни одна изъ открытыхъ доселѣ рукописей не содержитъ въ себѣ этихъ сборниковъ еще соединенными въ одно цѣлое. «*Florilegium*» чаще «Эклога» читался и потому дошелъ до насъ въ болѣебольшомъ количествѣ рукописей. Во все продолженіе византийскаго періода С. оставался главнымъ источникомъ для сборниковъ изреченій, пословицъ и другихъ краткихъ выраженій народной и книжной мудрости. Такъ, въ половинѣ VII вѣка по образцу и при помощи его сборниковъ преп. Максимъ Исповѣдникъ († 662 г.) составилъ свое собраніе выписокъ изъ Свящ. Писанія и разныхъ христіанскихъ и языческихъ писателей, преимущественно нравственнаго содержанія. Сборникъ этотъ былъ положенъ въ основаніе позднѣйшихъ сборниковъ подобнаго содержанія, составленныхъ Антоніемъ Мелиссоу (XI в.). Главными источниками сборниковъ *Иоанна Стобейскаго* были нравственныя сочиненія Платура и большой историко-литературный и философскій трудъ платоническаго философа, неизвѣстнаго времени, Дидима Арейскаго: «*Περὶ τῶν ἀίρεσεων*», затѣмъ Эліана, Телеса, Порфирія, наконецъ, непосредственно сочиненія древнихъ классическихъ авторовъ. Главное значеніе сборниковъ заключается въ точности цитатъ и особенно въ общій буквалино приведенныхъ мѣстъ изъ болѣе чѣмъ 500 древнихъ поэтовъ, историковъ, ораторовъ и философовъ. Всѣ эти извлеченія расположены по разнымъ главамъ въ алфавитномъ порядкѣ и дѣлаютъ сборники С. не-

обходимыми въ качествѣ пособій при изученіи исторіи литературы и философіи. Не смотря на большое количество ошибокъ, произвольныхъ измѣненій поэтическихъ мѣстъ и уничтоженіе диалектическихъ особенностей въ приводимыхъ мѣстахъ, они оказываются въ высшей степени полезными для критики и исправленія текста классиковъ, особенно трагиковъ, комиковъ, Ксенофонта и Платона. Собраніе сочиненій С. изд. Bachsmuth-Henze (Лпц., 1884—94). См. арх. Ворсишъ, «Очерки по исторіи просвѣщенія въ періодъ византийскій» (вып. 1, Киевъ, 1893).

Стобыхва — мст. Волынской губ., Ковельскаго у., въ 46 вер. отъ ст. Голобы Юго-Зап. жел. дор., на лѣв. берегу р. Стохода. Жителей 1122 (большинство — еврей). Правосл. церковь, евр. молитвенный домъ, 3 ярмарки въ году.

Стоглавый соборъ — см. Стоглавъ.

Стоглавъ — сборникъ, содержащій описаніе дѣлнй и постановленія собора 1551 г. Такое названіе сборника установилось лишь въ научной литературѣ. Списатели XVII в. называли его «Стоглавникомъ», въ виду того, что онъ раздѣленъ на 100 главъ. Отсюда и самый соборъ 1551 г. принято называть стоглавымъ. Онъ былъ открытъ самимъ царемъ. На соборѣ присутствовали преимущественно представители духовенства: митр. Макарій, 9 архиепископовъ и епископовъ, многие архимандриты, игумены, духовные старцы и священники. Были и представители свѣтской власти: въ обращеніи къ членамъ собора царь поименовываетъ свою братію, всѣхъ любимыхъ своихъ князей, бояръ и воиновъ. По своему значенію, это былъ одинъ изъ важнѣйшихъ соборовъ московскаго государства. Соборъ созванъ былъ главнымъ образомъ въ виду того, что многие священные обычаи «поизмѣнились»: многое было учинено въ церкви по самовластию, прежнія узаконенія оказались нарушенными, божественныя заповѣди оставались въ небреженіи. Въ руководство собору царь предложилъ сначала 37 вопросовъ, потомъ еще 32. Царскіе вопросы и отвѣты на нихъ собора и составляютъ главное содержаніе С. Они затрогиваютъ слѣдующія темы: 1) о церковномъ богослуженіи, а именно объ установленіи и чинности церковныхъ службъ, объ исправности богослужебныхъ книгъ, о правилѣ иконописанія, о крестномъ знаменіи, о пѣніи аллилуія и о нѣкоторыхъ другихъ первоначальныхъ обрядахъ; 2) объ урядованіи епархіальнаго управленія и суда, путемъ учрежденія новыхъ органовъ надзора надъ духовенствомъ, устраненія свѣтскихъ архіерейскихъ чиновниковъ отъ вѣлѣтельства въ сферу чисто духовнаго суда и организаціи контроля надъ ихъ судебной дѣятельностью по другимъ дѣламъ, устраненія злоупотребленій при взыманіи различныхъ пошлинъ и сборовъ съ духовенства и мірянъ; 3) объ устраненіи злоупотребленій при управленіи монастырскими имуществами и доходами и объ искорененіи разныхъ пороковъ монашеской жизни; 4) объ улучшеніи различныхъ сторонъ мірскаго быта (мѣры противъ брадобрѣтій въ связи съ солдатскимъ грѣхомъ, противъ волшебства и

коддовства, скоморошества, языческихъ народныхъ увеселеній, игры въ зерны п.р.). Были затронуты на соборѣ и вопросы общегосударственные: царь воззвалъ собору о своихъ «нужахъ и земскихъ нестроеніяхъ». Онъ предложилъ собору рассмотреть судебникъ и уставныя грамоты и, если въ нихъ не окажется ничего несогласнаго съ правилами церкви и прежними законами, утвердить своими подписями (гл. 4). Сюда же относятся постановленія собора о новомъ общегосударственномъ сборѣ на выкупъ дѣльныхъ (гл. 72); о святительскихъ и монастырскихъ слободахъ и отношеніи ихъ къ посадамъ (гл. 98); о несудимыхъ грамотахъ (гл. 67) и пр. Извѣстно также, что царь имѣлъ въ виду внести на рассмотрѣніе собора цѣлый рядъ весьма важныхъ вопросовъ: о мѣстничествѣ, объ организаціи службъ, о помѣстьяхъ и вотчинахъ, о корчмахъ, мытахъ и т. д. — но эти вопросы въ С. не включены, такъ что нельзя сказать, обсуждались они на соборѣ или нѣтъ. Не смотря на такое обиліе и разнообразіе поставленныхъ вопросовъ соборъ далъ свои отвѣты въ сравнительно краткое время: засѣданія, открытыя 23 февр., закончились къ началу мая, такъ какъ до 11 мая соборныя постановленія сообщены были на просмотръ въ Троицкій монастырь и возвращены оттуда. Постановленія С. представляютъ богатѣйшій матеріалъ для изученія культурнаго быта московскаго общества половины XVI в. и до сихъ поръ имѣютъ важное практическое значеніе, такъ какъ служатъ для старообрядцевъ однимъ изъ главныхъ опорныхъ пунктовъ въ ихъ полемикѣ съ представителями господствующей церкви. Самымъ важнымъ, но и наиболѣе спорнымъ является вопросъ: былъ ли С. официальнымъ памятникомъ, имѣлъ-ли онъ каноническое значеніе въ томъ видѣ, какъ сохранялся до нашихъ дней, или нѣтъ? Рѣшеніе этого вопроса затрудняется тѣмъ, что до насъ не дошло почти никакихъ извѣстій о порядкѣ засѣданій собора и выработкѣ его постановленій. Сохранилось лишь извѣстіе, что собору должны были быть представлены дѣлками доклады объ указахъ прежнихъ князей; въ самомъ С. сказано, что всѣ царскіе предложенія и вопросы и отвѣты на нихъ «писанію преданы» и въ записанномъ видѣ послышались въ Троицкій Сергіевъ монастырь на просмотръ бывшему митр. Іоасафу и другимъ находившимся тамъ духовнымъ лицамъ, которые, рассмотрѣвъ «царское и святительское уложеніе», къ этому «соборному уложенію» присоединились (гл. 99) и сдѣлали лишь нѣсколько къ нему примѣчаній, которые также вошли въ составъ С. (гл. 100). Указанія на записъ соборныхъ постановленій и ихъ названіе подтверждаются цѣлымъ рядомъ официальныхъ документовъ. Такъ, въ промежутокъ времени отъ 17 мая 1551 г. по 1560 г. издано до 12 грамотъ и актовъ, которыми проводятся новыя мѣры въ порядкѣ церковнаго управленія и суда по «новому соборному уложенію» или просто «по соборному уложенію», иногда именуемому еще соборнымъ уложеніемъ митр. Макарія, или собор-

нимъ уложеніемъ царя и митрополита совмѣстно, или наконецъ «царскимъ совѣтомъ и соборнымъ уложеніемъ». Одинъ разъ написано «чинити о всемъ потому, какъ въ соборномъ уложеніи писано». Сверхъ того довольно обширныя извлечения изъ соборныхъ постановленій, подъ именемъ наказовъ или наказныхъ списковъ, разсылались митрополитомъ и епископами по городамъ и монастырямъ подчиненныхъ имъ епархій. До сихъ поръ извѣстны два типа такихъ наказовъ (по три наказа для каждаго типа): наказы одного типа предназначались для руководства епархіальному духовенству, другого — для монастырей. Въ грамотѣ митрополита, при которой посланъ въ іюль 1551 г. наказъ въ Симоновъ монастырь, сохранилась припись, изъ которой видно, что съ такими же грамотами предписано было разослать и по инымъ монастырямъ «поучение, главы изъ тое же *соборныя книги вынестити*». Подобное же указаніе на существованіе соборной книги сохранилось еще въ записи дѣяній церковнаго собора 1553 г., на которомъ царь съ митрополитомъ и со всемъ соборомъ разсуждалъ «о прежнемъ соборномъ уложеніи, о многообразныхъ дѣятіяхъ и чинѣхъ церковныхъ, и по *книжъ соборной чини*, которая дѣла исправилися и которая еще не исправилися». Наконецъ извѣстно, что большой московскій соборъ 1667 г. о соборѣ столбавомъ («си что писана о знаменіи честнаго креста, сирѣчь о сложеніи двою перстовъ, и о сугубой аллилуйи, и о прочемъ, еже писано нераздудно, простою и невѣжествомъ въ *книжъ Столбавъ*», и о клятвѣ въ соблюденіи соборныхъ правилъ) постановилъ, что «той соборъ не въ соборъ, и клятва не въ клятву, ни во что же выбѣаемъ, яко же и не бысть». Совокупность всѣхъ этихъ официальныхъ свидѣтельствъ приводитъ нѣкоторыхъ изслѣдователей къ убѣжденію, что постановленія собора 1551 г. получили законодательную силу въ кодексѣ, извѣстномъ подъ именемъ С. (Голубинскій). Не смотря на всю авторитетность защитниковъ этого мнѣнія, далеко не все въ немъ является безспорнымъ. Подлинная соборная книга съ подписями членовъ собора не сохранилась или до сихъ поръ не разыскана. Списки С. XVI и XVII вв. значительно между собою различаются; между ними отмѣчаютъ три редакціи: пространную, среднюю и краткую. Какую же изъ нихъ слѣдуетъ считать основною? Лишь относительно средней установилось согласное мнѣніе, что она возникла въ XVII в. Относительно двухъ остальныхъ мнѣнія расходятся: одни, въ томъ числѣ и защитники официальнойности С., считают основною краткую редакцію; другіе убѣдительно доказываютъ неосновательность этой точки зрѣнія и признаютъ подлинными пространные списки. И эти списки, однако, оказываются не тождественными. Не говоря уже о часто встрѣчающихся небольшихъ, а иногда и немаловажныхъ вариантахъ, недавно сталъ извѣстенъ списокъ С. 1595 г. съ нимъ распределеніемъ матеріала по главамъ; кромѣ того здѣсь недостаетъ нѣкоторыхъ статей, напр. о брадобратіи, но зато имѣются новыя встав-

ки въ текстъ. Самое раздѣленіе сборника на 100 главъ скорѣе обнаруживаетъ работу частнаго писателя, такъ какъ по главамъ распределены не только вопросы царя и постановленія собора, но и записи о составѣ собора, предисловіе, рѣчи царя къ собору, послыка постановленій собора на просмотръ бывшаго митр. Іоасафа и пр. Самое число главъ указываетъ на неудачное подражаніе Судебнику, раздѣленному на 100 статей. Распределеніе матеріала по главамъ также вызываетъ недоумѣніи. Въ 5-й главѣ изложены первые царскіе вопросы, отвѣты на которые начинаются съ 6-й главы и идутъ до 41-ой, гдѣ изложены новыя 32 вопроса, съ отвѣтами на нихъ въ такомъ порядкѣ, что за каждамыя вопросы помѣщенъ и отвѣтъ на него; съ 42-й главы опять продолжаются отвѣты на первые вопросы. Не всегда возможно установить и соотвѣтствіе между постановленіями собора и царскими вопросами: въ числѣ первыхъ несомнѣнно имѣются такіе, вопросовъ на которыхъ въ С. нѣтъ. Нельзя, однако, утверждать, что они возникли по собственной инициативѣ собора, такъ какъ теперь извѣстны еще царскіе вопросы, почему-то въ С. не включенные, а равно и такіе царскія предложенія, которыхъ хотя и попали въ столбавъ, но оказались зарытыми въ соборныхъ отвѣтахъ (гл. 49 и 69) и не упомянуты въ числѣ царскихъ вопросовъ. Съ другой стороны въ числѣ послѣднихъ встрѣчаются мѣста, занесенныя сюда по ошибкѣ (вопросъ 6-й: «а *накъ настыремъ* о томъ небреженіи о всемъ отвѣтъ дати»). Какъ эти, такъ и другія, болѣе детальныя наблюденія надъ составомъ С. приводятъ къ заключенію, что «въ С. мы имѣемъ только извлечение изъ соборныхъ дѣяній; въ немъ сохранились лишь немногіе слѣды тѣхъ первоначальныхъ матеріаловъ, которые послужили основой для соборныхъ рѣшеній. Изборникъ этотъ могъ и долженъ былъ служить историческою основой и матеріаломъ для такихъ часто-законодательныхъ памятникговъ, какъ царскіе и соборные наказы и грамоты» (Ждановъ). Источникамъ С. послужили, прежде всего, каноническія правила и законы византийскихъ императоровъ: нѣкоторые изъ нихъ помѣщены въ С. въ обширныхъ извлеченияхъ. То же самое слѣдуетъ сказать и о церковно-юридическихъ памятникахъ русскаго происхожденія, наковыя церковные уставы, посланія представителей церкви, постановленія прежнихъ соборовъ и пр. Не всѣ эти выдержки и ссылки отличаются каноническою точностью, на что обратилъ уже вниманіе соборъ 1667 г., указавшій, что неправильности С. произошли отъ незнакомства членовъ собора 1551 г. съ греческими и древними харатейными славянскими книгами. Трудно допустить, что указанные источники собирались по мѣрѣ надобности уже по открытіи собора; многое должно было быть заготовлено ранѣе. Какъ въ подборѣ матеріала, такъ и въ самой постановкѣ вопросовъ не могли не сказаться тѣ бурныя теченія общественной мысли, какія волновали московское общество со времени возникновенія ереси жидовствующихъ. Двѣ борющіяся пар-

тинъ въ средѣ духовенства и культурнаго общества—исосифляне и нестяжатели—должны были столкнуться не только на соборѣ, но и въ периодъ прѣготовленій къ нему. Созывъ собора для обсужденія церковныхъ нестроений вовсе не былъ въ интересахъ исосифлянскаго большинства. Починъ въ этомъ дѣлѣ скорѣе всего могъ исходить или отъ митрополита, или изъ среды партіи нестяжателей. Известно, что митрополитъ написалъ царю обширный «отвѣтъ» въ защиту вотчинныхъ правъ церкви. Онъ могъ быть составленъ только до собора, потому что послѣ постановленій собора о томъ же предметѣ такое посланіе было совершенно излишне. Значитъ, возбуждались вопросы о секуляризаціи церковныхъ имуществъ и къ митрополиту обращались за указаніями, почему онъ и написалъ свой «отвѣтъ». Поздѣе (1553 г.) обвинилъ троїцкаго игумена Артемія въ томъ, что онъ писалъ царю, убѣждая его «села отнимати у монастырей»; Артемій хотя и отрицалъ такой фактъ, но не скрылъ своей точки зрѣнія на вопросъ и въ тоже время призналъ, что о чемъ-то государю «писалъ на соборѣ». Далѣе извѣстна анонимная статья, перечисляющая «многая несправленія, яже есть негодна Богу и непозлено души»; почти всѣ указанія статьи проникли въ С. въ формѣ царскихъ вопросовъ или постановленій собора. Эта статья найдена въ сборникѣ, принадлежавшемъ члену собора, рязанскому епископу Кассіану, горячему противнику Исосифа Волоцкаго и его послѣдователей. Въ томъ же сборникѣ помѣщены и другія статьи, вошедшія въ составъ С., а рядомъ съ ними—знаменитая кормчая Вассіана Патрикѣева. На С. оказали влияние и вѣкоторыя мысли Максима Грека. Всѣ эти соображенія говорятъ въ пользу догадки, что починъ созванія собора и его программа исходили изъ среды нестяжателей, которые, при помощи избранной рады и при содѣйствіи митрополита, намѣтили обширный кругъ реформъ въ области церковнаго и государственнаго управления. Нестяжатели какъ-бы готовились дать исосифлянамъ генеральное сраженіе, но побѣда осталась на сторонѣ послѣднихъ; на соборѣ ихъ оказалось большинство, и по многимъ спорнымъ вопросамъ они были поддержаны митрополитомъ. Такой исходъ борьбы повліялъ и на дальнѣйшую судьбу немногихъ вліятельныхъ противниковъ исосифлян: Артемій и Кассіанъ лишились своихъ мѣстъ, первый, сверхъ того, былъ судимъ и сосланъ въ заточеніе. Приводитъ въ исполненіе постановленія собора выпало на долю тѣхъ, кто въ этомъ былъ совѣтъ не заинтересованъ, а митрополитъ, безъ дѣятельной поддержки, ничего не могъ сдѣлать. Естественно, что при такихъ условіяхъ «почти все узаконенное соборомъ было забыто и все пошло по старому, какъ-бы совѣтъ и не бывало собора, дѣянія котораго превратились въ простой историческій памятникъ».—Пространная редакція С. издана въ Лондонѣ (1860), въ Казани (1862) и Н. Субботинскѣ (1890); средняя—Кожанчиковымъ, въ 1863 г.; краткая—Калачовымъ, въ «Арх. ист. и практ. свѣд. за 1860—61 г.», кн. 5. Ср. Илья Бѣляевъ, «Объ

историческомъ значеніи дѣяній московскаго собора 1551 г.» («Русск. Бес.» 1858, № 4); его же, «Наказные списки соборнаго уложенія 1551 г. или С.» (1863); И. Добротворскій, «Дополнительныя объясненія къ изданію С.» («Прав. Собес.», 1862, ч. 3); его же, «Каноническая книга С. или неканоническая» (тамъ же, 1863, ч. 1 и 2); митр. Макарій, «Исторія церкви», т. 6-й; И. Ждановъ, «Матеріалы для исторіи стоглаваго собора» («Журн. Мин., Нар. Пр.», 1876, №№ 7 и 8); Л. Н., «Новооткрытый рукописный С. XVI в.»; «Восгл. Вѣстн.», 1899 г., №№ 9 и 10; Е. Голубинскій, «Исторія церкви» (т. 2-й, 771—793 и 892).

М. Д.

Стоговъ (Эразмъ Ивановичъ)—историкъ Сибири (1797—1880); по окончаніи курса въ морскомъ кадетскомъ корпусѣ, въ званіи морскаго офицера недолго служилъ въ Камчаткѣ, потомъ въ Иркутскѣ; въ 1834—1839 гг. состоялъ жандармскимъ штабъ-офицеромъ въ Симбирскѣ; въ 1840-хъ гг. былъ правителемъ канцеляріи ген.-губернатора юго-западной Россіи, Д. Г. Бибикова. Съ 1878 г. сталъ дѣятельнымъ сотрудникомъ «Русской Старины». Изъ разсказовъ его извѣстны: «Сперанскій и Трескинъ въ Иркутскѣ, 1819 г.» («Русская Стар.», 1878); «Ссылно-кааторжные въ Восточной Сибири», 1820—1830 г. (тамъ же); «Бунтъ иркутскаго архіепископа Иринее» (тамъ же). Въ сибирскихъ разсказахъ своихъ С. ярко очертилъ современную ему провинціальную жизнь и чиновничій бытъ. Въ «Русской Старинѣ» 1886 г. напечатаны его посмертныя записки.

Стоговыя—дворянскій родъ, восходящій къ концу XVI вѣка и внесенный въ родъ кн. Новгородской, Тверской и Московской губерній. Изъ него происходилъ Эразмъ Ивановичъ С. (см. выше).

Стогометатель—механическое приспособленіе для складыванія сѣна въ стогъ, чрезвычайно упрощающее соответствующую работу, благодаря устраненію необходимости огребанія сѣна въ валы и укладки въ копны. Сѣноволокучи сѣно собирается съ покосовъ, сволокаивается къ стогу и С., состоящій изъ известнымъ образомъ устроеныя рычаговъ, приводимыхъ въ дѣйствіе лошадыю, прямо отбрасываетъ сѣно на стогъ. Не смотря на свою полезность (при 3 рабочихъ, 3 полурабочихъ, 1 С., 4-хъ сѣноволокучахъ и 9 лошадахъ можно убирать въ 10 рабочихъ часъ 5 десятъ клевера). С. мало распространень въ русскихъ хозяйствахъ.

Стогъ. Какъ единица сѣна, С. упоминается въ «Русской Правдѣ», съ оцѣнкою его въ гривну (кунь), при этомъ возъ сѣна оцѣненъ въ 2 ногаты; гривна кунъ дѣлилась на 20 ногатъ, почему С. равнялся 10 возамъ. Въ судебникѣ правотворнаго царя Константина оцѣнка С. та же: «за стогъ затяжебной за сѣнной гривна кунъ». Въ одномъ актѣ XIV в. С. опредѣленъ въ 30 кучъ. Въ 1548 г. было «кушлено сѣна два стога, а денегъ дано 4 рубль и 12 атыныхъ»; а какъ въ 1538 г. возъ сѣна стоилъ 2 алтына, то въ С. содержалось до 40 возовъ. По ушиннымъ и умолотнымъ книгамъ 1667 г. «въ деревнѣ

Калавъ сѣна укошено 210 копенъ волоко-
вухъ, а сметано сѣна 5 С.; значить, въ С.
пошли 42 копы. Но С. не были одной вели-
чины; какъ видно изъ акта XVII в. «сѣна...
поставлено наемными работниками 6 С., въ
трехъ стогахъ по 40 копенъ, въ двухъ по 25
копенъ, въ С. 30 копенъ», но преимущественно
было на сторонѣ первыхъ трехъ С.; такъ,
указъ 1749 г., относящійся до Саратовской
провинціи, повелѣваетъ: «травы С. по 150 и
по 200, въ каждомъ не мѣнѣе и не свыше
какъ по 40 копенъ вѣшалось». С. опреде-
ленъ числомъ возовъ въ актѣ 1688 г.: «сѣна
десять С., а въ нихъ 100 возовъ», слѣдова-
тельно, и въ XVII в. С. состоялъ изъ 10
возовъ, какъ и во времена Русской Правды.

Стогъ—куча сѣна, определеннымъ обра-
зомъ сложенной. Различаютъ собственно С.,
продолговатой формы скирды, и одонья, круг-
лые скирды. Метане С., изъ которыхъ про-
долговатые передъ круглыми представляютъ
то преимущество, что допускаютъ складку въ
нихъ сѣна и ихъ разборку по частямъ, про-
изводится приблизительно такъ же, какъ и
складыванье скирдъ (см.), но подстилка подъ
сѣно обыкновенно ограничивается хворостомъ
и соломой, и у С. нижняя часть почти все-
гда нѣсколько разваливается къверху. И надъ
С., какъ надъ скирдами, иногда устраиваютъ
голландскіе навѣсы, или С. покрываютъ бре-
зентами, съ дѣлью сдѣлать возможную работу
съ укладкою сѣна и въ ненастную погоду.

Стодартъ (Ричардъ - Генри Stoddard,
род. 1825)—американскій поэтъ, преимуще-
ственно лирикъ, прославившійся своими ро-
мансами. Главные его труды: «Footprints»,
стихотворенія (1849), «Poems» (1850), «Ad-
ventures in fairy-land», дѣтскія сказки (1853),
«Songs of summer» (1857), «Town and coun-
try» (1857), «Life, travels and books of Ale-
xander von Humboldt» (1859), «Loves and her-
oines of the poets» (собрание англійскихъ
любовныхъ пѣсень, 1860), «The King's bell»
(1863), «Under green leaves» (1865), «The
children in the wood» (1866), «Putnam, the
brave» (1869), «The book of the East, and
other poems» (1871), «Memoir of Edgar Allan
Poe» (1875), «Anecdote biography of Percy
V. Shelley» (1876) и «H. W. Longfellow» (1882).
Его «Poetical works» изданы въ 1880 г., послѣ
чего появились еще «The lion's cub, with other
verses» (1890), «Under the evening lamp»
(1892) и др.

Сто дней (Les cent jours)—такъ назы-
вается вторичное царствование Наполеона I
во Франціи. Живя въ изгнаніи на островѣ
Эльбѣ, Наполеонъ зорко слѣдилъ за дѣлами
Франціи, зналъ о неудовольствѣ, возбужден-
номъ въ народѣ и въ арміи реакціонной по-
литикой Бурбоновъ, а также о раздорахъ
на вѣскомъ конгрессѣ. Противъ Людовика
XVIII устраивались заговоры; въ разныхъ
мѣстахъ вспыхивали бунты. 26-го февраля
1815 г., во главѣ маленькой арміи (1600 чел.,
съ 80 лошадьми и нѣсколькими пушками), На-
полеонъ направился во Францію и 1 марта
высадился на берегу Жуанвильскаго залива.
Походъ его скоро превратился въ триумфаль-
ное шествіе. Принимая городское начальство

и гражданъ въ Греноблѣ, Наполеонъ разре-
нулъ передъ ними свою политическую про-
грамму. Онъ явился «избавить Францію отъ
оскорбленій со стороны возвратившихся дво-
рянъ, обезпечить крестьянамъ свободное обла-
даніе ихъ землями, отстоять добытыя ре-
волюціей социальныя приобрѣтенія противъ
меньшинства, стремящагося возстановить со-
словныя привилегіи и феодальныя права
прошлаго вѣка. Бурбонская монархія дока-
зала свою несостоятельность отрѣшилась отъ
своей худшей опоры, — духовенства и дво-
рянъ. Соціальное дѣло революціи можетъ быть
упрочено только династіей, обязанной своимъ
трономъ революціи». Онъ отказывался отъ заво-
евавательныхъ плановъ, обѣщалъ дать Франціи
миръ извнѣ и свободу внутри, покорно скла-
нился передъ стремленіемъ французскій націи
къ конституционному правленію. Provinci-
я ликовала; крестьяне и рабочіе переходили
на сторону Наполеона, своего «спасителя».
10 марта Наполеонъ былъ уже въ Лионѣ, гдѣ
формально принялъ титулъ императора, а ве-
черомъ 20 марта прибылъ въ Тюльери. Ко-
роль бѣжалъ въ Гентъ. Возвращеніе На-
полеона соединило противъ него всю Европу.
13 марта представители державъ объявили
Наполеона вѣтѣ закона; былъ возобновленъ
помонскій трактатъ. Курьеры, посланные На-
полеономъ къ европейскимъ дворамъ, не были
приняты. Наполеонъ принялъ энергичныя мѣ-
ры для защиты: онъ призвалъ на службу всѣхъ
составившихъ въ отпуску офицеровъ и сол-
датовъ. Подготовка къ войнѣ велась параллель-
но съ работами объ организациіи правитель-
ства. Приходилось считаться съ требова-
ніями либераловъ, такъ какъ, по словамъ
Наполеона, «слабое, враждебное націи пра-
вительство приучило народъ къ самозащитѣ».
24 марта отмѣнена была цензура, послѣ чего
Франціи наводнили политическія брошюры;
отовсюду присылались проекты новой кон-
ституціи. Было образовано новое министерство,
среди котораго выдѣлялись имена Фуше и
Карно, явныхъ враговъ Наполеона. Мини-
стромъ юстиціи былъ Камбасересъ, финан-
совъ — Годенъ, канцлеромъ казначейства —
Моллеиъ, военнымъ министромъ — Даву, мор-
скимъ — Дебре, министромъ иностр. дѣлъ —
герцогъ Бассано. Императоръ приближалъ къ
себѣ Бенжамена Констана, вождя либераловъ,
написавшаго противъ Наполеона, передъ са-
мымъ его прѣздомъ въ Парижъ, враждебную
статью. Наполеонъ поручилъ ему составленіе
конституціи, увѣряя его въ своихъ либераль-
ныхъ взглядахъ. Декретъ о созваніи департа-
ментскихъ избирательныхъ коллегій былъ под-
писанъ Наполеономъ еще въ Лионѣ, 13 марта.
Составленная Б. Констаномъ конституція
была издана, по желанію Наполеона, какъ
«дополнительный актъ» (acte additionnel) къ
прежнимъ конституціямъ VIII, X и XII гг.,
но она не имѣла съ ними ничего общаго. Въ
сущности, она приближалась къ хартии 1814
г., утверждая представительное правленіе и
отвѣтственность министровъ, повторяя фра-
зы о свободѣ совѣсти, объ индивидуальной
свободѣ. Проступки печати представлялись
вѣдному обыкновеннаго суда присяжныхъ.

Въ общемъ, новая конституція была встрѣчена враждебно. Въ особенности были недовольны отъиной общинами собрать «майское поле». Чтобы придать своей конституціи характеръ національной санкции, Наполеонъ прибѣгнулъ къ плевисситу, обнародовавъ 22 апр. «дополнительный актъ». 1532572 голоса были поданы за актъ, 4802 противъ, но очень многія воздержались отъ подачи голоса. Общественное мнѣніе было настроено враждебно противъ диктаторскаго способа дарования Франціи политической свободы. Наполеонъ рѣшился созвать палаты. На 26 мая въ Парижъ были созваны делегаты отъ избирательныхъ коллегій для выясненія результатовъ плевиссита и для присутствія на торжествѣ «Майскаго поля». 1 июня состоялось ходучное торжество, вызвавшее свою театральность негодование массы и насмѣшки аристократовъ. 3 июня собралась палата депутатовъ. На выборы шли неохотно, народъ занять былъ мыслью о войнѣ. Въ своей тронной рѣчи 7 июня Наполеонъ заявилъ, что имъ «начинается конституціонная монархія». Но императору никто не вѣрилъ, да и самъ онъ, встрѣчая противорѣчіе, постоянно раздражался; въ душѣ онъ оставался прежнимъ деспотомъ. Утомленіе и разочарованность овладѣли всѣми. Послѣ поражения при Ватерлоо Наполеонъ, 21 июня, прибылъ въ Парижъ, а 22-го отрекся отъ престола въ пользу сына. См. Н. Houssaye, «1815».

II. К—iii.

Сто дней (воен.). — Военныя силы, предназначенныя союзниками для дѣйствія противъ Наполеона, составляли до 850 тыс. чел. и образовали 4 арміи: 1) голландско-нидерландскую (106 тыс.), изъ англійскихъ, голландско-бельгійскихъ и нассаускихъ войскъ, подъ начальствомъ герцога Веллингтона; 2) нидер-рейнскую (251 тыс.), изъ русскихъ и сѣверо-германскихъ войскъ, подъ начальствомъ Блюхера; 3) средне-рейнскую (168 тысячъ), изъ русскихъ войскъ Барклая-де Толяи, и 4) верхне-рейнскую (254 тыс.), кн. Шварценберга, изъ австрійскихъ и южно-германскихъ войскъ; кромѣ того сформированы были 2 вспомогательныя арміи (до 80 тыс.), изъ австро-пьемонтскихъ войскъ. Силы союзниковъ сгруппировались вдоль границы Франціи, для концентрическаго наступленія къ Парижу. Наполеонъ имѣлъ въ своемъ распоряженіи до 200 тыс. дѣйствующихъ войскъ и 150 тыс. національной гвардіи. Когда попытки его узакить дѣло мирнымъ образомъ не удалось, онъ рѣшился предупредить союзниковъ наступленіемъ и постараться разбить одну изъ ихъ войсковыхъ группъ до прибытія соудей. Онъ отрядилъ по 15 тыс. къ Пиренеймъ и къ итал. границѣ, 25 тыс. — къ Рейну, а главную свою армію (150 тыс.) сосредоточилъ на линіи Мель-Лиль, чтобы вторгнуться въ Бельгію между Веллингтономъ и Блюхеромъ. Къ началу іюня правое крыло арміи Веллингтона упиралось въ линію Гентъ — Атъ, лѣвое стояло между Брюсселемъ и Монсомъ, а въ центрѣ, отъ Наведя до Граммонъ, находился кавалер. корпусъ. Пруссаки Блюхера (124 тыс.), къ концу мая, имѣли 3 корпуса въ 1-й линіи, у Шарлеруа, Намюра и Синей; одинъ корпусъ

находился во 2-й линіи, у Люттиха. Первоначальный планъ Веллингтона и Блюхера заключался въ томъ, чтобы 15 іюня перейти границу и атаковать Наполеона; но для подготовки этого наступленія ничего не было сдѣлано. Между тѣмъ Наполеонъ рѣшилъ дѣйствовать черезъ Жюлье, во долину Мааса, противъ центра и лѣваго крыла Блюхера и прорвать центръ стратегическаго фронта союзниковъ. Главный ударъ онъ намѣревался направить на Шарлеруа, чтобы разъединить арміи союзниковъ. 15-го іюня франц. армія перешла границу и двинулась къ Шарлеруа. Опрокинувъ слабыя непріятельскіе отряды, французы должны были идти на Сомбрѣфъ и Катръ-бра. Этимъ движеніемъ Наполеонъ надѣялся заставить Блюхера отойти къ Намюру, и затѣмъ хотѣлъ обрушиться на Веллингтона; но Ней, направленный на Катръ-бра, ваткнулся на бригаду принца Саксенъ-Веймарскаго и, полагая, что вмѣстѣ дѣло со всею англ. арміей, оставившись; войска французскаго центра тоже не продвинулись впередъ. Блюхеръ еще раньше приказалъ своимъ корпусамъ отходить на Флерюсъ, Маазъ, Намюръ и Ганъ. Свѣдѣнія, сообщенныя къ вечеру 15 іюня, заставили Наполеона предполагать, что пруссаки намѣрены сосредоточиться съ верней и восточнѣе Флерюса, а англо-голландцы пытаются стянуться у Катръ-бра. На основаніи этихъ свѣдѣній, Наполеонъ приказалъ тремъ корпусамъ двинуться на слѣдующій день (16-го) на Сомбрѣфъ и атаковать Блюхера, а Нейю — овладѣть Катръ-бра и затѣмъ направиться противъ тыла и праваго крыла пруссаковъ. 16 іюня произошелъ бой у Линьи (см.) и Катръ-бра (см.). Событія этого дня выяснили совершенно вную обстановку, нежели та, на которой Наполеонъ основывалъ свои рассчеты. Быстрое сосредоточеніе пруссаковъ и неожиданно-упорное сопротивленіе, встрѣченное французами у Катръ-бра, доказали, что союзники вовсе не были застигнуты врасплохъ. Полагая, однако, что послѣ битвы при Линьи пруссаки въ безпорядкѣ отступаютъ къ Намюру, Наполеонъ на слѣдующій день двинулся для преслѣдованія ихъ часть своихъ войскъ (около 30 тыс.), подъ начальствомъ Груши, а съ главными силами направилъ къ Катръ-бра, противъ Веллингтона. Послѣдній, получивъ извѣстіе объ исходѣ боя у Линьи, отступилъ и остановился на позиціи у Монъ-Сенъ-Жанъ. Авангардъ слѣдовавшій за ними французскихъ войскъ расположился у Бель-Альянса. Къ вечеру 17 числа вся прусская армія сосредоточилась у Вавра. Здѣсь генер. Гнейзенау, заступившій мѣсто раненаго Блюхера, получилъ убѣжденіе отъ Веллингтона, что французы на другой день вѣроятнѣе атакуютъ позицію у Монъ-Сенъ-Жанъ; поэтому прусскій главнокомандующій рѣшилъ выступить съ главными силами изъ Вавра, чтобы выйти на правый флангъ и въ тылъ противнику. 18 іюня произошла роковая для Наполеона битва при Ватерлоо (см.). 19-го іюня Груши нанесъ безрезультатное поражение корпусу Тильмана къ С отъ Вавра (V, 332), но, получивъ извѣстіе о катастрофѣ, постигшей главную французскую армію, послѣдно отсту-

пиль. 26 июня остатки наполеоновской армии (до 60 тыс.), начальство над которыми принял Груши, собрались у Суассона, съезжая прикрыть Париж. Блюхер и Веллингтон, оставив необходимое число войск для осады франц. крепостей, направили 120 тыс. к Парижу. Между тем русская, австрийская и сардинская армии двинулись к франц. границе и вскоре отбили неприятельские отряды к Страсбургу, Вельфору, Ронь и Тулону. Сдача Парижа, вечером 3 июля, разрешила военный вопрос и ускорила разрешение вопроса политического.

И. О. Стовеский (Петръ Stojenski, собственно Statorius) — первый польский грамматик, родом француз. Спасаясь от религиозных преследований, С. прибыл в Польшу при Сигизмунде-Августе и часто получал от него дипломатические поручения. Был сначала проповедником в Кракове, потом директором школы в Пннчаве. Ум. в 1591 г. Он составил первую польскую грамматику, в которой сдѣлал также и очерк истории польского языка в первой половине XVI ст., под заглавием: «Polonicae grammaticae institutio» (Крак., 1568). Грамматика С. имѣет важное историческое значение, по богатству приведеннаго материала. Ревностный кальвинист, С. издал много сочинений в защиту своего исповѣданія.

Стожары — так в Костромской губ. называют подмошки из жерды для сѣнных стогов. На эти подмошки ставят, по мѣрѣ высоты стога, жерди конусообразно, и на эту вершину наваливается сѣно. Такой способ признан в англійских фермах наилучшим, для отвращенія гнилости клевернаго и даже люцерноваго сѣна.

Стоики. — Стоическая философія возникла въ эпоху, когда греческая мысль, утомленная теоретическимъ умствованиемъ, все болѣе и болѣе стремилась къ цѣльному догматическому міросозерцанію, которое могло бы стать на мѣсто разложившихся вѣрованій и обособить систему рациональной этики. Такое міросозерцаніе являлось потребностью цѣлаго общества, цѣлой культуры, а не тѣснаго кружка мыслителей, замыкавшихся въ стѣны своей школы. Греческое просвѣщеніе покрало міръ, становилось мировою позитивной силой — и греческая философія, соответственно этому, мѣняла свой прежній характер: она переставала быть изслѣдованіемъ, умозрѣніемъ, и обращалась въ догму. Такой характер болѣе всего придалъ ей Зенонъ, основатель стоической школы, и его многочисленные последователи.

Главнѣйшіе С. Зенонъ изъ Китія на Кипрѣ (прибл. 340—265) сошелся въ Афинахъ съ книжникомъ Кратесомъ, въ которомъ онъ видѣлъ истиннаго представителя философіи Сократа. Не удовлетворенный книжескимъ ученіемъ, онъ слушалъ и другихъ учителей — мегарца Стильфона и платониковъ Ксенократа и Полемона, и къ концу IV в. основалъ собственную школу въ «узрочатомъ портикѣ» (стоа пойкаде), отъ котораго она и получила свое названіе. Сочиненія его, касавшіяся самыхъ разнообразныхъ предметовъ, дошли до

насъ лишь въ незначительныхъ фрагментахъ, какъ и сочиненія его преемника Клеанфа изъ Ассъ (331—251), бывшаго кулачнаго бойца, который сталъ философомъ благодаря глубинѣ увлеченія и необыкновенной энергіи (см. Pearson, «The Fragments of Zeno and Cleanthes», 1890). Другіе ученики Зенона — его землякъ Персей, Аристонъ изъ Хиоса, Гериллъ изъ Кароагена, Сфера изъ Босфора и поэтъ Аратъ изъ Сидалии. Преемникъ Клеанфа, Хризпъ (281/76—208/4) — одинъ изъ самыхъ плодотворныхъ писателей древности, неутомимый преподаватель и популяристъ, прославился какъ второй основатель стоицизма, развившій его систематически въ своихъ многочисленныхъ философскихъ и поэмическихъ сочиненіяхъ. Его многочисленные ученики распространили стоическое ученіе на востокъ и на западъ (Зенонъ, Антипатръ и Архедемъ изъ Тарса, Диогенъ вавилонянинъ). Изъ современниковъ его выдаются знаменитый ученый Эратосѣнъ Киренскій (276/2—196/2), ученикъ Аристона, и Телесъ, проповѣдникъ нравственности, сильно приближавшейся къ книжизму. Ставя философію высшюю практич. цѣль уже раніе С. расхлѣбился въ опытѣ теоретической философіи: такъ Гериллъ, подобно Аристотелю, полагалъ высшее благо за высшюю цѣль въ разуміи, между тѣмъ какъ Аристонъ не хотѣлъ знать ни діалектики (логики), ни физики, считая первую бесполезною, а вторую — недостатною человѣческому знанію, и придавалъ дѣлу лишь основнымъ принципамъ этики. Помимо этихъ увлеченій, школа сначала твердо держалась основныхъ началъ своего основателя. Болѣе глубокія различія мы находимъ лишь во второмъ и первомъ вѣкахъ, въ эпоху усиливающагося эклектизма. Ученики Диогена, Воевъ и въ особенности Панеція Родосскій, значительно приближаются къ Аристотелю, а ученикъ Панеція Посидоній (прибл. 135—50) былъ ревностнымъ почитателемъ Платона и стремился къ соединенію стоицизма съ ученіями Платона и Аристотеля. Его философія носить отпечатокъ эклектическаго платонизирующаго стоицизма, разнovidности котораго мы находимъ у неоплатониковъ, у эклектиковъ, у академиковъ школы Антіоха Аскалонскаго и Евдора, у Филона и въ ранней патристикѣ. Во времена имперіи стоицизмъ обратился въ популярную просвѣдательную философію, сосредоточившую въ себѣ лучшіе заветы античной доблести и нравственной мысли. Онъ получилъ самое широкое распространеніе; мы находимъ его представителей на всѣхъ ступеняхъ общественной дѣятельности, отъ кесаря М. Аврелія и вельможи Сенеки до раба Эпиктета. Проповѣдь этихъ учителей приобретаетъ духовно-нравственный отпечатокъ, столь характерный для всей эпохи; но они остаются вѣрными основнымъ началамъ первоучителей — Зенона и Хризиппа — и держатся ихъ строго, чѣмъ представители средней эпохи, въ родѣ Посидонія.)

Задача стоической философіи состояла въ томъ, чтобы найти прочное разумное основаніе для нравственной жизни. Вѣсть отъ книжниковъ, С. видѣлъ въ челоѣческомъ знаніи

лишь средство к добродетельному поведению и достижению блага; вместе с книжками, они поставили себя задачей сдѣлать человека свободнымъ и счастливымъ посредствомъ добродѣтели. Поэтому они опредѣляли философію какъ упражненіе въ добродѣтели (*ἀσχολία φροσύνη*). Сначала Зенонъ сходилъ съ книжками въ пренебреженіи къ теоретическимъ наукамъ — черта, которую до крайности усиливалъ ученикъ его Аристотъ; но впоследствии, повидимому, самъ Зенонъ освободился отъ такой односторонности, не впадая въ обратную крайность другого ученика своего, Герилла, который, вмѣстѣ съ Аристотелемъ, признавалъ познаніе высшимъ благомъ. Наибольше отчетливо выражена основная тенденція школы у Хризиппа: полемизируя противъ Аристотеля, онъ признаетъ, что цѣль философіи заключается въ томъ знаніи, которое ведетъ къ истинной дѣятельности и тѣмъ самымъ составляетъ часть такой дѣятельности. По учению С., истинная дѣятельность невозможна безъ истиннаго, объективнаго знанія; какъ и у Сократа, мудрость и добродѣтель признаются тождественными, и потому философія, опредѣляемая какъ «упражненіе въ добродѣтели», есть вмѣстѣ съ тѣмъ «познаніе божескаго и человѣческаго»; Напрасно бытлобы видѣть въ стоицизмъ исключительно этическое ученіе; хотя нравственный интересъ въ немъ и преобладаетъ, его этика, столь же рационалистическая, какъ и другія нравственныя ученія грековъ, всецѣло основывается на теоретической подстройкѣ. Рациональное философское міросозерцаніе само по себѣ имѣло извѣстную нравственную цѣну въ глазахъ С., и если нѣкоторые изъ нихъ любили выставлять на показъ свое презрѣніе къ чистой теоріи, то сравненіе съ книжками указываетъ, насколько разнятся они отъ этихъ моралистовъ именно въ разработкѣ теоретической философіи — логики и физики — которой книжки дѣйствительно не хотѣли знать. Истинно доброе поведеніе, по учению С., есть разумное поведеніе — а разумно то поведеніе, которое согласуется съ природою человека и всѣхъ вещей. Чтобы согласовать свое поведеніе съ закономъ вселенной, нужно познавать этотъ законъ, познавать человека и вселенную. Отсюда по необходимости возникаетъ логика, изслѣдующая вопросъ о познаваемости вещей, о критеріи истины — и физика или наука о природѣ. Въ своемъ стремленіи къ цѣльному, свободному отъ противорѣчій, чисторациональному міросозерцанію, С. нередко являлся эклектиками по отношенію къ предшествовавшимъ ученіямъ: они поставили себѣ трудную цѣль — примирить дуалистическую философію понятія, развившуюся послѣ Сократа, съ первоначальнымъ монизмомъ ионійской физики.

Логика. Аристотель искалъ высшую цѣль познанія въ немъ самомъ и видѣлъ въ разумѣ дѣятельное начало познанія; С. ищутъ цѣль познанія въ его практическомъ результатѣ и признаютъ началомъ знанія вѣчто ему вышнее — впечатлѣнія вещей, испытываемыя нами. У Аристотеля теорія познанія какъ-бы двоятся между рационализмомъ и эмпириз-

момъ: съ одной стороны начало познанія есть всевѣдущій дѣятельный умъ, съ другой — мы обладаемъ пассивной восприимчивостью къ вышнимъ впечатлѣніямъ. Въ своихъ поискахъ за реальнымъ, положительно обоснованнымъ знаніемъ, С. принимаетъ одну реалистическую сторону ученія Аристотеля: опытъ есть единственный источникъ познанія, и мысленіе наше — восходя отъ извѣстнаго къ неизвѣстному, отъ данныхъ частныхъ случаевъ къ другимъ предваряемымъ случаямъ, къ общеніямъ, — оперируетъ лишь съ матеріаломъ ощущений, вызываемыхъ впечатлѣніями. Вся *представленія*, составляющія содержаніе нашего знанія, возникаютъ изъ *ощущеній* внутреннего или вышнѣшаго чувства, изъ отисковъ или *впечатлѣній* — вышнихъ *предметовъ*, производящихъ внутреннія измѣненія или движенія души. Изъ воспріятій такого рода рождается память, изъ памяти — опытъ. Душа есть чистая хартия, на которую наносятся начертываемые знаки. Отъ однородныхъ частныхъ воспріятій мы приходимъ путемъ умозаключеній къ понятіямъ; и поскольку послѣднія служатъ естественнымъ результатамъ повседневнаго опыта, они характеризуются какъ *общія понятія* (*κοινὰ ἐννοια*), предшествующія всякому искусственному научному изслѣдованію въ качествѣ общихъ предубѣжденій или «предвосхищеній» (*προλήψεις*). Наука разрушаетъ нѣкоторыя изъ такихъ убѣжденій, подтверждаетъ другія и, наконецъ, порождаетъ новыя, высшія обобщенія, провѣренныя, сознательныя и уже неопровержимыя. За разсудкомъ признается право на *безусловно-достовѣрнаго* обобщенія. Какъ, однако, они возможны, если въ дѣйствительности намъ дано лишь частное или единичное? Книжки были послѣдовательнѣе, отрицающія возможность общихъ опредѣленій. За то С. были практичнѣе въ своей непоследовательности: нельзя послушать разумно безъ общихъ принциповъ и цѣлей — и если невозможно разумное знаніе, то невозможно и разумное поведеніе. Но если источникомъ знанія служатъ чувственныя впечатлѣнія, то въ чемъ критерій истинности нашихъ представлений, и какъ можемъ мы сами судить о ихъ соответствіи или несоответствіи ихъ объектамъ? Такой критерій С. указываютъ въ непосредственной *очевидности* (*εὐκρίτης*) или *убѣдительности* нѣкоторыхъ изъ нашихъ представлений, которыя заставляютъ насъ невольно соглашаться съ ними; такія представления (*φαντασίαι*) *обнимаютъ* въ себѣ свой предметъ и постолку связаны съ сознаніемъ его дѣйствительности. Зенонъ называлъ ихъ «понимательными представлениями» (*καταληκτικαί φ.*) и усматривалъ въ нихъ критерій истины. По свидѣтельству Діогена Лаэртія (VII, 54), Хризиппъ видѣлъ критерій въ ощущеніи (*αἰσθησις*) и общихъ понятіяхъ (*προλήψεις*), образовавшихся непосредственно, помимо научнаго размышленія, а нѣкоторые изъ предшествовавшихъ С. искали критерій въ логической дѣятельности разума. Какъ-ни различны на видъ эти опредѣленія, они легко согласуются между собою съ точки зрѣнія грубаго сенсуалистическаго реализма стоической школы: все содержаніе разума и

понятий определяется впечатлѣніями, а въ этихъ послѣднихъ мы непосредственно воспринимаемъ самыя вещи. Воспріятіе очевидно, какъ непосредственный отпечатокъ вещи; общія понятія истинны и очевидны какъ результатъ многократнаго повторенія однородныхъ воспріятій, при которомъ естественно отпадаютъ случайные элементы единичнаго воспріятія; наконецъ, такія понятія обладаютъ высшею достоверностью, когда они имѣютъ за себя *общее согласіе* всѣхъ, или ручательство, даваемое научной проверкой, которая сама опирается на общія истинны опыта. Вся эта теорія познанія представляется сенсуалистическимъ упрощеніемъ ученія Аристотеля. Не слѣдуетъ, однако, сѣмблывать С. съ позднѣйшими сенсуалистами. Призывая въ своей физикѣ непосредственное единство духа и матеріи, разума и вещества, они признавали и непосредственную *разность* *самыхъ чувствъ*: на этомъ-то и основывалось ихъ ученіе о «понимательномъ представленіи» — чувственномъ образѣ, понимаемомъ, «схватываемъ» своей предметъ. Теорія познанія С. составляла отдѣлъ ихъ *логики*, которую они понимали весьма широко, какъ *науку о внутреннемъ и внешне* *словѣ* (*Λ. ενδιδεστος и προφορικος*), т. е. о мысли и о ея словесной формѣ; соответственно этому они дѣлили логику на *диалектику* и *риторику*, при чемъ первая распадалась на формальную логику въ тѣсномъ смыслѣ, ученіе о критеріи, поэтику и грамматику. Въ области послѣдней заслуги ихъ были весьма почетны, но въ области формальной логики они ограничились схоластической переработкой того, что сдѣлано было Аристотелемъ.

Физика. Въ физикѣ, какъ и въ теоріи познанія, С. даютъ реалистическое упрощеніе ученія Аристотеля, отвергая его дуализмъ. Есть только одно начало, въ одно и тоже время духовное и тѣлесное — живая разумная стихія, подобная огню Гераклита или воздуху Анаксимена. Вселенная есть живое тѣло, всѣ члены котораго разумно согласованы. Она образуется путемъ *последовательныхъ сгущеній и разрѣженій* *огненного духа* или *пневмы*: эта *пневма* сгущается въ воздухъ, изъ котораго сгущается влага — вода; изъ воды сгущаются твердые осадки — земля — и вновь улетучиваются. путемъ разрѣженія, (пары, воздухъ, огонь). Въ мірѣ нѣтъ пустоты; есть лишь тѣла различной плотности, которыя всѣ соединяются во одно всеобъемлющимъ и всепроникающимъ тѣломъ — воздухомъ. «Пустота» лежитъ за предѣлами міра: когда вселенная возвращается въ первобытное единство, въ общемъ воспламененіи всѣхъ стихій, мировое вещество безпредѣльно расширяется въ этой пустотѣ, чтобы затѣмъ вновь сгуститься въ компактную массу, при наступленіи новаго періода мірообразования. Безъ единства вещества и его непрерывности не было бы связи и взаимодѣйствія вещей, которыя относятся другъ къ другу какъ части единой субстанціи. Безъ такого единства субстанціи необъяснимо взаимодѣйствіе между матеріей и формой, душой и тѣломъ, разумомъ и вещами; духъ не дѣйствовалъ-бы на вещество,

если-бы онъ не былъ тѣлеснымъ, формы не могли-бы воплощаться въ вещества, если-бы онѣ были безплотны. У Платона не только духъ, но и матерія были безплотны; у стоиковъ не только матерія, но и духъ есть тѣло. Мало того: С. признавали тѣлесность не только души, но и самыхъ *свойствъ* и *качествъ* вещей, т. е. «формъ» Аристотеля; самыя *состоянія* и *дѣятельности* существъ, даже аффекты и добродѣтели души представлялись имъ тѣлесными. Все это своего рода тонкія «матерія» или токи, *пневматы* — своеобразныя пневматическія сущности, которыя распространяются, проникаютъ собою болѣе грубыя тѣла и сообщаютъ имъ тѣ или другія свойства (напр. тепло, цвѣтъ, болѣзнь и пр.). Такимъ образомъ, С. вовсе не думали отрицать психическія свойства или проповѣдывать грубый материализмъ: они хотѣли только разрешить проблему метафизики Аристотеля и его теоріи познанія, уразумѣвъ ея дуалистическое противоположеніе между идеальнымъ и реальнымъ, между безплотнымъ понятіемъ («формой») и чувственной матеріальной дѣйствительностью. Они допускали различіе между духомъ и «неразумнымъ» веществомъ, между активнымъ и пассивнымъ началомъ, между матеріей и силой; но духъ былъ для нихъ тѣлеснымъ, сила — также матеріей своего рода или, точнѣе, состояніемъ матеріи, ея «тономъ»: различія въ степени энергіи, жизнениности, разумности зависятъ отъ «тона», напряженія основной стихіи. Матерія и сила неразрѣдны; вещество не существуетъ безъ силъ, безъ качествъ и состояній, какъ и качества и состоянія, производимыя силами, не существуютъ внѣ вещества. Такимъ образомъ въ самомъ монизмѣ С. уцѣлѣли слѣды дуализма Аристотеля: сама по себѣ матерія «безформенна и безкачественна», лишена жизни и движенія; она движется, оживляется и формируется тою творческой разумною силой, которая ее проникаетъ. И единство, и стройность мірозданія свидѣтельствуютъ о единствѣ силы, его являющей, какъ и объ единствѣ его вещества. Эта единая разумная сила опредѣляется какъ *Логосъ*, разумъ міра или Божество. Въ Божествѣ неразрѣдно связаны и активная, и пассивная, и матеріальная, и духовная стороны, какъ душа и тѣло въ человѣкѣ. Божество есть въ одно и тоже время и физическая субстанція, изъ которой образуется тѣло вселенной, и универсальный Логосъ, опредѣляющій закономерное разумное устройство тѣлаго и оживляющій природу. Божество, сохранившее въ чистотѣ свою эфирную, огненную природу за предѣлами видимого міра, или блестящее въ солнцѣ и звѣздахъ, невидимо разлитое во всемъ мірѣ, проникаетъ *все* и находится въ физическомъ взаимодействіи съ тѣми космическими стихіями, которыя изъ него образовались. Оно есть, слѣдовательно, и матерія міра, и его форма, и его субстанція, и его законъ, и его стихія, и его разумная душа. Богъ есть міръ, и внѣсть съ тѣмъ Онъ есть дѣятельное творческое начало міра, «лучшая», превосходящая его часть; *Онъ есть часть и цѣлое*, начало, середина и конецъ. Онъ есть Промыслъ.

управляющий миром—и вмѣстѣ съ тѣмъ физическое начало міра, духовный и физическій законъ. Онъ объмаетъ въ себѣ полноту стихій и полноту силъ, образующихъ вещество. Если вселенная образуется единымъ Логосомъ, то множеству единичныхъ вещей или существъ соотвѣствуютъ частные логосы, опредѣляющие собою ихъ *формы*. Какъ сѣмя предопредѣляетъ собою форму будущаго организма, такъ эти логосы опредѣляютъ собою родовыя, видовыя и индивидуальныя формы вещей: С., поэтому, называютъ ихъ «сѣменными» или «сперматическими логосами». Такимъ образомъ, невещественныя «формы» Аристотеля, его «сроды и виды», соотвѣствующіе понятіямъ, не только признаются физическими агентами, но обращаются въ живую материальную сперму, приобращаютъ тонкую тѣлесность, безъ которой С. отказываются объяснить ихъ взаимодействие съ болѣе грубыми тѣлами—взаимодействіе формы и матеріи. Всемирный огненный Логосъ есть сперма міра; онъ заключаетъ въ себѣ и всѣ частные логосы—сѣмена, изъ которыхъ образуются всѣ вещи. Они изъ него исходятъ и къ нему возвращаются. Ученіе о Логосѣ неразрывно связано съ ученіемъ о Промыслѣ, которое получаетъ все болѣе развитіе и распространіе въ связи съ нравственнымъ ученіемъ С. Оно обращается въ телеологическое доказательство бытія Божія и популярную теодицею. Изъ разсмотрѣнія плесообразности міроизданія выводится его разумность, которая примиряетъ насъ съ *роковою необходимостью* мирового порядка: *оптимизмъ С. соединяется съ фатализмомъ*; законъ природы, которому мудрый свободно подчиняется, есть разумный законъ. Поэтому жизнь, сообразная разуму, есть вмѣстѣ съ тѣмъ жизнь, сообразная истинной природѣ человека и всѣхъ вещей. Неизмѣнная необходимость, неразрывная цѣпь причинности опредѣляетъ все, что случается. С. придерживались самаго строгаго детерминизма: человекъ въ своихъ дѣйствіяхъ безусловно подчиненъ закону необходимости; онъ свободенъ лишь тогда, когда повинуются ему сознательно. Человѣческая душа есть частица или истечение мировой души, такая же «теплая пчелъ», какъ и она, и точно такъ же распространена по всему тѣлу человека, какъ та— по всему тѣлу міроизданія. Она тѣлесна, иначе она не могла-бы дѣйствовать на тѣло или испытывать его аффекты; она бессмертна лишь въ томъ смыслѣ, что переживаетъ тѣло: при общемъ конечномъ воспламененіи она погибаетъ. Это ученіе о конечномъ воспламененіи міра долго составляло предметъ оживленнаго спора школъ между собою, но вмѣстѣ съ тѣмъ служило соблазномъ для нѣкоторыхъ изъ С., которые готовы были пожертвовать имъ въ интересахъ тенезма и бессмертія души (напр. Зенонъ изъ Тарса, Диогенъ, Боевъ, Панетцій). Большинство, однако, оставалось вѣрнымъ абсолютному пантеизму школы и не допуская никакого окончательнаго, вѣчнаго обособленія, никакихъ вѣчныхъ границъ, отдѣляющихъ отъ божества его части или излученія.

Этика. Миръ не есть механической аггрегатъ атомовъ, а единое органическое цѣлое, оживленное божественнымъ разумомъ. Человѣкъ особенно причастенъ этому разуму, который по природѣ составляетъ «господствующее» начало въ немъ (τὸ ἡγεμονικόν); поэтому онъ можетъ и долженъ сознать свое мѣсто и назначеніе въ міроизданіи; онъ долженъ познавать, какое поведеніе наиболѣе сообразно его природѣ и его естественному отношенію къ другимъ существамъ. Онъ долженъ «жить сообразно природѣ», т. е. сознательно сообразоваться съ тѣмъ, что онъ есть по природѣ. свободно, произвольно слѣдуя ея божественному закону. Человѣкъ есть животное, разумное существо, по природѣ предназначенное къ общенію съ себѣ подобными. Слѣдовательно, онъ долженъ жить сообразно естественной цѣли (а не прихотямъ или похотямъ) животного; во-вторыхъ, онъ долженъ жить сообразно естественной цѣли разумнаго существа, *подчиняя свои аффекты разуму*, въ третьихъ, онъ долженъ жить сообразно той естественной цѣли, какую онъ имѣетъ въ качествѣ органическаго члена социальнаго цѣлаго. Въ сущности «жить сообразно природѣ», значитъ жить сообразно разуму, сообразно универсальному Логосу: въ этомъ и мудрость, и добродѣтель, и счастье человека. Сама природа внушаетъ намъ здравыя нравственные инстинкты: она даетъ животному инстинктъ самосохраненія, заставляющій его жить сообразно его природѣ. Этотъ же инстинктъ требуетъ отъ разумнаго существа самоутвержденія и самосохраненія его разумной природы. Только разумное есть благое для человека; только разумное поведеніе или добродѣтель есть для него дѣйствительное благо, только неразуміе и пороки—подлинное зло. Все прочее «безразлично»: здоровье, богатство и почести не суть благо и лишеніе ихъ не есть зло. Все, кромѣ добродѣтели, можетъ быть хорошо лишь по своему отношенію къ ней, поскольку оно ей способствуетъ. Въ этомъ смыслѣ испытанія суть блага, утрачивая человека въ добродѣтели: *bonus vir omnia adversa exercitationes putat*—тема, на которую написано много проповѣдей или увѣщаній. Однако, не сѣдуютъ думать, чтобы С., вмѣстѣ съ книжниками, вовсе отвергали всякую цѣнность внѣшнихъ, относительныхъ благъ. Уже Зенонъ признавалъ возможность различной расцѣпки «безразличныхъ» предметовъ: такъ напр., здоровье и богатство безразличны въ нравственномъ смыслѣ, но было бы безуміемъ предпочитать имъ болѣзнь или бѣдность. Позднѣйшіе С. вдавались въ мелочувѣе, чисто иезуитскую казуистику въ расцѣпкѣ вещей и поступковъ. Въ общемъ «безразличныя вещи» дѣлились на «предпочтительныя», «нежелательныя» и наконецъ вполне безразличныя, не имѣющія значенія для человека. Въ ученіи о *высшемъ благе* С. всего болѣе расходятся съ Эпикуромъ и гедониками, искавшими его въ удовольствіи. Какъ страдательный аффектъ чувственности, независимый отъ разума, удовольствіе не можетъ быть цѣлью разумнаго существа. Природа внушаетъ животному инстинктъ самосохраненія, а не похоть удовольствія; послѣд-

нее является не целью, а только последствием, наступающим за нормальным удовлетворением естественных потребностей. Клеанте признавал его даже противным природѣ разумнаго существа, несообразным съ немъ; другіе С. не заходили такъ далеко, но все же полагали истинное благо и счастье въ свободѣ отъ страстей (apatia), въ спокойствіи духа. Стремленіе къ добродѣтели есть законъ разумной, человѣческой природы. Познавая ее, мы сознаемъ этотъ законъ какъ долгъ. Правда, на ряду съ разумными, добрыми инстинктами въ насъ шевелятся неразумные аффекты и страстные движенія. Какъ ни трудно объяснять ихъ съ точки зрѣнія философіи, которая считаетъ все существующее разумнымъ, С. не только признаютъ ихъ существованіе, но ставятъ борьбу съ ними главнѣйшею задачей добродѣтели. Мы должны вырвать съ корнемъ эти «болѣзни души», подавить въ себѣ аффекты наслажденія, похоти, заботы и страха. Въ отличіе отъ этихъ неразумныхъ влеченій, добродѣтель есть разумность духа. Корень всѣхъ добродѣтелей есть мудрость; всѣ онѣ суть проявленія одного и того же неизмѣнно-благаго настроенія (diabesis); добродѣтель есть нравственная сила и достигается познаніемъ и упражненіемъ. Добродѣтель едина, но проявленія ея разнообразны въ различныхъ моментахъ или сторонахъ человѣческой дѣятельности. Соотвѣственно этому С. различаютъ четыре частныхъ добродѣтели — рассудительность, мужество, самообладаніе или воздержаніе и справедливость. Вся нравственная дѣятельность поступковъ зависитъ, однако, исключительно отъ настроенія, и если его нѣтъ, то одно внѣшнее исполненіе долга еще не дѣлаетъ добрымъ наше поведеніе. Благое или разумное настроеніе воли представляется величиной абсолютной, которая не имѣетъ степеней; оно не можетъ быть большимъ или меньшимъ — оно есть или его нѣтъ. Между мудростью и безуміемъ, добродѣтлью и порокомъ нѣтъ середины. Разумъ господствуетъ или не господствуетъ — добродѣтель есть, или ея нѣтъ, ибо она заключается именно въ господствѣ разумѣ. Сообразно этому все человечество дѣлится на два класса — мудрыхъ и безумныхъ, хотя, при извѣстномъ ригоризмѣ, въ мірѣ едва-ли найдется истинный, т. е. совершенный мудрецъ, съ тѣмъ неизмѣнно-разумнымъ, никогда не слабѣющимъ строемъ воли, безъ котораго, по учению С., нѣтъ добродѣтели. Это не мѣшаетъ имъ, однако, называть самый идеалъ такого «мудреца»: онъ одинъ свободенъ, преисполненъ, богатъ, блаженъ, всевѣдущъ, одинъ обладаетъ всѣми добродѣтелями, всегда поступаетъ какъ должно, ничему не удивляется, никогда не обманывается и ни въ чемъ не погрѣшаетъ. Онъ есть единый истинный царь, правитель, врачъ, прорицатель, кормчій и т. д. Словомъ, нѣтъ тѣхъ совершенствъ, которыми-бы С. не надѣляли мудреца въ своихъ популярнѣхъ нравственныхъ трактатахъ. Онъ свободенъ отъ вслѣхъ потребностей и страданій, онъ единый другъ боговъ, его счастье равняется блаженству самого Зевса, такъ какъ онъ живетъ

сообразно божественному разуму, который какъ-бы воицелается въ немъ. Его добродѣтель, по Хризиппу, можетъ быть утрачена лишь въ томъ случаѣ, если онъ окончательно сойдеть съ ума. Очевидно, такой мудрецъ есть лишь отвлеченный идеалъ; сами С. признавали, что даже лучшіе изъ философовъ были лишь на пути къ нему. Отсюда вытекала необходимость компромиссовъ между идеаломъ и дѣйствительностью. Наряду съ абсолютнымъ совершенствомъ признавался рядъ ступеней нравственнаго прогресса (прохотѣ), хотя, съ точки зрѣнія отвлеченной морали С., совершенствующійся (прохотѣ) еще принадлежитъ къ разряду «неразумныхъ». Фактически, однако, на такой отвлеченной точкѣ зрѣнія трудно было удержаться въ проповѣди морали, и С., проповѣдая идеалъ божественнаго «мудреца», разрабатывали самую мелочную систему прикладной морали. Идеальная этическая требованія, въ самой противоположности своей повседневному поведенію, господствовавшимъ нравамъ и безнравственности, имѣли, однако, высокое воспитательное значеніе. Стоицизмъ былъ могущею ступеню нравственною силою, оказавшею свое дѣйствіе въ теченіи многихъ вѣковъ и въ большомъ масштабѣ. Творенія Сенеки, Эпиктета, Марка Аврелія до сихъ поръ поражаютъ возвышенностью своихъ нравственныхъ мыслей, тонкостью духовныхъ наблюденій. С. воспитывали нравственное сознаніе, будили совѣсть въ томъ обществѣ, которое ихъ слушало, были его проповѣдниками и духовниками. Стоицизмъ пережилъ изычство и вошелъ въ христіанскую литературу, оказавъ сильное вліяніе на многихъ апологетовъ и учителей христіанства, каковы, напр., Тертуліанъ, Амвросій, Климентъ Александрийскій. Въ общемъ, въ морали С. замѣчается двойственная тенденція. Съ одной стороны это мораль киниковъ, которая стремится освободить человѣка отъ всего внѣшняго и проповѣдуетъ идеалъ отвлеченной свободы личности, ея совершеннаго безстрастія и равнодушія; человѣкъ — разумное существо, свободно располагающее своею жизнью и смертыю, и когда его тѣло отказывается служить ему по немощамъ и болѣзнямъ, за нимъ признается право окончить жизнь самоубійствомъ, какъ это сдѣлалъ въ старости Зенонъ, Клеанте и другіе. Но наряду съ крайнимъ киническимъ индивидуализмомъ мы наблюдаемъ у С. другую, гуманную тенденцію, нравственные идеалы, возникающіе изъ сознанія солидарности, органической связи человѣка съ человечествомъ и съ мировымъ цѣлымъ. Отсюда возникаетъ обязанность жить для блага, человѣколюбиво относиться къ ближнему. Киническая проповѣдь, направленная противъ условныхъ нравовъ и установленій человѣческаго общества, противъ обычаевъ и моды, требовавшая упрощенія жизни, съ теченіемъ времени постепенно смягчалась. Идеалъ самодовлѣющаго мудреца, равнаго богамъ, безстрастно, чуждо гнѣва и жалости, страннимъ образомъ соединяется съ чрезвычайно высокой оиѣнкой, дружбы; киническій взглядъ на союзъ между богами уступаетъ мѣсто возвышенному

нравственному представлению о бракѣ. И хотя политическіе идеалы были чужды С., они стумбли въсплѣдствіи сочетая свои стремленія съ завѣтами римской республиканской доблести. Индивидуализмъ С. сочетается съ универсализмомъ, который впервые возвышается до идеи всеобщаго братства. Нѣтъ болѣе ни афинянина, ни коринтянина, ни эллина, ни варвара — всѣ люди братья, какъ чада единого Отца. Въ сознаніи этой истины сглаживаются социальныя и національныя различія: рабъ дѣлается братомъ, иноплеменикъ становится ближнимъ, космополитизмъ провозглашается на мѣсто идеологій національнаго государства. *Mundus est nobis patria*. Человѣкъ сознаетъ себя гражданиномъ «вышняго города» — государства, въ которомъ всѣ реальныя города или государства являются лишь какъ-бы отдѣльными домами. Онъ чувствуетъ себя членомъ всеобщаго, божественнаго тѣла — *Dei socii sumus et membra*, — и такимъ образомъ въ стоицизмѣ впервые зарождается идея «срада Божія», которой суждено было получить новое развитие въ ученіи римской церкви. Союзъ, обнимающій человечество, но ограничивается его предѣлами: онъ охватываетъ всѣ разумныя существа въ единомъ всеобъемлющемъ цѣломъ. Вселенная опредѣляется какъ «система, состоящая изъ боговъ и людей и изъ того, что ради нихъ существуетъ». Въ подчиненіи закону этого царства духовъ, въ покорности судьбѣ, которую постоянно проповѣдуютъ С., заключается ихъ *religio*. Благочестіе есть «познаніе служенія богамъ»; такое служеніе состоитъ въ томъ, чтобы имѣть правильныя представленія о богакъ, подражать ихъ совершенствамъ, повиноваться ихъ волѣ и блюсти частоту сердца; словомъ, истинное богослуженіе состоитъ въ мудрости и добродѣтели. Истинная религія есть истинная философія. Въ народной религіи С. естественнѣе должны были отвергать весьма многое, но на дѣлѣ они выступали ея защитниками, какъ мы видимъ это на примѣрѣ Марка Аврелія, допустившаго жестокаго гоненія на христіанъ. Они не рѣшались посягать на религію, какъ основу народной нравственности, предоставляя себѣ объяснять по своему міеологію. Признавая единое верховное божество, Зевса, они видѣли въ другихъ богахъ лишь формы божественнаго — изображенія божественныхъ силъ, являющихся въ стихіяхъ и свѣтилахъ, или въ великихъ людяхъ, благодѣтеляхъ человечества. Уже Зенонъ, Клеантъ и Хризиппъ въ самыхъ широкихъ размѣрахъ допускали аллегорическое истолкованіе мифовъ, образчикомъ котораго служатъ дошедшее до насъ сочиненіе стоика Корнута (перваго вѣка по Р. Хр.). «О природѣ боговъ»: Кроносъ и Рея суть время и матерія, Гефестъ — огонь, Аполлонъ и Артемида — солнце и луна и т. д. Боги сводятся либо къ силамъ, проявленіямъ божественнаго, либо понимаются какъ разумныя существа высшаго порядка (демоны). Оракулы, предсказанія и предзнаменованія будущаго объясняются внутреннею «символической» связью всѣхъ вещей и событій, которая открывается разум-

ной человѣческой душѣ, просвѣщаемой божественными свѣтомъ.

См. сохранившіяся сочиненія позднѣйшихъ стоиковъ — Сенеки, М. Аврелія, «бесѣды» и «руководство» Эпикета, изданныя Аррианомъ, вмѣстѣ съ комментариемъ къ «руководству» Симпликія, вышеупомянутое соч. Корнута и фрагменты Музонія Руфа (P. Wendland, «Quaestiones Musonianae», 1886). Для стоиковъ средней эпохи см. Schmekel, «Die Philos. d. mittleren Stoa». Отъ стоиковъ ранняго времени до насъ дошли лишь фрагменты, собранные въ различныхъ сборникахъ (Pearson, «The Fragments of Zeno and Cleanthes», 1890; Baguet, «De Chris. vita et reliquiis», 1822; Gercke, «Chrysisippus» — «Jahrb. f. Philol.», Suppl., XIV, 691 сл.; VII книга Диогена Лаярція, который черпаетъ свои свѣдѣнія изъ жизнеописаній Антигона Каристскаго, III в. до Р. Х.). Изъ общихъ сочиненій, помимо Целлера, «Philos. d. Griechen» (III, 1), главныя: Ravaisson, «Essai sur le St.» (1856); Weygoldt, «Die Philos. d. Stoa» (1883); Ogereau, «Essai sur le système philos. des St.» (1885); Hirzel, «Untersuchungen zu Cicero's philos. Schriften», II, 1882; «Die Entwicklung d. st. Philosophie»; L. Stein, «Die Psychol. d. Stoa» (1886—88). Изъ монографій, помимо указанныхъ выше, особое значеніе для исторіи стоицизма имѣютъ Bonnhöfer, «Epiklet und die Stoa» (1891); С. Говоровъ, «Моральная философія С. въ отношеніи къ христіанству» («Вѣра и Разумъ», 1888); К. Мартъ, «Философы и поэты-моралисты во времена Римской имперіи» (М., 1879).

С. Г.

Стоиловъ (Константинъ) — болгарскій политическій дѣятель, род. въ 1862 г. въ Филиппополѣ, учился сперва въ Константинополь, потомъ въ Гейдельбергѣ. Въ 1879 г. былъ членомъ великаго тырновскаго народнаго собранія, гдѣ выдвинулся какъ одинъ изъ самыхъ даровитыхъ и научно образованныхъ вождей консервативной партіи; отстаивалъ двѣ палаты и возможно широкія прерогативы князя. Онъ былъ членомъ депутаціи, отправленной собраніемъ къ Александру Баттенбергу, чтобы предложить ему княжескую корону. Послѣ вступленія князя на престолъ, былъ сперва его частнымъ секретаремъ, потомъ начальникомъ его кабинета, и принадлежалъ къ вліятельнѣйшимъ политическимъ дѣятелямъ Болгаріи. Въ январѣ 1883 г. онъ вступилъ въ министерство ген. Соболева съ портфелемъ иностранныхъ дѣлъ и просвѣщенія, но отношенія его къ Соболеву все время были враждебныя; въ мартѣ 1883 г. они окончились разрывомъ изъ-за церковнаго вопроса. Въ сентябрѣ 1883 г. С. вступилъ въ министерство Цанкова, съ портфелемъ юстиціи, но въ январѣ 1884 г. вышелъ въ отставку. Въ министерствѣ Радославова, во время регентства 1886—87 гг., онъ занималъ тотъ же постъ. Въ 1887 г. онъ посѣтилъ Константинополь и Вѣну съ цѣлью зондированія почвы относительно избранія новаго князя. Въ министерствѣ Стамбулова, составленномъ послѣ вступленія на престолъ Фердинанда, С. остался министромъ юстиціи; въ этой долж-

ности онъ провель крайне реакціонный законъ о печати 1888 г. Скоро онъ разошелся со своимъ шефомъ, въ ноябрѣ 1888 г. вышелъ въ отставку и съ тѣхъ поръ стоялъ во главѣ консервативной оппозиціи; за то же время онъ съ большимъ успѣхомъ занимался адвокатурой, особенно охотно выступая по дѣламъ о преступленіяхъ печати, при чемъ всегда горячо отстаивалъ свободу печати и нападалъ на дѣйствующій законъ о печати 1888 г. Его судебныя и политическія рѣчи представляютъ образецъ строго дѣлового краснорѣчія; онъ всегда полнъ прекраснo подобранныхъ фактовъ и тонкаго юридическаго анализа и построены на основательномъ знакомствѣ съ правомъ Болгаріи и иностранныхъ державъ. Въ 1893 г. С., заключивъ союзъ съ вождемъ либеральной оппозиціи Радославовымъ, началъ вмѣстѣ съ нимъ (при участіи фиктивныхъ редакторовъ) издавать газеты «Свободно Слово», рѣзко нападавшей на Стамбулова и не разъ вызывавшей противъ себя судебное преслѣдованіе. Въ маѣ 1894 г., послѣ паденія Стамбулова, С. было поручено сформировать кабинетъ; сперва онъ составилъ его изъ своихъ приверженцевъ и изъ радославовцевъ, но скорѣй вытѣснитъ послѣднихъ и замѣнилъ ихъ соединистами. Бывшій до тѣхъ поръ ожесточеннымъ руссофобомъ, С. въ качествѣ премьера внезапно сдѣлался руссофиломъ; онъ настоялъ на присоединеніи князя Бориса къ православію и этимъ подготовилъ примиреніе Болгаріи съ Россією, состоявшееся въ 1896 г. Финансовая политика С. представляла продолженіе политики Стамбулова; онъ оставилъ Болгарію съ такимъ же хроническимъ дефицитомъ, какъ и въ то время, когда она страдала до него, еще болѣе опутанною долгами и съ значительно упавшимъ курсомъ бумажныхъ и серебряныхъ денегъ. Административный произволъ процвѣталъ при С. лишь въ нѣсколько слабѣйшей степени, чѣмъ при Стамбуловѣ. Законъ о печати былъ пополненъ новеллою, создавшей обязательный образовательный цензъ для редакторовъ изданий и затруднившей этимъ присланіе фиктивныхъ (а иногда и дѣйствительныхъ) редакторовъ. Въ январѣ 1899 г. министерство С. вышло въ отставку. Съ тѣхъ поръ не совсѣмъ здоровый С. не играетъ политической роли.

В. Водозововъ.

Стоимость (эконом.)—см. Цѣнность.

Стоицизмъ, *стоицеская философія*—см. Стоицизмъ.

Стойла—см. Руды и ихъ обработка.

Стойка (воен.)—способъ стоять въ строю. Опредѣляется до мелочныхъ подробностей въ военныхъ уставахъ. Требуется С. правильная, свободная, но не напряженная.

Стойка—свойство лежавыхъ (подружейныхъ) собакъ оставаться передъ открыткою или дичью. Способность эта присуща не только всѣмъ видамъ рода *Canis*—собакѣ, лисѣ, волку и др., но и очень многимъ другимъ хищнымъ животнымъ, при чемъ объясняется потребностью хорошо высмотрѣть учинную добычу, чтобы вѣрнѣе разсчитать прыжокъ для овладѣнія ею безъ промаха. Въ первобытномъ видѣ С. у собакъ была крат-

ковременная, но затѣмъ, путемъ настойчиваго обученія дѣлаго ряда поколѣній, постепенно выработалась средневѣковая *chien couchant*—лежащая собака, т. е. ложащаяся на С., названіе, равнозначущее русской легавой (отъ слова лечь) и англійскому сеттеру (*setter*). Для успѣшной ружейной охоты необходима собака съ *крѣпкою С.*, съ которой она имѣетъ право сойти не иначе, какъ по приказанію охотника; при этомъ собакѣ приказываютъ или вслугнуть дичь (если дачь сама не срывается отъ приближенія охотника), или же отзываютъ собаку съ С., если не намѣрены въ тотъ моментъ поднимать дичь. Собака останавливается на С. или моментально, или же предвѣрительно медленно скрадываетъ учинную ею дичь, что называется охотниками *подводкою*, *водкою* или *потяжкой*. У вѣковыхъ собакъ, особенно у кровныхъ сеттеровъ-лаверактовъ, С. доходит не только до столбняка, а принимаетъ какой-то эпилептический характеръ: собакѣ дѣлается душно, она шатается и, случается, что, опомнившись, вмѣстѣ того, чтобы поднять дичь, со страхомъ убѣгаетъ къ ногамъ охотника; вообще-же, по общему правилу, чѣмъ крѣче лежать дичь, тѣмъ крѣче и С., и наоборотъ. С. Б.

Стойковичъ (Авансіи Ивановичъ)—первый проф. физики въ харьк. унив. (1802—13). Читалъ умозрительную и опытную физику, физич. географию и астрономію, а на практич. занятіяхъ показывалъ опыты и объяснялъ слушателямъ поэмю Лукреція «О природѣ вещей» и «Георгіки» Виргилія. Напечаталъ: «О воздушныхъ камняхъ и ихъ происхожденіи» (Харьк., 1807); «Начальныя основанія умозрительной и опытной физики» (Х., 1809); «О предохраненіи себя отъ ударовъ молніи» (ib., 1810); «Систему физики» (ib., 1813); «Начальныя основанія физическаго астрономіи» (ib., 1813). С. былъ образованнымъ по тому времени человекомъ, но совершенно не обладалъ даромъ самостоятельнаго изслѣдованія. Сочиненія его, имѣвшія значеніе какъ университетскіе учебники—простыя компіляціи, не вносящія ничего новаго въ науку. Громкую, но печальную память С. оставилъ по себѣ не какъ ученый, а какъ человекъ. С. былъ профессоромъ и ректоромъ университета. Онъ былъ типичнымъ выходцемъ изъ славянщины, пріѣхавшимъ въ Россію съ цѣлью нажить, не пренебрегавшимъ никакими средствами. Бралъ взятки за поставленіе въ ученія степени и за удачный экзаменъ на чинъ; пользовался правомъ, предоставленнымъ университету, выписывать изъ-за границы вино и прочіе предметы житейскаго обихода и занимался торговлею, отчасти даже въ самомъ университетѣ. Въ 1812 г. разобралось въ совѣтѣ университета громкое дѣло по доносу Васильева на С., обвинявшася въ многочисленныхъ протѣкахъ. С. былъ оставленъ, но путемъ происковъ получилъ половинную пенсію. И послѣ отставки С. осматривалъ университетъ инспекціями и клеветами. См. статью Лавровскаго въ «Чтеніяхъ Общ. Ист. и Древн.» (1875, кн. 2); Багалія, «Опытъ исторіи харьковскаго университета» (т. I). Умеръ С. въ 1832 г., 68-и лѣтъ.

Стойковичъ (Юаннъ Stojković), болѣе извѣстный подъ именемъ «Юанна изъ Дубровника» (Johannes de Ragusio) — католическій богословъ, род. между 1390 и 1395 г. въ Дубровникъ въ знатной семьѣ, вступилъ въ доминиканскій орденъ, былъ на констанцскомъ соборѣ, изучалъ богословіе въ парижскомъ университетѣ, гдѣ позже состоялъ профессоромъ. Былъ посланъ отъ этого университета у папы и императора, съ дѣлью понужденія ихъ къ созыву вселенскаго собора; сопровождалъ кардинала Чезарини въ Германію (1431) и былъ имъ посланъ на базельскій соборъ, гдѣ доказывалъ необходимость насильственного подавленія гуситскаго движенія и выступалъ противникомъ причащенія мирянъ подъ обоими видами. Въ 1435 г. овъ былъ посланъ соборомъ въ Константинополь, хлопотать о соединеніи церквей греческой и латинской. Позже былъ возведенъ въ санъ кардинала и умеръ въ 1443 г. въ Лозаннѣ или Женевѣ. Написалъ много сочиненій, изъ которыхъ большая часть остается ненапечатанными. Его «Initium atque prosecutio Basiliensis concilii» и «Tractatus de reductione Bohemorum ad unitatem ecclesiae» издалъ Fr. Palacky, въ «Monumenta conciliorum generalium seculi XV. Concilium Basiliense» (В., 1857), съ вводной статьёй о жизни и дѣятельности С. См. также Palacky, «Dějiny národa Českého» (III).

Ир. II.

Стоквисъ (Барендъ-Иосифъ Stokvis, род. 1834)—голл. медикъ, профессоръ общей патологии и клиники въ Амстердамѣ. Его главныя сочиненія: «Recherches sur les conditions pathologiques de l'albuminurie» (1866), «Sur l'excrétion de l'acide phosphorique dans la phthisie pulmonaire» (1879), «La médecine coloniale et les médecins hollandais du XVII siècle» (1883), «Sur le rôle des microbes dans la production des maladies infectueuses» (1884), «Zur Pathologie und Therapie des Diabetes mellitus» (1886), «Ueber vergleichende Rassenpathologie und die Widerstandsfähigkeit des Europäers in den Tropen» (Берл., 1890).

Стокгольмскій ланъ (län)—административный округъ въ средней Швеціи, обнимаетъ восточную часть Упланда и северовосточную часть Сѣдерманланда; почти на $\frac{1}{5}$ своей окружности омывается Балтійскимъ моремъ и озеромъ Меларомъ; занимаетъ (безъ города Стокгольма) пространство въ 7611 кв. км. Прибрежныя мѣстности его горсты и лѣсисты; дальше въ глубь страны открытыя равнины, съ озерами и лѣсами, перемежаются болѣе или менѣе значительными возвышенностями. Жит. (1895) 157457. Почва вообще плодородна, но пашни занимаютъ лишь 21,1% общей поверхности; на природные луга приходится 5,1%, на лѣса 56%. Разводятъ овесъ (въ 1894 г. снято 871200 гектодйтр.), рожь (380000 гектодйтр.), разныя зерновойя хлѣбъ (крупа), ячмень, пшеница, картофель. Въ 1893 г. насчитывалось 25312 лошадей, 103390 гол. крупнаго рогатаго скота, 42353 овецъ, 19187 свиней. Большое значеніе имѣютъ рыбная ловля, мореплаваніе и торговля. Казенныя и частныя желѣзныя дороги (300 км.); много небольшихъ каналовъ. Города С. лана

(кромя самостоятельнаго города Стокгольма): Сѣдертелге, Норртелге, Ваксгольмъ, Эрогундъ, Эстаммаръ и Сигтуна.

Стокгольмъ (Stockholm, въ старину у русскихъ *Стеколына*)—столица Швеціи, подъ 59°20' сѣв. шир. и 18°3' вост. долг., на озерѣ Меларъ, въ томъ мѣстѣ, гдѣ оно посредствомъ небольшого Сѣвернаго пролива (Norström) и канала со шлюзомъ (Slussen) выноситъ свои воды въ богатый островами заливъ Балтійскаго моря, которое здѣсь называется Соленымъ моремъ (Saltsjön). Средняя за годъ температура +5,37°Ц., высшая въ іюль +16,7°Ц., низшая въ январѣ —4°; дождя выпадаетъ въ годъ 422 мм. Берега оз. Мелара съ сѣверной стороны богаты лѣсомъ и холмисты, съ широкими долинами; съ южной стороны они поднимаются до значительной высоты, очень круглы и представляютъ только узкія береговыя равнины; каменистый грунтъ ихъ состоитъ преимущественно изъ гранита и сѣбраго гнейса и потому они на большихъ пространствахъ остаются обнаженными. Въ гигиеническомъ отношеніи положеніе города весьма выгодное, хотя въ некоторыхъ мѣстахъ затруднителенъ стокъ низинныхъ водъ. Административный районъ С. занимаетъ 3118 гектаровъ, изъ которыхъ 1688 гектар. входятъ въ черту города. Жителей въ С. въ 1718 г. было 50000, въ 1780 г. 75000, въ 1850 г. 93000. Во второй половинѣ XIX столѣтія населеніе начинастъ расти довольно быстро, въ особенности въ послѣднія десятилѣтія: въ 1880 г. С. имѣлъ уже 168775 жит., въ концѣ 1890 г.—243500, въ 1898—1899 гг.—289000. За десятилѣтіе 1881—1890 г. приходилось ежегодно на 1000 жителей 33 живорожденія и 23 смертныхъ случая. Строительная дѣятельность, долго находившаяся въ упадкѣ, настолько усилилась, что число жилыхъ зданій превышаетъ потребности возрастающаго населенія. Общая стоимость поземельныхъ участковъ въ концѣ 1890 г. составляла 565 милл. кронъ. *Части города, площади, улицы и зданія.* С. распадается на три главныя части: 1) собственно города, 2) городскія части на сѣверн. берегу оз. Мелара и 3) городская часть на южн. берегу оз. Мелара. Собственно городъ (Staden) лежитъ въ центрѣ, на трехъ о-вахъ между оз. Меларомъ и Соленымъ моремъ, и представляетъ собою древнѣйшую часть, еще въ 1255 г. получившую названіе города, съ узкими, неравильными улицами, небольшими площадями, высокими, массивными зданіями. Этою частью города все болѣе завладѣваетъ дѣловая жизнь. На сѣверномъ берегу Мелара лежатъ Норрмалмъ (Сѣверное предмѣстье) съ прекрасными площадями, прямыми улицами и многочисленными роскошными домами; Ostermalmъ (Восточное предмѣстье), теперь лучшая часть города; Kungsholmъ (Королевскій остров), сѣверо-западная часть города, со многими фабриками и заводами и лучшими въ городѣ больницами. На южномъ берегу оз. Мелара—Södermalmъ (Южное предмѣстье), самый бѣдный кварталъ города; отсюда прекрасный видъ на весь городъ; въ особенности съ Mosebacke и ведущаго туда длиннаго моста Екаторининскаго элеватора. Изъ парковъ наи-

болѣе замѣчательны: Humlegården, въ Восточномъ предмѣстьѣ, съ правительственной публичной библиотеккой и памятникомъ Линнею (колоссальная бронзовая статуя работы Кьельберга); Kungsträdgården въ Сѣверномъ предмѣстьѣ, со статуями кор. Карла XII и Карла XIII; паркъ Берцелюса, со статуей Берцелюса, между Сѣвернымъ и Восточнымъ предмѣстьями; берегъ ниже моста Norrbrö; чрезвычайно красивый «Звѣринецъ» (Durgården) на Восточномъ островѣ. Въ архитектурномъ отношеніи С. представляетъ немного замѣчательныхъ зданій, уцѣлѣвшихъ отъ среднихъ вѣковъ; за то въ немъ много построекъ XVI—XVIII ст., въ особенности XVII-го. Изъ девяти главныхъ храмовъ С. важнѣйшіе: Storkyrkan (большая церковь) или Св. Николая, рядомъ съ замкомъ, начала еще въ XIII ст.; Riddarholmkyrkan (церковь Рыцарскаго острова), мѣсто погребенія членовъ королевской фамиліи, съ роскошной усыпальницей и военными трофеями; Tuska kyrkan (нѣмецкая церковь), въ стилѣ нѣмецкаго Возрожденія; Johannekyrkan (церковь св. Іоанна), построенная въ 1890 г. въ готическомъ стилѣ. Изъ другихъ зданій наиболѣе замѣчательны: королевскій замокъ, построенный Николасомъ Тессиномъ Младшимъ, почти квадратное зданіе въ стилѣ итальянскаго Возрожденія; Riddarhuset (рыцарскій домъ) и дворецъ оберъ-штатгалтера, оба XVII ст.; національный музей, королевская библиотека, высшее техническое училище, синагога, новая академія свободныхъ искусствъ, новое зданіе королевской оперы, зданіе сѣвернаго музея въ «Звѣринецѣ». *Управленіе.* Въ административномъ отношеніи С. образуетъ особый самостоятельный округъ. Во главѣ управленія стоитъ назначаемый правительствомъ оберштатгалтеръ, который является въ то же время и законнымъ руководителемъ муниципалитета (думы), состоящаго изъ 20 городскихъ депутатовъ. Полиція состоитъ изъ 1 полицеймейстера, 13 комиссаровъ и 455 полицейскихъ служителей. Со времени организаціи въ 1875 г. пожарныхъ депо (127 человекъ) прежде часто повторявшіеся и опустошительные пожары приняли совершенно неопасный характеръ. Водопроводныя трубы (съ 1893 г.) вмѣютъ въ длину 163706 м.; потребление газа достигаетъ въ годъ почти 14½ милл. куб. метр. Электрическое освѣщеніе очень распространено (длина проводовъ городскихъ станцій въ 1893 г.—65445 м.). Въ 1893 г. городской долгъ С. достигалъ 60,8 милл. кронъ, активъ города составлялъ 67,8 милл. кронъ, общая сумма расходовъ—16,5 милл. кронъ. Гарнизонъ С. состоитъ приблизительно изъ 3000 челов., преимущественно гвардейскихъ войскъ. *Народное образованіе.* Въ 1866 г. вновь организованъ медицинскій факультетъ, съ 43 преподавателями и 400 студентами; при немъ клиники. Частный университетъ, образованный въ 1878 г. изъ учрежденій, занимавшихся преимущественно естественно-историческими и физико-математическими предметами; 18 профессоровъ, семинарія, библиотекка. Высшихъ гимназій (съ девятилѣтнимъ курсомъ) 4 казенныхъ и 2 частныхъ, низшихъ (т. е. прогимназій, съ пятилѣт-

нимъ курсомъ) 4; учащихся въ этихъ 10 учебныхъ заведеніяхъ 2800. Три высшихъ женскихъ училища. Народныя училища хорошо устроены; въ 1893 г. въ нихъ насчитывалось 514 учителей и учительницъ и 22010 учащихся. Высшее техническое училище (300 слушателей, 30 доцентова), техническое (вѣрше — ремесленное) училище еще большаго размѣровъ, два военныхъ училища, артиллерійское и инженерное училище, морское военное училище, навигаціонное училище, лѣсной институтъ, центральный гимнастическій институтъ, фармацевтическій институтъ, ветеринарный институтъ. Академія наукъ, съ естественно-историческими собраніями, астрономической обсерваторіей и метеорологическимъ центральнымъ комитетомъ; академія исторіи и древностей, съ замѣчательнымъ историко-этнографическимъ музеемъ; сельскохозяйственная академія, основанная въ 1811 г., академія свободныхъ искусствъ, основанная въ 1735 г., и соединенная съ учительскимъ институтомъ: музыкальная академія, основанная въ 1771 г., съ музыкальной консерваторіей. Богатая собранія произведеній искусствъ и предметовъ доисторическаго періода хранятся въ національномъ музее. Въ сѣверномъ музее, основанномъ въ 1872 г., собраны образцовыя коллекціи предметовъ по этнографіи сѣверныхъ народовъ. Изъ библиотекъ самая важная королевская (300000 томовъ). Постоянныхъ театровъ въ С. шесть; изъ нихъ два пользуются субсидіей отъ правительства («королевская опера» и такъ наз. «драматическій театр»). Лѣтніе театры и увеселенія располагаются въ «Звѣринецѣ». *Благотворительныя учрежденія.* Много больницъ, два большихъ дома призрѣнія бѣдныхъ и нѣсколько меньшихъ. Частныя благотворительныя заведенія и учрежденія съ благотворительными цѣлями располагали въ 1890 г. капиталомъ около 6,2 милл. кр.; на дѣла общественной благотворительности и заботы о бѣдныхъ въ 1892 г. было израсходовано 1,39 милл. кронъ. *Промышленность, торговля, пути сообщенія.* Изъ всего населенія С. около 55% снимаютъ себѣ пропитаніе различными отраслями промышленности или ремеслами, около 30% — торговлею и транспортными работами, около 15% — состоятъ на государственной или общественной службѣ или живутъ литературнымъ и художественнымъ трудомъ и т. д. Послѣ Гётеборга, С. — самый большой промышленный городъ Швеціи; въ 1893 г. въ немъ было 408 фабрикъ и заводовъ, съ 13740 рабочими и производствомъ на сумму 47000000 кронъ. Особенно важное значеніе имѣютъ производства чугуно-литейное, машиностроительное, сахароварное, табачное, пивоваренное, фарфоровое, столярное, растительнаго масла и мыла, хлопчатобумажныхъ тканей, кораблестроеніе. С. занимаетъ первое мѣсто среди гаваней Швеціи по количеству ввоза; по суммѣ вывоза онъ стоитъ гораздо ниже. Предметами ввоза служатъ преимущественно колоніальные товары, ткани, каменный уголь, хлѣбъ въ зернѣ и мука, рыба, машины; главные предметы вывоза — желѣзо, овесъ, доски, зажигательныя спички. Главная

контора шведскаго государственнаго банка, Stockholms Enskilda Bank (стокгольмской частной банкъ), филиальная отдѣленія или конторы различныхъ провинціальныхъ частныхъ банковъ, скандинавское кредитно-акціонерное общество, шипотное акціонерное общество и мн. др. Изъ С. выходятъ три жел.-дорожныя магистралы и двѣ жел.-дорожныя линіи мѣстнаго сообщенія. Желѣзно-дорожныя линіи, идущія къ С и Ю отъ оз. Мелара, связываются между собою оконченною въ 1871 г. соединительною вѣтвью, которая по мостамъ и виадукамъ проходитъ черезъ середину города, а затѣмъ по туннелю въ 417 м. длины подъ Сёдермальмомъ. Кромѣ центральнаго вокзала, въ чертѣ города устроены еще 8 меньшихъ вокзаловъ. Сѣтъ конно-желѣзныхъ дорогъ (около 20 км.), электрическая дорога. 60 небольшихъ пароходовъ пересѣкаютъ въ различныхъ направленіяхъ многочисленныя водныя пути города. Въ расположенное на значительной высотѣ южное предмѣстье ведутъ два элеватора; сообщеніе между Сѣвернымъ и Восточнымъ предмѣстьями облегчается туннелемъ. Очень развито пользованіе телефономъ: въ концѣ 1893 г. было 11400 абонентовъ, что составляетъ 1 на 23 жит. Изъ болѣе отдаленныхъ пунктовъ съ С. связаны телефонными проводами Гётеборгъ и Мальмё. Въ стокгольмскую гавань въ 1893 г. вошло изъ-за границы 1553 судна, съ грузомъ въ 563930 тоннъ. Собственный флотъ города въ 1893 г. состоялъ изъ 281 судна, вмѣстимостью въ 52187 тоннъ, въ томъ числѣ 228 паровыхъ, вмѣстимостью въ 39882 тонны. *Увеселительныя мѣста и окрестности.* Въ С. очень много увеселительныхъ мѣстъ, изъ которыхъ наибольшую популярностью пользуются «Салонъ Бернса» въ Берцеліусовомъ паркѣ и «Hasselbacken» и «Skansen» въ «Звѣриницѣ». Окрестности С. восхитительны; берега оз. Мелара и Балтийскаго моря усажены роскошными виллами. Внутри городской черты или близъ нея находятся королевскія увеселительныя замки: Гага, Улриксдалъ, Розендалъ и Дротнинггольмъ, красивѣйшій изъ всѣхъ королевскихъ замковъ, съ величественнымъ паркомъ. Съ ЮЗ къ С. примаыкаетъ пригородъ Лильеголмъ (Liljeholmen), съ желѣзнодорожнымъ машиностроительнымъ заводомъ. *Исторія.* Городъ С. выросъ повидимому, изъ рыбацкаго селенія. Въ 1187 г. король Кнутъ-Эриксоу построилъ на мѣстѣ нынѣшняго С. укрѣпленный замокъ, а около 1250 г. Биргеръ Яркъ (1250—66) возвысилъ окрестное селеніе на степень города и окружилъ его стѣною. Въ 1389 г. С. былъ осажденъ королевою Маргаритою Датскою и, по повелѣнію везаго въ лѣтъ короля Альбрехта, сдался. Близъ него 14 октября 1471 г. шведы, подъ предводительствомъ Степъ-Стуре, одержали блестящую побѣду надъ датчанами, подъ начальствомъ короля Христіана Датскаго. Король Христіанъ II тщетно въ 1518 г. осаждалъ городъ С., которымъ ему удалось овладѣть только въ 1520 г., путемъ капитуляціи. Въ ноябрѣ того же года разыгрался въ С. «Стокгольмская кровавая баня», когда, по повелѣнію Христіана II, было обезглавлено болѣе 100 человекъ шведскихъ дворянъ, ду-

ховныхъ лицъ и гражданъ. Вообще въ теченіе среднихъ вѣковъ С. выдержалъ нѣсколько осадъ, былъ нѣсколько разъ завоеванъ и долго былъ довольно незначительнымъ городкомъ. Только въ XVII ст. онъ начинаетъ сильно расти, благодаря богатствамъ, которые стекались сюда вслѣдствіе удачныхъ войнъ, и блеску, который окружалъ дворецъ королевы Христіны и Карла X. Не смотря на свое положеніе на берегу внутренняго моря, замерзающаго на нѣсколько мѣсяцевъ, С. во второй половинѣ XIX стол. поднялся на значительную высоту какъ въ коммерческомъ, такъ и въ промышленномъ отношеніи.

Литература. Ferlin, «Stockholms stad» (Стокгольмъ, 1854—56); Frisch, «Stockholm» (Берл., 1860); Wattenbach, «Stockholm. Ein Blick auf Schwedens Hauptstadt und Schwedens Geschichte» (тамъ же, 1875); Lundin och Strindberg, «Gamla Stockholm» (Стокгольмъ, 1882); Koersner, «Stockholm med omgifningar» (тамъ же, 1886); Lundin, «Nya Stockholm» (тамъ же, 1887—1890); Réé, «Reisehandbuch über Stockholm» (тамъ же, 1891); Nordensvan, «Mälardrottningen» («о-ва оз. Мелара»; тамъ же, 1896, съ иллюстраціями); ежегодно съ 1866 г. выходящіе статистическіе отчеты по общественному управленію.

Стокдаль (Перспиваль Stokdale)—англійскій писатель (1736—1811); сначала служилъ въ арміи, потомъ принялъ духовный санъ. Перевелъ «Алишту» Тассо (1770), написалъ поэму «Поэтъ» (1775), «Изъясненія о природѣ и истинныхъ законахъ поэзіи», біографію поэта Waller'a, «Лекціи о заслугахъ великихъ англійскихъ поэтовъ» (1807) и воспоминанія о собственной жизни.

Стоккато—см. Стаккато (XXXI, 400).

Стоклиннъ—мѣст. Виленскаго губ. Троцкаго у. Жит. 1869. Катол. перк., синагога, народное училищ., 7 лавокъ и еженед. базары. Минеральныя воды (источники сѣрной, соляной и желѣзныя), которыя въ 1840—50 гг. постигались болѣзнями и были устроены, но послѣ пожара 1857 г. не возобновлены. Въ XVII ст. въ С. существовала солеварня.

Стокпортъ (Stockport)—пограничный гор. въ англ. граф. Честеръ и Ланкастеръ, при слияніи р. Тоймъ и Мёрси, въ 10 км. отъ Манчестера. Фабрики ткацкія, заводы машиностроительныя, пивоваренныя, кирпичныя. Церковь св. Маріи, съ древней каедрой; бібліотека, музей. С.—древній г., на мѣстѣ котораго въ саксонскую и норманнскую эпоху возвышались замки. Жит. 81000 (1899).

Стоксъ (баронетъ Георгъ-Габріель Stokes)—извѣстный физикъ и математикъ, род. въ 1819 г. въ Ирландіи, окончилъ съ отличіемъ курсъ въ пемброкской коллегіи кембриджскаго университета и съ 1849 г. занимается въ этомъ университетѣ кафедрю математики (Lucasian Professorship). Состоитъ членомъ королевскаго общества, С. исполнялъ обязанности сначала секретаря, а затѣмъ и президента этого общества. Съ 1887 по 1891 г. С. былъ представителемъ кембриджскаго университета въ парламентѣ. За свои ученые работы С. получилъ отъ королевскаго общества

медали Румфорда и Коплея. В 1899 г. праздновать 50-лѣтній юбилей профессорской дѣятельности С.: ему была вручена отъ франц. академіи золотая медаль Араго. Онъ избранъ почетнымъ членомъ нашей военно-медц. акад. Работы С. относятся главнымъ образомъ къ гидродинамикѣ и оптикѣ. Въ гидродинамикѣ С. положилъ основаніе совершенно новой области. Въ оптикѣ, по словамъ лорда Кельвина, онъ явился учителемъ и руководителемъ своихъ современниковъ. Онъ первый разъяснилъ принципы, на которыхъ основанъ спектральный анализъ, онъ тщательно изслѣдовалъ явленія флуоресценціи и установилъ соответствующіе имъ законы; ему принадлежатъ классическій мемуаръ по дифракціи свѣта, ему же принадлежитъ изслѣдованіе измѣненія силы тяжести съ измѣненіемъ мѣста на земной поверхности и, наконецъ, въ недавнее время статья, выясняющая природу Рентгеновыхъ лучей. Не мало сдѣлалъ С. и для чистой математики. Его именемъ называется одна теорема, касающаяся преобразования интеграловъ, теорема, на которой основаны многие важные выводы въ ученіи объ электромагнетизмѣ. Всѣ статьи С. отличаются особенно ясностью изложенія и крайнею строгостью въ выводахъ. С. извѣстенъ также какъ отличный лекторъ и руководитель въ занятіяхъ. Его лекціи о свѣтѣ представляютъ собою образцы популяризаціи точныхъ научныхъ свѣдѣній. Въ 1883 г. изданы въ двухъ томахъ: «Mathematical and Physical Papers by G. G. Stokes». *И. Борманъ.*

Стоксъ (Уитлей Stokes, род. въ 1830) — англійскій кельтологъ и юристъ, долго служилъ въ Индіи, потомъ былъ профессоромъ индійскаго права въ Кембриджѣ. Въ области индійскаго права имъ напечат.: «Hindu Law Books» (Мадрасъ, 1865, собраніе переводовъ на англійскій языкъ памятниковъ древнеиндійскаго права) и «The Anglo-Indians Codes» (Оксф., 1887—1888, доп. 1889—1891). Его главные труды по кельтологіи: «Irish Glosses» (Дубл., 1860), «Three Irish Glossaries» (Кальк., 1868), «Fis Adamnain» (Симла, 1870), «A Cornish Glossary» (Л., 1870), «The life of Saint Meriasek, a Cornish drama» (ib., 1872), «Middle-Breton hours» (Кальк., 1876), «Three middle Irish homilies» (ib., 1879), «Togail Troi. The destruction of Troy» (ib., 1881), «Urkeltischer Sprachschatz» (Геттинг., 1894).

Стоктонъ (Stockton) — г. въ сѣв.-амер. шт. Калифорніи, близъ р. Юакимъ. Ежедневное пароходное сообщеніе съ Санъ-Франциско. 13 церквей, синагога, театръ, банкъ, литейные заводы. С. снабжается артезіанской водой съ глубины болѣе 300 м. Круный вывозъ зерна. Жит. 14424 (1890).

Стоктонъ (Stockton-on-Tiss) на Тиссъ — въ англ. граф. Дерхемъ. Новая гавань расплывена для судовъ до 300 тоннъ. Фабрики парусныя, канатовъ, лыжныхъ издѣлій, заводы желѣзныхъ и мѣдныхъ издѣлій, пивоваренные и др. Главные предметы вывоза за границу — свинецъ и камен. уголь, вывозъ — дѣсной матеріалъ для кораблестроенія, сало. Жителей 56000 (1891).

Стокфишъ (нѣм. Stockfisch, буквально — палка-рыба). Подъ этимъ именемъ извѣстенъ особый видъ сухого рыбнаго товара, приготовляемый въ Норвегій изъ трески и другихъ близкихъ къ ней породъ. Отрубивъ голову и вырѣзавъ спинной хребетъ, оставляютъ двѣ половинки рыбы соединенными лишь въ хвостѣ и безъ предварительнаго посола вывѣшываютъ для сушки на шести (Stock). Высохшая рыба и даетъ товаръ, извѣстный подъ именемъ С., продаваемый обыкновенно въ связкахъ (спрессованныхъ) въ 100 и болѣе кило вѣсомъ. С. вывозится изъ Норвегій преимущественно въ Испанію, Италію и Африканскія колоніи. Это болѣе дешевый на рынкѣ рыбный товаръ, котораго готовится громадное количество. Близкій къ нему товаръ, отличающійся лишь тѣмъ, что рыба не разрѣзывается на двѣ половинки, а сушится въ «кругломъ видѣ», извѣстенъ подъ именемъ «рундфишъ» (Rundfisch).

Столеть (Нильсъ Іоаннсъ-Христіанъ-Вибе Stockfleth, 1787—1866) — писатель, пасторъ въ Сѣв. Норвегій. Онъ поставилъ себѣ задачей положить начало самобытной западной литературѣ: перевелъ на западнонорвегич. нарѣчіе Библію и Малый Катехизисъ Лютера, составилъ западную грамматику. Другіе его труды: «Lappisk Sprogloere» (Христіанія, 1850), «Norskklappisk Ordog» (ib., 1852), «Om de finske Sprogforholde i Finmarkens og Nordlandenes Amter» (ib., 1851), «Dagbog over mine Missionsreiser i Finmarken» (ib., 1860).

Стокъ-на-Трентъ (Stoke-upon-Trent) — г. въ англ. граф. Стаффордъ, на Трентѣ, рукавѣ Гумбера, и на каналѣ Трентъ-Мерсей. Фабрики фарфора и фаянса, изразцовъ и мозаичныхъ плитъ. Жит. 24027 (1899).

Стола (Stola) — у древнихъ римлянъ одежда матроны, представлявшая собой тунику, которая надѣвалась поверхъ исподней туники (tunica interior) и доходила до лодыжекъ. Снизу къ С. пришивалась оборка, называвшаяся instita; шейное отверстие обшивалось пурпуровой каймой. Рукава С. достигали локтей и не были шиты, а закрывались рядомъ застежекъ. Если внутренняя туника имѣла рукава, то у С. ихъ не было. С. обхватывалась поясомъ значительно выше талии, при чемъ образовывался рядъ складокъ. Слово С. взято изъ греческаго языка (στολή) и означало первоначально вообще всякую одежду, не только женскую, но и мужскую. Какъ женская одежда, С. стала известна не позже 2-й пунической войны. При Тиберіи С. вышла изъ моды. Какъ одежда римскихъ матронъ, С. сдѣлалась символомъ законнаго брака; femina stolata былъ почетный терминъ, который носилъ семейный римлянинъ (С. J. L. III, 5225, 5283, 6155). Ср. Marquardt, «Das Privatleben der Römer» (стр. 573 — 575, B., 1886); Baumeister, «Denkmäler antiker Kunst», подъ старейш. toga.

Стольць (сагророріумъ) — тонкая колонка, остающаяся посреднѣй дробнаго плода, послѣ вскрытія и обособленія плодиковъ; колонка иногда (напр. у Pelargonium, Erodium) издѣльная, иногда на верхушкѣ расщепленная (у зонтичныхъ, клепа), обособившіеся пло-

дики нѣкоторое время остаются прикрѣпленными къ верхушкѣ С., позже они открываются.

Стольникъ (Stylus, ботан.) — средняя часть пестика, несущая рыльцо и служащая каналомъ, по которому проходит пыльцевая трубка до сѣмяпочекъ. Обычная форма С. тонкая, цилиндрическая (нитевидная); внутри С. находится либо полость, выстланная сосочковою или волосистою тканью, либо сплошная масса, состоящая изъ удлиненныхъ сочныхъ кѣтчиковъ, расположенныхъ продольными рядами и легко обособляющихся одна отъ другой вслѣдствіе ослиженія оболочекъ; масса эта называется проводящею тканью, такъ какъ она «проводитъ» пыльцевую трубку. Длина С. весьма различна; иногда онъ бываетъ очень коротокъ, а иногда его совершенно не бываетъ; вообще онъ представляетъ не существующую часть пестика. Число С. на пестикѣ различно. *С. Р.*

Стольникъ (columella) — название, которое прилагается къ двумъ костямъ черепа позвоночныхъ. С. Auris — слуховой С., представляющей собой единственную слуховую косточку (см.) амфибій, пресмыкающихся и птицъ и образующую большую часть стремени (см.) млекопитающихъ. По мнѣнію нѣкоторыхъ, у рыбъ эта косточка представлена os hyomandibulare. Columella cranii — черепной С., особая парная косточка, свойственная ящерицамъ и соединяющая темянные кости съ крыловидными. Иначе ее называютъ epiterygoideum. *В. М. Ш.*

Столбнякъ (мед. Tetanus) — инфекционная болѣзнь, вслѣдствіе зараженія ранъ бациллами, открытыми Николайеромъ, выражающаяся судорогами. Бацилла этотъ часто находится въ почвѣ, особенно въ садовой землѣ. Судороги могутъ появиться въ каждомъ періодѣ заживленія ранъ и даже по окончаніи заживленія. Болѣзнь эта въ дѣтскихъ заведеніяхъ иногда принимаетъ эпидемическій характеръ. Судорожная сокращенія сперва появляются при жевательныхъ мышцахъ (trismus — тризмъ); больному трудно открывать ротъ при полномъ отсутствіи воспалительныхъ явленій въ полости его и зѣва. Температура и пульсъ въ этомъ періодѣ болѣзни еще нормальны. Дальнѣйшія болѣзненные явленія развиваются или медленно въ теченіе нѣсколькихъ дней и даже недѣль, или очень бурно, вслѣдствіе чего различаютъ острую и хроническую формы. При первой вслѣдъ за судорогами жевателей поражаются глоточныя мышцы: глотаніе затруднено; затѣмъ поражаются затылочные — голова запрокинута назадъ. За ними судорожно сокращаются лицевыя. Лице какъ-бы окаменѣваетъ (маска). А потомъ поражаются разгибатели спины: больной опирается на постель затылкомъ и пятками (согнуть въ дугу). Всякій стукъ, толчекъ въ постели и т. п. вызываютъ приступы судорогъ на нѣсколько минутъ вслѣдствіе сильно повышенной рефлекторной возбудимости. Приступы судорогъ сѣняются паузами. Температура быстро поднимается до 40° и выше, пульсъ и дыханіе учащаются, больной сильно потѣетъ. За спинами мышцами судорожно сокращаются брюш-

ныя — животъ втянутъ, дыханіе затруднено. Судорога дыхательныхъ мышцъ ведетъ къ смерти. Судорога грудобрюшной преграды вызываетъ удушье, пульсъ исчезаетъ: дыханіе можетъ еще на короткое время восстановиться, но новый приступъ судорогъ прекращаетъ его навсегда. Судорогъ въ конечностяхъ обыкновенно не бываетъ. Въ послѣднемъ періодѣ болѣзни температура поднимается до 42°—44° и повышается еще и послѣ смерти. Острая форма болѣзни длится 3—4 дня, иногда всего 24—36 часовъ. Въ хроническихъ полная картина болѣзни не развивается: развивается тризмъ; затѣмъ затрудняется глотаніе; разгибатели спины не участвуютъ въ судорогахъ; температура нормальная. Болѣзненные явленія исчезаютъ также медленно, какъ и развивались, черезъ 8—10 недѣль больной выдоравливается. Въ ранахъ, пораженныхъ С. большихъ, нѣтъ важныхъ измѣненій. При вскрытіи существенныхъ измѣненій не находятъ. Бациллы С. вырабатываютъ ядъ, подобный стрихнину, вызывающей отравленіе — тетанія. Профилактика въ строгомъ соблюденіи правилъ асептики при лѣченіи ранъ. Лѣченіе припадочное — наркотическія нѣсколько смягчаютъ страданія. Въ послѣднее время получаютъ антитоксинъ (Madsen и Ehrlich), искусственной иммунизацией кролика въ опытѣхъ надъ животными, дававшей положительный результатъ и съ успѣхомъ примѣнявшійся и у взрослыхъ больныхъ людей.

С. новорожденныхъ вызывается тѣми же бациллами, что и у взрослыхъ, и выражается приступами тоническихъ судорогъ мышцъ туловища и конечностей. Зараженіе происходитъ черезъ пупочную рану при неоправномъ содержаніи ея и дѣтской комнаты. Палочки С. находятся въ ранѣ и крови. Въ спинномъ мозгу, при вскрытіи дѣтей, находятъ кровозлитія и гиперемию. Если пупочная рана заражена, то тризмъ появляется на 2—5 день по отпаденіи пуповины. Передъ появленіемъ судорогъ ребенокъ беспокоенъ, нижняя челюсть дрожитъ, затѣмъ черезъ нѣсколько часовъ или дней ребенокъ изъ-за судорогъ жевательныхъ мышцъ не въ состояніи открыть ротъ; глаза закрыты, голова запрокинута назадъ; затѣмъ всѣ мышцы тѣла судорожно сокращаются, глотаніе невозможно. Черезъ 1—8 дней отъ задушенія или истощенія наступать смерть. Выздоровленіе очень рѣдко. Высокая температура — дурной симптомъ. Лѣченіе: какъ предохранительная мѣра — строгое соблюденіе асептики, антисептики и чистоты во всемъ, что приходится въ соприкосновеніи съ ребенкомъ. Забота о надежномъ лѣченіи всякой раны. Горячая ванна можетъ сама вызвать приступы судорогъ. При развившейся болѣзни примѣняютъ противосудорожныя и наркотическія. Кормить, при надобности, зондомъ черезъ носъ. *А.*

Столбовское солоное озеро — Полтавской губ. Кременчугскаго у. Мѣстное населеніе пользуется дѣловымъ грязью, извлекаемою изъ озера. Устроеннаго лѣчебнаго заведенія нѣтъ.

Столбовая бухта — Варангерскаго зал., Сѣв. Ледов. ок., Архангельской губ.,

Александровскаго у., къ В отъ устья пограничной р. Ворьемы, въ очень близкомъ отъ него разстоянн. Эта небольшая бухта открыта отъ С. двумя островами. Въ юго-зап. углу бухты расположено рыбацье становище, куда лѣтомъ приходятъ поморы для промысловъ; здѣсь же одинъ домъ колониста. Глубина у становища до 10 фт. Входъ въ бухту при сильныхъ вѣтрахъ затруднителен, стоянка въ бухтѣ у становища неудобна и возможна лишь для небольшихъ судовъ, сидящихъ до 7 фт. Сюда лѣтомъ приходятъ изъ тундры для рыбнаго промысла лопари.

Столбовая выемка—см. Горное дѣло.
Столбовскій договоръ.—Еще въ январѣ 1616 г., по прекращенн военныхъ дѣйствнй, представители русскихъ и шведовъ, съ посредниками—Джономъ Мерикомъ и голландскими послами, сошлись для мирныхъ переговоровъ близъ Старой Руссы; но, за коренныхъ разногласнямъ, уполномоченные въ февралѣ разѣхались. Вторично они собрались, при посредствѣ одного Джона Меррика, въ декабрѣ того-же года (1616), въ деревнѣ Столбовой или Столбовѣ (близъ Тихвина) и послѣ двухмѣсячныхъ переговоровъ заключили слѣдующнй трактатъ. Швеція возвращала Москвѣ Новгородъ съ его областью, но оставляла за собою Ивангородъ, Яму, Копорье, Орѣшекъ, Корелу (Кексгольмъ) и Ижору (Ингрию). Москва уплачивала Швеціи 20000 серебряныхъ рублей. Царь московскій отказывался отъ своихъ притязаннй на Ливонскую и Корельскую земли. Торговля возобновилась съ обнхъ сторонъ свободная, но шведскимъ торговцамъ людямъ не дозволялось вѣзти съ товарами черезъ Московское государство въ Персію, Турцію и Крымъ, а равно и московскимъ купцамъ черезъ—Швецію въ Англію, Францію и другія западныхъ государства. Обѣ стороны обязывались подданныхъ не перезывать, перебѣжчиковъ выдавать и т. д. По С. договору русскіе совершенно были отрѣзаны отъ Балтійскаго моря, и это особенно радовало шведскаго короля Густава-Адольфа, щедро наградившаго своихъ уполномоченныхъ. Въ свою очередь и москвичи были довольны заключеннымъ миромъ: съ одной стороны, они возвращали Новгородъ Великій, съ другой — получали возможность безпрепятственно воевать съ Польшей. Уполномоченные, князь Мезецкій и Зюзинъ, были награждены первый — боярствомъ, второй — окольничествомъ. Щедро былъ награжденъ мѣхами, тканями, золотомъ цѣнью, драгоценными камнями англійскій посредникъ, Джонъ Меррикъ.—См. Лыжннъ, «Столбовскій договоръ и переговоры, ему предшествовавшіе» (СПб., 1857); Якубовъ, «Россія и Швеція въ первой половинѣ XVII вѣка» («Стенія Московскаго Общества Исторіи и Древн. Росс.», 1897, кн. III). В. Р.—в.

Столбово—небольшая дер. Новоладожскаго у., С.-Петербуржской губ., на р. Сяси, въ 50 вер. отъ г. Нов. Ладоги. Здѣсь былъ заключенъ Столбовскій миръ (см. Столбовскій договоръ) со шведами.

Столбовой островъ—въ Сѣв. Ледовитомъ океанѣ, Якутской обл., Верхоянскаго

окр. Дл. около 25 в., шир. отъ 7 до 8 в. Берега о-ва утесистые, состоятъ изъ черныхъ глинистыхъ сланцевъ, и шифера, вышина ихъ отъ 7 до 9 саж. О-въ покрытъ мохомъ и ягелями. На о-вѣ водятся олени, песцы, бѣлые медвѣди, мыши, полярная лисица, весною и лѣтомъ много птицъ. Островъ необитаемъ. Летитъ къ ЮЗ отъ острова Котельнаго въ 150 вер. и былъ посѣщенъ капитаномъ Анжу въ 1822 г.; посѣщается иногда и промышленниками.

Столбовый—мысъ на Новой Землѣ, въ проливѣ Маточкинъ шаръ.

Столбовый — мысъ на вост. берегу полуо-ва Камчатки (Приморскаго обл.), подѣ 56°40' с. ш. и 178°59' в. д. Мысъ высокъ и утесистъ, передъ нимъ лежатъ 3 каменныхъ столба (кекуры), выш. до 14 саж.

Столбунецъ (*Rumex Acetosа L.*)—см. Шавель.

Столбцы (Столппы)—мст. Минской губ. и у., на р. Нѣманѣ; пристань. Въ окрестностяхъ выжигаютъ много извести. Жит. 2370; церковь, училище; пчт.-тлгр. отд.

Столбчатая паренхима или *паллисадиня паренхима*—см. Листъ.

Столбъ позорный—см. Позорящія наказанн (XXIV, 236).

Столбы, столбы и *столбы* — такъ назывались узкіе, длинноватые лоскутки бумаги, на которыхъ писали наши старинные дѣлки и подъячье до конца XVII в. Писали обыкновенно на одной сторонѣ; потомъ эти листы склеивали (мѣста склейки листовъ назывались *стѣвами* или *поставами*) въ длинныя ленты и скатывали въ трубку въ видѣ свѣтковъ. Извѣстны С. дѣпною въ 70 и въ 100 аршинъ. Въ 1700 г. въ помѣстномъ приказѣ, а затѣмъ и въ другихъ учрежденнхъ стали писать на листахъ и въ тетрадахъ.

Столны—мст. Минской губ., Пинскаго у., на р. Горыни. Одно изъ древнѣйшихъ поселеннй; въ XVII в. было городомъ. Жит. 1634; церковь, училище, пчт.-тлгр. отд. Торговое поселеніе.

Столница (Ferdinand Stoliczka, 1833—1874)—палеонтологъ, состоялъ въ продолженіи нѣсколькихъ лѣтъ членомъ вѣнскаго геологическаго института, въ 1862 г. былъ приглашенъ въ Калькутту, въ качествѣ члена-сотрудника, въ Geological Survey of India. Рядъ его статей занимается мѣловыми ископаемыми Южн. Индіи. Одновременно съ этимъ онъ печаталъ важныя труды по зоологн въ изданняхъ «Asiatic Society of Bengal», секретаремъ котораго онъ былъ уже съ 1868 г. Въ 1864 и 1865 г. С. совершилъ, съ цѣлью ученыхъ изслѣдованнй, путешествіе въ англійскій Тибетъ, въ 1873 г., въ качествѣ геолога, принималъ участіе въ посольствѣ въ Кашгаръ, а затѣмъ въ полковникомъ Гордономъ и Троттеромъ пошелъ къ Чаткар-кулю въ Тянь-Шанѣ, черезъ Памиръ на Ваханъ и обратно, но достигъ только Мурге на Шайокѣ, недалеко отъ прохода въ Ладакхъ. Ср. Ball, «Memoir of the life and work of F. Stoliczka» (Лондонъ, 1886).

Столбенскій (Столбенскій) — о-въ на оз. Селигерѣ, Тверской губ., Осташковскаго

у., въ 8 в. отъ уѣздн. г. Площадь о-ва ок. 7 дес., весь занятъ м-ремъ—*Нилово пустынно* (XXI, 147), монастырскими верфью и садомъ.

Столовичи—мѣстечко Минской губ.; памятно по удачному дѣлу Суворова противъ гетмана Огинскаго, начальника литовскихъ коронныхъ войскъ (3—4 т.), 13 сент. 1771 г. Не смотря на значительное превосходство надъ русскими, непріятель былъ выбитъ изъ мѣстечка и окончательно разсѣянъ. Самъ Огинскій едва избѣгъ плѣна.

Столовая бухта и гора (Table Bay и Table Mountain)—на юго-западной оконечности Африки; въ бухту впадаетъ р. Сольтервервер; здѣсь расположень г. Капштадтъ. Бухту защищаетъ отъ сѣв.-зап. вѣтровъ волноломъ въ 1000 м. дл. Къ Ю отъ бухты возвышается С. гора (1082 м.). Склоны отвѣсныя, а вершина представляетъ плоскогорье въ 2 км. ширины, вѣчно покрытое такъ наз. «скатертью» изъ облаковъ.

Столовая гора (Mons mensae) — небольшое созвѣздіе между 4^h и 7^h прямого восхожденія и 70° и 80° южнаго склоненія. Помѣщено на звѣздную карту Лакайлемъ во время его пребыванія на мысѣ Доброй Надежды (1752). Въ созвѣздіи 12 звѣздъ, видныхъ простымъ глазомъ; изъ нихъ самая яркая 5-ой величины.

Столовые деньги — см. Оклады денежные (XXI, 822). Съ 1899 г. въ военномъ вѣдомствѣ и съ 1900 г.—въ морскомъ существенно измѣнены для строевыхъ офицерскихъ чиновъ денежные оклады вообще и оклады С. денегъ въ частности. Послѣдніе, въ общемъ, нѣсколько уменьшены, въ виду значительнаго увеличенія окладовъ жалованья. Нынѣ полагается С. денегъ въ годъ (за узаконенными вычетами):

1. Главному начальнику военнаго округа	По Высоч. назначенію.
2. Помощнику главы нам. воен. окр. и командиру корпуса	5700 р.
3. Начальнику дивизіи	4200 »
4. Начальнику отдѣльной бригады	3300 »
5. Командиру полка	2700 »
6. Командиру отдѣльнаго батальона и артиллер. дивизіона	1560 »
7. Командиру батареи	900 »
8. Командиру неотдѣльнаго батальона, завѣдывающему хозяйствомъ въ полку и помощнику командира кавалерійскаго полка	660 »
9. Младшему штабъ-офицеру и ротному (эскадронному) командиру	360 »
10. Полковому адъютанту и др. чинамъ полковаго штаба	96 »

См. приказъ по воен. вѣд. 1899 г. № 141. По соответствію съ приведенными окладами получаютъ С. деньги чины корпуса жандармовъ и пограничной стражи.

Столовые народныя—см. Чайныя.

Столовъ (Stolo)—отростокъ животнаго, служащій мѣстомъ образованія почекъ, дающихъ начало новымъ животнымъ (см. Размноженіе).

Столиценская—Николаевская, мужская, заштатная **пустынь**—Тверской губ., Вышневолоцкаго у. Основана въ XVI в.; долго состояла приписной къ Могилевской Тверской пустыни и въ 1764 г. оставлена за ита-томъ.

Столинники — преподобные, подвизавшіеся на столпахъ. Подвиги стоянія на столпѣ ради благочестія встрѣчаются еще ранѣе IV в. Св. Ефремъ Сиринъ въ 29 поученія къ египетскимъ монахамъ говоритъ, что онъ видѣлъ челоуѣка, который ради добродѣтели стоялъ на столпѣ. Первый, прославившійся своимъ подвигомъ на столпѣ—Симеонъ Столпникъ (см. XXIX, 923). Подвигу Симеона подражали въ V вѣкѣ препод. Даниилъ (память 11 декабря), въ VI в.—преп. Іоаннъ и Симеонъ Дивногорецъ, въ отличіе отъ перваго Симеона (Столинника) называемый младшимъ (память 24 мая), въ VII в.—Алпій, подвизавшійся на столпѣ 66 лѣтъ (пам. 26 ноября), въ VIII в.—Феодосій, столпникъ едесскій (пам. 9 іюля), въ X в.—препод. Лука столпникъ новый, 45 лѣтъ пребывшій на столпѣ (пам. 11 декабря), въ XII в.—препод. Никита переяславскій (пам. 24 мая), въ XV в.—препод. Савва Вишерскій, скончавшійся въ 1460 г. (память 1 октября).

Столовое пѣние—тоже, что знаменное. Основано оно на осмогласіи. С. пѣніе или основное пѣніе есть наиболее старинное пѣніе православной церкви. С. знаки—тѣ, которыми пользовались въ нотныхъ книгахъ ранняго періода исторіи русскаго церковнаго пѣнія. Поздвѣвшія знамена стали называться не столовыми, а кондакарными.

Столпянскій (Николай Петровичъ)—извѣстный педагогъ, сынъ дѣяча рязанской губерніи, род. въ 1834 г., учился въ рязанской дух. семинаріи, потомъ въ моск. унив.; за участіе въ студенческой исторіи былъ уволенъ изъ университета; поступилъ въ военно-медицинскую академію, но не кончилъ курса. Былъ учителемъ исторіи и географіи въ разныхъ учебныхъ заведеніяхъ, инспекторомъ по учебной части школъ русскаго технического общества; руководилъ обученіемъ молодыхъ солдатъ въ войскахъ Финляндскаго округа и въ 7 гвардейскихъ полкахъ Петербурга. Съ 1890 по 1894 г. содержалъ частные курсы ручного труда въ Харьковѣ и СПб. Въ началѣ 1860-хъ гг. былъ однимъ изъ организаторовъ воскресныхъ школъ, а также лѣтнихъ школъ, устраивавшихся студентами, отбѣжавшими на кондаци (деньги на эти школы были собраны среди торговцевъ го-стиннаго двора). Самъ С. устроилъ школу подъ Москвою; для классной комнаты на первый разъ крестьянами былъ уступленъ пустой хлѣвъ. Съ 1868 по 1895 г. С. руководилъ курсами учителей и учительницъ земскихъ народныхъ школъ въ петербургскомъ, новгородскомъ, рязанскомъ, ярославскомъ и смоленскомъ земствахъ. Литературно-педагогическіе труды С.: «Азбука съ прописками» (1864); «Букварь для народныхъ школъ» (1865); «Народная азбука» (1867); «Солдатская азбука» (1870); «Азбука рукописи» (1870); «Звѣздочка—азбука для обученія молодыхъ солдатъ» (1878); «Книга для чтенія въ сельскихъ шко-

лахъ»; «Первая послѣ азбуки книга для чтенія»; «Учебникъ ариметики»; «Деять губерній Западно-русскаго края»; деять брошюръ сельскохозяиственнаго содержанія; «Руководство для учителей и учительницъ сельскихъ» и др. Редактировала педагогическій журналъ «Школьная жизнь» (1872—74); сотрудничала въ «Народной газетѣ», «Грамотѣ» и другихъ журналахъ для народа. Азбуки С. разошлись въ количествѣ ок. 2 милл. экзempl. С. была педагогъ-практикъ, одинъ изъ первыхъ пропагандистовъ звукового метода. Особенность ея приема обученія грамотѣ въ войскахъ заключалась въ томъ, что предварительно изъ старшихъ солдатъ приготавливались учителя—которые и поручалось обученіе новобранцевъ. На обученіе грамотѣ въ войскахъ полагалась первая зима.

Столъ паяльный—см. Лабораторія.

Столы ледниковые—см. Глетчеры (VIII, 832).

Столыпинскія минеральныя воды— въ Николаевскомъ у. Самарской губ., близъ д. Новой Столыпина, на берегу р. Большого Кущума, въ 40 вер. отъ волжской пристани с. Баакова. Принадлежатъ къ группѣ сѣрно-соленомелочныхъ водъ. Въ 1867 г. С. воды получаются изъ двухъ источниковъ—железистаго Маринскаго, представляющаго собой рядъ сильно бьющихъ ключей и сѣрно-соленого Николаевскаго; кромѣ того въ 3½ верстахъ отъ главнаго зданія лѣбныхъ водъ внизъ по р. Кущуму расположень рядъ соленыхъ озеръ. Вода Николаевскаго источника совершенно прозрачна и безцвѣтна, горько-соленого вкуса съ запахомъ сѣрводорода. Температура воды 10° Ц., удѣльный вѣсъ при 14,6° Ц. = 0,1419. Вода Маринскаго источника безъ запаха, слабо-железистаго вкуса; выдѣляетъ углекислоту и мутируетъ, осаждаѣ окись желѣза. Уд. вѣсъ 1,00345—9,4%; реакція средняя. По содержанію желѣза (0,07 гр. въ литрѣ воды) Маринскій источникъ оказывается главнымъ представителемъ желѣзныхъ водъ въ Россіи и одинъ только источникъ въ Липецкѣ немногимъ превышаетъ его (0,0861). Железноводскія же значительно слабѣе. Главнымъ представителемъ С. соленыхъ озеръ считается Алексѣевское горячее озеро, верхній слой воды котораго всегда имѣетъ темп. + 20—21° Ц., но по мѣрѣ углубленія температура постепенно повышается и вблизи дна достигаетъ + 36° Ц. и выше. Вода озеръ совершенно прозрачна, безъ запаха, сильно соленого вкуса и представляетъ собою сильно концентрированный растворъ солей. На днѣ озеръ образовались громадныя залежи минеральной соли и грязи. Озера считаются выходящими со дна горячихъ сѣрныхъ источниками и потому не высыхаютъ даже въ самое жаркое и сухое лѣто. Воды очнь давно славятся среди мѣстнаго населенія, какъ вѣрное средство противъ ломоты и ранъ, но только съ 1866 г. официально было открыто лѣбное заведеніе. Зданія для ваннъ, съ 39 отдѣльными кабинетами, пахотятся вблизи Николаевскаго источника и назначены для пользования сѣрно-соленою водою. Для грязевыхъ ваннъ существуютъ

особые кабинеты. Кумысолѣченіе. Заведеніе имѣетъ всѣ указываемыя современною наукой лѣбныя приспособленія. Сезонъ съ 15 мая по 1 сентября. Мѣстность степная, климатъ сухой, континентальный. См. «Бюллетень Имп. Академіи Наукъ» (1865, т. VI, и 1867, т. VII); М. П. Лоіовскій, «Столыпина» (1899).

Столыпинъ (Аркадій Алексѣевичъ)— писатель, сенаторъ († 1825); начекалъ въ «Пріятномъ и полезномъ препровожденіи времени» (1794—95); «Восточный моралистъ»; «Благодѣтельный государь», правоучительная повѣсть съ франц.; «Отрывокъ».

Столыпинъ (Аркадій Дмитріевичъ)— генералъ-отъ-артиллеріи, писатель (1822—1899); шестнадцати лѣтъ опредѣлился въ конную артиллерію, но, дослужившись до подпрапорщика, вышелъ въ отставку; когда русскія войска отправлялись въ Венгрію, вновь поступилъ на военную службу, затѣмъ участвовалъ въ крымской кампаніи и въ русско-турецкой войнѣ 1877—78 гг., по окончаніи которой былъ назначенъ генералъ-губернаторомъ Восточной Румеліи и Адрианопольскаго санджака; позже командовалъ 9-мъ армейскимъ и гренадерскимъ корпусами, въ 1889 г. назначенъ членомъ Александровскаго комитета о раненыхъ, въ 1892 г.— завѣдующимъ придворною частью въ Москвѣ. Написалъ «Исторію Россіи для народнаго и солдатскаго чтенія» и рядъ статей въ воспоминаніи, печатанныхъ въ разныхъ журналахъ и газетахъ. На академической выставкѣ 1869 г. экспонировались два скульптурныхъ произведенія С.: «Голова Спасителя» (по описанію Флавія) и «Медаль статуи Спасителя».

Столыпинъ (Дм.) — напечаталъ въ «Ипокретѣ» 1801 г. «Надгробную кн. Рѣпинну» въ «Новост. русск. литер.» 1802 г.— стих «Птчица».

Столыпинъ (Дмитрій Аркадѣвичъ, 1818—1893)—писатель; учился въ школѣ гвардейскихъ подпрапорщиковъ, служилъ въ конногвардейскомъ полку. По выходѣ въ отставку долго жилъ за границей, гдѣ познакомился съ учениемъ Конта. Вернувшись въ Россію, С. занялся устройствомъ быта крестьянъ въ своихъ многочисленныхъ имѣніяхъ и изученіемъ экономическихъ вопросовъ. Корнемъ экономическихъ нестроевій русскаго народа онъ считалъ общину, съ ея круговою порукою; въ противоположность общинѣ, онъ выдвигалъ хуторное хозяйство. Вмѣстѣ съ тѣмъ С. казался и отдѣльнымъ вопросомъ философій, съ точки зрѣнія позитивизма. Статьи свои С. выпускалъ отдѣльными небольшими брошюрами, нерѣдко поразившими читателей разнородностью своего содержанія: рядомъ съ какинъ-нибудь тезисомъ Конта обсуждается вопросъ о пользованіи землею или разбирается какаинъ-нибудь статья уголовнаго уложенія. Философскія разсужденія автора не отличались послѣдовательностью и основательностью; но одно изъ нихъ не нашло себѣ мѣста въ распространенныхъ органахъ печати. Въ московскомъ психологическомъ обществѣ С. учреждена премія въ 2000 руб. за сочиненіе, посвященное контовскому положенію о есте-

ственномъ совпаденіи первообразныхъ законовъ неорганической природы съ основными законами органической жизни. Половина этой преміи до сихъ поръ остается свободной. Главные труды С.: «Арендные хутора» («Русск. Вѣстн.», 1892); «Графъ Н. С. Мордвиновъ въ его сельско-хозяйственной дѣятельности» (1874); «Земледѣльскіе порядки до и послѣ упраздненія крѣпостного права» (1874); «Изъ личныхъ воспоминаній о Крымской войнѣ» (1874). Послѣ смерти его вышла брошюра: «О существованіи научныхъ естественныхъ законовъ для общественныхъ явленій». По вопросу нашего сельского быта». Я. К.

Столыпинъ (Н.) — запечаталъ въ «Пріяніи и полезн. препровожд. врем.» 1794 г. «Первый урокъ любви» и въ «Нов. русск. литер.» стих.: «Восторгъ», «Превратность», «Весна», «Надробіе великому Суворову», «Къ Лицъ».

Столыпины—дворянскій родъ, восходящій къ началу XVI стол. Аркадій Алексѣевичъ С. (1778—1825), другъ Сперанскаго, былъ сенаторомъ; братъ его Николай, ген.-лейтенантъ (1781—1830), убитъ въ Севастополѣ во время бунта; сестра ихъ Елисавета Алексѣевна, по мужу Арсенева, была бабкою М. Ю. Лермонтова. Изъ сыновей Аркадія Алексѣевича Николай (1814—84) былъ посланникомъ въ Штутгартѣ и Гаагѣ, Алексѣй (1816—58)—другомъ Лермонтова, извѣстнымъ подъ прозвищемъ «Монго». Объ ихъ двоюродномъ братѣ Аркадіи Дмитріевичѣ — см. выше. Родъ С. внесенъ въ VI ч. род. кн. Пензенской и Саратовской губ. (Гербовникъ, X, 31).

В. Р.

Столыпики — старинный дворянскій чинъ. Первоначальное назначеніе С. было служить за столомъ государя, подавать ему блюда и наливать напитки въ чашп, откуда и другое ихъ названіе—*чашники*. С. встрѣчаются въ лѣтописныхъ извѣстіяхъ начиная съ первыхъ годовъ XIII стол. Уже тогда они присутствовали при приѣмѣ пословъ, были посредниками при переговорахъ князя съ боярами и т. д. Чашники рязанскаго князя въ XIV в. входили, вмѣстѣ съ боярами, въ составъ его думы. За столомъ московскихъ государей С. служили только въ торжественныхъ случаяхъ, въ ирэднѣхъ и при приѣмѣ пословъ. Возлагаемыя на нихъ при этомъ обязанности были весьма разнообразны. С. должны были въ «столы слызавать», т. е. приглашать почетныхъ гостей къ столу, «отпущать ѣсть и пить», наблюдая за общимъ порядкомъ стола, наливая напитки и подавая блюда; былъ особый столычикъ, «отпущавшій ѣсть» съ особаго «споставца» почетному гостю, особый для «наряженія» винъ и за каждымъ столомъ «для порядку» по С. Число С., служившихъ за столомъ государю, было иногда болѣе 100 (напр. 114 на обѣдѣ, даномъ въ 1664 г. англійскому послу Чарльзу Говарду). С. были обязаны кормить монастырскую братію во время поѣздокъ государей по монастырямъ и подавать блюда государю при христосованіи. Имъ поручалось ходить за государемъ «со стряпней» при торжественныхъ выходахъ, вмѣсто постельничаго; иногда они завѣдывали вмѣсто

постельничаго мастерскою палатою, а вмѣсто сокольничаго — птицами и сокольниками. При приѣмѣ пословъ С. назначались въ рынды; во время приѣма государемъ царевичей, бояръ и др. стояли въ «комнатѣ государевей» «у кроука» (дверного) и по снску вызывали допущенныхъ къ аудіенціи; наконецъ, С. исполняли должность возницъ государя. Эта придворная служба С. далеко не имѣла для нихъ первостепеннаго значенія. По словамъ Котошихина, служба у стола занимала очень небольшое число С. и въ немногіе дни года; между тѣмъ, въ царствованіе Алексѣя Михайловича число ихъ простиралось до 500. Старше изъ нихъ обыкновенно размыслились по воеводствамъ, а младше несли военную службу въ полку государевомъ и по городамъ при воеводахъ. Кромѣ того С. назначались въ приказъ и посылались во всякія послышки—по судебнымъ дѣламъ, для осмотра служилыхъ людей и т. п. При перечисленіи служилыхъ людей они обыкновенно упоминались послѣ думныхъ дьяковъ и впереди стряпчихъ. Въ С. служили лица самыхъ лучшихъ фамилій: князья Куракины, Одоевскіе, Голыцины, Трубецкіе, Реннины, Ростовскіе, Урусовы, Морозовы, Шереметевы и проч. Назначались въ С., однако, и люди неименитые, напримѣръ Андрей Посниковъ, сынъ благовѣщенскаго протопопа, любимецъ царя Алексѣя Михайловича. Тѣ С., которые служили государю въ его комнатахъ, назывались *ближними* или *коматными*. Въ 1675 г. послѣдовалъ указъ «росписать государевыхъ ближнихъ людей и С. днвать и чичевать поочередно, въ четыре смѣны». Съ семидесятихъ же годовъ встрѣчаются *ближніе* С. «со стряпней», «у кроука» и др. Ближние С. днюютъ и ночуютъ у гроба умершаго государя; они же несутъ изъ комнаты тѣло его. Ср. В. И. Сергѣевичъ, «Русскія юридическія древности. Т. I. Территорія и населеніе» (СПб., 1890).

В. Р.—въ.

Столыниковъ (Яковъ Яковлевичъ, 1850—94)—профессоръ госпитальной терапевтической клиники варшавскаго университета. Первоначальное образованіе получилъ въ орловской духовной семинаріи, откуда поступилъ на естественный факультетъ петербургскаго университета, затѣмъ перешелъ въ въ слб. мед.-хир. академію, курсъ которой окончилъ въ 1878 г. Послѣ защиты диссертации на степень д-ра медицины «Объ измѣненіяхъ поджелудочной железы при лихорадкѣ» былъ отправленъ за границу на 2 года, гдѣ много работалъ у профф. Людвигъ Коха, Баумана. Въ 1886 г. былъ приглашенъ варшавскимъ унив. на кафедру распознанія внутреннихъ болѣзней, а черезъ нѣсколько лѣтъ занялъ кафедру госпитальной терапевтической клиники. Клиническое образованіе С. получилъ подъ руководствомъ профф. С. П. Боткина. С. принадлежалъ изслѣдованія о легочномъ бродилѣ, разрушающемъ упругія волокна, о вліяніи теплыхъ ваннъ, о дѣйствіи фардизации на печень, «Вліяніе лихорадки на дыхательныя мышцы и на упругость легкихъ» 1876 г.; «Количественное опредѣленіе бѣлка въ мочѣ», «О теплотномъ раздраженіи нервовъ», совмѣстно съ И. П. Павловымъ;

«Физиологическое значеніе пептоновъ» 1880 г.; «Роль печеночныхъ венъ въ печеночномъ и общемъ кровообращеніи» 1882 г. и мн. др. А.

Столбно-Българскій комитатъ (мадыарск. Székes-Fejérvár-Vármegye, латин. Comitatus Albensis)—въ Венгрии. 4156 кв. км., жит. (1890) 222455, преимущественно мадыарскаго племени и католическаго исповѣданія (въквѣвъ 26077, словаковъ 2924, сербовъ 2103; евангелическаго исповѣд. 65021 чел., еврейскаго 3838). Южная часть комитата представляетъ собою волнистую равнину, которая еще недавно была покрыта болотами; сѣверная часть прорѣзана цѣною Верхешскихъ горъ. Главною рѣкою комитата служитъ Дунай, однаково важный какъ для судоходства и торговли, такъ и для рыбной ловли. Мягкій климатъ способствуетъ богатой производительности плодородной почвы. Главные продукты земледѣлія — хлѣбные злаки, въ особенности пшеница и маисъ. Виноградъ, плоды, табакъ. Тучная пастбища благоприятствуютъ скотоводству. Большие лѣса въ сѣверной части комитата богаты дичью, а воды — рыбой, раками и черепахами. Лѣса даютъ много дерева строеваго, подблочнаго и годнаго на топливо.

Столбно—мст. Черниговской губ., Соеницкаго у., при р. Домнѣ, впадающей въ Десну, въ 38 вер. отъ уѣзднаго города. Было сотеннымъ мѣстечкомъ. Жителей 3817. Двухклассное мнн. училище, земскій пріемный покой, ярмарка.

Столбныи Българадъ, или *Българадъ Королевскій* (сербск. Столи Београд, мадыарск. Székes-Fejérvár, вѣмек. Stuhlweissenburg, словенск. Kráľovský Bělehrad, латинск. Alba Regia, Alba Regalis, Albanium) — главный городъ Столно-Българскаго комитата въ Венгрии. Жителей (1890) 27548, преимущественно мадыарскаго племени и католиковъ (2496 чел.—евангелическаго исповѣданія). Памятникъ поэту Верѣшмарту (Vörösmarty); кафедральный соборъ Пресвятой Дѣвы, подъ которымъ при раскопкахъ открыты старинныя королевскія гробницы и базилика Стефана св.; красивая церковь св. Иоанна, съ замѣчательною живописью (XIV стол.); венгерскій театр. Изготовленіе сукновъ, флажели, набойки, машинъ, ножей, сафьяна, мыла. Сода добывается лѣз болотъ, которая богата также рыбой, раками, черепахами и водной птицей. Значительная торговля виномъ, фруктами и лошадьми. Городъ окруженъ виноградниками. С.-Българадъ былъ Стефаномъ святымъ возвышенъ на стѣпенъ престольнаго города, въ которомъ до Фердинанда I короновались, до времени Бѣлы IV—имѣли свою резиденцію, а до Заповыи—и погребались венгерскіе короли. Максимилианъ I завоевалъ городъ въ 1490 г., но не могъ его удержать за собою. Въ 1543 г. городъ попалъ въ руки туркамъ, сдавшись на капитуляцію; но послѣ побѣды имперцевъ надъ турками, въ 1593 и 1601 гг., онъ снова перешелъ во власть христіанъ. Въ 1602 г., вслѣдствіе бунта гарнизона, онъ опять попалъ въ руки турокъ, во власти которыхъ остался до 1688 г. Среди этихъ переходовъ

изъ однѣхъ рукъ въ другія городъ мало по малу лишился своего значенія, и вмѣсто него возвышался Пресбургъ, куда былъ перенесенъ и обрядъ коронованія.

Столѣтняя война (1337—1453)—велась между Франціей и Англійей. Три основныхъ вопроса вызвали старинную вражду между этими державами: шотландскій, французскій и фландрскій. Англія давно уже вела неудачную войну съ Шотландіей, которая геройскій отстояла свою независимость. Эта борьба втянула Англію въ войну съ Франціей, поддерживавшей Шотландію еще съ конца XIII в. При Эдуардѣ III шотландскій король Давидъ бѣжалъ во Францію: она послала на помощь шотландцамъ войско и снабжала ихъ деньгами. Филиппъ Валуа торжественно заявилъ, что считаетъ себя обязаннымъ помогать шотландцамъ. Другая причина непріязни заключалась въ томъ, что англійскій король, владѣя во Франціи остатками наслѣдства Элеоноры Аквитанской, жены Генриха II, заявилъ притязаніе и на корону Франціи. Еще въ 1299 г., по договору въ Монтрелѣ, было условлено, что дочь французскаго короля Изабелла вступить въ бракъ съ наслѣдникомъ англ. престола будущимъ королемъ Эдуардомъ II. Отсюда идутъ притязанія сына ея Эдуарда III, на французскую корону. Когда во Франціи умеръ Карлъ IV, послѣдній представитель старшей линіи Капетинговъ, ближайшимъ наслѣдникомъ по мужской линіи явился внукъ Филиппа, сынъ Карла Валуа и двоюродный братъ Карла IV, Филиппъ Валуа, а по женской линіи—Эдуардъ III, племянникъ Карла IV. Его мать, Изабелла Французская, заявляла отъ имени сына притязанія на франц. престолъ. Французскіе юристы возражали, что, по салыческому закону, женщина не имѣетъ права наслѣдованія франц. престола. Филиппъ Валуа былъ провозглашенъ регентомъ, а 29 мая коронованъ въ Реймсѣ подъ именемъ Филиппа VI. Эдуардъ III, послѣ нѣкоторыхъ колебаній, призналъ Филиппа, какъ герцога Гвены, своимъ сюзереномъ (1331). Главнымъ виновникомъ С. войны Фруассаръ называетъ Роберта Артуакаго. Поссорившись съ Филиппомъ, онъ явился въ 1334 г. къ Эдуарду III, вооружая его противъ Филиппа. Для поддержки шотландцевъ король французскій послалъ въ началѣ 1335 г. флотъ къ берегамъ Шотландіи, послѣ того, какъ Эдуардъ отказался принять его посредничество. Въ 1337 г. Эдуардъ заявилъ въ парламентѣ о своемъ намѣреніи потребовать французскую корону, 7 окт. провозгласилъ себя владѣтелемъ французскаго королевства, а 1 ноября формально объявилъ войну Франціи. Третья причина С. войны—отношеніе Англій къ фландрскимъ городамъ. Фландрія была естественной союзницей Англій; сюда она ввозила шерсть, а шерстяная торговля имѣла огромное значеніе для Англій: всѣ расходы по веденію войны оплачивались налогомъ на шерсть, Эдуардъ III получалъ отъ него ежегодно до 35 тыс. фн. стерлинговъ. Кромѣ промышленныхъ интересовъ, Фландрія была связана съ Англійей еще и демократическимъ духомъ своихъ городовъ, враждовавшихъ съ феодалами Франціи. Поэтому, въ на-

чавшихся столкновениях фламандцы приняли сторону Англии. 25 янв. 1340 г., на собрании в Гендѣ, фламандцы заключили съ Эдуардомъ союзъ. Историю С. войны можно раздѣлить на 2 периода: первый—до смерти Карла V (1337—1380), второй—до конца 1453 г.

Первый период. Война съ самого начала приняла широкіе размѣры; перевѣсъ, видимо, былъ на сторонѣ Франціи, поставленной, благодаря слабости имперіи и авантюрскому цѣлѣноу пацѣ, въ благоприятныя условія. Населеніе Франціи значительно превосходило населеніе Англии. У Филиппа было наготовѣ 40 тыс. войска, Эдуардъ имѣлъ въ своемъ распоряженіи лишь 8 тыс. Эдуардъ надѣялся на коалицію европейскихъ государствъ противъ Франціи. Императоръ обѣщалъ послать Эдуарду 2000 рыцарей, но этимъ и закончились переговоры о союзѣ съ Германіей. Въ 1339 г. Филиппъ напалъ на Ажену. Въ 1339 г. Эдуарду не удался осада Камбре, занятаго французами; въ рѣшительную минуту его оставили владѣтели Геннегау и Намюра. 22 июня 1340 г. Эдуардъ отплылъ изъ Англии во Фландрію. Французы собрались у фландрскаго порта Слюйса, съ флотомъ въ 200 кораблей, чтобы помѣшать высадкѣ Эдуарда. 24 июня произошла жестокая битва: французскіе корабли были уничтожены, болѣе 20 тыс. французовъ было убито. Эдуардъ направился къ Турне, два мѣсяца безуспѣшно осаждалъ крѣпость и 25 сент. 1340 г. заключилъ съ Филиппомъ на годъ перемиріе, по которому была объявлена свобода торговли между всѣми государствами, принимавшими участіе въ войнѣ. Перемиріе вызвало было недостаткомъ денегъ у Эдуарда. Изъ Гиени и сѣверной Франціи война перешла въ Бретань, которая стала предметомъ спора между Эдуардомъ и Филиппомъ. Здѣсь, послѣ смерти бретанскаго герцога Иоанна III (30 апрѣля 1340), наследниками оставались его племянника Иоанна Пенгіверская, жена Карла Блуасскаго, двоюроднаго брата французскаго короля, и родной братъ герцога, Иоаннъ Бретанскій. Герцоги бретанскіе считались вассалами англійскаго короля. Филиппъ поддерживалъ Карла, признавая тѣмъ самымъ престолонаслѣдіе по женской линіи, Эдуардъ—Иоанна, отвергая право наследованія по женской линіи. Перевѣсъ остался на сторонѣ Карла, признанаго въ 1341 г. герцогомъ Бретанскимъ. Война до 1346 г. носила упорный, но безрезультатный характеръ. Нантъ сдался Карлу Блуасскому; герцогъ Монфортскій былъ взятъ въ плѣнъ. Въ 1343 г. было заключено новое перемиріе, во время котораго оба короля энергично готовились къ войнѣ. Она возобновилась, когда французы, заподозрѣвъ нѣсколькихъ бретанскихъ дворянъ въ тайныхъ сношеніяхъ съ Англійей, казнили ихъ. Перемиріе было нарушено. Эдуардъ сдѣлалъ прагтованія къ вторженію въ Гиень, Бретань и Фландрію. Англія съ воодушевленіемъ поддерживала своего короля, въ то время какъ Франція роптала на тяжкіе налоги Филиппа. Войсками въ Гиени командовалъ Генрихъ Ланкастерскій, графъ Дерби. Онъ взялъ Ла-Роэль, Бержеракъ и Ангулемъ. Филиппъ отправилъ противъ него 100 тысячею

войско подъ предводительствомъ своего сына Иоанна, герцога Нормандскаго; Ангулемъ былъ отвятъ у англичанъ Эдуардъ съ 30 тыс. войскомъ, состоявшимъ изъ англичанъ, ирландцевъ и валлійцевъ, высадился въ Ла-Гогъ и двинулся къ Нормандію, совершенно беззащитную, разграбивъ Канъ, подошелъ къ Сенѣ, построилъ мостъ при Пуасси и угрожалъ Парижу. 26 августа 1346 г. произошла страшная битва при Креси. У Филиппа было 8 тысячъ всадниковъ и 60 тыс. пѣхота, но армія его находилась въ жалкомъ положеніи. Рекрутскихъ наборовъ не было, недворяне устранялись отъ военной службы; все зависѣло отъ феодаловъ. Эдуардъ имѣлъ превосходныхъ стрѣлковъ изъ лука, стрѣлявшихъ четверо скорѣе, чѣмъ французы изъ своихъ самострѣловъ; его выносилая національная пѣхота, вооруженная короткими мечами. Быстро справлялась съ тяжелыми, блестящими французскими рыцарями. Большое значеніе имѣла и англійскій строй войска. Военная тактика Эдуарда, давая ему побѣду при Креси, сводилась къ тому, что главной боевой силой была пѣхота, а стрѣлковъ-крестьянъ защищала знать, которая должна была снѣживаться и сражаться въ качествѣ тяжелой пѣхоты. Своими усѣхамъ англійская армія была обязана единодунному дѣйствию пѣхоты и конницы. Во французскомъ войскѣ при Креси сказалося пренебреженіе пѣхотой, какъ результатъ вражды между знатію и горожанами: высокомерные рыцари презирали пѣхотинцевъ. Вооружены были французскіе дворяне очень длинными копьями; у англичанъ было даже огнестрѣльное оружіе. На томъ флангѣ, откуда ожидала нападенія французовъ, Эдуардъ построилъ стрѣлковъ; за ними шли три боевыя линіи рыцарей. Въ первой линіи былъ принцъ валлійскій («Черный Принцъ»); въ третьей стоялъ Эдуардъ. Всего войска у него было 3900 тяжело вооруженныхъ, 10 тыс. стрѣлковъ и 5 т. валлійцевъ. Во франц. войскѣ находился, между прочимъ, Иоаннъ, король богемскій, Войско Филиппа было утомлено болѣвыми переходомъ, но рыцари считали позорнымъ повернуть назадъ, когда увидѣли лагерь англичанъ. Первыми бросились на англичанъ генуэзскіе стрѣлки, усталые, попавшіе подъ ливень, испортившіи тетивы у луковъ. Яркое солнце, показавшееся послѣ грозы, только ослѣпляло французовъ. Англійскія пушки сильно разстроили ихъ ряды, стрѣлки осыпали конницу тучей стрѣлъ, валлисы колочили лошадей. Король Иоаннъ Богемскій былъ убитъ, Филиппъ бѣжалъ. На полѣ битвы остались 120 рыцарей и 30 тыс. пѣхотинцевъ. Героическій день былъ снѣзъ Эдуарда, Черный Принцъ. Эдуардъ осадилъ Кале, желая пріобрѣсти операціонный базисъ противъ Франціи. Осада Кале продолжалась около 8 мѣс.; обороной города руководилъ Иоаннъ Виенскій. Истопленные голодомъ, жители сдались Эдуарду 4 авг. 1347 г. Въ Бретани Карлъ Блуасскій былъ разбитъ при Кадорѣ, а при Рошъ-Дерриенѣ былъ взятъ въ плѣнъ и отправленъ въ Англію. Въ сент. 1347 г. Филиппъ заключилъ съ Эдуардомъ перемиріе, тянувшееся до 1355 г., хотя стычки и нападенія продолжались.

Бретань Эдуард отдалъ въ управленіе своему намѣстнику, Томасу Давгврту. За первые 10 лѣтъ войны были опустошены Фландрія, Артуа, Пикардія, часть Иль-де-Франса, Нормандія, Анжу, Бретань, Пуату, Сентонжъ, Перигоръ. Франціо угнетали тяжкіе налоги, Англію — голодъ, внутрѣннѣе безпорядки, чума. Въ іюнѣ 1355 г. война возобновилась. Эдуардъ вторгся въ сѣв. Францію, герцогъ Ланкастерскій — въ Бретань, Черный Принцъ — въ южн. Францію. Вторженіе Эдуарда и герцога не имѣли успѣха, но Черный Принцъ дошелъ до Ширенева, взялъ города Нарбонну и Каркасоннъ и разрушилъ до 500 городовъ или мѣстечекъ. Франц. король Іоаннъ, преемникъ Филиппа VI, собралъ громадную армію и появился на Дуахъ. Принцъ быстро пошелъ ему на встрѣчу. У Мошертуи, недалеко отъ Пуатье, 19 сент. 1356 г. англичане одержали вторую блестящую побѣду (см. Пуатье, XXV, 743). Король Іоаннъ былъ взятъ въ плѣнъ и привезенъ въ Англію. Съ Франціей было заключено перемиріе на 2 года. По всему западу Франціи бродили англійскія шайки, убивая безоружныхъ. Король Іоаннъ, находясь въ плѣнѣ, принялъ 24 марта 1359 г. условія мира, очень тяжкія для Франціи и потому отвергнутыя народомъ. Въ отвѣтъ на это, Эдуардъ заперъ Іоанна въ Лондонской башнѣ и началъ грабить Францію. 28 окт. 1359 г. онъ высадился съ большимъ войскомъ въ Кале, осадил Реймсъ, заставилъ Филиппа, герцога бургундскаго, заплатить большую контрибуцію, прошелъ мимо Парижа и, дойдя до Шартра, заключилъ миръ въ Бретини, подписанный 24 октября 1360 г. Эдуарду были уступлены Гиень, Понтье, Пуату, Сентонжъ, Ангумуа, Лимузенъ, Перигоръ, Ажене, Керси, Руэргъ, Бигоррь. Области эти освобождались отъ вассальныхъ обязательствъ по отношенію къ Франціи. Размѣръ выкупа Іоанна былъ опредѣленъ въ 3 милл. золотыхъ монетъ. За все это англ. король отказывался отъ притязаній на корол. Франція и отъ Нормандіи. Но въ условіяхъ мира не былъ рѣшенъ старый вопросъ о Бретани, и тамъ съ конца 1361 г. возобновились военныя дѣйствія. Англійскіе наемники разбили Карла Блуасскаго у Орэ (1364), взяли въ плѣнъ Дюгеклена (см.). По мирному договору въ Герандѣ (12 апр. 1365 г.) герцогомъ бретанскимъ былъ признанъ Іоаннъ Монфорскій, отказавшійся считать франц. короля своимъ сюзереномъ. Въ продолженіе 5 лѣтъ Карлъ V, преемникъ Іоанна, усердно готовился къ войнѣ, заручившись поддержкой папы Урбана-V, пми. Карла IV, миланскаго герцога и короля польндскаго. Бретинскій трактатъ былъ вскорѣ нарушенъ, главнымъ образомъ вслѣдствіе того, что населеніе Аквитаніи не хотѣло мириться съ господствомъ англичанъ и возмущалось тяжелыми налогами. Графъ Арманьякъ, выдавшій свою дочь за королевскаго брата, отказался, вмѣстѣ съ другими знатными людьми, вносить подымную подать. Карлъ V поддерживалъ ихъ и въ концѣ іюня 1368 г. потребовалъ Чернаго Принца, какъ герцога Аквитаніи, къ королевскому суду. Война была объявлена, но приняла другой оборотъ для Англии. Карлъ V занялъ Аб-

бевилъ и Понтье. Населеніе областей, уступленныхъ Англии, было освобождено отъ пріслги, давной Эдуарду; къ франц. эскадрѣ присоединилась нидерландская, и англійскій флотъ оказался слабѣе французскаго. Дюгекленъ незадолго до того выкупился изъ плѣна, и Карлъ V назначилъ его коннетаблемъ Франціи. Рядомъ съ нимъ выдвинулось въ это время еще нѣсколько талантливыхъ полководцевъ: Оливье Кляссонъ, адмиралъ Іоаннъ Виеннскій, маршалъ Баяевилль и др. Карлъ преобразовалъ армію, завелъ артиллерию. Французы устраивали засады, окопы, то уклонялись отъ битвъ, то внезапно поражали англичанъ; война выработала въ арміи дисциплину и стойкость, даже рыцарство уступало теперь свое мѣсто наемной пѣхотѣ. Крестьяне вели партизанскую войну, уничтожали или прятали съѣстные припасы. Походъ герцога Ланкастерскаго въ Пикардію и Нижнюю Нормандію окончился полной неудачей; Робертъ Клоалъ, выступившій изъ Кале съ большой арміей, былъ разбитъ Дюгекленомъ. Постепенно рядъ городовъ — Лиможъ, Монконтуръ, Сень-Северъ, Пуатье, Туарсъ — и сто замковъ отворили ворота Дюгеклену. Черный Принцъ варварски приказалъ Лиможъ, убить 3000 чел., но, вслѣдствіе болѣзни, вернулся въ Англію. Тяжкой потерей для Англии было взятіе французами Ла-Рошелли. Герцогъ Бретанскій, измѣнивъ Франціи, удалился въ Англію. Въ 1373 г. почти вся Бретань была занята французами. Въ 1374 г. герцогомъ Анжуйскимъ было взято еще 50 крѣпостей въ Гасконнѣ. Съ 1375 до 1377 г. продолжалось перемиріе. Въ это время умерли Черный Принцъ и Эдуардъ III. Въ рукахъ Англии изъ прежнихъ владѣній остались только Бордо, Байонна, Даксъ и Базасъ. Карлъ V, избѣгая рѣшительныхъ битвъ, продолжалъ войну; и въ 1377 г. герцогъ Анжуйскій взялъ еще 123 крѣпости. Французскій флотъ, подъ начальствомъ Іоанна Виеннскаго, наводилъ ужасъ на англичанъ, грабилъ берега Англии, проникъ въ устье Темзы. Однако, всѣхъ франц. областей Карлу не удалось отнять у англичанъ. Война въ Бретани усилилась съ 1378 г. Іоаннъ Монфоръ оставался союзникомъ Англии; Карлъ объявилъ его измѣнникомъ. Населеніе, боясь потерять свою независимость, поддерживало герцога и англичанъ; бретанское дворянство отказалось повиноваться Карлу; посланные противъ мятежниковъ Дюгекленъ и Кляссонъ вернулись въ 1379 г., не достигнувъ плѣни. Въ 1380 г. Карлъ V умеръ, оставивъ 12-лѣтняго сына Карла VI, царствованіе котораго — самое печальное время въ исторіи Франціи (см. Карлъ VI).

Второй періодъ (1380—1453). Ричардъ II, король англійскій, старался упрочить свою власть внутри страны, велъ съ Франціей переговоры о заключеніи мира. Въ 1396 г. онъ заключилъ съ Франціей долгосрочное перемиріе и женился на дочери франц. короля Карла VI, Изабеллѣ. Анжуйскимъ королемъ, послѣ низверженія Ричарда II, сдѣлался Генрихъ IV Ланкастерскій. Сынъ его, Генрихъ V, вступившій на престолъ Англии въ 1413 г., опять сталъ готовиться къ войнѣ, требуя возвращенія Ан-

гнн ея владѣній во Франціи. Притязанія его имѣли еще меньше основаній, чѣмъ притязанія Эдуарда III, во Франціи всегда враждебно относилась къ Ланкастерскому дому, а моментъ для нападенія на Францію, раздираемой междуособною войной, былъ очень удобный. Заручившись обѣщаніемъ нейтралитета со стороны герцога Бургундскаго, Генрихъ V съ 60 тыс. арміею отплылъ въ 1415 г. во Францію. Войско высадилось на Нормандскомъ берегу, осадило гор. Гарфлеръ и взяло его, послѣ 1½ мѣс. осады (16 сент. 1415). Осада обошлась очень дорого англ. войску: въ немъ появились болѣзни, припасы истощались. Генриху пришлось отступитъ къ Кале; утомленная и подполгодная англ. армія прошла черезъ сѣв. Нормандію и Пикардію къ низовьямъ Somme и встрѣтилась 25 октября 1415 г. съ 60 тыс. арміею французовъ у Азенкура. Повторились тѣже ошибки со стороны французовъ, какія привела къ гибели ихъ войска при Пуатье. Стрѣлки уничтожали франц. рыцарей, стрѣляя въ плотную ихъ массу. Армія французская была совершенно разбита; между 10 тыс. убитыхъ было 8 тыс. дворянъ, въ томъ числѣ 120 феодалныхъ владѣтелей. 1500 рыцарей было взято въ плѣнъ, между ними герцогъ орлеанскій Карль. Въ іюнѣ 1417 г. Генрихъ съ 40 тыс. арміею занялъ Нижнюю Нормандію, а весною 1418 г. двинулся на Руанъ. Осада города велась мастерски, обдуманно и жестоко. Жители держались съ іюня 1418 до января 1419 г.; болѣе 50 тыс. умерло отъ голода: собака стояла въ осажденномъ городѣ 150 фр. Вся Нормандія была покорена; Генрихъ держалъ себя въ сѣв. Франціи, какъ законный государь; жители покидали свою родину. Франція ужаснулась; всѣ требовали примиренія враждующихъ партій для борьбы съ Англіею. На время дофинъ Карль и герцогъ Іоаннъ Бургундскій примирялись, но послѣ вѣроломнаго убійства Іоанна сынъ и преемникъ его, Филиппъ, вступилъ въ союзъ съ англичанами. Еще въ маѣ 1419 г. королева Изабелла предлагала Генриху жениться на ея дочери Екатерины (см. VIII, 352). 20 мая 1420 г. былъ заключенъ постыдный Труаскій договоръ о заключеніи мира съ Англіею и о бракѣ Генриха и Екатерины. Генрихъ былъ объявленъ наследникомъ французскаго престола; генеральные штаты утвердили, 6 дек., труаскій договоръ. Въ январѣ 1421 г. Генрихъ уѣхалъ въ Англію, оставивъ своимъ намѣстникомъ во Франціи герцога Экстерскаго. Франція вновь стала готовиться къ борьбѣ. Братъ Генриха, герцогъ Кларендонскій, былъ разбитъ при Жоме въ Анжу (23 марта 1421 г.). Генрихъ снова появился во Франціи, овладѣлъ, послѣ упорной осады, Мо (10 мая 1422 г.) и усмирилъ Сѣв. Францію. Послѣ смерти Генриха V и Карла VI Франція раскололась на двѣ половины: южную, стоящую на сторонѣ дофина, т. е. короля Карла VII, и сѣверную, повиновавшуюся англійскому герцогу Bedfordскому, правившему за малолѣтняго Генриха VI. Партія національная была очень сильна и повсюду вызвала упорное сопротивление англичанамъ. Съ 1422 до 1429 г. англичане и бургундцы

взяли Меленъ и вѣсколько другихъ крѣпостей. Герцогъ Bedfordскій нанесъ тяжелое пораженіе французскому войску при Вернефѣ (17 авг. 1424 г.), гдѣ было убито множество знати; вся страна на сѣверъ отъ Луары перешла подъ его власть. Въ окт. 1428 г. графъ Салисберіи приступилъ къ осадѣ Орлеана. Положеніе короля и осажденныхъ было отчаянное. Спасительницею Франціи явилась Жанна д'Аркъ (см. XI, 721). У англичанъ было 9000 воиновъ, а городъ защищали 6000 жителей, изнмогавшихъ отъ голода. 4 мая Жанна подошла съ королевскими войсками къ городу, взяла форты и освободила Орлеанъ. Благодаря ей французы покорили Божанси, а при Патѣ разбили англійскаго главнокомандующаго Гальбота. 11 іюля Жанна взяла Труа; 17-го Карль короновался въ Реймсѣ. Послѣ этого Сѣв. Франція стала переходить на сторону Карла: Ланъ, Суассонъ, Шато-Тьерри, Компьенъ были въ его рукахъ, Шампань, Иль-де-Франсъ воювались. Армія Карла дошла до Ланъ, въ ожиданіи битвы съ Bedfordомъ. Восемь мѣсяцевъ прошло въ стычкахъ съ англичанами; при Компьенѣ Жанна была взята въ плѣнъ. Послѣ ея сожженія (30 мая 1431 г.) англичане сначала удачно вели войну; 17 дек. Генрихъ VI былъ коронованъ въ Парижѣ. Но въ Реймсѣ англичанамъ пройти не удалось, и Bedfordъ теперь уже думалъ лишь о сохраненіи Нормандіи; повсюду англичане и бургундцы терпѣли неудачи. Французы заняли Шартръ и Сень-Дени и подступили къ Парижу. Когда Bedfordъ умеръ, Парижъ былъ потерянъ для Англіи. 21 сент. 1435 г. былъ подписанъ въ Аррасѣ мирный договоръ между Карломъ VII и герц. бургундскимъ, прекратившій междуособную войну во Франціи. Весною 1436 г. начались рѣшительныя дѣйствія противъ англичанъ. Графъ Дюнау взялъ Меленъ; парижское населеніе рѣшило сдать городъ французамъ, стоявшимъ въ Сень-Дени. 13 апр. Рижмонъ, гр. Дюнау и Лилъ-Аданъ подошли къ Парижу и черезъ 4 дня заняли его; 12 ноября Карль VII торжественно вѣхалъ въ свою столицу. Съ 1435 г. до 1444 г. война свирѣпствовала въ разныхъ мѣстахъ. Французы были отбиты у Кале, англичане грабиди берега Голландіи и Фландріи, Ла-Туръ и Северна сражались съ Нормандіи, гдѣ вспыхивали мятежи. Голодъ, повальныя болѣзни и шайки грабителей опустошали страну. Въ 1438 г. въ Парижѣ умерло отъ заразы 50 тыс. чел.; улицы опустѣли, волки бродили по городу. Англія тоже страдала отъ голода и заразы; дѣшнее полководцы погибли, прежнихъ стрѣлковъ уже было мало. Въ 1439 г. англичане пытались вступить въ мирные переговоры близъ Кале, но Рижмонъ взялъ 12 авг. важный для англичанъ городъ Мо, и переговоры прервались. 19 сентября 1441 г. Карль обилъ у англичанъ Понтуаъ. Въ 1444 г. было заключено перемирие въ Турѣ на два года (до 1 апрѣля 1446 г.), а потомъ продлено до 1449 г. За время перемирія Франція сильно оправилась; у короля было постоянное войско. Положеніе Англіи было плохое: къ социальному вопросу присоединились распри въ королевскомъ дѣлѣ.

Франція воспользовалась первымъ предложеньемъ, чтобы возобновить войну. Когда англичане напали на Фужеръ, городъ на границѣ Бретани съ Нормандіей, французы, подъ начальствомъ Дюнуа, заняли часть Нормандіи (1449). 10 ноября Карлъ VII овладѣлъ Руаномъ, побѣдивъ Сомерсета и Тальбота, лучшихъ полководцевъ въ Англіи. 15 дек. сдалась послѣдняя крѣпость въ Верхней Нормандіи — Гарфлеръ. Судьба Нормандіи была рѣшена послѣ страшнаго пораженія англичанъ при Форминьи, гдѣ было убито около 4 тыс. англичанъ и всего 12 французовъ. Сомерсетъ отплылъ въ Кале, заплативъ боюшную выкупъ. 12 августа 1450 г. Нормандія была освобождена отъ англичанъ. Гораздо труднѣе было завоевать Пень, гдѣ власть Англіи была прочнѣе. 22 мая 1451 г. графъ Дюнуа овладѣлъ крѣпостью Бле; 20 іюня ему покорились Бордо, 21 авг. сдалась Вайонна. Рассчитывая на враждебное французамъ настроеніе жителей Пени, Тальботъ рѣшилъ восстановить англійское владѣтельство и вступилъ въ Бордо 23 окт. 1452 г., но 17 іюля 1453 г., при Кастильонѣ, его армія была разбита и самъ онъ былъ убитъ. Бордо былъ возвращенъ французамъ. Этимъ закончилась С. война. У англичанъ остался во Франціи только Кале, который они владѣли еще 100 лѣтъ. С. война свидѣтельствуетъ о паденіи феодальнаго строя. Франція испытала страшныя потрясенія, была совершенно разорена. Рыцарство и дворянство утратили силу. Выиграла больше всего королевская власть, такъ какъ буржуазія не сумѣла организовать. Сохранивъ свою независимость, Франція слитилась, территория ея объединилась. Война вызвала усиленную дѣятельность городовъ (см. Жакерія), утвердила во Франціи существованіе постоянного войска и постоянной подати. Въ Англіи война способствовала развитію англійской конституціи, напоминая королю, вслѣдствіе нужды въ деньгахъ и войскахъ, о зависимости его отъ парламента. Съ этого времени Англія становится морской державой, оставивъ планы о континентальныхъ войнахъ. С. война создала въ Англіи классъ профессиональныхъ солдатъ, деморализировала влѣстную часть народа и наполнила страну военными авантюристами. Геродотомъ С. войны былъ Фруассаръ, изобразившій эту войну съ точки зрѣнія рыцарскомошополита. Онъ продолжалъ хроникъ Юанна Красиваго, служившаго въ войскахъ Эдуарда. См. S. Luce, «La France pendant la guerre de cent ans» (П., 1890—94); Terrier de Lorrain, «L'Amiral Jean de Vienne» (1878); Hardy, «La Guerre de Cent ans» (П., 1877); Guibal, «Histoire du sentiment national pendant la guerre de cent ans» (1875); Ch. Benoist, «La politique de Charles V» (1886); Longinon, «Paris pendant la domination anglaise» (1878); P. Dognon, «Les Armagnacs et les Bourguignons... en Languedoc» (Тулуза, 1890); De Pange, «Le Patriotisme français en Lorraine avant Jeanne d'Arc» (П., 1899); Chauvelays, «Guerres des Français et des Anglais du XI-e au XV-e Siècle» (П., 1875); Joubert, «Les Invasions anglaises en Anjou au XIV et au XV s.» (Ан-

жеръ, 1872); Brissaud, «Les Anglais en Guyenne» (П., 1875); A. Taverne, «Journal de la paix d'Arras»; Page, «The siege of Rouen» (1877); Harris, «History of the battle of Azincourt and of the expedition of Henry the fifth into France» (Л., 1831); Dufourmantelle, «La marine militaire au début de la guerre de cent ans» (П., 1878).

И. Кошкѣй.

Стольтовъ (Александръ Григорьевичъ) — профессоръ физики въ московскомъ унив., род. в г. Владимірѣ въ іюнѣ 1839 г., скончался въ Москвѣ въ маѣ 1896 г. По окончаніи курса во владимірской гимназій, С. поступилъ на математическій факультетъ московскаго университета, гдѣ окончилъ курсъ въ 1860 г. и въ томъ же году былъ оставленъ при университетѣ для приготовленія къ профессорскому званію. Съ лѣта 1862 г. до начала 1866 г. С. пробывъ за границей, занимался физикой сначала въ Гейдельбергѣ, потомъ въ Геттингенѣ, Берлинѣ, Парижѣ и наконецъ опять въ Гейдельбергѣ, въ лабораторіи Кирхгофа. Съ февраля 1866 г. С. началъ въ московскомъ унив. чтеніе лекцій по математической физикѣ. Въ маѣ 1869 г. онъ защитилъ магистерскую диссертацию подъ заглавіемъ «Общая задача электростатики и введеніе ея къ простѣйшему случаю» и въ іюнѣ того же года былъ утвержденъ доцентомъ по кафедрѣ физики. Въ 1871 г. С. снова отправился за границу, гдѣ и пробывъ около полугода, работая въ лабораторіи Кирхгофа надъ своей докторской диссертацией. Эта диссертация, подъ заглавіемъ «Исслѣдованіе о функціи намагниченія мягкаго желѣза», была защищена въ апрѣлѣ 1872 г. Въ іюнѣ этого же года С. былъ утвержденъ экстраординарнымъ профессоромъ, а въ слѣдующемъ 1873 г. ординарнымъ профессоромъ. С. читалъ вначалѣ различные курсы математической физики и физическую географію, вслѣдствіи онъ перешелъ на изложеніе опытной физики. Не мало потрудился С. по устройству физической лабораторіи и организаціи практическихъ занятій въ дорогую для него московскомъ университетѣ. Непрерывно занимаясь своимъ любимымъ предметомъ, физикой, С. умѣлъ возбудить интересъ къ этой наукѣ и въ своихъ многочисленныхъ учебникахъ, о которыхъ онъ вообще заботился отечески. Большая часть университетскихъ профессоровъ физики—ученики С. Всѣ работы С., какъ строго научныя, такъ и литературныя, отличаются замѣчательнымъ изяществомъ мысли и выполнения. Обширная эрудиція С., его замѣчательный критическій анализъ и красота изложенія проявляются во всѣхъ произведеніяхъ, вышедшихъ изъ подъ пера С., и производятъ чарующее дѣйствіе на читателя. Прекрасны и по содержанію, и по стилю всѣ его популярныя статьи и рѣчи. Кромѣ занятій въ университетѣ, С. не мало времени посвятилъ на работы въ обществѣ любителей естествознанія и въ музеѣ прикладныхъ знаній. Въ теченіе нѣсколькихъ лѣтъ С. состоялъ предсѣдателемъ физическаго отдѣленія общ. люб. естествознанія и директоромъ физическаго отдѣла при положительномъ физическомъ музеѣ. Проводя почти каждое лѣто

за границей, С. имѣлъ возможность познакомиться со всѣми выдающимися западно-европейскими физиками, съ которыми и поддерживалъ постоянно сношенія. Онъ принималъ участіе и въ международныхъ конгрессахъ. С. состоялъ членомъ очень многихъ ученыхъ обществъ какъ русскихъ, такъ и иностранныхъ, а именно онъ былъ почетнымъ членомъ общества любителей естествознанія, почетнымъ членомъ кіевского физико-математическаго общества, почетнымъ членомъ кіевского общества естествоиспытателей, членомъ общества московскаго математическаго, русскаго физико-химическаго, парижскаго Société Française de Physique, членомъ основателемъ и корреспондентомъ парижскаго Société internationale des électriciens, иностраннымъ членомъ лондонскаго Institution of Electrical Engineers. Онъ былъ также почетнымъ членомъ Императорскаго унив. св. Владимира. Кромѣ занятія наукой С. интересовался литературой, искусствомъ. Не крѣпкій по натурѣ, онъ испыталъ въ 1893 г. большія огорченія и окончательно разстроилъ свой организмъ. Въ концѣ 1894 г. здоровье С. какъ будто возстановилось и онъ отдался устройству физической секціи на IX сѣздѣ естествоиспытателей и врачей, пресохлодно организовавъ демонстративные засѣданія этой секціи. Въ теченіе года С. чувствовалъ себя еще довольно сносно, но съ зныи 1895 г. онъ сталъ прихварывать и, наконецъ, отошелъ въ другой міръ. Слѣшкомъ рано похитила смерть С.! Еще много могъ бы онъ сдѣлать для русской науки. Перечень работъ С. приведенъ въ Журн. Русск. Физико-Химич. Общ., т. 29, стр. 72. Кромѣ двухъ диссертацій, наиболѣе важныя статьи С. суть слѣдующія: «О Кольраушевомъ измѣреніи ртутной единицы сопротивленія»; «Sur une méthode pour déterminer le rapport des unités électromagnétiques et électrostatiques» (le «*v*» de Maxwell); «Объ электричествѣ соприкосновенія»; «О критическомъ состояніи тѣлъ» (4 ст.); «Активозлектрическія изслѣдованія»; «Эфиръ и электричество» (рѣчь); «Очеркъ развитія нашихъ свѣдѣній о газахъ»; «Введеніе въ акустику и оптику» (курсъ).

И. Борманъ.

Столятовъ (Николай Григорьевичъ)—генералъ отъ инфантерій, род. въ 1833 г., окончилъ курсъ въ московскомъ унив. кандидатомъ математическихъ наукъ; поступивъ въ военную службу, участвовалъ въ восточной войнѣ 1854—55 гг.; въ 1869 г. состоялъ начальникомъ закаспійскаго отряда, основалъ г. Красноводскъ; въ 1874 г. стоялъ во главѣ экспедиціи, изслѣдовавшей Аму-Дарьинскую область. Въ войнѣ 1877 г. С. принялъ участіе въ качествѣ начальника болгарскаго ополченія; выйдя съ послѣднимъ изъ перешелъ въ отрядъ ген. Гурко черезъ Балканы, сражался при Эски-Заргѣ и руковождалъ до прибытія Радецкаго, защитою Шипки. Позже командовалъ корпусомъ; нынѣ членъ военнаго совѣта.

Столярное дѣло.— Самою важною отраслю дерево-обрабатывающей промышленности является С. дѣло, занимающееся болѣе тонкою и тщательною обработкою дерева, чѣмъ оно существенно отличается отъ

плотничнаго дѣла (XXIII, 918). Ручной трудъ въ теченіе долгаго времени являлся преобладающимъ при обработкѣ дерева, и лишь въ послѣднія 25—30 лѣтъ машинное производство С. издѣлій получило сильное развитіе въ промышленныхъ странахъ Зап. Европы и Америки. У насъ же, и по настоящее время, число столярныхъ и мебельныхъ заведеній, приводимыхъ въ дѣйствіе механическою силою, ограничено (см. Мебельное производство, XVIII, 847), и потребность населенія въ С. издѣліяхъ покрывается преимущественно ручнымъ трудомъ ремесленниковъ и кустарей. Тѣмъ не менѣе дерево-обдѣлочныя механическія станки и у насъ можно встрѣтить въ большомъ количествѣ тамъ, гдѣ приходится одновременно обрабатывать металлы и дерево, какъ, напр., при изготовленіи сельскохозяйственныхъ орудій, пожарныхъ инструментовъ, вѣсовъ, въ экипажномъ, фортепیانномъ дѣлѣ и т. п. Въ крупныхъ машиностроительныхъ и чугунолитейныхъ заводахъ, получившихъ въ послѣднее время у насъ сильное развитіе, имѣются столярно-модельныя мастерскія, снабженныя дерево-обрабатывающими станками. Военныя техническія заведенія, каковы: адмиралтейства, арсеналы, артиллерійскія мастерскія и пр., а также вагонныя фабрики и желѣзнодорожныя мастерскія тоже пользуются въ значительной степени услугами дерево-обдѣлочныхъ машинъ и т. д. и потому, помимо ручной обработки дерева, въ видѣ С. ремесла, приходится подробно остановиться также и на устройствѣ дерево-обрабатывающихъ станковъ.

Существенною принадлежностью столярнаго ремесла является столярный верстакъ, служащій для надежнаго укрѣпленія дерева при его обработкѣ. Состоитъ онъ изъ двухъ главныхъ частей: изъ подверстачника *B* (фиг. 1), гдѣ хранятся инструменты, чертежи и работы, и — верстачной доски *A* съ двумя тисками *M* и *H*. Тиски *H* называются продольными или задними и приводятся въ движеніе винтомъ *O*; тиски *M* называются поперечными или передними и состоятъ изъ винта *O'* и дощечки *P*. Въ продольныхъ тискахъ весьма удобно зажимать бруски и, вообще, болѣе толстые предметы; поперечные же тиски назначены, главнымъ образомъ, для зажиманія досокъ на ребро. Кромѣ того, на верстачной доскѣ имѣется рядъ квадратныхъ отверстій *b, б.* и такое же отверстие *б'* находится на концѣ продольныхъ тисковъ: вставляя небольшіе деревянные клинчики въ отверстие *б'* и въ одно изъ отверстій *б* и сдвигая тиски, можно зажать между клинками обрабатываемое дерево, лежащее на поверхности верстака. Отверстія *б'* и *б, б* имѣютъ $\frac{3}{4}$ вершка въ сторонѣ и разставлены другъ отъ друга на разстояніи около 2—3 вершк. Въмѣсто деревянныхъ клинчѣвъ въ отверстия *б* и *б'* вставляются также желѣзныя или стальныя гребенки *c*; эти послѣднія снабжаются пружиною, посредствомъ которой оны удерживаются въ отверстияхъ на разной высотѣ, не проваливаясь. Длина гребенокъ бываетъ около $4\frac{1}{2}$ верш.; при строганіи можно о нихъ

испортить лезвие струга. Длина верстака бывает 2—4½ арш., ширина—10—20 верш., а высота около 17 верш. Для удобства переноса верстаки дѣлаются разборными. Въ хороших верстаках верхняя доска дѣлается изъ крѣпкаго, твердаго дерева — ясеня, дуба, бука или яльма и толщаною, по крайней мѣрѣ, 2¼, вершка, въ болѣе же простыхъ верстакахъ ее дѣлаютъ изъ березы или сосны и толщиной около 1—1¼, вершка. Въ толщѣ верстачной доски дѣлаются иногда квадратныя отверстия *a, a*, въ которые вставляются подпорные деревянные колышки, служащія для лучшаго удержанія болѣе длинныхъ досокъ и планокъ, зажимаемыхъ въ тиски *M*.

Изъ инструментовъ, необходимыхъ для *C*. работы, наиболее существенное значеніе имѣютъ *струги* разнаго рода. *Шершебель* (фиг. 2) представляеть неширокій *стругъ* съ узкимъ желѣзкомъ, лезвие котораго оттачивается выпуклою дугою. Онъ употребляется для грубой отдѣлки и предварительнаго обстругиванія поверхности дерева. Окончательно же поверхность сглаживается посредствомъ *рубанка* или *шлитника* (фиг. 3), съ болѣе широкимъ желѣзкомъ и прямымъ лезвиемъ. Указанные инструменты состоятъ изъ деревяннй колодки *B* и желѣзка *A*, удерживаемаго въ колодкѣ посредствомъ клина *B* въ наклонномъ положеніи. Желѣзко изготовляется изъ желѣза и наваривается сталью; ширина желѣзка шершебели обыкновенно бываетъ около ½ вершка и доходить иногда до ¾ верш., рубаночное-же желѣзко дѣлается шириною до 1½ вершка, при длинѣ колодки до 6 верш. Чѣмъ наклоннѣе положеніе желѣзка въ колодкѣ, тѣмъ стружка будетъ толще, а обрабатываемая поверхность грубѣе, т. е. работа пойдетъ болѣе быстро, но поверхность дерева не получится гладкая; по мѣрѣ же уменьшенія наклона желѣзка, стружка становится все тоньше, а обрабатываемая поверхность глаже. Самая тонкая стружка получится тогда, когда желѣзко будетъ почти вертикально; при этомъ *стругъ* будетъ не рѣзать дерево, а скоблить. Чтобы при достаточной быстротѣ работы получить большую гладкость обрабатываемой поверхности, употребляютъ *рубанки* съ *двойнымъ желѣзкомъ* (фиг. 4). Это послѣднее состоитъ изъ обыкновеннаго рубаночнаго желѣзка *a*, на которое наложено фальшивое желѣзко *b*, укрѣпляемое на *a* въ требуемомъ положеніи при помощи винта *c*; рубанокъ съ двойнымъ желѣзкомъ называется *шлихтникомъ*. Фальшивое желѣзко привинчивается нижнимъ своимъ концомъ какъ разъ надъ лезвиемъ перваго (рѣзачаго), вслѣдствіе чего двойное желѣзко *шлихтника* приобретаетъ особую прочность и не дрожитъ при работѣ; стружка при работѣ имъ не отдирается и не отслаивается отъ дерева, а постепенно надламывается, при этомъ обрабатываемая поверхность получается гладкая при достаточной быстротѣ работы. Для крупнй работы необходимъ *стругъ*, назыв. столярами *фуганкомъ*; это рубанокъ съ колодкою, длиною въ 14 и даже въ 17 вершк., при ширинѣ до 1½ вершка; снабжается онъ рукояткою *a* (фиг. 5). Желѣзко въ немъ бываетъ простое или двойное и сообразно съ этимъ и *фуганки* назыв.

простыми или двойными; *фуганокъ* необходимъ для пригонки кромокъ, склеиваемыхъ досокъ и выравниванія плоскостей при обмѣриваніи прямыхъ угловъ. *Шпунтгубель* (фиг. 6) применяется для выемки углубленій въ деревѣ, напр. на кромкахъ досокъ и т. п. Въ *калевкахъ* или *фигурныхъ* стругахъ (фиг. 7) желѣзки отточены по известной фигурѣ для выстрагиванія планокъ и досокъ, снабженныхъ фигурными краями. Изъ другихъ рѣзачихъ инструментовъ необходимо указать на *лучковую пилу*, полотенецъ которой вставлено въ деревяннй станокъ особаго устройства. Этотъ станокъ состоитъ изъ двухъ брусьевъ, удаленныхъ одинъ отъ другаго на известное разстояніе посредствомъ поперечины съ вылообразными концами. Концы брусьевъ просверлены, такъ что круглыя ручки *a* и *b* (фиг. 8) съ вырѣзми, куда вставляются концы полотенецъ, могутъ свободно вращаться вправо и влѣво, вражая вмѣстѣ съ тѣмъ и самое полотно. Если это послѣднее будетъ нѣсколько наклонено въ сторону, то можно распилить доску довольно значительной ширины, чему не помѣшаетъ вовсе поперечина, какъ видно на фиг. 8. Противоположные концы брусьевъ стянуты тонкимъ, крѣпкимъ шурупомъ или веревкою (тетивою), по мѣрѣ надобности закручиваемою и раскручиваемою закруткою, которая упирается въ поперечину пилы. Когда полотно наклонено къ обоимъ брусьямъ одинаково, то тетиву крѣпко закручиваютъ, отчего само полотно приобретаетъ надлежащее натяженіе, необходимое для правильной работы пилы. По окончаніи работы, необходимо ослаблять тетиву, иначе станокъ пилы легко можетъ испортиться. Обычные размѣры полотенецъ пилы составляютъ отъ 20 до 25 дм. длины и 1¼ дм. ширины; для удобнаго поворачиванія пилы въ толщѣ дерева необходимо еще имѣть пилы съ болѣе узкимъ полотнемъ, что является необходимымъ при вырѣзываніи криволинейныхъ частей дерева. Для надлежащей работы пилы, зубья ея должны быть достаточно остры и разведены правильно (см. Лѣсопильное производство, ХVIII, 164). Для сухого и крѣпкаго дерева необходимо имѣть пилу со слабо отогнутыми зубьями, а для сырого и мягкаго съ болѣе разведенными. Кромѣ *лучковой* и поворотной пилы необходимо также имѣть и *ножовку*, употребляемую для выпилыванія отверстій. Ножовки имѣютъ неширокое полотно, съуживающееся къ концу; рукоятка ихъ можетъ быть выточена (фиг. 9) или вырѣзана такъ, чтобы ее удобно было держать въ рукѣ (фиг. 10). Прежде чѣмъ начать выпилывать отверстія, послѣднія готовятъ буроваль по сь полученнаго этимъ путемъ отверстія начинается выпилываніе по отбѣченнымъ на доскѣ линиямъ. Во многихъ случаяхъ *лучковую* пилу можно замѣнить *одноручною* пилкою *C*. работы. Не менѣе важнй инструментъ послѣ пилы есть *буроваль*; обыкновеннй буровальчикъ бываетъ различной величины и употребляется для просверливанія въ деревѣ отверстій, въ которыя загоняются шурупы, гвозди и т. п.; это дѣлается для того, чтобы дерево не раскалывалось.

Необходимо также имѣть *коловоротъ* (фиг. 12), преимущественно желѣзный, съ нѣсколькими перками. *Перка* (фиг. 13) употребляется преимущественно для высверливанія наибольшихъ отверстій, а для большихъ (болѣе $\frac{3}{8}$ дм.) берется *цетрировал перка* (фиг. 14), высверливающая болѣе ровныя и гладкія отверстія. Въ виду неоднороднаго сложенія дерева хорошую работу доставляютъ лишь тѣ инструменты, въ которыхъ имѣются лезвія двѣхъ сортовъ: одни имѣютъ назначеніе предварительно надрѣзывать волокна дерева, а другіе служатъ для снятия стружекъ въ подготовленномъ первымъ лезвіемъ пространствѣ, чѣмъ устраняется отдираніе или скалываніе древесныхъ волоконъ. Указанный принципъ, который въ большей или меньшей степени соблюдается почти во всѣхъ инструментахъ для обработки дерева, проведенъ надлежащимъ образомъ въ центральной перкѣ. Среднее остріе ея *б* вставляется въ середину того мѣста, которое должно быть высверлено; острый ножъ *а*, лезвіе котораго поставлено перпендикулярно къ плоскости чертежа, прорѣзываетъ при вращеніи сверла кругъ на поверхности дерева, соответствующій диаметру просверливаемого отверстия, а рѣзакъ *в*, лезвіе котораго находится въ плоскости чертежа, снимаетъ стружку. Для правильности работы лезвіе ножа *а* должно быть нѣсколько ниже и отставать отъ центра *б* нѣсколько дальше, чѣмъ лезвіе рѣзака *в*; при этомъ ножъ *а* успѣетъ намѣтить кругъ на деревѣ прежде, чѣмъ рѣзакъ *в* приступитъ къ работѣ. Американская *винтовая перка* (фиг. 15) отличается отъ центральной перки тѣмъ, что она снабжается спиральной поверхностью, благодаря которой стружки автоматически извлекаются изъ высверливаемого отверстия; кромѣ того, спираль эта даетъ надлежащее направленіе бурову при его работѣ, вслѣдствіе чего подобныя перки работаютъ скоро и хорошо. *Стамеска* (фиг. 16 — 18) употребляется для выдалбливанія отверстій въ деревѣ и для отдѣлки концовъ обрабатываемого предмета. Столяръ долженъ имѣть нѣсколько обыкновенныхъ стамесокъ (фиг. 16) различной ширины: въ 1 дм., $\frac{1}{2}$, $\frac{3}{8}$, $\frac{1}{4}$ дм. и т. д.; кромѣ того, необходимо имѣть длинную, узкую и толстую стамеску (фиг. 17), которая называется долбежнымъ долотомъ и примѣняется при выдалбливаніи глубокихъ гнѣздъ; желательна также имѣть стамеску шириною въ $\frac{1}{2}$ дм. съ полукруглымъ лезвіемъ (фиг. 18). Стамески стачиваются съ одной стороны фаскою, при чемъ необходимо обращать вниманіе на то, чтобы полученное лезвіе было правильно заточено и совершенно остро. С. топоръ отличается отъ обыкновеннаго плотничнаго топора меньшимъ размѣрами и, значитъ, болѣе легкостью. *Цикля* или скобель представляетъ стальную пластинку, ребра которой тщательно отшлифованы, а стороны сходятся подъ прямыми углами; употребляется для сглаживанія поверхности дерева послѣ его строганія, такъ какъ рубанки и шліхтики всегда оставляютъ послѣ себя болѣе или менѣе замѣтныя углубленія, которыя слѣдуетъ устранить при окон-

чательной отдѣлкѣ дерева. Для изготовленія цикли кладутъ стальную пластинку на столъ и начинаютъ затѣмъ водить по ребру ея гладкимъ кускомъ закаленной стали, назыв. *ворониломъ* (см.); если нѣсколько разъ водить по ребру пластинки, крѣпко важая, то означенное ребро приобретаетъ такъ наз. *гратъ* или заусеницу; то же самое дѣлается съ прочими ребрами и тогда цикля готова. Для получения гладкой поверхности водить инструментомъ по выстроганной плоскости (фиг. 19) преимущественно вдоль волоконъ дерева, производя легкое надавливаніе. Положеніе цикли должно быть нѣсколько наклоннымъ, чтобы острый край ея соскабливалъ съ поверхности мелкія стружки до тѣхъ поръ, пока послѣдняя не сдѣлается гладкою; если затѣмъ потеряетъ еще поверхность мягкими стружками, то она получитъ еще болѣе гладкій и красивый видъ. Столь же важное значеніе, какъ и рѣзущіе инструменты, имѣютъ въ С. дѣлѣ измѣрительные и проверочные инструменты и приборы. *Наугольникъ* или *винкель* состоитъ изъ двухъ линеекъ неодинаковой длины, соединенныхъ подъ прямымъ угломъ (фиг. 20); обѣ линейки (крыла) наугольника дѣлаются обыкновенно изъ сухого дерева (бука, яблони, груши); лучшіе наугольники изготовляются такъ, что тонкая линейка дѣлается въ нихъ изъ стальной пластинки; американскіе винкели дѣлаются цѣликомъ изъ металла: толстое плечо чугунное, а тонкое — стальное, на этомъ послѣднемъ плечѣ иногда дѣлаются дюймовыя или метрическія подраздѣленія. *Двойной наугольникъ* (фиг. 21) состоитъ изъ планки *а*, съ вѣсьею утолщенною въ серединѣ часть которой пропущенъ квадратный стержень *в* съ дѣлами. Этотъ послѣдній можетъ съ нѣкоторымъ усиленіемъ скользить въ отверстіи планки *а*; такой угольникъ часто примѣняется въ модельномъ дѣлѣ и служитъ для измѣренія высотъ и уступовъ, особенно въ тѣхъ случаяхъ, когда бока уступовъ наклонны. Болѣе универсальный инструментъ представляетъ *малка* (фиг. 22), посредствомъ которой можно измѣрять всевозможные углы. Состоитъ она изъ двухъ тонкихъ деревянныхъ линеекъ *А* и *В*, соединенныхъ между собою такъ, что между ними образуется щель; въ эту послѣднюю входитъ третья линейка *С* (деревянная или металлическая), которая можетъ поворачиваться съ нѣкоторымъ усиленіемъ вокругъ шарнира *т*, при чемъ образуются углы различной величины. При примѣненіи этого инструмента раздвигаютъ оба крыла его на столько, сколько требуетъ этого величина обмѣриваемого угла, отмѣчаютъ имъ на деревѣ соответствующій уголъ и употребляютъ затѣмъ точно такъ же, какъ обыкновенный наугольникъ. Въ С. дѣлѣ часто приходится соединять два куска дерева подъ прямой уголъ въ усь, при этомъ приходится срѣзать сходящіеся концы нанеискъ такъ, чтобы они составляли половину прямого угла (45°); выстѣ малки, для означенной цѣли лучше всего употреблять спеціальныя наугольники, называемыя *крутжкомъ* (фиг. 23); состоитъ онъ изъ деревянной колодки *А* и болѣе тонкой ля-

нейки *B*, деревянной или металлической, прикреплённой къ колодкѣ подь угломъ въ 45°; въ такомъ видѣ ярунокъ употребляется, какъ и обыкновенный выкопекъ. Когда приходится срѣзывать подь опредѣленнымъ угломъ концы у значительнаго количества планокъ или дощечекъ, напр., при массовомъ изготовленіи рамокъ и т. п., устраиваютъ простое приспособленіе, которое назыв. *дошками* (фиг. 24). Къ гладко выстроганной доскѣ *a* приклеиваютъ двѣ равныя выстроганныя планки *b* и *в* такъ, чтобы образующійся между ними промежутокъ былъ вездѣ одинаковой ширины; ширина этихъ планокъ дѣлается въ 1 врш., а толщина въ 1/2 врш. На планки эти отглаживаютъ затѣмъ самымъ точнымъ образомъ два угла, каждый равный половинѣ прямого, и дѣлаютъ шилю два надрѣза по означеннымъ линіямъ. Дощечки, концы которыхъ должны быть срѣзаны подь извѣстнымъ угломъ, кладутся поочередно въ дощцы между двумя верхними планками плотно къ одному краю и затѣмъ шилюю, которая направляется надрѣзами въ планкахъ, производитъ срѣзываніе концовъ означенныхъ дощечекъ; этимъ путемъ получается возможность скоро заготовить значительное количество планокъ, срѣзанныхъ совершенно одинаковымъ образомъ. Часто употребляемымъ въ С. дѣлѣ инструментомъ является *ресмусъ* (фиг. 25), который служитъ для проведенія на обрабатываемомъ деревѣ параллельныхъ линій. Состоитъ онъ изъ колодки *A*, которая изготовляется изъ куска плотнаго, твердаго дерева, въ которомъ дѣлаютъ два сквозныхъ отверстія, соединяющихся между собою узкою сквозною щелью. Въ отверстія вставлены два деревянныхъ стержня *aa*, имѣющихъ на одномъ своемъ концѣ острую стальную шпильку *bb*. Стержни *aa* удерживаются въ неподвижномъ положеніи при помощи двухъ клинцевъ, которые помещаются въ щели колодки. Ослабляя означенные клинья, можно установить стержни въ любомъ положеніи. Шпильками можно чертить параллельныя линіи на деревѣ; для этого ведутъ шпенекъ (шпильку) по дереву, придавливая колодку ресмуса къ другой его грани, при этомъ шпенекъ начертитъ линію, параллельную ребру дерева; растояніе же начерченной линіи отъ ребра будетъ зависѣть отъ положенія стержня въ колодкѣ. Необходимо также имѣть правильную *линейку* для проверки плоскихъ поверхностей, аршинъ, раздѣленный на верхку и дюймы, или другую мѣру (4 фута, дѣленные на дюймы, метръ, раздѣленный на сантиметры и миллиметры) и, кромѣ того, *циркуль* (фиг. 26) для измѣренія и для описанія круговъ. Если требуется описывать большіе круги, то для этого употребляется *воробка*, состоящая изъ тонкой планочки съ отверстиемъ для вкладыванія карандаша въ одномъ концѣ, острымъ штифтомъ въ другомъ и рядомъ отверстій вдоль всей планочки; острый штифтъ вставляютъ въ то отверстие, которое должно служить центромъ для описываемой дуги или круга (фиг. 27). Кромѣ описанныхъ инструментовъ, необходимы еще слѣдующіе. *Молотокъ* (фиг. 28) въсомъ около 3/4 фн. и до 1 фн., дѣлается

изъ желѣза и оба конца навариваются сталью; одинъ конецъ имѣетъ квадратную или круглую форму и нѣсколько выпуклую поверхность, а другой сплюснутъ и закругляется для вбиванія мелкихъ гвоздей. *Острогубцы* или *клевцы* (фиг. 29) употребляются для вытаскиванія гвоздей и должны быть длиною около 8—9 дм. Полезно имѣть также *плоскогубцы* (фиг. 30) и *круглогубцы* (фиг. 31), *рашиль* для отдѣлки дерева, *отвертку* (фиг. 32) и т. д. Въ С. мастерской должно, кромѣ того, находиться все необходимое для надлежащаго *оттачиванія* инструментовъ. Точить инструменты можно на точильномъ *каменѣ* и на *оселкѣ*; первый употребляется для того, чтобы устранить излишнюю часть желѣза и стали, пока не образуется новое, ровное лезвіе, а второй — для того, чтобы сдѣлать послѣднее тонкимъ и отполировать его. Точило, применяющееся въ небольшихъ мастерскихъ, состоитъ изъ плоскаго куска песчаника, помещеннаго въ деревянный ящикъ плоскою стороною вверхъ; при оттачиваніи инструмента, камень смачиваютъ водою, при чемъ слѣдуетъ слѣдять за тѣмъ, чтобы желѣзо все время находилось въ одномъ и томъ же наклонномъ положеніи, такъ какъ въ противномъ случаѣ фаска получится неровная. Вмѣсто плоскаго точила, употребляють круглое изъ легкаго крѣпкаго песчаника, 11—16 дм. въ диаметръ; этотъ камень надвѣвается на желѣзную ось, лежащую на краяхъ деревяннаго ящика, а этотъ послѣдній дѣлается на 4 ножкахъ и наполняется при работѣ до половины водою. Не слѣдуетъ давать стали нагрѣваться отъ тренія настолько, чтобы она потеряла свою закалку. Къ точильному камню полезно придѣлать приспособленіе (фиг. 33), устраняющее необходимость прибѣгать къ чужой помощи для движенія камня. Оселокъ есть не что иное, какъ небольшой продолговатый брусокъ мелкозернистаго камня шириною въ 2 дм. Желтые бельгійскіе оселки—самые лучшіе. Если лезвіе должно быть очень остро и твердо, то, послѣ отточки на оселкѣ, смоченномъ водою, слѣдуетъ тереть его о поверхность болѣе мелкозернистаго камня, смоченную одною или двумя каплями масла. Въ крупныхъ заводскихъ примѣняются спеціальныя и болѣе сложныя аппараты и приспособленія для надлежащаго оттачиванія инструментовъ, о чемъ рѣчь будетъ ниже.

Наиболѣе важнымъ приемомъ С. дѣла является *склеиваніе* деревянныхъ частей. Хорошій *клей* (XV, 339) имѣетъ цвѣтъ желтый или желтоватый, долженъ быть глянцеватымъ и имѣть нѣкоторую упругость, а при сильномъ сгибаніи долженъ ломаться, какъ стекло. При наблюденіи на свѣтѣ, хорошій столярный клей долженъ быть или прозрачнымъ, или равномерно тусклымъ въ болѣе толстыхъ пластинкахъ; клей прозрачный, но съ матовыми или темными пятнами негоденъ; кромѣ того, хорошій клей не долженъ сырѣть на воздухѣ и не имѣть дурного запаха. Клей раздробляютъ на мелкіе кусочки и кладутъ въ сосудъ съ холодной водою, гдѣ онъ остается до тѣхъ поръ, пока не впитаетъ столько воды, чтобы можно было раздавить его пальцами; это про-

исходить приблизит. через 3—4 часа. Остальная вода выливается, куски клея кладутъ въ клеянку, которую ставятъ на огонь, пока онъ не обратится въ ровную, жидкую массу, не содержащую комковъ. Во время варки клеемъ необходимо постоянно мѣшать деревянной палочкой, чтобы не давать ему подгорѣть на днѣ, такъ какъ въ противномъ случаѣ онъ утрачиваетъ часть своей связывающей силы. Также не слѣдуетъ нагревать клей сильно: въ хорошихъ клеянкахъ стѣнки и дно сдѣланы двойными, промежутокъ между стѣнками и днищами наполненъ водою, — при этомъ температура не будетъ выше 100° Ц. Для намазыванія клея употребляются кисти, большая и маленькая. Въ продажѣ можно получить жидкий клей, который не застываетъ при обыкн. темп. въ студень. При склеиваніи надо стараться употреблять наименьшее количество клея, такъ какъ излишекъ его не допускаетъ плотнаго прижатія склеиваемыхъ частей; слишкомъ густой клей намазывается неравнымъ слоемъ и скоро густѣетъ, а потому при работѣ съ нимъ необходимо торопиться; слишкомъ жидкий клей жадно впитывается порами дерева, при этомъ можетъ вовсе не произойти склеиванія; вслѣдствіе указанной причины, твердые и плотные породы дерева требуютъ болѣе жидкаго клея, а рыхлые и мягкія — болѣе густого; торцы дерева надо клеить очень густымъ клеемъ, или же предварительно промазать жидкимъ клеемъ и высушить для того, чтобы поры закрылись, а затѣмъ намазать клеемъ обыкновенной густоты; нѣкоторое проникновение клея вглубь дерева есть необходимое условіе прочности склейки, а потому надо избѣгать всего, что только можетъ препятствовать приставаію клея; вотъ почему поверхности, подлежащія склеиванію, не слѣдуетъ трогать салными руками, или слишкомъ выглаживать и шлифовать и т. п. Никогда не слѣдуетъ приступать къ намазыванію клея, пока онъ не распустится весь и не приметъ однороднаго состоянія, въ противномъ случаѣ нераствившіяся крупинки клея будутъ способствовать неравнѣрности намазыванія его и не допустить плотнаго прикосновения склеиваемыхъ частей; свѣжеразведенный клей отличается наибольшою связывающею силою, но затѣмъ, съ каждымъ новымъ разогрѣваніемъ, клейкость его постепенно ослабѣетъ и потому слѣдуетъ стараться разводить только наименьшее количество клея. Склеиваемыя поверхности должны быть тщательно пригнаны другъ къ другу и должно, при наложеніи одной на другую между ними, оставаться возможно меньше пространства, такъ какъ чѣмъ менѣе клея останется между склеиваемыми поверхностями, тѣмъ крѣпче онѣ будутъ держаться. Съ тою же цѣлью склеиваемые куски дерева должны быть во время процесса склеиванія крѣпко прижаты другъ къ другу. Если нужно склеить двѣ планки ребрами, то сначала тщательно протрагиваютъ фуганкомъ означенныя ребра, такъ, чтобы при наложеніи обѣихъ планокъ нельзя было замѣтить никакого просвѣта. Затѣмъ оба ребра обильно намазываютъ горячимъ

клеемъ, быстро складываютъ вмѣстѣ и сильножимаютъ въ верстаки, такъ, чтобы излишній клей выступалъ изъ мѣста соединенія досокъ; если предварительно нагрѣть склеиваемыя ребра, держа ихъ передъ огнемъ, и затѣмъ намазать горячимъ клеемъ, то работа будетъ успѣшнѣе, такъ какъ нагрѣтое дерево лучше впитываетъ клей. Вмѣсто верстака, доски можно сжать посредствомъ клинчьевъ; для этого изъ дуба палъ бука изготовляютъ два бруска, называемые *жюмами* (фиг. 34); въ вырѣзы этихъ брусковъ, глубиною въ 1 — 1½ дюйма, вкладываются склеиваемыя доски и крѣпко зажимаются клинчями. Доски, пролежавшія зажатыми отъ 3 до 6 часовъ, смотря по теплотѣ воздуха, можно вынуть изъ тисковъ. Для склеиванія досокъ широкими поверхностями употребляютъ *струбушки*; приспособленіе это состоитъ (фиг. 35) изъ трехъ крѣпко связанныхъ брусковъ дерева, стянутыхъ тонкими желѣзными стержнями и снабженныхъ на одномъ изъ брусковъ деревяннымъ винтомъ, посредствомъ котораго можно сильно зажать предметъ. Чтобы не попортить работы концомъ винта, слѣдуетъ всегда класть деревянную дощечку (*судлагу*) между винтомъ и предметомъ. Число употребляемыхъ струбунокъ зависитъ отъ размѣровъ изготовляемаго предмета. Для успѣшности работы склеиваемыя доски должны быть нагрѣты передъ намазываніемъ клеемъ. Совершенно гладкія поверхности склеиваются менѣе прочно, чѣмъ снабженныя нѣжною шероховатостью; поэтому полезно широкія гладкія поверхности обдѣлывать *шпунбелемъ*; это стругъ, въ которомъ круто поставленные желѣзные имѣютъ рядъ тонкихъ острыхъ зубчиковъ; при проведеніи шпунбелемъ поверхность дерева получаетъ равномерную и мелкую шероховатость. Твердые породы дерева склеиваются труднѣе, чѣмъ мягкія, такъ какъ послѣднія легче впитываютъ клей. При склеиваніи лѣсъ долженъ быть совершенно сухой, въ противномъ случаѣ соединеніе получается непрочное. Полезно также, съ цѣлью увеличенія связывающей способности клея, прибавить къ нему небольшое количество (отъ 4—8% по весу клея) тонкаго порошка мѣла, пинковыхъ или свинцовыхъ бѣлизъ. Опыты, произведенные надъ опредѣленіемъ прочности склеенныхъ частей, дали слѣд. результаты, при склеиваніи дерева торцомъ, на кв. дюймъ склейки для разрыва, требуется при буковомъ деревѣ 47½ пд., грабовомъ—40 пд., дубовомъ—38¾, еловомъ—33¼, липовомъ—32 и кленовомъ—31½ пуда; при склеиваніи дерева бокомъ, независимо отъ направленія волоконъ, при грабовомъ деревѣ—25 пд., буковомъ—24½, кленовомъ—20, дубовомъ 17¼, липовомъ—14½ и еловомъ 7½ пуд. Въ С. дѣлѣ очень часто принимается, такъ назыв., накладная или оклейная работа, имѣющая цѣлью придать предмету, сдѣланному изъ простаго, дешеваго дерева, красивый внѣшній видъ посредствомъ оклейки тонкими дощечками изъ цѣннаго дерева, назыв. *фанерой*. Такая работа даетъ слѣд. выгоды: приготовляемые предметы имѣютъ менѣйшій весъ, такъ какъ ихъ остоы дѣ-

СТОЛЯРНОЕ ПРОИЗВОДСТВО I

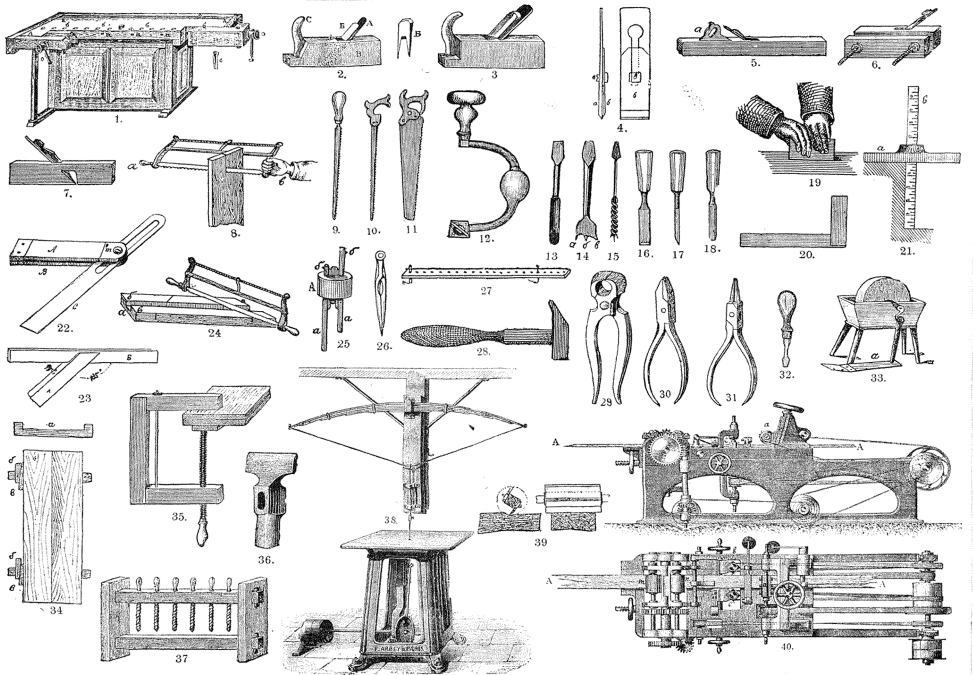

1. Верстак 2 Шерстобель 3 Рубанок или шпатель 4 Рубанок с двойной лезвием 5. Фуганок 6 Шпатель 7 Каленка 8 Точильная нажда 9 и 10 Ножики, 11 Однооручья нажда 12 Коловороты 13, 14 и 15. Церля 16, 17 и 18 Стучальня 19 Цепля 20. Изготовитель или вышелец. 21. Двойной излучающий 22 Чалка 23 Лезвие 24 Домашнее 25 26. Циркуль 27. Доробка 28 Молоток 29, 30 и 31 Остро, плоско и круглоубы 32 Отвертка 33 Точильная камень 34 Язык 35 Струбцина 36 Молоток для приделывания фанеры 37. Уютная струбцина 38 Прорезной нажда 39 Ручная аппарат тальце тальце стругильного станка 40 Тальце шпально-отрабатыватель станок (боковой вид и план)

СТОЛЯРНОЕ ПРОИЗВОДСТВО. II.

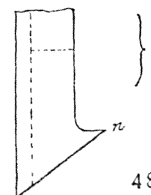
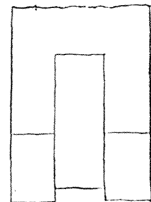
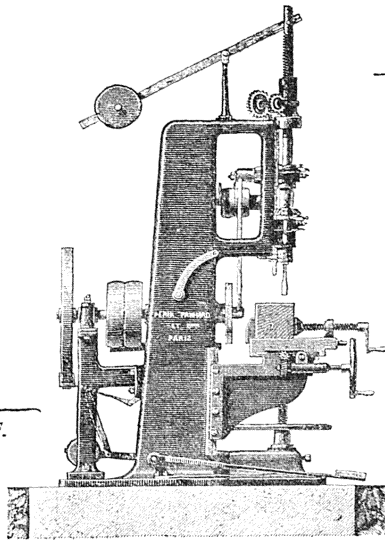
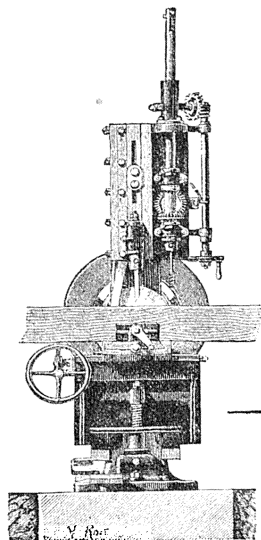
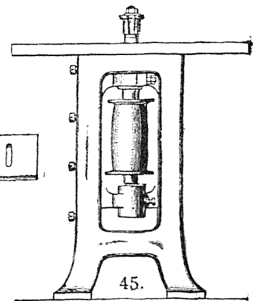
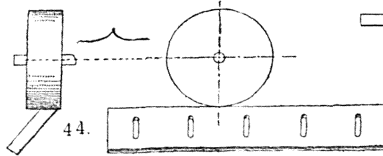
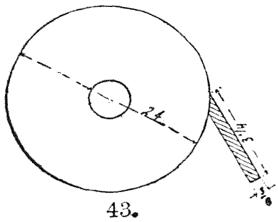
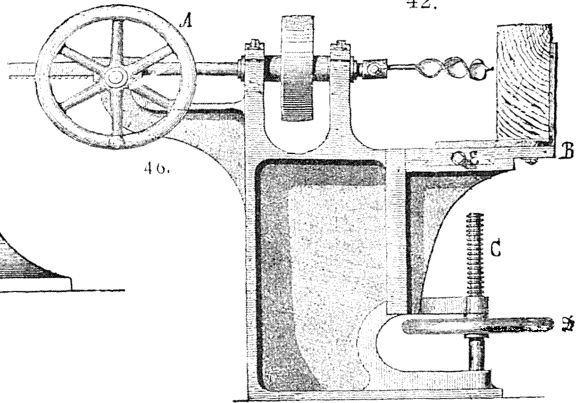
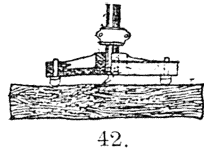
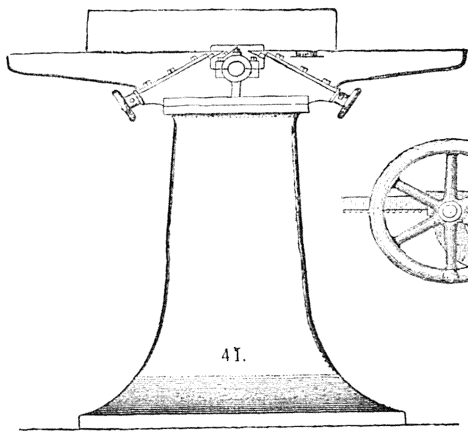

41. Английская универсальная строгательная машина. 42. Рѣзущий аппарат параллельно-строгательного станка 43 и 44. Способы наточивания ножей тангенциально-строгательных станков 45. Обыкновенный фрезерный станок. 46. Горизонтальный сверлильный станок. 47. Сверлильно-долбежный станок. 48. Устройство долота в долбежном станке.

лается обыкновенно изъ легкаго и мягкаго дерева; работа обходится дешевле, нежели работа изъ цѣльнаго дерева; работѣ можно придать болѣе красивый видъ, чѣмъ массивной, такъ какъ изъ фанеры легче выбрать и составить красивые узоры, чѣмъ изъ цѣльныхъ кусковъ; наконецъ, оклейная работа даетъ возможность изготовить болѣе прочныя издѣлья, такъ какъ при ней частямъ остова удобнѣе придавать форму, размѣры и взаимное положеніе, болѣе соответствующіе условіямъ прочности, чѣмъ при работѣ изъ цѣльнаго дерева. Фанерки обыкновенно покупаются готовыми (см. Мебельное производство, XVIII, 847); самая подѣлка, не оклеившая еще фанерками, назыв. *обязкомъ* или *остовомъ*. Обязкъ долженъ быть сдѣланъ весьма тщательно для предупрежденія растрескиванія и коробленія. На оклеиваемой поверхности не должно быть ни торповыхъ или вообще такихъ деревянныхъ частей, которыя быстро впитываютъ въ себя клей, ни головокъ металл. частей, такъ какъ въ подобныхъ мѣстахъ фанера выпучивается; углубленія, встрѣчающіяся на поверхности обязка, лучше всего здыбать замазкой изъ клея и древеснаго угля, растертаго въ порошокъ. Передъ наклеиваніемъ фанеры, поверхность остова проходить въ разныхъ направленіяхъ пинубелемъ, которымъ проходятъ и по нижней поверхности фанерки, если она не очень тонка; если же фанерка такъ тонка, что инструментъ можетъ ее испортить, то на нижнюю ея сторону наклеивается тонкая хлопчатобумажная ткань. Изъ фанерокъ вырѣзываютъ ножовкою или С. ножомъ необходимыя части и затѣмъ приступаютъ къ оклеиванію; необходимо затѣмъ произвести достаточное нажатіе на склеенныя поверхности, пока не успѣетъ остынуть клей. Если поверхность не велика, или она узкая и длинная, то фанеру придаютъ нагрѣтымъ молоткомъ съ закругленнымъ кондомъ (фиг. 36). Водить молоткомъ нужно быстро и по всей поверхности, при чемъ особенно старательно слѣдуетъ имъ дѣйствовать по крайямъ фанерокъ и въ мѣстахъ ихъ соединенія. Если остовъ имѣетъ большую поверхность, то прибѣгаютъ къ помощи *ломчуповыхъ струбиценокъ* (фиг. 37). Состоятъ онъ изъ четырехъ деревянныхъ брусковъ, прочно между собою соединенныхъ и снабженныхъ деревяннымъ нажимнымъ винтами; между фанеркою и концами винтовъ помѣщаютъ сулагу, соответствующую по формѣ очертанія назначенной для оклейки поверхности. Подобныхъ струбиценокъ берутъ обыкновенно не менѣе трехъ: двѣ по концамъ, а третья по срединѣ оклеиваемаго предмета. Завинчиваніе начинается со среднихъ винтовъ, ихъ прижимаютъ насколько возможно туго, послѣ чего продолжаютъ завинчивать поочередно и другіе винты такъ, чтобы по крайямъ выступалъ клей. Сулага передъ употребленіемъ смазывается мѣломъ или какимъ либо жирнымъ веществомъ, чтобы выступающій клей не присталъ къ сулагѣ; эту послѣднюю слѣдуетъ предварительно довольно сильно подогрѣть, для того, чтобы клей оставался возможно дольше жидкимъ во время прижи-

манія. При оклейкѣ кривыхъ поверхностей необходимо сначала приготовить суагу требуемой формы, и затѣмъ во всемъ остальномъ поступать, какъ и съ плоскими поверхностями. О различныхъ соединеніяхъ между собою деревянныхъ частей при изготовленіи различныхъ С. издѣлій см. Деревянные работы (X, 459) и Плотничное дѣло (XXIII, 918). Помимо этого, въ С. дѣлѣ применяется соединеніе между собою частей при помощи деревянныхъ нагелей, металлическихъ гвоздей, шпилекъ и шуруповъ. Подобное скрѣпленіе деревянныхъ частей въ большинствѣ случаевъ применяется лишь, какъ вспомогательное укрѣпленіе деревянныхъ соединеній, сдѣланныхъ въ зарѣзъ. *Нагели* имѣютъ видъ круглыхъ или восьмиугольных стерженьковъ диаметромъ $\frac{1}{8}$ — $\frac{1}{2}$ дюм. и длиною до 5 дюм., изготовленныхъ изъ твердаго и вязкаго дерева. Для скрѣпленія нагелемъ надо высверлить въ деревѣ перкой отверстіе нѣсколько меньшаго диаметра и загнать туда нагелъ легкими и ровными ударами молотка, предварительно обомкнуть нагелъ въ клей. Прочность подобнаго скрѣпленія зависитъ отъ тренія нагелей о стѣнки отверстія, и потому слѣдуетъ заботиться объ увеличеніи означеннаго тренія: если сколачиваются твердыя породы дерева, то нагелъ дѣлается круглымъ и изъ болѣе мягкаго и вязкаго дерева, волокна котораго при загонкѣ въ отверстіе сжимаются и слабѣе давятъ на стѣнки; если же сколачиваются мягкія дерева, то твердый нагелъ долженъ имѣть восьмиугольную форму, что способствуетъ раздвинганію стѣнокъ отверстія и возрастанію, вслѣдствіе этого, давленія. Въ чистой С. работѣ головку нагелей срѣзаютъ прочъ и сравниваютъ за-подъ-лицо съ обрабатываемой поверхностью дерева. Скрѣпляющая сила *гоздей* равна той, которая требуется для вытаскиванія битаго гвоздя, при чемъ опыты показали, что вбиваніе въ горель ненадежно и его слѣдуетъ избѣгать; крѣпость удерживанія гвоздя въ деревѣ пропорциональна величинѣ поверхности соприкосновенія боковыхъ граней гвоздя съ деревомъ. Въ тѣхъ породахъ дерева, которыя содержатъ дѣйствительную кислоту, напр. дубъ и пр., желѣзные гвозди скоро ржавѣютъ и нѣсколько увеличиваются въ объемѣ, а потому сидятъ вначалѣ крѣпче, но затѣмъ окружающія древесныя ткани раздѣляются ржавчиной, и скрѣпленіе ослабляется. Поэтому для такихъ породъ предпочтительно употребляютъ опикованные гвозди. Скрѣпленіе *шурупами* прочнѣе гвоздесыхъ почти вдвое; опыты показали, что шурупы сидятъ въ липовомъ деревѣ въ 1,4 раза, въ буковомъ въ 1,5 раза, въ дубовомъ въ 1,6 раза, а въ грабовомъ въ 2 раза крѣпче, чѣмъ въ еловомъ; при торцовой загонкѣ шурупу, какъ и гвозди, сидятъ слабо. Для дерева, содержащаго дубильную кислоту, употребляютъ мѣдные шурупы.

Деревянные издѣлья подвергаются различнымъ рода *отдѣлкѣ*, которая служитъ для того, чтобы не только придавать дереву требуемый цвѣтъ и красоту, но и предохранять издѣлья отъ ваіянія на нихъ атмосферы и этимъ сдѣлать ихъ болѣе прочными и малоизмѣняю-

щами свою форму. Чтобы подвести дешевое дерево по наружному виду къ дереву болѣе дорогому и красивому, подвергают его *травалению* (см.), что даетъ возможность изготовлять довольно красивые предметы изъ малоценнаго материала. Наиболее частый приемъ въ С. дѣлѣ для получения изящныхъ издѣлій представляетъ полировка предметовъ и покрываніе ихъ лакомъ (см. Лакированіе, XVII, 259). Кромѣ того, нерѣдко примѣняется натираніе деревянныхъ издѣлій воскомъ; для этого поверхность издѣлія подготавливается почти также, какъ и для политуры: чистить надо, по возможности, безъ жирныхъ пятенъ. Употребляютъ или чистый воскъ, или же сплавъ воска съ небольшимъ количествомъ скипидара; подобнымъ составомъ натираютъ поверхность дерева и распростираютъ равномерно жесткою щеткою, при чемъ излишекъ снимаютъ пилкой, затѣмъ трутъ шерстянымъ лоскуткомъ до тѣхъ поръ, пока не получится требуемый глянецъ. Главное достоинство отдѣлки подъ воскъ состоитъ въ возможности легко возстановить блескъ, когда онъ исчезнетъ: стоитъ только потереть поверхность суконкой, и блескъ возобновляется.

Дерево-обрабатывающіе станки. Въ С. дѣлѣ находятъ обширное примѣненіе станки съ ленточными и круглыми пилами (см. Лѣсопильное производство, XVIII, 162), но, преимущественно, небольшихъ размѣровъ, при чемъ обыкновенно надвиганіе дерева на шину производится отъ руки, что даетъ возможность вынимать на станкѣ деревянныя части разныхъ размѣровъ и различной формы. Вся предварительная заготовка частей для получения деревянныхъ издѣлій обыкновенно производится на станкѣ съ ленточными пилами; подобно же, хотя и болѣе оградченное, значеніе имѣютъ и станки съ круглыми пилами. Встрѣчаются въ С. мастерскихъ и такъ наз. *прорѣзные пилы* (фиг. 38), служащая для образования прямыхъ, косыхъ и кривыхъ пропиловъ, преимущественно, въ тонкомъ деревѣ. Изъ нихъ прѣдм., тоякая пила приводится обыкновенно въ движеніе отъ шатуна, соединеннаго съ пуговицею шайбы, сидящей на рабочемъ валу. Пила получаетъ натяженіе при посредствѣ пружины или при помощи груза. При маломъ ходѣ пила и при большой величинѣ пружины, примѣненіе этихъ послѣднихъ также, какъ и груза, даетъ удовлетворительную равномерность натяженія, а такъ какъ станки съ пружинами оказываются менѣе сложными по своему устройству, то они преимущественно и предпочтительны. Прорѣзные пила американской конструкции получаютъ до 1200 оборотовъ въ минуту. Громадное значеніе при обработкѣ дерева имѣютъ *строгательныя машины*. Въ нѣкоторыхъ изъ нихъ ножи или рѣзцы устанавливаются неподвижно, а обрабатываемое дерево приводится въ движеніе; при этомъ дерево можетъ имѣть или поступательное, или вращательное движеніе; въ другихъ станкахъ рѣзцы находятся при работѣ въ движеніи, которое также бываетъ либо поступательное, либо вращательное; вращаться же они могутъ такъ, что лезвія рѣзцовъ образуютъ при движеніи или цилиндри-

ческую поверхность, или плоскость. Всѣ строгательныя станки раздѣляются на двѣ главныя группы. Къ первой относятся всѣ тѣ станки, въ которыхъ рѣзцы имѣютъ такіе размѣры и такую установку, что обрабатываемая поверхность получается снятиемъ *одной* лишь стружки, площадь которой равна всей соображиваемой поверхности дерева, и которая снимается параллельно направленію волоконъ дерева. Ко второй группѣ слѣдуетъ причислить всѣ тѣ станки, у которыхъ данная обрабатываемая поверхность дерева получается снятиемъ многихъ стружекъ, при чемъ волокна дерева перерѣзываются ножами. Собственно получение строганыхъ поверхностей на деревѣ станками второй группы достигается съ гораздо большимъ удобствомъ и съ значительнымъ выигрышемъ времени. Станки первой группы употребляются въ настоящее время по преимуществу тогда, когда цѣль производства—полученіе правильныхъ стружекъ, напр. при приготовленіи фанерокъ, гонта, ситичной соломы, коробокъ и т. д.; подробности объ этихъ станкахъ—см. Фанерочное производство. Станки второй группы въ свою очередь могутъ быть раздѣлены на двѣ категоріи: на такъ наз. продольно-лины тангенциально-строгательныя и на поперечно-лины параллельно-строгательныя станки. Въ первыхъ лезвія рѣзцовъ описываютъ при своемъ движеніи цилиндрическую поверхность, касательную къ обрабатываемой плоскости, и снимаютъ стружку по днѣмъ фибры дерева. Въ станкахъ же второй категоріи лезвія образуютъ при движеніи плоскость, параллельную обрабатываемой, и снимаютъ стружку въ направленіи поперечномъ и наклонномъ къ днѣмъ фибры, другими словами—въ направленіи, которое получается черезъ пересѣченіе днѣмъ фибры съ окружностями, описываемыми точками, лежащими на лезвіяхъ рѣзцовъ.

Тангенциально-строгательныя станки являются самыми распространенными приборами для выстрагиванія деревянныхъ частей. Рѣзущій аппаратъ въ нихъ (фиг. 39) состоитъ изъ вала, горизонтальнаго или вертикальнаго, къ которому укрѣпляется нѣсколько рѣзцовъ и который получаетъ весьма быстрое вращательное движеніе, при чемъ рѣзущія кромки рѣзцовъ параллельны оси, вокругъ которой они движутся. Въ этихъ станкахъ весьма важно обращать вниманіе на правильность плоскостей рѣзцовъ и на уголъ ихъ отточки. Обыкновенный рѣзецъ необходимо соединять съ особою накладкою, которая должна плотно прилегать своею переднею гранью къ рѣзцу, при чемъ ея передняя кромка должна быть параллельна рѣзущей грани, отступая отъ нея немного болѣе, чѣмъ на толщину стружки. Накладка, устраняя вибрацію рѣзца, не позволяетъ ему брать стружки то толще, то тоньше; къ тому же стружка отъ выступа накладки сдвигается и не происходитъ откалыванія. Въ существующихъ станкахъ валь дѣлаютъ 1200—2000 и болѣе оборотовъ въ мин., и скорость на окружности рѣзцовъ бываетъ между 15 и 20 метр. въ сек., хотя доходитъ иногда и до 30 м., а въ американскихъ станкахъ и до 50 м. въ сек. Скорость надвиганія

дерева изменяется от 16 до 18 мм. в сек.; число рѣзцов на вращающемся валу чаще всего бываетъ два, такъ что на метрѣ длины дерева приходится отъ 800 до 2700 отдѣльныхъ сѣзцовъ. Строго говоря, тангенциально-строговательные станки не даютъ совершенно гладкихъ поверхностей, а поверхность, получающаяся послѣ обстрагиванія, состоитъ изъ пересѣченій цилиндрическихъ поверхностей. Но отношеніе скорости рѣзцовъ къ скорости надвиганія дерева такъ велико, что выступы на деревѣ совершенно незаметны, и практически ихъ можно считать совершенно гладкими. Число рѣжущихъ аппаратовъ изменяется отъ 1 до 4. Въ машинѣ, изображенной на фиг. 40, имѣются 3 рѣжущихъ аппарата: одинъ горизонтальный *a*, служащій для выстрагиванія верхней поверхности доски *AD*, и два вертикальныхъ *b* и *c*—для одновременной обработки обѣихъ кромокъ доски. Два рифленыхъ валика *m* (одинъ надъ деревомъ, а другой подъ нимъ) и два гладкихъ валика *n*, надавливая на доску, способствуютъ при своемъ вращеніи надвиганію дерева въ сторону рѣжущихъ аппаратовъ; такимъ образомъ, доска, проходя мимо трехъ аппаратовъ, выстрагивается съ трехъ сторонъ. Въ другихъ машинахъ подъ столомъ станка имѣется еще и четвертый рѣжущій аппаратъ. Въ двухъ вертикальныхъ рѣжущихъ аппаратахъ можно, вмѣсто прямыхъ рѣзцовъ, поставить фасонные рѣзцы разной формы, что даетъ возможность получать на кромкахъ досокъ зубцы, шпунты и другія очертанія. Подобныя машины разнообразной конструкціи употребляются во всѣхъ болѣе или менѣе крупныхъ дерево-обрабатывающихъ мастерскихъ. Чрезвычайно практическимъ станкомъ для С. модельныхъ и т. п. заведеній является строговательная машина, извѣстная въ Англіи подъ именемъ универсальной (Universal Wood Worker). Она состоитъ изъ чугуннаго стола (фиг. 41), подъ которымъ помѣщается валъ рѣжущаго аппарата, расположеннаго такимъ образомъ, что лезвія ножей при вращеніи аппарата нѣсколько выступаютъ надъ поверхностью стола, такъ что дерево, лежащее на столѣ и придавливаемое сверху рукою рабочаго, обстрагивается съ его нижней стороны. Дерево, какой-бы оно ни было формы съ верхней стороны, и какой-бы толщины ни было, легко обстрагивается съ нижней стороны. При этомъ способѣ работы весьма простъ; при немъ легко контролировать качество работы, рабочій можетъ начать работу съ начала дерева или съ его середины, и, кромѣ того, искусный рабочій, при помощи нѣкоторыхъ приспособленій, можетъ выстрогать разныя плоскія и кривыя поверхности. Столъ въ подобныхъ станкахъ лучшей конструкціи раздѣленъ по ширинѣ на двѣ части, изъ которыхъ каждая можетъ самостоятельно получать перемѣщеніе въ вертикальномъ, а иногда и въ горизонтальномъ направленіи. При этомъ столъ съ лѣвой стороны, т. е. сзади ножей, устанавливается на одномъ уровнѣ съ верхней точкою круга, описываемаго лезвіями этихъ ножей; столъ же спереди рѣжущаго аппарата опускается на величину, соответствующую толщинѣ снимаемой стружки.

Это даетъ возможность снимать съ дерева по произволу большую или меньшую стружку; при чемъ часть поверхности дерева, уже обстраганная, находится опору на заднемъ столѣ. Недостаткомъ этого станка является его значительная опасность для рабочихъ, которые часто теряютъ пальцы и получаютъ другія поврежденія рукъ; при употребленіи этого станка слѣдуетъ принимать предохранительныя отвѣщія приспособленія. Обыкновенно, ножи въ рѣжущихъ аппаратахъ станковъ описанной категоріи установлены такимъ образомъ, что ихъ лезвія параллельны оси вала; вслѣдствіе этого ножи дѣйствуютъ сразу всѣмъ своимъ рѣжущимъ ребромъ, отчего является значительное сопротивленіе при началѣ работы рѣза, вредно отражающееся какъ на самомъ инструментѣ, такъ и на чистотѣ обрабатываемой поверхности, и производящее усиленное давленіе въ шейкахъ вала, результатомъ чего является нередко ихъ нагреваніе. Эти постоянные удары рѣзцовъ о дерево тѣмъ вреднѣе дѣйствуютъ на станокъ, чѣмъ болѣе число оборотовъ рѣжущаго аппарата и тѣмъ рѣзцы шире. Для устраненія этихъ неудобствъ Маршалль предложилъ употреблять рѣзцы, лезвія которыхъ образуютъ винтовую линію такъ, что всѣ точки этой линіи лежатъ на одной цилиндрической поверхности. Рѣзцы эти выковываются въ видѣ тонкихъ (до 2 мм.) пластинокъ и при наложеніи на колодку рѣжущаго аппарата изгибаются по кривой, по которой колодка сдѣлана. При подобномъ устройствѣ исключаются удары ножей о дерево, и во всякое время какаибудь точка лезвія непрерывно находится на обрабатываемомъ деревѣ; работа идетъ плавно, съ гораздо меньшимъ шумомъ, а цапфы и подшипники изнашиваются гораздо медленнѣе. Стружки отбрасываются въ сторону, что для рабочаго и для самой машины лучше, чѣмъ когда стружки отлетаютъ перпендикулярно къ оси рѣжущаго аппарата, какъ въ обыкновенныхъ строговательныхъ станкахъ. Произведенные опыты показали, что подобные станки расходуютъ на 30% меньше работы по сравненію съ обыкновенными станками. Французскій заводъ Арбой применяетъ описанные рѣжущіе аппараты въ своихъ строговательныхъ машинахъ, при чемъ въ самыхъ машинахъ находится приборъ для отточивъ рѣзцовъ, дающій возможность скоро придавать рѣзцамъ правильную форму. Изъ сожалѣнія, сложность конструкціи является серьезнымъ препятствіемъ въ смыслѣ широкаго распространенія означенныхъ рѣжущихъ аппаратовъ. Для опредѣленія числа лошадиныхъ силъ, расходимаго тангенциально-строговательными станками обыкновенной системы, можно применить формулу Гаргига $N_0 = \frac{\Sigma(v)}{2000}$, гдѣ $\Sigma(v)$ есть сумма чиселъ оборотовъ въ минуту всѣхъ вращающихся валовъ въ станкѣ. Полезная работа, по Гаргигу, выражается формулою $N = EV$, гдѣ E — полезная работа, выражающаяся въ лошадиныхъ силахъ, необходимая для снятія 1 кв. метра стружекъ, а V представляетъ выражающій въ кв. м. объемъ стружекъ, получаемыхъ въ часъ; среднее зна-

чение для коэффициента E для сосны $E = 2 + \frac{20}{H}$, где H представляеть толщину стружки в мм. и изменяется от 0,3 до 10 мм.

В *поперечно-* или *параллельно-строгательных* станках рѣжущій аппаратъ состоитъ изъ диска (фиг. 42), на которомъ укрѣпляются 2, 4 и больше ножей и который вращается около горизонтальной или вертикальной оси. Дерево обыкновенно получаетъ непрерывное движение и обстрагивается по плоскости, параллельной плоскости диска. Въ существующихъ станкахъ скорость на окружности изменяется между 17 и 30 м. въ сек., дерево же подвигается со скоростью отъ 20 до 60 м. въ сек. Вращающийся дискъ бываетъ диаметромъ въ малыхъ машинахъ — отъ 150 до 300 мм., а въ большихъ — отъ 0,8 до 2,0 м. и доходитъ иногда до 3,6 м. Эти машины, не смотря на многія улучшения, не пользуются большимъ распространениемъ и употребляются для выстрагиванія брусевъ, паркетныхъ плашкетовъ и вообще крупныхъ предметовъ. Обыкновенно въ такихъ станкахъ дерево прикрѣпляется къ особому подвижному столу, который двигается взадъ и впередъ по станинѣ, какъ это дѣлается въ металлострогательныхъ станкахъ; рѣжущій дискъ соединяется съ суппортомъ, который при каждомъ ходѣ стола подвигается на толщину снимаемой стружки. Но подвижный столъ встречается и въ тангенциально-строгательныхъ станкахъ, и, наоборотъ, въ параллельно-строгательныхъ станкахъ можно найти надвиганіе обрабатываемаго дерева при помощи питательныхъ нажимныхъ валиковъ. Надвиганіе подвижного стола даетъ лучшие результаты въ смыслѣ правильности обрабатываемыхъ поверхностей, такъ какъ при этомъ дерево обстрагивается, при правильномъ движеніи стола, по плоскости, совершенно параллельной верхней плоскости этого стола; поэтому станинѣ съ такимъ способомъ надвиганія дерева употребляется тогда, когда обрабатываемому предмету необходимо придавать точные размѣры и формы. Для того же, чтобы нажимные валики трениемъ могли увлечь дерево, они должны быть нажаты на немъ съ пѣкорою силой, которая достаточна для того, чтобы распрямлять тонкія доски. Въ такомъ распрямленномъ видѣ дерево подвергается обыкновенно дѣйствию верхняго и нижняго рѣжущаго аппарата и обстрагивается такъ, что оба обработанные поверхности становятся совершенно параллельными между собою; но когда дерево освободится отъ давленія валиковъ, оно опять сгибается. Отъ такихъ стоекъ нельзя требовать достиженія точныхъ формъ, которыя достигаются только движениемъ стола. Англіискіе инженеры называютъ всѣ станки съ надвиганіемъ дерева при помощи валиковъ параллельно-строгательными (parallel planing machine), все равно, какъ-бы не двигались рѣзцы. Англіиская терминологія имѣетъ въ виду параллельность струганныхъ поверхностей между собою, между тѣмъ какъ наша основывается на параллельности между плоскостью движенія рѣзцовъ и обстрагиваемой. Къ сожалѣнію, сложность и дороговизна

устройства подвижного стола, который долженъ имѣть длину, соответствующую наибольшей длине обрабатываемыхъ предметовъ, имѣютъ широкому распространію дерево-строгательныхъ станковъ съ подвижнымъ столомъ. Кромѣ того, необходимость укрѣпить дерево на столѣ особыми зажимами, а потому ослабить ихъ, чтобы снять соструганный предметъ, отнимаетъ много времени. Указанные недостатки отсутствуютъ въ машинахъ, снабженныхъ питающими валиками: станокъ имѣетъ малые размѣры, питаніе идетъ непрерывно и количество работы въ нихъ большое. Въ Америкѣ распространены третій типъ станковъ, въ которыхъ обрабатываемое дерево придвигается къ рѣзцамъ при помощи стола, движущагося на-подобіе безконечной цѣпи. Такия машины обладаютъ хорошими свойствами обѣихъ предыдущихъ системъ; онѣ годны какъ для малыхъ предметовъ, такъ и для большихъ, и работа въ нихъ идетъ непрерывно. Она доходитъ до 3200 — 3700 кв. м. въ 10 час., при чемъ обрабатываемое дерево можетъ быть толщиной отъ 10 до 300 мм. и шириною до 760 мм. Подобныя машины устраиваются двухъ системъ: простыя, въ которыхъ дерево обрабатывается только съ одной верхней стороны, и двойныя, въ которыхъ оно обстрагивается одновременно съ верхней и нижней стороны. Въ одиночной машинѣ валъ для верхняго рѣжущаго аппарата расположенъ надъ цѣпнымъ столомъ, а у двойныхъ, кромѣ этого вала, имѣется еще одинъ валъ съ ножами, служащій для обстрагиванія нижней плоскости дерева и расположенный на самомъ концѣ станины, тѣмъ, гдѣ дерево выходитъ. Самый цѣпной столъ дѣлается обыкновенно изъ полосъ желѣза шириною въ 75 мм. и толщиной въ 30 мм.; длина ихъ соответствуетъ ширинѣ наружной станины. Полосы эти соединяются болтами, которые вставляются въ петли, сдѣланные на полосахъ, такъ что каждая полоса можетъ поворачиваться около болтовъ, какъ около шарнировъ, и всѣ вмѣстѣ образуютъ звенья безконечной цѣпи. Движеніе стола совершается посредствомъ двухъ шестерней, сидящихъ на одномъ валу; зубцы ихъ захватываютъ снизу звенья стола и подвигаютъ ихъ въ одну сторону. Валъ, на которомъ сидятъ эти шестерни, помѣщается на концѣ машины, противоположномъ тому, гдѣ происходитъ питаніе, такъ что звенья стола тянутъ, а не толкаютъ другъ друга; валъ этотъ всегда сидитъ сзади верхняго рѣжущаго аппарата и впереди нижняго. Для наиболѣе выгоднаго дѣйствія ножей на дерево, рѣжущій уголъ ножей долженъ быть опредѣленной величины, и всякое измѣненіе этого угла, зависящее отъ неправильнаго начативанія, дѣйствуетъ вредно какъ въ смыслѣ гладкости получаемой поверхности, такъ и въ отношеніи непроизводительной траты работы; то же самое имѣетъ мѣсто и относительно прямолинейности рѣзущей грани. Кромѣ того, рѣжущій аппаратъ двигается со значительною скоростью, и потому онъ долженъ быть тщательно центрированъ на своей оси, иначе получатся вредные толчки и удары, разруши-

тельно дѣйствующіе на станокъ; при неравномерномъ патачиваніи ножей, сидящихъ на одномъ и томъ же аппаратѣ, надлежащая центровка ихъ достигается съ большимъ трудомъ. Вотъ почему во всѣхъ болѣе или мѣнѣе крупныхъ С. мастерскихъ, гдѣ имѣются тангенциально-строгательныя станки, необходимо имѣть станокъ для автоматическаго заостренія ножей. Для этой цѣли самымъ подходящимъ орудіемъ является, безъ сомнѣнія, наждачный кружокъ, вращающійся съ большою скоростью. Способъ дѣйствія его на рѣзецъ (фиг. 43) состоитъ въ томъ, что кружокъ, вращаясь около своей оси и получая въ то же время поперечное перемѣщеніе вдоль неподвижнаго рѣзца (или, что одно и то же, рѣзецъ движется въ этомъ направленіи, а ось кружка остается неподвижною), снимаетъ известный слой съ ножа и тѣмъ заостряетъ его. Этотъ обыкновенно употребляемый способъ дѣйствія страдаетъ, однако, слѣдующими недостатками. Во 1-хъ, узкая кромка рѣзца, подвергаясь непосредственному дѣйствію кружка, получаетъ не плоскую форму, а цилиндрическую, въ завѣсности отъ диаметра заостряющаго кружка. При этомъ самый край этой кромки, т. е. лезвіе, оказывается на столько тонкимъ, и въ немъ сосредоточивается такъ мало матеріала, что онъ легко ломается и дурно сопротивляется возвышенію въ немъ температуры при работѣ. Съ увеличеніемъ диаметра кружка неудобство это уменьшается, но при его изнашиваніи, которое постоянно имѣетъ мѣсто, форма рѣзущей кромки рѣзца постоянно мѣняется, и описанный недостатокъ возрастаетъ. Во 2-хъ, при указанномъ способѣ дѣйствія кружка на рѣзецъ, прикосновеніе происходитъ не въ одной точкѣ радиальнаго сѣченія кружка, а по цѣлой линіи, длина которой равна ширинѣ узкой кромки ножа. Поэтому, каждая частица металла или наждака, отдѣляющаяся во время заостренія, должна пройти нѣкоторый путь между трущимися поверхностями рѣзца и кружка прежде, чѣмъ она выйдетъ наружу. Она не можетъ быть вынесена безъ того, чтобы не быть сильно сдавленною между этими двумя трущимися поверхностями; а такъ какъ наждачный кружокъ представляетъ болѣе или мѣнѣе пористое тѣло, то частицы металла вдавливаются въ тѣло кружка и дѣлаютъ его черезъ нѣкоторое время негоднымъ къ дальнѣйшему употребленію. Кромѣ того, отъ указаннаго тренія лезвіе нагревается, закалка терлется, и рѣзецъ портится. Для избѣжанія означенныхъ неудобствъ, нѣкоторые конструкторы перевѣтываютъ въ своихъ станкахъ наждачный кругъ на 90°, т. е. плоская сторона кружка направляется по линіи лезвія (фиг. 44). Въ этомъ случаѣ узкая грань рѣзца будетъ имѣть плоскую форму, а отдѣляющіяся частицы металла и наждака свободно выносятся наружу; въ этомъ случаѣ особаго возвышенія температуры не происходитъ, ножи сохраняютъ свою нормальную закалку и требуютъ болѣе рѣдкаго исправленія. Ножи поперечно-строгательныхъ станковъ заостряются на обыкновенномъ точильномъ камнѣ, хотя и для этого случая имѣются спеціальныя приспособленія.

Фрезерныя станки принадлежатъ къ тѣмъ машинамъ, въ которыхъ способъ дѣйствія рѣзцовъ на дерево походить на способъ дѣйствія ножей въ тангенциально-строгательныхъ станкахъ. Разнообразное употребленіе этихъ машинъ при фабрикаціи мебели, дверей, оконъ, багетовъ и т. д., преимущественно для выпиланія пазовъ съ разнообразнымъ поперечнымъ сѣченіемъ въ прямыхъ или какъ угодно изогнутыхъ предметахъ, дѣлаетъ ихъ весьма полезнымъ орудіемъ для С. мастерскихъ, особенно широко распространеннымъ въ Америкѣ. При обыкновенномъ устройствѣ, станки эти состоятъ изъ горизонтальнаго стола (фиг. 45), съ которымъ соединенъ быстро вращающійся вертикальный валъ, верхняя часть котораго выдается надъ поверхностью стола и образуетъ головку; въ эту последнюю можно вставить одинъ или нѣсколько ножей, назыв. фрезерами. Обрабатываемое дерево надвигается къ фрезерамъ отъ руки, или же къ столу прикрѣпляютъ разныя направляющія линейки или другія приспособленія, дающія возможность получать фрезерную работу на предметахъ разнообразной формы. Самому фрезеру можно придать какую-угодно форму, вслѣдствіе этого и работа можетъ получиться крайне разнообразна, начиная отъ вырѣзыванія простыхъ пазовъ и гребней на кромкахъ доски и кончая самыми затѣливыми рисунками. Въмѣсто одной фрезерной головки, устраиваются станки съ двумя и болѣе головками на одномъ и томъ же столѣ; кромѣ того, имѣются станки, въ которыхъ валъ, несущій фрезеръ, имѣетъ горизонтальное положеніе, и, наконецъ, существуютъ станки, въ которыхъ одновременно имѣются и вертикальныя, и горизонтальныя фрезеры. Обыкновенно валъ дѣлаетъ 3600 и болѣе оборотовъ, и скорость на окружности бываетъ 15—20 м. въ сек. На Чикагской выставкѣ было много фрезерныхъ станковъ для самой разнообразной работы: для гравированія на деревѣ, для полученія на немъ всевозможныхъ узоровъ, довольно тонкой и изящной рѣзбы и т. п.; въ такихъ станкахъ, въ которыхъ имѣется нѣсколько горизонтальныхъ и вертикальныхъ фрезеровъ, валы этихъ послѣднихъ дѣлаютъ до 10000 оборотовъ въ мин.

Сверлильныя станки устраиваются горизонтальныя или вертикальныя и служатъ для образованія круглыхъ или продолговатыхъ отверстій. Последнее получается, когда сверло, погружаясь въ дерево, вращается около своей оси и въ то же время движется перпендикулярно къ этой оси. Устраиваются сверлильныя станки съ неподвижнымъ столомъ, и тогда сверло опускается въ дерево; или же дерево подучаетъ вертикальное перемѣщеніе, а сверло только вращается; первое устройство обыкновенно предпочтается. Погруженіе сверла производится отъ руки или отъ ноги рабочаго, выниманіе же его совершается автоматически отъ дѣйствія груза, соединеннаго со шпинделемъ станка. Лучшее устройство такъ, чтобы опусканіе сверла въ дерево производилось ногою рабочаго, потому что тогда руки его свободны. Для того, чтобы ограничить опусканіе сверла въ томъ случаѣ, когда приходится высверливать

отверстие определенной глубины, употребляются самая простая приспособления. На шпинделе или на тяге, соединяющей шпиндель с педалью, находится кольцо, которое может передвигаться по шпинделю и на данном месте быть закреплённым винтом, чѣмъ и достигается получение отверстия определенной глубины. На фиг. 46 представлен горизонтальный сверлильный станок; въ немъ шпиндель получаетъ горизонтальное перемѣщение отъ маховичка А, который сидитъ на одной оси съ шестернею, дѣйствующею на зубчатую рейку, соединенную со шпинделемъ. Дерево устанавливается на салазкахъ В, которые могутъ перемѣщаться въ вертикальномъ направленіи при помощи винта С и маховичка D; въ горизонтальномъ же направленіи, перпендикулярно къ направленію оси шпинделя, салазки передвигаются при посредствѣ рукоятки, помѣщенной на концѣ винта E; этимъ путемъ имѣется возможность установить дерево такъ, чтобы можно было сверлить въ какомъ угодно мѣстѣ. При употребленіи спиральныхъ сверлъ, стружки сами выходятъ изъ отверстій и не затрудняютъ работы; для вывода же стружекъ изъ отверстія при ложкообразномъ сверлѣ, можно патронъ, въ который сверло вставляется, сдѣлать пустымъ, и во время работы особымъ вентиляторомъ вытягивать стружки черезъ патронъ. При большихъ отверстияхъ обыкновенно вынимаютъ только цилиндрическое кольцо, тогда внутренняя часть сама выпадаетъ; при этомъ образуется всего меньше стружекъ и тратится мало силы, такъ какъ не все дерево разрѣзывается сверломъ. Для опредѣленія работы станковъ съ центровыми сверлами Гартигъ даетъ слѣдующіи формулы: для сосны $E = 7,6 + \frac{1000}{a}$, для ольхи

$$E = 28,8 + \frac{2170}{a}$$

для граба и бѣлаго бука

$$E = 210 + \frac{2280}{a}$$

гдѣ E — количество полезной работы, необходимой для высверливанія 1 кв. метра дерева, а a — диаметръ центрального сверла въ миллим. Для спирального сверла приходится всё эти формулы умножить на коэффициентъ 0,25, такъ какъ работа, израсходованная на высверливаніе определенного объема дерева центровымъ сверломъ, среднимъ числомъ, въ 4 раза больше, чѣмъ для спирального. При опытахъ Гартига скорость сверла была отъ 4,73 до 5,92 м. въ сек. Сверлильные станки устраиваются съ однимъ, двумя и болѣе сверлами, которые могутъ быть параллельны или находиться подъ разными углами. Имѣются станки, въ которыхъ расстояние между параллельно расположенными шпинделями можетъ быть измѣняемо по произволу.

Важною машиною въ С. мастерскихъ является также долбежный станокъ, имѣющій назначеніе выбирать гнѣзда и различныя отверстія въ деревѣ. Рабочій инструментъ его (долото) имѣетъ попеременное движеніе, и такъ какъ при этомъ требуется отъ станка большая скорость при большой разницѣ въ

количествѣ потраченной работы при нисходящемъ и при восходящемъ движеніи долота, то это представляеть условіе, сильно затрудняющія устройство станка. Американцы придаютъ своимъ долбежнымъ станкамъ такое устройство, что они легко выдерживаютъ ту относительно громадную скорость, которую даютъ долоту. Во многихъ станкахъ долото дѣлаетъ до 600 двойныхъ ходовъ и скорость его равна 3 м. въ сек.; призма, въ которой укрѣплено долото, весьма часто приводится въ движеніе отъ шатуна, соединеннаго съ пугонцею диска; этотъ послѣдній обыкновенно сидитъ на валу, получающемъ свое движеніе отъ приоднаго вала и расположенномъ близко отъ вала. Такъ что сотрясенія оказываютъ мало вліянія на всю станину, при этомъ шатунъ приходится дѣлать длиннымъ. Для того, чтобы призма выходила, по возможности, легче, она можетъ быть соединена съ шатуномъ на-глухо; для выдалбливанія отверстій разной глубины приходится столъ, на которомъ лежитъ дерево, дѣлать подвижнымъ въ вертикальномъ направленіи, при чемъ подниманіе и опусканіе этого стола производится ногою рабочаго при помощи подножки; столъ дѣлается при этомъ массивнымъ, для того, чтобы удары долота не передавались ногѣ рабочаго. Въ станкахъ европейской конструкціи число оборотовъ рабочаго вала обыкновенно бываетъ меньше — отъ 250 до 300 и въ извѣстныхъ предѣлахъ можетъ быть измѣняема посредствомъ ступенчатыхъ шкивовъ. Въ этомъ случаѣ шатунъ закрѣпляется на дискѣ при помощи пугонницы, могущей приближаться или удаляться отъ центра диска, чѣмъ достигается измѣненіе величины хода долота; съ призмю шатунъ соединяется такъ, что она вмѣстѣ съ долотомъ, при одной и той же величинѣ хода, можетъ быть поставлена выше и ниже. Столъ вертѣло устраивается довольно сложнымъ, для того чтобы дерево могло имѣть различныя движенія, чѣмъ облегчается его установка. Долбежные станки обыкновенно бываютъ съ вертикально-движущимся долотомъ, но бываютъ и съ горизонтальнымъ. Очень часто соединяютъ на одномъ станкѣ механизмъ для движенія долота и сверла; въ этомъ случаѣ станокъ получаетъ названіе *сверлильно-долбежнаго* (фиг. 47). Такое соединеніе весьма важно въ тѣхъ случаяхъ, когда приходится продалбливать отверстие въ серединѣ предмета, напр. гнѣзда въ стунцахъ деревянныхъ колесъ и т. п. Работу эту прямо долотомъ вести нельзя, даже и при мягкихъ породахъ дерева, — приходится высверливать сперва отверстие, въ которое могло-бы входить долото. Для опредѣленія полезной работы долбежнаго станка Гартигъ даетъ слѣдующую данную: для ольхи $E = 91,3$ лоп. силы, гдѣ E есть полезная работа, необходимая для выдалбливанія 1 кубич. метра дерева. Левое долото ставятъ не перпендикулярно къ движенію долота, а подъ нѣкоторымъ угломъ, чѣмъ достигается постепенность пропѣканія лезвія въ дерево и уменьшаются удары при встрѣчѣ долота съ обрабатываемымъ предметомъ. Предлагаютъ устроить долото, какъ на фиг. 48, что особенно важно при долбленіи

глубокихъ и узкихъ отверстій; выступъ и поднимаетъ вверхъ стружку изъ выдолбившаго гнѣзда и тѣмъ облегчаетъ его работу; лезвіе раздѣлено на три части, изъ коихъ двѣ крайнія расположены на одной линіи, перпендикулярной къ направленію движенія долота, а средняя параллельна ему, но лежитъ нѣсколько выше, чѣмъ достигается нѣкоторое уменьшеніе удара при встрѣчѣ долота съ деревомъ.

Изъ станковъ, имѣющихъ болѣе специальное назначеніе, назовемъ *котировальные* станки, служащіе для обработки деревянныхъ издѣлій, по извѣстной модели, получившіе довольно широкое распространеніе при изготовленіи ружейныхъ ложекъ, колесныхъ спицъ, деревянныхъ башмаковъ и т. п. Подобное же специальное назначеніе имѣютъ станки для выниманія гнѣздъ п лазовъ на концахъ брусьевъ, для вырѣзыванія гнѣздъ въ видѣ ласточкина хвоста на кромокъ досокъ (въ ящичномъ дѣлѣ), для изготовленія круглыхъ дрвковъ и т. д. О токарныхъ станкахъ см.—Токарное дѣло. Иногда на одной и той же станкѣ помѣщаютъ нѣсколько разныхъ инструментовъ въ такомъ образѣ, подучаютъ станки, которые могутъ быть употреблены на разныхъ работы. Такие универсальные станки берегаютъ мѣсто въ мастерскихъ или позволяютъ одинъ и тотъ же обрабатываемый предметъ подвергать нѣсколькимъ операціямъ. Получается и выигрышъ въ расходимой силѣ, когда всѣ инструменты работаютъ разомъ, но это не всегда возможно, такъ какъ одна работа мѣшаетъ другой, такъ что часто приходится производить одну какую-либо операцію, и тогда работа, необходимая для движенія неработающихъ инструментовъ, представляетъ проигрышъ.

При устройствѣ помѣщенія для С. мастерской желательно, чтобы она находилась на возвышенномъ и сухомъ мѣстѣ, вдали отъ всякихъ источниковъ сырости или чрезмѣрной жары; при чемъ окна должны быть, по возможности, обращены на сѣверъ и давать много свѣта. Для того, чтобы удобнѣе было обращаться съ длинными досками, брусьями и другими громоздкими предметами, желательно, чтобы С. мастерскія находились въ нижнемъ этажѣ и имѣли вышину не менѣе 5 м., а выходы и проходы были достаточно просторны. Плита для варки клея и красильныхъ растворовъ должна быть вынесена за мастерскую, такъ какъ она представляетъ опасность въ пожарномъ отношеніи; по крайней мѣрѣ, желательно, чтобы она была окружена перегородкою изъ негорящаго матеріала; при употребленіи паровыхъ клеянокъ сказанная опасность устраняется. Въ небольшихъ мастерскихъ надъ плитою дѣлаются небольшие рѣшетчатые полати для просушки на нихъ дерева въ небольшихъ кускахъ; при болѣе значительныхъ заведеніяхъ необходимо устроить лѣсосушильню. Помѣщеніе должно быть сдѣлано изъ огнеупорныхъ матеріаловъ, при чемъ паровой котелъ и паровая машина, при примѣненіи паровой силы, обязательно должны быть вынесены за мастерскую, въ особую каменную пристройку. Устройствомъ

брандауеровъ и сводовъ въ наиболѣе опасныхъ частяхъ С. мастерской, примѣненіемъ безопасной системы освѣщенія и отопленія и другими предупредительными мѣрами имѣется возможность обезопасить въ пожарномъ отношеніи означенныя мастерскія. Приводные валы въ С. мастерскихъ должны дѣлаться не менѣе 250 обор. въ мин. иначе придется дѣлать сложныя передачи къ станкамъ, двигающимся съ значительной скоростью. Станки устанавливаются на прочныхъ и массивныхъ фундаментахъ и прикрѣпляются къ нимъ надежными образцы, что съ одной стороны способствуетъ сохраненію самихъ станковъ. а съ другой—даетъ возможность получать болѣе правильную и чистую работу. Для удаленія стружекъ и опилокъ полезно у каждаго станка устроить воронку у того мѣста, гдѣ происходитъ выдѣленіе этихъ стружекъ и опилокъ, и соединить воронку съ сѣтью воздухопроводныхъ трубъ, расположенною въ мастерской и имѣющею на концѣ эксгаусторъ: при нормальномъ устройствѣ и при сухомъ деревѣ скорость воздуха въ трубахъ должна быть отъ 30 до 45 м. въ сек.

Литература. Кромѣ источниковъ, указанныхъ въ ст. Лѣсосиальное дѣло и Плотничное дѣло, можно еще привести: Ledebur, «Die Verarbeitung des Holzes auf mechanischen Wege»; W. Schmidt, «Die mechanischen Tischlerwerkstätte»; Guettier, «Technologie professionnelle, le menuisier, modelleur, mécanicien»; Richards, «On the arrangement, care and operation of Wood Working factories and Machinery forming a Complete Operators Handbook», его же, «Treatise on the Construction and operation of Wood Working Machines»; Нетыкса, «Практическій курсъ столярнаго искусства»; «*Кустарное ремесло.* Столярное ремесло», заданіе минист. земл. и госуд. имуществъ и др. А. А. Прессъ, Д.

Столяровъ (Александръ Александровичъ, † 1865)—самоучка-изобрѣтатель, писатель, сынъ саратовскаго мѣшанина; 12-ти лѣтнимъ мальчикомъ поступилъ въ лавку на побѣгущки и вскорѣ дослужился до приказчика: счастливый случай доставилъ ему возможность переѣхать въ Москву, а потомъ въ Петербургъ, гдѣ онъ занялся службой по откушамъ и завязалъ знакомства съ образованными людьми. Въ свободное время С. занимался химіей, посѣщалъ различныя фабрики и заводы и основательно изучилъ машинное дѣло; живя въ Петербургѣ, открылъ тамъ заведеніе для приготоленія бумажныхъ пробокъ и придумалъ способъ глазированія или цементованія бочекъ отъ утечки вина; способъ этотъ былъ испробованъ въ Лондонѣ и оказался заслуживающимъ вниманія. Въ 1858 г. С. переѣхалъ въ Астрахань; здѣсь имъ были изобрѣтены: 1) усовершенствованный способъ приготоленія рыбьяго и тюленяго жира; 2) средство устраненія нахлѣи въ паровыхъ котлахъ; 3) средство уничтоженія въ виноградномъ видѣ искусной закиси (объ этихъ изобрѣтеніяхъ см. «Астраханскій Губернскій Вѣдомости», 1859) 4) способъ (получившій въ 1861 г. въ Лондонѣ одобреніе) изготовленія клея изъ рыбьей чешуи; тогда же С.

занимался изученіемъ мыловареннаго, салотопеннаго и свѣчного производствъ. Какъ писатель, С. извѣстенъ нѣсколькими дѣльными практическими замѣтками о земледѣліи, скотоводствѣ, садоводствѣ и винодѣліи въ Астраханской губерніи; изъ нихъ укажемъ: «Замѣтки о земледѣліи и скотоводствѣ Енотаев. у., Астраханской губ.» («Астрах. Губ. Вѣд.», 1859); «Мысли объ астраханскомъ садоводствѣ и винодѣліи» (ib., 1870); «Бондарная ремесленность въ Астрахани» (ib., 1860).

Стоматитъ—означаетъ воспаление слизистой оболочки рта. *Обыкновенный или катаральный С.* образуется подъ влияніемъ механическихъ, термическихъ или химическихъ раздраженій. Среди первыхъ главную роль играютъ острые края зубовъ и вообще испорченные (кариозные) зубы. Изъ химическихъ и термическихъ раздражителей упомянуть: злоупотребленіе алкоголемъ, табакомъ, жеваніе табаку, употребленіе черезчуръ горячей или холодной, или прѣвой пищи, вдыханіе раздражающихъ паровъ (хлоръ, фосфоръ). Особенно интенсивное воспаление слизистой оболочки рта наблюдается при отравленіяхъ кислотами, щелочами, ртутью. Даже при назначеніи послѣдней въ медицинскихъ дозахъ, напр. при лѣченіи сифилиса, надо считаться съ возможностью возникновенія такъ наз. *меркуриальнаго С.*; особенно предрасположены къ этому люди съ испорченными зубами; но встрѣчается еще и у лицъ съ совершенно здоровыми зубами. Дѣти гораздо лучше переносятъ ртутные препараты, нежели взрослые. Далѣе, С. нѣрѣдко сопутствуетъ общимъ инфекционнымъ болѣзнямъ, каковы корь, оспа, скарлатина, рожа лица, тифъ, особенно если болѣзнь сопровождается высокимъ жаромъ и безсознательнымъ состояніемъ: у больного легко пересыхаетъ во рту, остатки слюны и пищи разлагаются, въ нихъ поселяются грибки, бактерии, которые и вызываютъ воспаление слизистой оболочки. Непремѣннымъ спутникомъ и характернымъ симптомомъ является С. при пынѣ. Чаше, чѣмъ у взрослыхъ, С. встрѣчается у дѣтей, особенно на первомъ году жизни. Въ легкой формѣ онъ сопровождается иногда физиологическій процессъ прорѣзыванія зубовъ, но чаще всего является слѣдствіемъ неопытнаго содержанія рта ребенка и въ особенности чрезвычайно распространеннаго обычая давать ребенку въ ротъ для успокоенія пустую соску. Симптомы С. состоятъ въ покраснѣніи слизистой оболочки, особенно на щекахъ и деснахъ, въ довольно сильномъ слюнотеченіи и въ жгучей боли, которая затрудняетъ приемъ пищи и даже разговоръ; языкъ обожженъ, болыные ощущаютъ горькій или скверный вкусъ во рту. Для маленькихъ дѣтей С. является довольно серьезнымъ заболѣваніемъ, такъ какъ вслѣдствіе боли они совершенно отказываются отъ пищи и сильно истощаются. Острый С. излѣчивается обыкновенно въ 1—2 недѣли. Хроническій С. (у алкоголиковъ, у спяно курящихъ) можетъ длиться годами, но при немъ, конечно, симптомы не такъ рѣзко выражены. Профилактика С. заключается въ гигиеническомъ уходѣ за полостью рта. Зубы слѣдовало бы

хоть разъ въ годъ представлять на осмотръ спеціалиста. Чистка зубовъ должна производиться два раза въ день: утромъ и вечеромъ (передъ сномъ). Заботливое вниманіе слѣдуетъ обратить на молочные зубы у дѣтей. Лѣченіе С. состоитъ прежде всего въ устраненіи причинъ, замѣтъ въ назначеніи на нѣкоторое время исключительно жидкой пищи. Далѣе назначаютъ взрослымъ полосканья, а дѣтямъ сиропы и пасты бета-гектолевой солью (2%), марганцовокислымъ калиемъ (1 : 2000) и проч., десны смазываютъ вяжущими средствами. При хроническомъ С. излюбленнымъ домашнимъ средствомъ служатъ жеваніе кусочковъ ревеня. Особую разновидность С. представляетъ *афтозный С.* (афты), выражающийся появленіемъ сѣровато-бѣлыхъ, круглыхъ пятнышекъ на слизистой оболочкѣ рта, главнымъ образомъ на краяхъ языка, на уздечкѣ, но нѣрѣдко также на губахъ, щекахъ. Болѣзнь эта преимущественно встрѣчается у дѣтей въ періодъ перваго прорѣзыванія зубовъ. Причиной афтознаго С. считается въ настоящее время заразное начало, ибо болѣзнь встрѣчается иногда въ эпидемическомъ или эндемическомъ распространеніи; допускается также переносъ заразы черезъ посредство молока отъ больныхъ коровъ, страдающихъ ящуромъ. Лѣченіе то же, что при обыкновенномъ С. *Язвенный С.* (гниль рта) представляетъ болѣе тяжелую степень пораженія слизистой оболочки рта съ омертвѣніемъ поверхностнаго слоя и образованіемъ язвъ. Болѣзнь эта встрѣчается чаще у дѣтей, чѣмъ у взрослыхъ, и преимущественно въ періодъ втораго прорѣзыванія зубовъ (5—10 лѣтъ). Изъ болѣзней предрасполагаютъ къ язвенному С. рахитъ, золотуха, туберкулезъ, сахарное мочеизнуреніе, цинга. Вышеупомянутый меркуриальный С. тоже можетъ принять характеръ язвеннаго. Первый симптомъ язвеннаго С. это—сильный запахъ изо рта. Скоро появляется болѣзненность десенъ при жеваніи, болѣе или менѣе обильное слюнотеченіе. При изслѣдованіи полости рта находимъ, что десны, главнымъ образомъ у рѣзцовъ, клыковъ и первыхъ коренныхъ зубовъ, гораздо чаще на дѣвой, чѣмъ на правой сторонѣ, представляются синевато-красными, припухшими, легко кровоточащими и покрытыми по краю сѣро-желтымъ гноемъ. Если процессъ предоставленъ самому себѣ, то скоро образуются форменныя язвы, которыя могутъ разѣсть десну до челюстной кости. Обнаженные зубы легко вываливаются или могутъ быть излечены безъ боли и кровотеченія. Болѣзнь сопровождается иногда лихорадочнымъ состояніемъ, а при затяжномъ теченіи осложняется катаромъ желудка и злоновонными поносами, зависящими отъ самозараженія проглоченнымъ отдѣленіемъ язвъ. При своевременномъ лѣченіи язвенный С. обыкновенно протекаетъ благопріятно и излѣчивается въ 1—2 недѣли; впрочемъ, онъ обнаруживаетъ склонность къ возвратамъ.

В. М. Островскій.

Stomatodacum—передняя кишка эмбриологовъ, т. е. передняя часть кишечника, развивающаяся изъ эктодермы, путемъ елвпяченія. У различныхъ животныхъ она мо-

жесть имѣть различное протяженіе (см. Пищеваренія органы). У позвоночныхъ она представлена ротовой полостью.

Стоматоскопическій методъ съ *фонетикъ* — заключается въ полученіи тѣмъ или другимъ путемъ отпечатковъ съ артикуляцій, производимыхъ нашими органами рѣчи при произнесеніи звуковъ. Первые несовершенныя попытки въ этомъ родѣ принадлежать англійскому врачу Оклей-Колсу (Oakley-Coles; см. его статью: «Transactions of the odontological society of Great-Britain», т. IV, Л., 1871—72, N. Ser., 110), который, съ цѣлью точно демонстрировать артикуляціи разныхъ звуковъ, покрывалъ полость рта внутри смѣсью муки и гуммиарабика. Языкъ, прикасаясь при произношеніи звуковъ къ той или другой части полости рта, снималъ этотъ клейстеръ съ ея стѣнокъ, и такимъ образомъ получались отпечатки, по которымъ можно было судить о мѣстѣ артикуляціи, площади, которую она захватывала и т. д. Техмеръ («Phonetik. Zur vergleichenden Physiologie der Stimme und Sprache», Лпц., 1880) иѣсколько измѣнилъ этотъ способъ, названный имъ *стоматоскопическимъ*, а именно покрывалъ только языкъ клейстеромъ изъ муки съ гуммиарабикомъ, окрашеннымъ въ черній цвѣтъ китайской тушью. При артикуляціи языкъ окрашивалъ небо и другія части полости рта, къ которымъ прикасался во время произнесенія звуковъ, и эти отпечатки можно было видѣть при помощи гортаннаго зеркала или ларингоскопа, а затѣмъ и срисовать ихъ. Такимъ путемъ Техмеръ получалъ рядъ С. изображеній разныхъ артикуляцій, которыя и можно найти во второй части его «Фонетикъ». Приемы эти, однако, представляютъ рядъ неудобствъ, не говоря уже о несприятности отъ смазыванія языка и рта клейстеромъ, съ тушью или безъ нея. Отпечатки, получаемые такимъ образомъ, не могутъ быть ни сфотографированы, ни точно срисованы, такъ какъ остаются внутри полости рта и обзрѣваемы могутъ лишь при помощи гортаннаго зеркала. При такихъ условіяхъ есть основаніе сомнѣваться въ точности С. рисунковъ Техмера. Не лучше и способъ Грюннера (Grützneg, «Physiologie der Stimme und Sprache» въ I т. «Handbuch der Physiologie» Германа, 1879), который вмѣсто туши употребляетъ карминъ. Сомнительно, чтобы отпечатки краснымъ карминомъ могли давать точное изображеніе на красной же слизистой оболочкѣ, одѣвающей стѣнки полости рта. Кромѣ того, обильное выдѣленіе слюны, при смазываніи рта клейстеромъ или карминомъ, несомнѣнно должно затруднять наблюденія и дѣлать самые отпечатки неясными. Приемы Техмера примѣнялъ Лепецъ («Zur Physiologie und Geschichte der Palatale», въ Kuhn's «Zeitschrift für vergleich. Sprachforschung», т. XXIX, 1888) и иѣк. др. Паръ впередъ сдѣлалъ Кингслей (N. W. Kingsley, «Illustrations of the Articulations of the Tongue», въ «Internationale Zeitschrift für allgemeine Sprachwissenschaft», т. III, 1887), который впервые ввелъ для С. наблюденій искусственное небо, приготовленное изъ твердаго, чернаго каучука. Если намѣтить такое

небо мѣломъ, то артикуляціи языка будутъ сниматъ съ него слой мѣла и давать точные отпечатки, которые уже легко можно срисовать или сфотографировать, вынувъ небо. Небо Кингслея примѣнялъ въ своихъ наблюденіяхъ надъ венгерскимъ произношеніемъ Баласса (J. Balassa, «Phonetik der ungarischen Sprache», въ «Internationale Zeitschrift für allgemeine Sprachwissenschaft», т. IV, 1889). Въ этомъ же родѣ способъ шведа Хагеллина (H. Hagelin, «Somatoskopiska Undersökningar of Franska Språkljud», Стокгольмъ, 1889), который приготавливалъ свое искусственное небо изъ мѣди, путемъ гальванопластики, покрывалъ его чернымъ лакомъ и затѣмъ получалъ отпечатки, предварительно забѣливъ его мѣломъ. Отпечатки эти имъ фотографировались, такъ что получались совершенно точныя изображенія, хотя и не очень ясныя, въ силу неблагоприятныхъ условій для фотографіи. Искусственное небо Кингслея и Хагеллина имѣють, однако, тотъ недостатокъ, что его довольно трудно и долго приготавливать; не всякій фонетикъ можетъ его для себя сдѣлать. Последнее усовершенствованіе въ этой области принадлежить французу, аббату Руссело, поставившему экспериментальную фонетику на небывалую высоту развитія. Руссело изобрѣлъ очень простой и удобный способъ приготовления искусственнаго неба, которое каждый можетъ сдѣлать себѣ самъ, накладывая влажные листы (2—3) фильгровальной бумаги, смазанной клеємъ и передоженной слоемъ каолиноваго порошку, на слѣпокъ, снятый съ полости рта при помощи особой легкотвердѣющей массы, которую употребляютъ для подобныхъ слѣпковъ зубные врачи. Полученное такимъ образомъ картонное искусственное небо онъ покрываетъ также чернымъ лакомъ и получаетъ на немъ отпечатки артикуляцій языка такимъ же образомъ, какъ и Хагеллинъ, забѣливъ его предварительно мѣломъ. Полученные отпечатки онъ, однако, не фотографируетъ, а снимаетъ графически на заранее заготовленные схематическія изображенія неба, сдѣланные при помощи того же искусств. неба (см. его «Les modifications phonétiques du langage, étudiées dans le patois d'une famille de Cellefrouin», въ «Revue des Patois gallo-romans», т. IV, 1891 г., и его же, «Principes de phonétique expérimentale», ч. I, II, 1897). Само собою разумѣется, что С. методъ можетъ быть пригнѣваемъ къ изученію только такихъ артикуляцій, которыя сопряжены съ приспособленіемъ языка къ небу, и поэтому годится не для всѣхъ звуковъ. Ср. критическія замѣчанія Storma («Englische Philologie», 2 изд., т. I, Лпц., 1892, стр. 265, 328—31).

С. Буличъ.

Сто *могилъ* — обширное городище со многими насыпями, извѣстное уже съ XI в. подъ этимъ названіемъ, близъ д. Широкой, Херсонской губ. и у. По мнѣнію археологовъ, здѣсь стояла большая греч. колонія Ольвия.

Стоновежъ — см. Кромлехъ (XVI, 818).

Стоновежъ — названіе, даваемое многимъ многоножкемъ (см.).

Стоухауэ — предмѣстье англ. гор. Плимута (см.).

Стопъ (Маркусь Stone)—ангійскій живописецъ-жанристъ, род. въ Лондонѣ, въ 1840 г., въ началѣ учился у своего отца, аквалериста Франка С. (ум. въ 1859 г.), но окончательно образовался безъ помощи наставниковъ, благодаря своимъ поѣздкамъ въ Италию и въ Парижъ, гдѣ было имъ усвоено многое изъ техники новѣйшихъ французск. живописцевъ. Онъ сталъ являться со своимъ произведеніями предъ публикою съ 1858 г., но только въ 1863 г. приобрѣлъ въ ней извѣстность картиною: «Ивъ Ватерло въ Парижѣ». Изъ прочихъ его картинъ, неодинаковыхъ по достоинству и въ которыхъ особенно удаются ему женскія фигуры съ историческо-бытовой окolicности, лучшими признаются: «Поддѣльный ключъ» (1866), «Старое письмо», «Остановленная дуэль», «Королева Екатерина подсматриваетъ ухаживаніе Генриха VIII за Анною Болейнъ» (1870), «Королевская дѣтская» (1871), «Эдуардъ II и Петеръ Гавестонъ», «Вездѣтная вдова», «Отвергнутое предложеніе», «Sain et sauf» (1875), «Пора розъ» и вѣнокъ. др. Еще болѣе, чѣмъ картины, доставили С. популярность его рисунки, помѣщавшіяся въ разныхъ изданіяхъ. Между прочимъ, онъ иллюстрировалъ сочиненія Дикенса и Троллопа и доставлялъ оригиналы для политичѣшай въ журналы «The Graphic» и «Cornhill Magazine».

А. С.—ъ.

Стопа—нижняя часть ноги, которая граничитъ съ одной стороны съ большой и малой берцовой костями и сзади заканчивается пяткой, а спереди граничитъ съ пальцами. С. состоитъ изъ двухъ частей: проксимальной—предплюсны (tarsus) и дистальной—плюсны (metatarsus). Въ составъ первой входятъ обыкновенно слѣд. кости: tibiale, fibulare, intermedium, двѣ centrale, образующія проксимальную часть предплюсны и 5 костей tarsalia, составляющія второй рядъ. Въ составъ послѣдней входятъ обыкновенно пять костей metatarsalia. Въ предплюснѣ кости могутъ сливаться или недоразвиться, въ слѣдствіе чего число ихъ уменьшается. Точно также въ плюснѣ косточки, соответствующія со сѣднимъ пальцамъ, могутъ сливаться, а при недоразвитіи пальцевъ недоразвиваются; съ другой стороны, при возрастаніи числа пальцевъ (напр. у амфибіи) въ С. можно отличить косточки, соответствующія metatarsalia этихъ пальцевъ (Эмери). Клаачъ (Klaatsch) въ послѣднее время предложилъ иную терминологию частей конечностей, общую для передней и задней. Бедро или плечо—stylorodium; лучевая и большая берцовая—prorodium; локтевая и малая берцовая—metarodium; косточки carpi и tarsi—mesorodium; краевыя косточки этихъ частей (соответствующія двумъ рудиментарнымъ пальцамъ нѣкоторыхъ животныхъ—предбольшому и послѣдмизинцу)—erimarginalia; кости плюсны—astinalia; суставы пальцевъ—erastinalia. Значительное измѣненіе С. находимъ у птицъ и ихъ ископаемыхъ предковъ, нѣкоторыхъ Dinornidae: tibiale—сливается съ tibia, и всѣ прочія кости С. соединяются въ одну кость—цѣвку, несущую пальцы. Въ С. человека мы находимъ слѣдующія кости: таранную (talus s. astragalus), большая кость, сочленяющаяся съ

берцовой костью и соответствующая intermedium; лежащая подъ ней большая пяточная кость (calcaneus), соответствующая fibulare; ладьевидная (naviculare s. scaphoideum), лежащая впереди talus и соответствующая centrale; три клиновидныя кости (cuneiformia) и одна кубовидная (sубоидея) лежатъ въ рядѣ, причѣмъ первая клиновидная кость со стороны большого пальца, кубовидная со стороны мизинца. Первые три соответствуютъ 1, 2, 3 tarsalia и четвертая сливающимся 4 и 5 tarsalia. Всѣ эти кости образуютъ подплюсну, за которой слѣдуютъ 5 удлинненныхъ костей плюсны, несущихъ каждая по пальцу. У другихъ млекопитающихъ находятся еще 2-е centrale (у Sturnorodica—по Барделебену) и tibiale (у многихъ формъ по Бауру). Эта послѣдняя есть и у хищниковъ въ зародышевомъ состояніи, но потомъ сливается съ centrale для образованія ладьевидной кости. Мышцы С. частью берутъ начало изъ вышележащихъ частей ноги, частью въ самой С. и состоятъ главнымъ образомъ изъ сгибателей и разгибателей пальцевъ. Между млекопитающими мы можемъ отличать такихъ, которые при хожденіи опираются на концы пальцевъ, напр. большинство копытныхъ,—такихъ, которые опираются не на концы, но на заднюю или точнѣе подошвенную поверхность пальцевъ и коковыя называются пальцеходящими (digitigrada); наконецъ, третьи опираются на всю С., т. е. на пальцы и прочія кости С. до пяточной выключительно и они называются стопоходящими (plantigrada). Къ числу стопоходящихъ принадлежатъ всѣ насѣкомоядныя, нѣкоторые хищники, какъ напр. медвѣди и др. Прямфры пальцеходящихъ многочисленны также между хищниками (собаки, кошки и др.) и иногда въ одномъ и томъ же семействѣ (напр. у кунницъ, виверровыхъ и др.) встрѣчаются тѣ и другія формы. Нѣкоторые могутъ занимать по способу хожденія переходное положеніе между пальце- и стопоходящими, т. е. опираться на часть ступни. Такия животныя, напр. гіены, называются полутопеходящими.

В. М. III.

С., *искривленія ея.*—Искривленія С. бываютъ врожденныя и приобретенныя. По частотѣ отношенію послѣднихъ къ первымъ равняется 3:2. Встрѣчаются слѣдующія отклоненія отъ нормальнаго положенія: 1) лопатчатая С. (pes equinus)—пятка приподнята и вся С. находится въ состояніи разгибанія (см. VI, 629); 2) пяточная С. (pes calcaneus)—тылъ С. приподнятъ, а пяточный бугорокъ приходитъ кънизу; 3) плоская С. (pes valgus), т. е. сведеніе С. кнаружи; 4) косолопастъ (pes vagus), т. е. сведеніе С. внутрь. Изъ врожденныхъ формъ наиболее частая четвертая, которая обыкновенно комбинируется съ первой, слѣдовательно, *косолопастъ* въ соединеніи съ приподнятиемъ пятки (pes equinovagus). При средней степени искривленія этого рода, мы находимъ, что внутренній край С. обращенъ вверхъ, наружный соответственно этому внизъ, тылъ С. впереди, а подошвы сзади. Когда ребенокъ начинаетъ ходить, то подъ влияніемъ тяжести тѣла уродство еще усиливается и можетъ дойти до того, что тылъ С. начинаетъ играть

роль подошвы, и кожа на немъ грубѣетъ и утолщается. Врожденная косолапость встрѣчается гораздо чаще у мальчиковъ, нежели у дѣвочекъ. Искривленія С. представляютъ въ значительной степени явленіе наследственное, при чемъ послѣдственность можетъ быть не только прямой, но и косвенная. Въ настоящее время косолапость считается неизлечимымъ страданіемъ, если только лѣчение начато своевременно. Обыкновенно приступаютъ къ исправленію врожденнаго искривленія по истеченіи трехъ мѣсяцевъ жизни ребенка. Лѣченіе, главнымъ образомъ, ортопедическое. Предназначаемыя для этой цѣли аппараты въ общемъ состоятъ изъ подставки для С., къ наружной сторонѣ которой подъ прямымъ угломъ укрѣпляется шпала. На этой подставкѣ укрѣпляется подошва и настолько прочно, чтобы С. вполнѣ могла слѣдовать за движеніями подставки. Затѣмъ пшину притягиваютъ къ наружной сторонѣ голени; тогда подставка, а съ ней и С. тоже отклоняются кънаружи, вслѣдствіе чего подошва поворачивается вънизъ. На этомъ принципѣ устроенъ сапогъ Скарпа и его видоизмѣненія Люкке (Lücke), Буша и др. У взрослыхъ ортопедическое лѣчение приходится продолжать годами. Если оно не приводитъ къ цѣли, то примѣняютъ либо безкровный методъ (по Лоренцу) вытряхиванія въ одинъ сеансъ подъ наркозомъ съ послѣдующимъ наложеніемъ гипсовой повязки, либо прибѣгаютъ къ оперативнымъ способамъ, а именно прежде всего къ подкожному черезъ-кѣ Ахиллесова сухожилия (тенотомія) и далѣе къ костнымъ операціямъ. Въ очень застарѣлыхъ и рецидивирующихъ случаяхъ приходится даже иногда ампутировать ногу. Приобрѣтенныя искривленія С. имѣютъ въ основѣ большую частью измѣненія мягкихъ частей, а именно параличъ отдѣльных мышечныхъ группъ и спастическое ихъ укороченіе (сведенія, контрактуры). Такимъ образомъ дѣтскій спинномозговой параличъ и частая въ дѣтскомъ возрастѣ конвульсія могутъ имѣть послѣдствіемъ измѣненія въ конфигураціи С. Но и въ болѣе позднемъ возрастѣ встрѣчаются спастическія пораженія мышцъ при воспалительныхъ процессахъ въ центральной нервной системѣ, а также при истеріи. Изъ приобретенныхъ уродствъ самой частой формой также является комбинація конской С. съ косолапостью, о которой была уже рѣчь выше. Но не менѣе часты легкія степени плоской С., между тѣмъ какъ болѣе тяжелыя формы ея значительно рѣже встрѣчаются. *Плоская С. (pes valgus)*, хотя и бываетъ врожденная, но главнымъ образомъ она развивается у молодыхъ субъектовъ въ возрастѣ 14—20 лѣтъ, вынужденныхъ по своей профессіи долго стоять, напр. у кельнеровъ, нянекъ, приказчиковъ и т. п. Вслѣдствіе непомѣрнаго отягощенія, свода С. утолщается, внутренней край весь подошвой, ступня становится длиннѣе и шире; въ сильнѣе выраженныхъ случаяхъ наружный край С. приподнимается надъ землей и представляется возгнутымъ, а внутренней край тогда бываетъ выпуклымъ. Плоская С. развивается также у дѣтей, ко-

торыхъ уже рано обрекаютъ на занятія, требующія долгаго пребыванія на ногахъ. Далѣе встрѣчается уже въ первые годы жизни рахитическая форма плоской С.; здѣсь причиной искривленія является ненормальная мягкость костей, не выдерживающая нормально отягощенія. Плоская С. бываетъ обыкновенно двусторонняя; врожденная форма ея иногда комбинируется съ косолапостью другой стороны. Въ развитіи плоской С. можно различать три стадіи: стадія медленнаго измѣненія формы С., сопровождающаяся быстрой утомляемостью ногъ при стояніи и ходьбѣ. Вскорѣ затѣмъ наступаетъ стадія болѣе; боли появляются сначала подъ внутренней лодыжкой, позже подъ наружной лодыжкой и, наконецъ, на тылѣ С. Боли иногда дѣлаютъ совершенно невозможной ходьбу. Третья стадія выражается сведеніемъ мышцъ. Лѣченіе плоской С. тоже по преимуществу ортопедическое. Въ легкіхъ случаяхъ и при рахитической формѣ можно ограничиться назначеніемъ сапога, въ который кладется стелька изъ плотной кожи, подпирющая внутренней край С.; кромѣ того каблукъ на внутренней сторонѣ дѣлается нѣсколько выше, нежели на наружной. Пяточная С. характеризуется низкими стопами и пятки и приподнятій край С.; кромѣ того каблукъ на внутренней сторонѣ дѣлается нѣсколько выше, нежели на наружной. Пяточная С. характеризуется низкими стопами и пятки и приподнятій край С.; кромѣ того каблукъ на внутренней сторонѣ дѣлается нѣсколько выше, нежели на наружной. Пяточная С. характеризуется низкими стопами и пятки и приподнятій край С.; кромѣ того каблукъ на внутренней сторонѣ дѣлается нѣсколько выше, нежели на наружной. Пяточная С. характеризуется низкими стопами и пятки и приподнятій край С.; кромѣ того каблукъ на внутренней сторонѣ дѣлается нѣсколько выше, нежели на наружной. Пяточная С. характеризуется низкими стопами и пятки и приподнятій край С.; кромѣ того каблукъ на внутренней сторонѣ дѣлается нѣсколько выше, нежели на наружной.

Стопа (Russ. pied)—отъ обыкновенія отбывать тактъ ногой) — простѣйшая ритмическая единица въ стихотворной рѣчи, состоящая изъ одного повышенія и одного пониженія, т. е. въ русскомъ стихосложеніи—изъ одного слога съ удареніемъ и одного или двухъ слоговъ безъ ударенія. Древняя метрика, строявшая стопы не на основаніи удареній, а въ связи съ долгой и краткостью слоговъ, знала слѣдующіе виды стопъ:

1. Двусложныя:

- 1) спондеи : —
- 2) хорей или трохей : — —
- 3) ямбъ : — —
- 4) пиррихий : — —

II. Трехсложныя:

- 5) дактиль : — — —
- 6) анапестъ или антидактиль : — — —

- 7) молось или тримацерь: — — —
 8) трибрахій: — — —
 9) амфибрахій или браххорей: — — —
 10) амфибрацерь или кретикусъ: — — —
 11) бакхій — — —
 12) антибакхій или палмабакхій: — — —

III. Четырехсложныя:

- 13) дисpondeй: — — — —
 14) дямбъ: — — — —
 15) дихорей: — — — —
 16) хорьямбъ: — — — —
 17) антипасть: — — — —
 18) прокелевсаматпкъ: — — — —
 19) юникъ большой: — — — —
 20) юникъ меньшій: — — — —
 21) пеонъ первый: — — — —
 22) » второй: — — — —
 23) » третій: — — — —
 24) » четвертый: — — — —
 25) эпитритъ первый: — — — —
 26) » второй: — — — —
 27) » третій: — — — —
 28) » четвертый: — — — —

Наше стихосложение удержало изъ этихъ стопъ только хорей, ямбъ, дактиль, анапестъ и амфибрахій. По первой стопѣ опредѣляется ритмическое движеніе всего стиха; кажущееся исключеніе составляютъ стихи съ затактомъ (см. Затактная нота, XII, 325), гдѣ при счетѣ первый слогъ (всегда безъ ударенія) не принимается въ расчетъ; такіе стихи употребительны у насъ только въ народной поэзіи.

Ар. I—6ъ.

Стопа.—А) Мѣра вмѣстности для вина. Нѣкогда ведро дѣлилось на С., но числовыхъ свѣдѣній о такомъ дѣленіи не сохранилось, сохранились только нѣкоторые цѣны, дающія поводъ къ сближеніямъ: а) въ 1531 г. С. первоваго вина стоила 3 деньги (новгородки), а по показанію Торговой книги большая бочка краснаго вина продавалась по 6 руб.; въ этой цѣнѣ содержится 200 цѣвъ С.; б) въ 1629 г., по словамъ Псковской лѣтописи, С. подверглась измѣненію: «купиша (т. е. откупиша) на Москвѣ кабаки псковскіе москвичи... Хмѣлевской съ товарищи, и продаваша вино по 4 алтына С., а стопъ убавили»; въ 1615 г. кабацкое ведро вина стоило 2 руб. 10 алтынъ, что даетъ почти 20 уменьшенныхъ С. на ведро, или 2 $\frac{1}{2}$ С. на кружку, а это едва-ли вѣроятно. Въ 1655 г. нѣмецкимъ посламъ, вмѣсто медовой обарнаго и паточнаго, дано романей 100 С.—Б) С. бумага писчей была единицею пошляночнъ въ 1551 г. съ С. положено было пошляночнъ полденнигъ. По сметамъ 1622 г., въ пѣнѣ С. (1 $\frac{1}{2}$ руб.) содержится до 20 цѣвъ дести (3 $\frac{1}{2}$ дес. 8 алтынъ съ деньгою, 4 дести 10 алтынъ). Равнымъ образомъ въ въ расходной книгѣ 1652 г. цѣна С. соотвѣствуетъ цѣнѣ 20 дестей. Только въ 1710 г., при сдачѣ бумага, С. зачтена была въ 19 дестей, вѣроятно, вслѣдствіе выкиды верхнихъ попорченныхъ листовъ. Нынѣ въ С. считаютъ 20 дестей или 480 листовъ.

Стопникъ—см. Пиротехнія (XXIII, 668).

Стопница (Stornica) — пос. Клядской губ., админ. центръ Стопницкаго у. Жит. 7045

(3987 жнщ.). Вблизи древній замокъ; въ костелѣ памятникъ кор. Казимиру Великому. Жители С. занимаются разработкою залежей крупозернистаго известняка, которымъ богаты окрестности.

Стопоходящія животныя — опирающіяся при хожденіи на всю стопу (см.).

Сторакъ—см. Стиракъ, въ ст. Смолы и балзамы (XXX, 564 п 576).

Стори (Иосифъ Story, 1779—1845) — съверо-американскій государственный дѣятель и ученый юристъ; былъ членомъ верховнаго суда и профессоромъ юридическихъ наукъ въ гарвардскомъ университетѣ въ Кембриджѣ, близъ Бостона. Читалъ лекціи по естественному праву, международному, морскому и торговому и по гражданскому праву Соед. Штатовъ и составилъ по всѣмъ этимъ предметамъ учебники, считающіеся классическими даже въ Англіи. Другіе главные труды его: «Commentaries on the constitution of the United States» (5 изд., Бостонъ, 1891); «Miscellaneous writings literary, critical, juridical and political» (Бост., 1835). Ср. W. Story, «Life and letters of Joseph S.» (Лонд. 1851). Сынъ его *Вильгельмъ-Ветморъ* (1819—1895) — съверо-американскій скульпторъ и поэтъ. Его скульптурныя работы отличаются глубиною идеи и мастерскимъ исполненіемъ; таковы, напр., статуи: Клеопатра, Сафо, Юдифь, Медея, Сивилла, Моисей, Саулъ, а также порггретныя статуя, напр., его отца, Пибоди (Лондонъ) и Эверетта (Бостонъ), и національный памятникъ въ Филадельфіи. Главныя его поэтическія произведенія: «Nature and art» (1844); «Poems» (1847, новое изд., 1885); «A Roman lawyer in Jerusalem» (1870); «Tragedy of Nero» (1875); «Ginevra la Siena» (1866); «Valombrosa» (1881); «He and she or a poet's portfolio» (1883, 8 изд. 1886) и «Fiammetta. A summer idyll» (1885). Кромѣ биографіи отца, онъ написалъ еще «Roba di Roma, or walks and talks about Rome» (1862, нов. изд. 1887); «Castel St.-Angelo» (1877); «Proportions of human figure» (1866); «Graffiti d'Italia» (1869, 2 изд. 1875); «Conversation in a studio» (1890); «Excursions in art and letters» (1891) и др.

Сторль (Максимиліанъ - Викентій-Людвигъ, 1761—1813)—профессоръ греческой и латинской словесности въ казанскомъ университетѣ, уроженецъ г. Праги. Его труды: переводъ на языкъ латинскій, французскій и итальянскій небольшого гомерическаго гимна къ Вакху; разсужденіе, на нѣмецкомъ языкѣ, о нравственномъ воспитаніи по образу Эпиктета; рѣчь «De natura rerum sincero ac unico fonte universal aesthesis» и др.

Сторль (Густавъ Storm, род. 1845 г.)—норвежскій историкъ, профессоръ исторіи въ Христианіи. Его главныя труды: «Snorre Sturlassons historieskrivning» (Копенг., 1873); «Sagnkredsene om Karl den Store og Didrik of Bern» (Христианія, 1874); «Kritiske bidrag til vikingetidens historie» (1 ч., ib., 1878); «Maria Stuart» (ib., 1891).

Сторль (Эдвардъ Storm, 1749—1794)—датскій поэтъ; былъ директоромъ театра въ Копенгагенѣ. Написалъ комическо-героическую поэму «Vroeger», значительно уступающую

щую его одамъ, сатирамъ баснямъ, и въ особенности романсамъ, написаннымъ въ народномъ духѣ. Избранныя стихотворенія его изданы въ 1871 г. (Копенг.).

Сторнелло (Stornello)—форма итальянской национальной пѣсни, ведущей происхождение отъ римеованныхъ послдовцев. Название, происходящее отъ провансальскаго *estorn* — борьба, состязаніе, указываетъ на то, что такія пѣсни составлялись для поэтическихъ состязаній. Онѣ состоятъ изъ двухъ римеованныхъ одиннадцатисложныхъ стиховъ или изъ трехъ стиховъ, одного пяти или семисложного и двухъ одиннадцатисложныхъ, рѣдко изъ трехъ одиннадцатисложныхъ. Въ трехстишіи рѣмуютъ 1 и 3 стихи. Очень часто первый стихъ заключаетъ въ себѣ воззваніе къ какому-нибудь цѣвѣткѣ, не имѣющему ничего общаго съ остальнымъ содержаниемъ. Въ художественной лирицѣ С. рѣдко прѣмъняется, но оно повнивъ осталось излюбленною формою народнаго поэтическаго творчества. Ср. Heuse, «Italienische Dichter» (т. IV, Берлинъ, 1889); Schuchardt, «Ritornell und Terzine» (Галле, 1875); D'Ancona, «La poesia popolare italiana» стр. 312 и сл. (Ливорно, 1877); Nigra, «Canti popolari del Piemonte» (2 изд., Туринъ, 1895).

Сторнирование—терминъ бухгалтеріи, означающій такую *обратную* книговую запись (статью), которая предпринимается съ цѣлю исправленія ошибки въ сдѣланной записи. Такъ какъ самая ошибка можетъ состоятъ въ занесеніи данной суммы не на подлежащій счетъ (на другую страницу книги), или въ занесеніи самой суммы въ большемъ или меньшемъ размѣрѣ, съ ошибочно установленною классификаціею (номенклатурою) счетовъ и пр., и такъ какъ подчистки и зачеркиванія всего занесеннаго въ книги недопустимы, ибо могутъ лишить кванту доказательной силы, то и предпринимается *контрзапись* (контръ-статья), имѣющая цѣлю возстановить дѣйствительное положеніе дѣла. Запись (первоначальная, ошибочная) оказывается въ этомъ случаѣ *сторнированною*, контръ-статья называется *сторно*, а предпринимаемое дѣйствіе—*сторнирование* (рассторнирование; см.).

Сторнировать, *сторно*—см. Сторнирование.

Сторожевал—станція Кубанской обл., Баталпашинскаго отд. Жлт. 3500; церковь, школа, торгово-промышлен. зав. 11.

Сторожевая служба—обезпечиваетъ войска отъ нечаяннаго нападенія противника въ бою, на походѣ и на отдыхѣ; съ этою цѣлю назначается С. отрядъ большей или меньшей силы изъ пѣхоты и кавалеріи, а иногда и съ причаею къ нему артиллеріи; отъ С. отряда высылаются къ сторонѣ противника заставы, а отъ нихъ посты (при расположеніи на мѣстѣ) и дозоры или конные разъѣзды. Вся неподвижная служба, а также поддержка двигающихся впередъ походныхъ колоннъ частей С. охраненія возлагается главнымъ образомъ на пѣхоту. Такимъ образомъ: а) *при походномъ движеніи* къ сторонѣ противника высылаются авангарды или арьергарды,

отъ нихъ передовой или задній отряды, а далѣе къ противнику—походныя заставы съ дозорами и разъѣздами; б) *въ бою*—на флангахъ боевого порядка, нѣсколько впередъ и въ сторону выставляются кавалерійскія заставы, отъ которыхъ высылаются посты и разъѣзды; а) *на отдыхѣ*—выставляются С. отряды, которому назначается извѣстный районъ для наблюденія, раздѣляемый на С. участки, по числу высылаемыхъ впередъ ротъ, съ небольшою причаею къ нимъ кавалеристовъ для связи съ соседними частями С. охраненія и съ охраняемымъ отрядомъ; каждая рота выставляетъ одну или нѣсколько (до четырехъ) С. заставъ (при четырехъ С. заставахъ одна изъ нихъ назначается главною); отъ каждой заставы выставляются часовая и одинъ или нѣсколько постовъ, а также высылаются дозоры или конные разъѣзды. Заставы располагаются у дорогъ или пунктовъ, гдѣ вѣроятнѣе попытки противника пробраться къ расположенію охраняемаго отряда. Мѣстность, время дня или ночи, состояніе погоды, продолжительность остановки на отдыхѣ, близость противника, а также сила охраняемаго отряда вліяютъ на размѣръ наряда войскъ для С. охраненія и степень его удаленія отъ охраняемыхъ войскъ. По мѣрѣ увеличенія опасности нарядъ дѣлается сильнѣе, заставы сближаются, посты могутъ образовать непрерывную цѣпь. При разстояніи до значительныхъ силъ противника въ 4—6 верстъ, С. части принимаютъ почти боевое расположеніе; за каждымъ участкомъ располагается сильный резервъ въ полной готовности къ дѣйствію и только общій резервъ отряда иногда получаетъ возможность воспользоваться полнымъ отдыхомъ. Всѣ части С. расположенія связываются между собою и съ охраняемымъ отрядомъ телеграфомъ, телефономъ или же постами полевой почты. С. резервъ (онъ же иногда и дежурная часть отряда) имѣетъ задачей охранить позицію, на которую должны прибыть, въ случаѣ тревоги, войска охраняемаго отряда. Для отличія своихъ отъ постороннихъ людей и неприятеля, который можетъ переодѣваться, частіи С. службы дается секретное слово—пропускъ, который сообщается постами и дозорамъ. Для скрытнаго наблюденія за неприятелемъ иногда къ обыкновеннымъ С. мѣркамъ присоединяются секреты или засады, выставляемые впереди частей С. охраненія.

Сторожевое—с. Коротоякскаго у., Воронежской губ., въ 19 в. отъ уѣзда. гор., на прав. берегу р. Дона. Жлт. 3006. Одно изъ древн. селеній губ. Здѣсь находилась крайняя на Дону «сторжога отъ безвѣстныхъ приходовъ крыльцевъ». Школа.

Сторожевой полкъ— въ до-Петровскихъ рус. войскахъ та часть ихъ, которая соответствуетъ нынѣшнему авангарду (I, 50). Начало высылки С. полковъ относится ко временамъ татарскаго нашествія.

Сторожевой порядокъ охраны имущества (воен.)—противолагается караульному. Онъ прѣмъняется для охраны стрѣльбищныхъ валовъ, второстепенныхъ продовольственныхъ магазиновъ и вообще незначительныхъ складовъ войскаго имуще-

ства. С. посты должны имѣть число сторожей на двѣ сѣмьи. Сторожа стоять безъ огнестрѣльнаго оружія, остаются на посту отъ 4 до 6 час. и сѣмьяются сами; разводящіе на С. посты не назначаются. Въ отношеніи отвѣтственности за неточное исполненіе обязанностей, сторожа приравниваются къ дневальнымъ. См. Уставъ гарнизонной службы, прилож. къ § 34.

Сторожескій (Ворисъ Николаевичъ)— журналистъ (1850—98); окончилъ курсъ въ кievскомъ университетѣ, по юридическому факультету; былъ секретаремъ «Менянина», а по смерти Шульгина—редакторомъ его; въ 1881—1882 гг. издавалъ въ Каменецъ-Подольскѣ «Подольскій Листокъ»; послѣдніе годы жизни проведъ въ Кіевѣ и сотрудничалъ какъ въ столичныхъ изданіяхъ, такъ и во многихъ газетахъ Юго-зап. края, главнымъ же образомъ въ «Жизни и Искусствѣ», гдѣ печаталъ фельетоны за подписью 100. Волдѣ талантливыя произведенія его: «Охрименко», разск. (въ «Новомъ Словѣ», 1897, № 5), «Событія», разсказы («Нива») и «Ворона въ павильонныхъ перьяхъ», разск. («Природа и Охота»).

Сторожень (Басилій Николаевичъ)— современный археографъ, род. въ 1866 г., окончилъ курсъ въ московскомъ унив. по историко-филол. факультету. Въ 1888 г. поступилъ на службу въ московскій архивъ министерства юстиціи; въ 1895 г. принужденъ былъ выйти въ отставку, вслѣдствіе несогласія съ управляющимъ архивомъ; въ настоящее время состоитъ преподавателемъ коммерческаго училища К. К. Мазина въ Москвѣ, продолжаетъ работы по изданію памятниконъ отечественнаго прошлаго. Въ повременной печати («Р. Мысль», «Новости», «Сборникъ Правовѣднія», «Образованіе») С. работаетъ съ 1885 г., главнымъ образомъ въ качествѣ критика. Въ области исторической науки С. является сторонникомъ такъ назыв. реалистическаго направленія и изучаетъ по преимуществу вопросы юридическіе и экономическіе; занимается также вопросами городского общественаго управленія и народнаго образованія. Главнѣйшіе отдѣльно изданные труды С.: «Указная книга помѣстнаго приказа» (М., 1889); «Материалы для исторіи русскаго дворянства. Томъ I. Десятины и тысячная книга XVI вѣка» (М., 1891); «Дозорная книга города Твери 1616 г.» (Тверь, 1890); «Тверское дворянство XVII вѣка» (Тверь, 1891—95); «Писцовыя книги Рязанскаго края» (Рязань, 1898—1900); «Къ исторіи сельско-хозяйственнаго быта костромскихъ Ипатьевского и Богоявленскаго м-рей» (М., 1894); «Георгій Андреевъ Лермонтъ, родоначальникъ русской вѣтви Лермонтовыхъ» (М., 1894); «Составъ рязанскаго дворянства по десятинамъ XVII в.» (Рязань, 1891); «Московское управленіе въ Видлѣи XVII в.» (М., 1894); «Засѣчныя книги какъ историко-географическій и археологическій источникъ». Для городскихъ начальныхъ училищъ въ Москвѣ, по программѣ и подъ редакціей С., издавае по порученію московскаго городского общественаго управленія, «Сочиненія А. С. Пушкина» (М., 1900).

Сторожевыя линіи— устраивались въ прежнія времена вдоль государственныхъ границъ. Онѣ состояли изъ каменныхъ и деревянныхъ башетъ или блокаузовъ, расположенныхъ на такомъ разстояніи другъ отъ друга, чтобы можно было видѣть подаваемые условные сигналы. Въ такихъ сторожекахъ помещались 3—4, а иногда и до 10 чел. С. линіи устраивались также въ непосредственной связи съ укрепленными пограничными линіями или линіями мертвыхъ преградъ, которыми закрывали границу («засѣки», «засѣчная стража»). Какъ на примѣрѣ С. линіи, можно указать на устроившую Карломъ Великимъ для охраны отъ византійскихъ вторженій саксовъ. Эта линія тянулась отъ Нѣмецкаго моря до верховьевъ Дуная и далѣе. Подобными линіями охранялись и наши границы; такъ, при Петрѣ I (въ 1717 г.) устроена была Царыцынская линія, между Волгой и Дономъ, на протяженіи 60 вер., съ 25 караульми.

Стороженко— дворянскій родъ, происходящій отъ Ивана С., который послѣ Андрусовскаго мира переселился съ правой на лѣвую сторону Днѣпра и былъ полковникомъ ирицкимъ. Объ Алексѣѣ Петровичѣ С. см. ниже. Андрей Яковлевичъ С. (1790—1857) былъ сенаторомъ и главнымъ директоромъ правительственной комиссіи внутреннихъ и духовныхъ дѣлъ Царства Польскаго. Родъ С. внесенъ въ родословныя книги Екатеринославской, Курской, Полтавской и Черниговской губ.

Стороженко (Алексѣй Петровичъ)— малорусскій писатель (1805—74); служилъ въ военной службѣ, участвовалъ въ польской кампаніи 1831 г., съ 1863 г. служилъ при М. Н. Муравьевѣ въ Зап. край, позже былъ брестскимъ уѣзднымъ предводителемъ дворянства и председателемъ съѣзда мировыхъ судей. Написалъ 14 соч. на русскомъ яз. и 26 на малорусскомъ; лучшія—на малороссійск. яз., которымъ С. владѣлъ въ совершенствѣ. Материалъ для повстей С. черпалъ частью изъ личныхъ наблюденій надъ малорусскою жизнью, частью изъ народной словесности—сказки, преданій и анекдотовъ, преимущественно фантастическихъ или юмористическихъ. Главное произведеніе С., «Марко проклятыи», представляетъ смѣсь разнородныхъ преданій и повѣстей въ сильной авторской переработкѣ. Гораздо ближе къ народнымъ источникамъ стоятъ повѣсти: «Два брата», «Женатый чортъ», «Скарбъ», «Се та баба». Яркимъ юморомъ отличается разсказъ «Вусы». 23 малор. разсказа С. были изданы въ 1865 г. въ Петербургѣ. См. «Очерки истор. укр. литер. XX в.» Петрова, 211—227, и «Ист. литер. русской» Огоновскаго, III, 307—376. Н. С.—ос.

Стороженко (Николай Пльвичъ)—тадавліиный ученый, род. въ 1836 г., воспитывался въ первой кievской гимназіи и московскомъ университетѣ, гдѣ окончилъ курсъ по историко-филологическому факультету. Былъ преподавателемъ въ Александровскомъ военномъ училищѣ и 1-й моск. гимназіи, гдѣ въ 1864 г. прочелъ пять публичныхъ лекцій о Шекспирѣ. Этотъ писатель и его эпоха сдѣлались пред-

методъ специального глубокаго изученія для молодого ученаго. Два года (1867—69) С. провёл за границей, преимущественно въ Англии. Плодомъ его занятій были—статья «Шекспировская критика въ Германіи» («Вѣстн. Европы», 1869, октябрь и ноябрь) и диссертация на степень магистра: «Предшественники Шекспира» (СПб., 1872). Статьи, написанная увлекательно и съ горячей любовью къ предмету, свидѣтельствомъ о богатой эрудици и литературномъ талантѣ. Обзорѣвалъ судьбу шекспировскихъ произведеній въ нѣмецкой критикѣ, С. давалъ попутно прекрасныя характеристики шекспировскихъ типовъ и вообще шекспировскаго гения и написалъ рядъ блестящихъ страницъ изъ исторіи германской мысли въ XIX в. Въ диссертациі С. впервые на русскомъ языкѣ была обрисована не только съ научнымъ, но и съ художественнымъ талантомъ личность Марло. Авторъ не затруднялся дѣлать экскурсіи въ область публицистики, если она помогала ему яснѣе для читателей психологію писателя и человека: Вѣлинскій призывается въ свидѣтели при сужденіи о Марло, натурѣ страстной, гениальной и многогрѣшной. «Напряженное участіе», «лихорадочный интересъ», какіе чувствовалъ авторъ къ своему предмету, до конца остаются характерными чертами всѣхъ произведеній С. и управляютъ его выборомъ. С. писалъ и пишетъ только о томъ, во что можно вложить не только трудъ, но и настроеніе, о чемъ можно говорить съ воодушевленіемъ, съ горячимъ сочувствіемъ. Въ годъ выхода первой диссертациі С. былъ избранъ совѣтомъ московскаго унив. на кафедру исторіи всеобщей литературы. И здѣсь, какъ въ его занятіяхъ англійской драмой, ему суждено было явиться инициаторомъ и стать хронологически и научно во главѣ преподаванія исторіи всеобщей литературы въ московскомъ унив. До него предметъ этотъ читался профессорамъ исторіи русской литературы обходнымъ путемъ; напр. Тихомировъ подъ именемъ исторіи новой русской литературы читалъ курсъ исторіи французской литературы XVII и XVIII вв., при чемъ собственно на долю исторіи русской литературы приходились въ концѣ курса лекціи 3—4. Уставъ 1863 г. узаконилъ кафедру всеобщей литературы, и С. первый занялъ ее какъ специалистъ. Въ свои лекціи онъ внесъ тотъ же литературный талантъ, ту же тонкость художественнаго чувства и то же гуманное направленіе, какими отличались его первые учено-литературные труды. Въ 1878 г. С. защитилъ диссертацию на степень доктора: «Робертъ Гринъ. Его жизнь и произведенія». Книга разрабатывала вопросъ новый даже для англійской ученой литературы, дѣлала въ науку вѣрный вкладъ изъ вновь открытыхъ документовъ и была по достоинству одѣнена въ Англии: ее перевели на англ. яз., и С. былъ избранъ однимъ изъ вице-президентовъ Поваго шекспировскаго общества (New Shakespeare-Society). Съ тѣхъ поръ дѣятельность С. шла двумя путями: чтеніе многочисленныхъ лекцій въ университетахъ, на многихъ курсахъ, въ театральномъ училищѣ, членство, потомъ предѣдательство (съ

1894 г.) въ литературно-театральномъ комитетѣ,—и одновременно множество оригинальныхъ статей и редактированіе переводныхъ сочиненій подъ Шекспиру (Жена, Коха, Левеса, Брандеса). Подъ ред. С. вышли также «Испан. ист. лит.» Тикнора и «Викторъ Гюго и его время». Журнальные статьи С. посвящены разнообразнымъ вопросамъ по всѣмъ главнымъ литературамъ Европы. Самыя темы, выбираемыя С., наглядно характеризуютъ направление его научно-литературной работы: «Философія Донъ-Кихота» («Вѣстн. Европы», 1885, сент.), «Апостолъ гуманности и свободы — Теодоръ Паркеръ» (публичная лекція, изд. «Посредника», СПб., 1900), «Вольнодумецъ эпохи Возрожденія» (СПб., 1897), «Поэзія мировой скорби» («Юношеская любовь Гете» (въ «Сборникѣ въ пользу голодающихъ», изд. «Рус. Вѣд.»), «Шекспиръ и Вѣлинскій» («Миръ Божій», 1898. 3): «Личность Лермонтова» («Рус. Вѣд.» 1891, 15 іюля). Въ области шекспировской драмы каждая статья С. обличаетъ разносторонняго, пока единственнаго въ Россіи знатока предмета. С. принадлежитъ очеркъ по исторіи англ. драмы до смерти Шекспира во «Всобщ. ист. лит.» (ред. Корша и Кирпичникова). Менѣе обширныя статьи: «О сонетахъ Шекспира» (актоваа университетскаго рѣчь, «Отчетъ» 1900) — капитальная работа, обнимающая въ сжатой формѣ всю обширную литературу предмета; «Прототипы Фалстафа» («Артистъ», 1891, № 15 — псчерпывающая психологическая и историко-культурная характеристика одного изъ самыхъ сложныхъ шекспировскихъ типовъ). Рецензія на кн. Чуйко о Шекспирѣ: «Диалектизмъ въ шекспировской критикѣ» замѣчательна по обилію ученаго матеріала и тонкости анализа. С. написалъ еще: «Возникновеніе реального романа» («Сѣв. Вѣстн.», 1892, 12), «Щепкинъ и Шевченко», о Баратынскомъ, о г-жѣ Сталь и мн. др., а также рядъ театральныхъ отчетовъ въ «Артистѣ» («Артистки соперницы», «Макбетъ» — о спектакляхъ Россіи). Въ «Кіевской Старинѣ» С. время отъ времени печатаетъ цѣнные матеріалы для биографіи Шевченко. Извлекаемые имъ изъ петербургскихъ архивовъ. С. неоднократно съ большимъ успѣхомъ выступалъ какъ публичный лекторъ. Однимъ изъ популярнѣйшихъ людей въ Москвѣ, онъ является неизменнымъ помощникомъ и руководителемъ молодыхъ ученыхъ и начинающихъ писателей и всегда готовъ тратить свое время на всевозможныя указанія и хлопоты ради всякаго, кто только нуждается въ нихъ. Назначенный бібліотекаремъ въ Румяновскіи музей, С. въ короткое время успѣлъ довести до образцоваго полноты, какую только позволяли средства бібліотеки, ея научные отдѣлы и по собственной инициативѣ устроилъ особую общедоступную научно-популярную бібліотеку читальнаго зала, непрестанно обновляющуюся и имѣющую свой особый капиталъ. Съ 1894 г. С. состоитъ предѣдателемъ общества любителей россійской словесности и дѣятельно устраиваетъ его публичныя засѣданія, черѣдко принимая личное участіе въ нихъ.

Сторожки — в до-Петровское время небольшие посты (4—8 чел.), выставлявшиеся впереди сторожевой линии къ сторонамъ Крыма. Они дѣлились на ближняя и дальняя (послѣдняя — иногда на 50—60 в. отъ города), смѣнныя и бессмѣнныя. Высылка С. начиналась съ открытія весны (ок. 25 марта). Онъ должны были дѣлать разъѣзды до соседнихъ С., располагавшихся отъ нихъ, примѣрно, на сутки пути. Для наблюдений за С. высылались «дозорщики». Совершенно открытая южная граница наша, вполнѣ доступная для набѣговъ татаръ, еще при Димитріи Донскомъ вызвала необходимость охранения ея подвижными частями. Мало-по-малу впереди укрѣпленныхъ пунктовъ появилась двойная линия охраны: С. — въ извѣстныхъ пунктахъ поддерживавшія между собою связь разъѣздами — и «станции», высланныя на болѣе дальнія разстоянія и обязанныя объѣзжать указанное имъ пространство. Такое охраненіе границъ получило полное устройство при Іоаннѣ IV; но сама линия С. и станціи, равно какъ и составленные для нихъ инструкціи подвергались измѣненіямъ, при чемъ С. и станціи переносились все далѣе къ Ю. При Петрѣ I необходимость въ нихъ миновала, такъ какъ на значительной части границы уже находились казачьи войска и устроены были небольшие, но частыя укрѣпленія. Описанный способъ охраны границъ принесъ государству несомнѣнную пользу. Еще при Димитріи Донскомъ С. довольно вѣрно передали извѣстіе о движеніи Мамая; вполнѣ вѣрно сообщали о наступленіи татаръ и тѣмъ давали возможность собрать ратныхъ людей для встрѣчи противника. Тяжелая станичная и сторожевая служба отправлялась казаками, дѣтми боярскими и другими ратными людьми. Ср. Казаки (XII, 882). См. Бѣляевъ, «О сторожевой, станичной и полевой службѣ на Польской Украинѣ» (1846).

Сторожинецъ (Storożyniec) — торговое мѣст. въ Буковинѣ, на лѣвомъ берегу р. Сетрета. Спиртоочистительный и водочный заводъ Жит. (1890) 5674 (вѣмцы, румыны и евреи).

Сторожка ружья — особое приспособленіе, употребляемое въбропромышленниками для настоороживанія винтовки такимъ образомъ, чтобы она выстрѣливала въ медвѣдя, когда онъ хватается за приманку (кусочекъ падали или штука 10 зайцевъ), привязанную къ веревкѣ, другимъ своимъ концомъ прикрѣпленной къ спуску винтовочнаго замка.

Сторожъ — длинная веревка, обыкновенная, употребляемая при рыболовствѣ плавными сѣтями въ рѣкѣ. За *стѣрожи* рыбаки держитъ сѣть п, въ случаѣ въ сѣть попадетъ рыба, по ямъ «наслушивается» ее (Уралъ). — Мочальная веревка, соединяющая ставни сѣти во время ихъ выставки въ морѣ и пущая къ «буйку» (Касп. море). *И. В.—из.*

Сторthingъ (Storthing) — названіе парламента въ Норвегіи; избирается, на основаніи закона 1898 г., всеобщей подачей голосовъ всѣми норвежцами мужского пола старше 25-лѣтняго возраста, за исключеніемъ ограниченныхъ въ правахъ; состоитъ изъ 114 член-

овъ; тотчасъ послѣ избранія самъ дѣлится на двѣ палаты или отдѣленія — латингъ и одельстингъ. Избирается на три года; корона не имѣетъ права досрочнаго распушенія, за исключеніемъ случаевъ пересмотра конституціи. По отношенію къ рѣшеніямъ С. корона имѣетъ только право суспенсивнаго вето; рѣшеніе, постановленное тремя С. подрядъ, получаетъ силу закона, даже вопреки желанію короны. Послѣдніе выборы въ С. имѣли мѣсто въ 1900 г. См. Норвегія (XXI, 341) и Одельстингъ (XXI, 724). *В. В.—из.*

Сторубленка — гора Пермской губ., Екатеринбургскаго у., въ 10 вер. отъ слоб. Мурзинской; мѣстороженіе аметистовъ.

Стоу (Джонъ Slow) — англ. антикварій (1525 — 1605). Собралъ множество матеріаловъ, онъ предохранилъ отъ уничтоженія рядъ документовъ первостепенной важности и открылъ къ нимъ доступъ всѣмъ желающимъ. Растративъ все свое состояніе на составленіе научныхъ коллекцій, С. на склонѣ лѣтъ получалъ отъ короля Іакова I разрѣшеніе «въ награду за тяжелые труды пытаться добротному милостынею соотечественниковъ». Окончилъ жизнь, полную лишений, въ глубокой нищетѣ, на лондонскихъ улицахъ. Главные труды С.: «Summary of English Chronicles» (Лонд., 1561, 2 изд. 1604), «Annales of England» (1580, 2 изд. 1631), «Survey of the cities of London and Westminster» (1598, 2 изд. 1820 г.). С. принималъ дѣятельное участіе въ продолженіи «Chronicle» Голянгсгеда и въ составленіи «Collectanea» Меланда. Биографію С. см. у Стрива въ его предисловіи ко 2 изд. «Survey of the Cities of L. and W.»

Стоутонъ (Джонъ Stoughton, род. 1807) — англійскій историкъ церкви, священникъ. Главныя сочиненія его: «Ecclesiastical history of England» (1867—74; 2 изд., подъ названіемъ: «Religion in England from the opening of the Lond Parliament to the end of the XVIII century», 1881); «Religion in England from 1800 to 1850» (1884); «Recollections of a long life» (1894); «Lights and shadows of church life» (1895).

Стофолле (Nicolas Stofflet) — одинъ изъ главныхъ дѣятелей вандейской войны (V, 486), сынъ мельника; род. въ 1751 г. Прослуживъ 15 лѣтъ рядовымъ, онъ получилъ мѣсто лѣсничаго въ имѣніи своего бывшаго полковника, въ провинціи Анжу. Когда разгорѣлась первая революція, С. примкнулъ къ роялистамъ п, вмѣстѣ съ Кателино (XIV, 724), сталъ во главѣ вандейскихъ ополченій. Летомъ 1793 г. онъ былъ избранъ главнымъ начальникомъ такъ наз. королевской арміи; но скоро первоначальныя удачі смѣнились несчастными для вандейцевъ дѣлами и начались раздоры С. съ другими предводителями. Уже въ слѣдующемъ году недостатокъ въ денежныхъ средствахъ и упадокъ духа въ массѣ возставшихъ понудилъ С. вступить въ переговоры съ республиканскими предводителями. Роялистскіе агенты старались помѣшать этимъ переговорамъ. Въ январѣ 1796 г. С. опять рѣшилось стать на королевскую сторону, получивъ отъ графа д'Артуа званіе ген.-лейтенанта. Набрать новыя силы для продолженія

борьбы ему, однако, не удалось. Вскорѣ онъ былъ схваченъ республиканцами, отвезенъ въ г. Анжеръ и тамъ расстрѣлянъ.

Стоходъ—р. Волынской и Минской губ., правый притокъ р. Припяти. Беретъ начало изъ болотъ Владиміръ-Волынскаго у., на абсол. высотѣ около 90 саж. Орошаетъ у. Владиміръ-Волыньскій (на протяженіи ок. 18 в.), составляетъ границу уу. Ковельскаго и Луцкаго (53 в.), протекаетъ въ вост. полосу Ковельскаго у. (67 в.) и въ южной части Пинскаго у. (51 в.), впадаетъ на абсол. высотѣ ок. 70 саж. бл. дер. Сваловичи въ часть Припяти, извѣстную подъ названіемъ Пазюнь, двумя рукавами (подъ именемъ С. извѣстенъ также одинъ изъ рукавовъ Припяти ниже мст. Нобеля, между дер. Невелемъ и Неродомъ). Общее направленіе теченія къ ССВ, дл. 189 вер., паденіе (среднее) 0,7 фт. на версту. Ширина рѣки въ верхнемъ теченіи $2\frac{1}{2}$ в., у с. Зайчеви 1, ниже до 19 саж.; глуб. до мст. Гулевичей не болѣе 5 фт., ниже 21 фт. и болѣе. Теченіе повсюду медленное; берега низменны, болотисты и лѣсисты; болота тянутся мѣстами на десятки верстъ; берега и дно рѣки сложены изъ аллювиальныхъ песчаныхъ и иловатыхъ отложений. Замерзаетъ С. въ половинѣ декабря, вскрывается въ первой половинѣ марта. Весеннія воды поднимаются надъ лѣтнимъ уровнемъ футовъ на 6—7. Половодье продолжается около 3 недѣль и въ это время производится по С. сплавъ лѣса (на 1500—2000 р.) и движенье барокъ, поднимающихся до 200 пд. хлѣба, между г. Пинскомъ и мст. Любавевомъ. Въ меженное время теченіе въ С. почти незаметно и судоходство невозможно. На берегахъ С. расположены 55 соленій и 6 незначительныхъ мѣстечекъ. Экономическое значеніе С. въ ея нынѣшнемъ заболоченномъ состояніи ничтожно.

Стоюнишъ—дворянскій родъ, герба Белты, восходящій къ началу XVI в.; предокъ ихъ Филиппъ С. въ 1529 г. служилъ виленискому епископу. Въ XVII и XVIII в. С. занимали высшія земскія должности въ Минскомъ и Новогрудскомъ воеводствахъ. Въ первой половинѣ XIX ст. Паулина С. (рожд. Вогушъ) приобрѣла печальную извѣстность крайне жестокомъ обращеніемъ съ крестьянами, за что была сослана въ Сибирь. Родъ С. внесенъ въ VI и I ч. род. кн. Виленской, Волынской, Гродненской, Киевской, Минской и Подольской губ. Нѣкоторыя изъ вѣтвей С. употребляютъ вмѣсто герба Белты гербъ Равичъ.

В. Р.

Стоцекъ (Stoczek)—незначительный пос. Луковскаго у., Сѣдлецкой губ., на рч. того же названія; окруженъ со всѣхъ сторонъ болотами; торговля незначительна. Жит. 490. 2 февр. 1831 г., во время польской войны, два нашихъ конно-егерскихъ полка изъ колонны ген. Гейсмара (VIII, 261) потеряли около С. сильное пораженіе въ дѣлѣ съ войсками Дверницкаго (X, 169), при чемъ потеряли до 280 чел. и 6 орудій. Дверницкій, однако, не извлекъ никакихъ выгодъ изъ этого успѣха и не преслѣдовалъ Гейсмара, который, подъ прикрытіемъ другой части своего отряда,

успѣлъ собрать разбѣянные эскадроны и отступить на Стуржичъ и Сѣдльце.

Стошъ (Альбрехтъ Stosch)—германскій генералъ, политическій дѣятель (1818—96). Во время войны 1870—71 г. занималъ постъ генералъ-интенданта прусской арміи и образцово устроилъ продовольствіе ея. Послѣ заключенія мира былъ начальникомъ генеральнаго штаба оккупационной арміи во Франціи. Въ 1872 г. назначенъ морскимъ министромъ. Онъ пользовался симпатіями въ рядахъ прогрессивской партіи и въ свою очередь не скрывалъ своего сочувствія къ либеральнымъ идеямъ. Въ 1877 г. онъ выразилъ въ рейхстагѣ одобреніе нѣкоторыхъ взглядовъ Ев. Рихтера; въ отвѣтъ на это кн. Бисмаркъ позволилъ себѣ рѣзко оскорбительную выходку противъ С., который немедленно подалъ въ отставку; императоръ, однако, ея не принялъ и временно примирилъ С. съ Бисмаркомъ. Въ 1883 г. С. вновь подалъ въ отставку, вслѣдствіе разногласій съ Бисмаркомъ, и на этотъ разъ отставка была принята. Съ 1860 г. С. былъ интимнымъ другомъ кронпринца, впоследствии импер. Фридриха III; вмѣстѣ съ профессоромъ Геффеномъ, онъ принималъ участіе въ опубликованіи дневника, веденнаго Фридрихомъ. В. В.—ос.

Стоюнишъ (Владиміръ Яковлевичъ)— выдающійся педагогическій дѣятель. Род. въ 1826 г., въ купеческой семьѣ; среднее образованіе получилъ сперва въ слѣб. училищѣ при церкви св. Анны и въ слѣб. 3 гимназій. Еще въ гимназій С. началъ писать стихи. Живо воображеніе и мечтательность юноши побудила его поступить на восточный факультетъ слѣб. университета; онъ думалъ о службѣ при посольствѣ въ Персіи или Турціи. Много занимался онъ и по историко-филологическому (тогдашнему философскому) факультету. Необходимость поддерживать мать и сестеръ заставила его отказаться отъ прежнихъ замысловъ и давать уроки, сперва частныя, затѣмъ въ 3-й гимназій, въ которой онъ и оставался до 1871 г., являясь не только прекраснымъ преподавателемъ, но и наставникомъ въ высшемъ смыслѣ этого слова. Преподавалъ также русскій языкъ и словесность въ 1-мъ Маріинскомъ училищѣ и въ Маріинскомъ инст. Въ 1871 г. С. былъ назначенъ инспекторомъ московскаго Николаевского сиротскаго инст. И здѣсь онъ быстро сумѣлъ привлечь къ себѣ учащихся и учащихся. Не всё, однако, хотѣли понять высокіе педагогическіе идеалы С., и въ 1874 г. С. принужденъ былъ покинуть любимое призваніе. Въ 1881 г., когда его жена, Марія Николаевна С., открыла въ Слѣб. частную женскую гимназій, С. опять взялся за живое педагогическое дѣло. Преподавая русскій языкъ, словесность, исторію и кромѣ того руководя, какъ инспекторъ, новую школу, онъ имѣлъ полную возможность проводить здѣсь свои принципы. Гимназія, благодаря своему инспектору, быстро заняла выдающееся мѣсто, которое сохраняетъ и до настоящаго времени. Скончался С. 4 ноября 1888 г. Литературные труды С. можно раздѣлить на три группы. А) Къ первой принадлежатъ статьи по исторіи образованія въ Рос-

си и по разнымъ общепедагогическимъ вопросамъ (изданы въ 1892 г. подъ заглавіемъ: «Педагогическія сочиненія»). Главную особенность ихъ составляетъ то, что вопросы образованія и воспитанія разбираются въ тѣсной связи съ условиями современнаго быта, на которыхъ авторъ отъзывается чрезвычайно чутко, являясь педагогомъ-публицистомъ. Исходнымъ пунктомъ возрѣвій С. является требованіе, чтобы «школа наша могла назваться национальною». «Дѣло школы можно разсматривать только въ связи со всѣми условиями жизни того народа, для котораго она предназначена». Попытки создать школу по чужимъ опытамъ не могутъ быть удачными; но не слѣдуетъ пренебрегать и общей наукой, выработанной въ другихъ странахъ. Назначеніе школы, по понятію С. — воспитаніе, прежде всего, человѣка, а не подготовленіе лицъ, которые могли-бы занять одну изъ ступеней табели о рангахъ. Чтобы русская школа могла правильно развиваться, необходимо соблюденіе слѣдующихъ условий: 1) она должна выпускать изъ вѣдръ своихъ будущихъ гражданъ въ истинномъ смыслѣ этого слова, проникнутыхъ чувствомъ законности, никогда и нигдѣ не ставшихъ «дѣло на второмъ планѣ, а на первомъ личностю. со своимъ самовластіемъ». 2) Школа должна способствовать поднятію общественной нравственности. «Стремленіе жить только для себя или на общественный счетъ, расцѣты на одніѣ личныя выгоды, уклоненіе отъ добросовѣснаго труда, беззащитныя ложь—вотъ что отличаетъ многихъ изъ насъ въ общественной сферѣ; еще печальнѣе, что на это зло смотрятся какъ-то примирительно, безъ особеннаго негодованія, какъ будто-бы иначе и быть не можетъ, что, конечно, поощряетъ людей, склонныхъ пожить на чужой счетъ». Чтобы школа могла бороться съ подобными явленіями, необходимо дѣятельно ея не сводить свою работу къ учительству, въ самомъ тѣсномъ значеніи этого слова; они должны *воспитывать* своихъ питомцевъ, оживляя сферу своихъ уроковъ идеаломъ, не заключеннымъ въ узкіе предѣлы той или другой каедры, а въ связи съ нравственными требованіями семейной и общественной жизни. 3) Наконецъ, школа можетъ быть истинно русской, если она будетъ идти на встрѣчу всѣмъ потребностямъ русской общественной жизни, если изъ нея будутъ выходить такіе люди, въ которыхъ нуждаются государство и общество. Нельзя, конечно, требовать отъ школы, чтобы она выпускала въ жизнь людей со сложившимся уже идеаломъ: послѣдній развивается только въ связи съ дѣйствительною общественною жизнью. Но «школа должна приготовить духовныя силы юноши для созданія идеала, должна пробудить въ немъ безкорыстную любовь къ истинѣ, правдѣ, добру и прекрасному и стремленіе къ нимъ». Въ то же время она не можетъ навязывать никакой теоріи для жизни, никакой исключительной идеи, которой должна быть посвящена жизнь... юноша долженъ вступать въ жизнь съ полной свободой выбрать себѣ поприще, лишь было-бы въ немъ живое чувство справедливости, чест-

ности, стремленіе соединить свое благо съ общимъ». Рисуя идеальную школу, С. не можетъ не коснуться вопроса о взаимномъ отношеніи между семьей и школою. Съ одной стороны школа, обязанная для своей жизнени идти на встрѣчу запросамъ общества, должна искать помощи въ семьѣ, интересы которой такъ тѣсно соприкасаются съ интересами всего общества. Прислушиваясь къ голосу семьи, школѣ легче удовлетворить предъявляемымъ отъ лица общества требованіямъ. Съ другой стороны, «семья должна смотрѣть на школу, какъ на свою помощницу въ дѣлѣ, которое ей ближе всего, но котораго она одна не можетъ выхлопотать». Однимъ словомъ, «шустъ школа видать свое дополненіе въ семьѣ, а семья въ школѣ. Обѣ онѣ въ тѣсной связи могутъ укрѣплять другъ друга, увеличивая взаимно воспитательныя силы». Въ одной изъ своихъ статей С. касается вопроса, что такое общее образованіе, какъ нѣчто противоположное специальному. Чтобы точнѣе опредѣлить первое, С. рисуетъ *идеаль просвѣщеннаго челоѣка*: «Просвѣщенный челоѣкъ не тотъ, у кого много несвязныхъ понятій или такихъ, которыя составляютъ одну какую-нибудь специальность, а тотъ, кто черезъ научныя познанія развилъ въ себѣ высшія понятія, которыя опредѣляютъ челоѣкъскую жизнь въ ея отношеніяхъ ко всему окружающему, т. е. къ природѣ и къ обществу. Просвѣщеніемъ вызывается присущія челоѣкъскому стремленію къ истинѣ, правдѣ, добру и изысному и сами имъ поддерживаются. Слѣдственно, съ просвѣщеніемъ соединяются всѣ сферы дѣятельности: и ученаго, и администратора, и судьи, и медика, и филантропа, независимо отъ тѣхъ специальныхъ познаній, которыя имъ нужны для дѣятельности». Чтобы выработать въ своихъ питомцахъ высшія понятія и, прежде всего, возвышенное понятіе о челоѣкъѣ, школѣ приходится постепенно выяснитъ много низшихъ понятій, относящихся къ міру физическому и нравственному, при чемъ матеріалъ, предлагаемый школою, долженъ быть такъимъ, чтобы на немъ учащійся могъ постепенно переходить отъ низшихъ понятій къ высшимъ. Въ рядѣ статей С. высказался по вопросу о женскомъ образованіи. И въ раннихъ, и въ позднѣйшихъ статьяхъ онъ возстаетъ противъ того поверхностнаго образованія, которое создаетъ такъ наз. благовоспитанныхъ барышень. Онъ обращается къ матерямъ съ горячимъ словомъ, убѣждая ихъ отказываться отъ мысли, что блестящее образованіе женщины заключается только въ знаніи новыхъ языковъ. Возстаетъ онъ также противъ вымучиванія въ дѣтяхъ талантовъ съ самаго ранняго дѣтства. С. высоко цѣнитъ всеословную женскую гимназію за то, что она уничтожила вопросъ о существованіи отличія образованія женщины и мужчины. Оба эти понятія связались въ одномъ понятіи «челоѣкъ», которое не допускаетъ правственнаго и умственнаго превосходства одного пола надъ другимъ. В) Вторую группу работъ С. составляютъ разныя пособія и руководствъ при преподаваніи роднаго языка и словесности: «Высшій курсъ грамматики» (1855,

3 изд., 1876), «О преподаваніи русской литературы» (1864, 5 изд., 1893), «Руководство для историческаго изученія русской литературы» (1869, 5 изд., 1879); «Руководство для теоретическаго изученія литературы» (1870, 6 изд., 1879; къ нему въ 1879 г. издана «Хрестоматія»), «Русскій синтаксисъ» (1871); «Русская классная хрестоматія для низшихъ классовъ», съ «Руководствомъ для преподавателей» (1876; 3 изд. хрестоматіи 1893 г.; 2 изд. «Руководства», 1889); школьныя изданія сочиненій Фонвизина, Грибоедова, Пушкина. Всѣ эти труды, принадлежатъ и до сихъ поръ къ лучшимъ въ нашей учебной литературѣ, въ свое время оказали громадное вліяніе на замѣну прежняго схоластическаго и догматическаго изученія литературы живымъ, непосредственнымъ знакомствомъ съ ея произведениями. Взгляды С. на задачи и методы изученія словесности изложены въ книгѣ: «О преподаваніи русской литературы», которая должна быть настольною книгою каждаго преподавателя, въ особенности начинающаго. С. безусловно осуждаетъ тотъ способъ преподаванія литературы, встрѣчающійся и теперь, при которомъ память учащихся загромаждается массою фактовъ и разсужденій, предложенныхъ въ готовомъ видѣ въ учебникахъ исторіи литературы. С. находить недостатки и въ томъ приемѣ, въ силу котораго преподаватель, исходя изъ разбора произведеній, самъ отъ себя даетъ готовые выводы. Правильно поступитъ тотъ учитель, который дастъ видное мѣсто бесѣдѣ съ учениками и ихъ попыткамъ самостоятельнаго разбора. С. предлагаетъ ограничиться небольшимъ количествомъ словесныхъ произведеній, но вести дѣло по указанному способу, который содѣйствуетъ всестороннему развитію учащихся. Возставая противъ общихъ характеристикъ, безсвязнаго исчисленія фактовъ, именъ, годовъ, безъ непосредственнаго знакомства съ самими произведениями, С. въ тоже время требуетъ историческаго изученія литературныхъ произведеній, т. е. разсмотрѣнія вопроса о томъ, какое значеніе имѣлъ писатель для общества своего времени. Иначе изученіе произведеній въ родѣ Лѣтописи, Слова о Полку Игоревѣ, трудовъ Ломоносова не будетъ имѣть ни дѣли, ни интереса. В) Третья группа работъ С. посвящена исторіи литературы. Сюда принадлежатъ изслѣдованія и статьи о Пушкинѣ («Истор. Вѣстн.», 1880 и слѣд.), Шипковѣ (отд. 1880), Калемирѣ (при собраніи его сочиненій, изд. Глазунова, и въ «Вѣстн. Европы», 1867 и 1880 г.), Княжнинѣ («Библ. для Чтенія», 1850, и «Истор. Вѣстн.», 1881), Сумароковѣ («Музык. и Театр. Вѣстн.», 1856 и отд.), Кольцовѣ («Сынъ Отеч.», 1852) и др. Кромѣ того, С. помѣстивъ рядъ литературныхъ и театральныхъ рецензій и статей самаго разнообразнаго содержанія, особенно въ журналахъ и газетахъ: «Музыкальный и Театральный Вѣстникъ» (1856—57), «Русскій Миръ» (1859—60, когда С. былъ его редакторомъ), «Порядокъ» (1881—82), «Вѣстн. Европы» (1880—84).

Литература о С.: биографія, составленная В. Д. Савоскимъ («Вѣстн. Европы», 1889, и

при «Педагогическихъ сочиненіяхъ»; тутъ же помѣщенъ списокъ трудовъ С. и указатели литературы о немъ до 1891 г.); В. П. Острогорскій, «Изъ исторіи моего учительства»: статьи Арсѣева («Рус. Школа», 1898, № 1), Витберга («Педагогич. Сборникъ», 1899, № 1, отд.), А. Н. Острогорскаго (тамъ же, № 3).

Н. Тушикова.

Стояніе—самое естественное положеніе вѣрующаго при богослуженіи. Такое положеніе вполнѣ сообразно съ величіемъ существа Божія, предъ которымъ предстоятъ со страхомъ и трепетомъ архангелы и ангелы (Ис. VI, 2; Дан. VII, 10; Апокал. VII, 11). Въ такомъ же положеніи молились иудеи въ церкви ветхозавѣтной какъ во храмѣ, такъ и въ синагогахъ (1 Цар. I, 26; 2 Парал. V, 12; XX, 5, 13; Неем. VIII, 7). Самъ Иисусъ Христосъ одобрилъ С. на молитвѣ, когда сказалъ: «егда стоите молящися» (Марк. XI, 25), а потому еще древніе христіане, въ противоположность язычникамъ, молились стоя Тертуліанъ и блаж. Августинъ облачаютъ тѣхъ изъ христіанъ, которые, подражая язычникамъ, сидятъ во храмѣ во время молитвы, чтеній и поученій. Въ древней церкви обычай стоять при богослуженіи имѣлъ особенную силу въ дни воскресные и Пятидесятницы, когда вѣрующимъ было запрещено преклонять колѣна. Иногда церковнымъ уставомъ разрѣшается сидѣть во время общественнаго богослуженія, какъ священнослужителямъ, такъ и всей молящейся братіи. Епископы и пресвитеры имѣютъ право сидѣть при богослуженіи въ извѣстные моменты (напр. во время чтенія Апостола); всѣмъ молящимся церковь дозволяетъ сидѣть во время чтенія свято-отеческихъ толкованій Свящ. Писанія, прологовъ, синаксарей, жизнеописаній святыхъ и во время чтенія пѣсней, предшествовавшихъ этимъ чтеніямъ и получившихъ отсюда наименованіе сѣдальновѣ (см.). См. свящ. В. Нецвѣвъ (еписк. Виссаріонъ). «О различныхъ тѣлесныхъ положеніяхъ и дѣйствіяхъ при молитвѣ и богослуженіи» («Душеполезное Чтеніе», 1860, сент.); архим. Гавриилъ, «Руководство по литургіи или наука о православномъ богослуженіи» (Тверь, 1886); П. Лебедевъ, «Наука о богослуженіи православной церкви» (М., 1890); Еп. Нестеровскій, «Литургіка или наука о богослуженіи православной церкви» (Курскъ, 1895).

Стояніе или *стоячее положеніе человека*, при которомъ вся тяжесть тѣла опирается на подопыя дуги стопы, — мыслимо только при условіи, когда линия, проходящая черезъ центръ тяжести тѣла, падаетъ въ границахъ площади занимаемой ступнями. Для этого необходимо, конечно, рядъ мысленныхъ сокращеній со стороны мышцъ туловища и нижнихъ конечностей; поэтому человекъ, потерявшій сознаніе, а также и трупъ не могутъ быть поставлены на ноги. Необходимость мышечной эквивалентности при С. уже прямо вытекаетъ изъ слѣдующаго: центръ тяжести головы приходится впереди затылочнаго сустава, поэтому, когда голова не укрѣпляется сокращеніемъ затылочныхъ мышцъ, какъ это бываетъ, напр., при засыпаніи, то голова на-

чинаеть кивать. Центр тяжести головы и всего туловища, вмѣстѣ взятыхъ, находится на уровнѣ мечевиднаго отростка впереди десятаго груднаго позвонка, а вертикальная линия, проведенная отъ этого центра книзу, проходитъ позади линии, соединяющей центры обонихъ тазобедренныхъ суставовъ, вслѣдствіе чего поставленное прямо тѣло человѣка упало-бы сзади, если-бы его не удерживали мышцы, идущія отъ бедеръ къ тазу. Линія центра тяжести головы, туловища и бедеръ вмѣстѣ взятыхъ приходится нѣсколько къзади колѣнныхъ суставовъ и колѣня подогнувшись-бы, если-бы этому не противодѣйствовала игра мышцъ, разгибающихъ колѣня. Наконецъ, линия центра тяжести всего тѣла, находящаяся у конца крестца, проходитъ впереди линии, соединяющей оба голеностопныхъ сустава и поэтому для предотвращенія паденія тѣла впередъ необходимо напряженіе икривныхъ мышцъ. Такимъ образомъ, стоячее положеніе тѣла поддерживается сочетанной, координированной игрой цѣлаго ряда мышечныхъ группъ, управляемыхъ, какъ известно, центральной нервной системой. Центральнымъ органомъ равновѣсія и координаціи движеній считается мозжечекъ, а периферическимъ — полукруглые каналы лабиринта уха; разрушеніе ихъ нарушаетъ способность къ поддержанію равновѣсія тѣла и къ произведенію сложныхъ координированныхъ локомоторныхъ движеній. Кроме того, въ механизмѣ поддержанія равновѣсія имѣютъ важное значеніе и центростремительные чувствующіе импульсы, возникающіе въ кожѣ и въ мышцахъ и направляющіеся къ центральнымъ органамъ равновѣсія и координаціи движеній.

И. Тархановъ.

Стояніе планетъ. — При переходѣ видимаго движенія планеты (см. это слово) изъ обратнаго въ прямое, или наоборотъ, долгота ея нѣкоторое время остается почти неизмѣнной; планета останавливается (по долготѣ) относительно звѣздъ. Эти моменты и называются С. планетъ.

Стояновскій (Николай Ивановичъ, 1820—1900)—выдающийся судебный дѣятель, сынъ помѣщика, родился въ Могилевѣ на Днѣстрѣ, окончивъ курсъ въ училищѣ правовѣдѣнія и поступивъ на службу въ сенатъ, гдѣ въ то время было всего 6 образованныхъ юристовъ. Въ 1846—54 гг. С. состоялъ преподавателемъ практическаго уголовного и гражданскаго судопроизводства въ училищѣ правовѣдѣнія и составилъ руководство къ уголовному судопроизводству (1850), сначала задержанное цензурой, въ виду того, что все нужное по этой части содержится въ Сводѣ Законовъ. Въ 1854 г. С. былъ назначенъ оберъ-прокуроромъ одного изъ московскихъ д-товъ сената, въ 1857 г.—герольдмейстеромъ. Когда началась преобразовательная эпоха, С., въ качествѣ члена комиссіи объ уздѣныхъ и губернскихъ учрежденіяхъ, составилъ «Учрежденіе судебныхъ слѣдователей» и такъ наз. «Наказъ» слѣдователямъ (1860); эти законоуказанія, по которымъ слѣдственная часть была выдѣлена изъ вѣдѣнія полиціи, положили начало отдѣленію судебной власти отъ админи-

стративной. Важность выработанной С. слѣдственной реформы видна изъ того, что судебные уставы 1864 г. почти цѣлкомъ восприняли этотъ институтъ. Одновременно С. принималъ участіе въ дѣлѣ освобожденія крестьянъ, работая въ редакціонныхъ коммиссіяхъ; ему принадлежатъ разработки положенія о мировыхъ посредникахъ. Перешедши на службу въ государственную канцелярію, когда въ ней начали выработываться основы судебного преобразования, С., вмѣстѣ съ С. И. Заруднымъ, настоялъ на прикомандированіи къ канцеляріи въ началѣ 1861 г. образованныхъ юристовъ—И. А. Буцковскаго, Д. А. Ровинскаго, К. П. Побѣдоносцева и др.; благодаря этому кружку юристовъ, удалось направить судебную реформу на рациональный путь. С. взялъ на себя трудъ составленія основныхъ началъ новаго уголовного судопроизводства. Въ 1862 г. С. занялъ постъ товарища министра юстиціи, Д. Н. Замятина, при чемъ фактически ему принадлежала руководящая роль въ министерствѣ. Ему пришлось приложить огромный трудъ для успѣшнаго проведенія судебной реформы, при чемъ онъ обнаружилъ большой организаторскій талантъ. Составленные подъ его руководствомъ замѣчательныя министерства юстиціи на судебные уставы занимаютъ два большихъ тома и отличаются богатствомъ содержанія. По особому Высочайшему повелѣнію С. получилъ право голоса въ государственномъ совѣтѣ при разсмотрѣніи проектовъ судебныхъ уставовъ. При работѣ плана введенія судебныхъ уставовъ С., въ противоположность Зарудному, предлагалъ постепенное введеніе судебной реформы въ Европ. Россіи по отдѣльнымъ округамъ, съ тѣмъ, чтобы закончить реформу въ шесть лѣтъ. Этотъ планъ былъ принятъ, но осуществленіе его замедлилось на столько, что реформа была введена повсемѣстно лишь въ 1899 г. Главнымъ образомъ благодаря вліянію и содѣйствію С. былъ подобранъ прекрасный, въ общемъ, персоналъ новыхъ судовъ; ему же приходилось заботиться о работѣ мелочныхъ, но необходимыхъ правилъ канцелярскаго распорядка и формъ дѣлопроизводства и даже о составленіи руководствъ по русской стенографіи. Не смотря на всѣ трудности первыхъ шаговъ реформы, С. удачно выполнялъ весь возложенный на него трудъ, и притомъ въ самый короткий срокъ. При С. началась въ министерствѣ юстиціи работа по скорѣйшей ликвидаціи старыхъ судебныхъ учреждений и по введенію въ нихъ нѣкоторыхъ началъ новаго суда (законъ 11 октября 1865 г.). Общая тенденція министерства юстиціи при С. была направлена, согласно духу и буквѣ судебныхъ уставовъ, къ водворенію въ суды законотворной самостоятельности, къ укрѣпленію гуманности и законности и къ возвышенію личнаго судейскаго достоинства. 1 янв. 1867 г., подъ вліяніемъ зарождавшейся тогда реакціи, С. покинулъ постъ товарища министра юстиціи и былъ назначенъ сенаторомъ уголовного кассационнаго департамента, а въ 1872 г.—первоприсутствующимъ этого департамента. Назначенный въ 1875 г. членомъ государственнаго совѣта, С. и тамъ часто

ямъ случай дѣйствовать въ томъ же духѣ, которымъ проникнутъ наиболѣе выдающийся періодъ его государственной службы. Въ 1884 г. С. занялъ постъ председателя департамента гражданскихъ и духовныхъ дѣлъ государственнаго совѣта и состоялъ въ этой должности до 1897 г. Съ 1882 г. до самой смерти С. былъ председателемъ редакціонной комиссіи по составленію проекта гражданского уложенія. Онъ былъ однимъ изъ учредителей и дѣятельныхъ членовъ общества земледѣльческихъ колоній и ремесленныхъ приютовъ, членомъ общества для пособія нуждающимся литераторамъ и ученымъ, вице-председателемъ Имп. русскаго музыкальнаго общества, однимъ изъ учредителей юридическаго общества при слб. университетѣ и неизмѣннымъ председателемъ его со дня его открытія (въ 1877 г.) до 1895 г. Кроме того, С. состоялъ почетнымъ мировымъ судьей по чигиринскому (Кіевской губ.) судебно-мировому округу и по Воронежскому у., почетнымъ членомъ московскаго и кіевскаго юридическихъ обществъ, почетнымъ членомъ университета св. Владимира въ Кіевѣ, председателемъ и почетнымъ членомъ правовѣдской кассы, дѣятельнымъ членомъ совѣта Имп. человеколюбиваго общества, членомъ Имп. русскаго географическаго общества, славянскаго благотворительнаго общества и почетнымъ членомъ Имп. русскаго музыкальнаго общества. Кроме составленія вышеупомянутаго «Практическаго руководства къ русскому уголовному судопроизводству» (М., 1852; 2 изд. М., 1858), онъ съ конца 40-хъ годовъ помѣщалъ статьи въ «Москвитянинѣ» Погодина и «Отеч. Запискахъ» Краевского; въ 1860-хъ годахъ помѣстилъ рядъ критическихъ статей въ «Журналѣ Министерствъ Юстиціи»; ему принадлежатъ также очеркъ «Алексѣй Николаевичъ Оленинъ» (напечат. въ «Русс. Старинѣ» 1875 г., т. XIV и отдѣл. изданіемъ). Ср. Джаншиевъ, «Эпоха великихъ реформъ» (7 изд., М., 1898).

Стояновъ (Андрей Николаевичъ) — юристъ, родъ въ 1830 г., окончилъ курсъ въ харьковскомъ унив. по юридическому факультету. Въ 1859 г. С. выдержалъ магистерскій экзаменъ и напечаталъ свою первую работу: «Объ идеальномъ возрѣвѣніи на общество и государство», въ «Архивѣ» Калачова. Въ 1862 г. была представлена имъ диссертація на степень магистра энциклопедіи и международнаго права: «Методы разработки положительнаго права и общественное значеніе юристовъ отъ глосаторовъ до конца XVIII ст.». Юридическій факультетъ харьковскаго унив. высоко оцѣнилъ эту работу, «какъ истинное приобрѣтеніе для русской юридической литературы». Въ 1863 г. С. былъ командированъ за границу на 2 года. До 1885 г. онъ занималъ въ харьковскомъ унив. кафедру истории законодательства, читалъ также международное право, энциклопедію права и римское право. По обширной эрудиціи, ясности изложенія и ораторскимъ приемамъ С. всегда считался однимъ изъ лучшихъ профессоровъ харьковскаго унив. Приверженецъ сравнительнаго и историческаго методовъ изученія правовыхъ институтовъ, С. слѣдуетъ примѣру Тейлора,

Спенсера, Мэна. Въ такомъ направленіи написаны многочисленныя его изслѣдованія: «Научное значеніе всеобщей истории законодательства» (въ «Юридич. Вѣстн.», 1879, II), «Историческая аналогія и точки соприкосновенія новыхъ законодательствъ съ древними правомъ» (Харьк., 1883), «Зачатки семейнаго права у первобытныхъ народовъ» (Харьковъ, 1884), «Къ вопросу о возникновеніи институтъ имущественнаго и обязательственнаго права» («Юрид. Вѣст.», 1887, № 10), «Английская адвокатура» (тамъ же, 1880, IV); «Нравы общества и суды во Франціи» (Харьк., 1876), «Исторія адвокатуры у древнихъ народовъ» (1869 г., докторская диссертація). Д. И. Каченовскій далъ этому труду высокую оцѣнку, какъ «совершенно самостоятельной работѣ, отличающейся по преимуществу критическимъ направленіемъ». Кроме того, С. написалъ «Воспоминаніе о Д. И. Каченовскомъ» (Харьковъ, 1872, большой, прочувствованный некрологъ) и обширное изслѣдованіе: «Очерки исторіи и догматики международнаго права» (Харьковъ, 1875; одно изъ лучшихъ руководствъ по этому предмету). Въ послѣднее время С. напечаталъ вѣскольکو небольшихъ интересныхъ статей: «Изъ исторіи университетовъ Западной Европы» (Харьк., 1891); «Изъ исторіи дуализъ въ Зап. Европѣ» (Харьковъ, 1893). Съ 1876 по 1886 г. С. былъ деканомъ юридическаго факультета. Неоднократно выступалъ съ публичными лекціями. Какъ въ ученой, такъ и въ преподавательской дѣятельности всегда и неизмѣнно оставался представителемъ идей просвѣщенія и гуманизма. *И. Сумиговъ.*

Стояновъ (Захарій) — болгарскій политическій дѣятель и публицистъ (1850—89), родомъ изъ Восточной Румелии; до 1870 г. былъ пастухомъ овецъ, потомъ странствовалъ по Болгаріи въ поискахъ за работой, вступилъ въ сношенія съ революционнымъ комитетомъ и былъ однимъ изъ энергичныхъ «апостоловъ» болгарской революціи. Не получивъ никакого школьнаго образованія, С. усилъ приобрести кое-какія познанія и выдѣлился своимъ увлекательнымъ краснорѣчіемъ и литературною даровитостью, которую онъ обнаружилъ, сотрудничая въ революционныхъ изданіяхъ. Въ 1875 г. онъ принималъ участіе въ организованномъ его другомъ, Стамбуловымъ, неудавшемся старозагорскомъ возстаніи. Въ 1877—78 г. участвовалъ добровольцемъ въ русско-турецкой кампаніи. Послѣ освобожденія Болгаріи служилъ судебнымъ слѣдователемъ въ Русчукѣ; въ 1881 г. долженъ былъ эмигрировать, вслѣдствіе написанной имъ брошюры «Искандеръ-бей», (Русчукъ, 1881), направленной противъ князя. Онъ поселился въ Флиппополѣ, гдѣ скоро занялъ мѣсто судебного слѣдователя. Въ 1885 г. онъ былъ удаленъ со службы, вслѣдствіе участія въ агитаціи противъ восточно-румелийскаго правительства, и основалъ еженедѣльную газету «Борба», агитировавшую за революціонное соединеніе съ Болгаріей; въ то же время онъ былъ душою тайнаго заговора, направленаго къ осуществленію этой цѣли. Онъ былъ истиннымъ двигателемъ революціи

6 сентября 1885 г., и когда она состоялась, сдѣлался членомъ временнаго восточно-румельскаго правительства. Когда Восточная Румелия была присоединена къ Болгаріи, С. былъ избранъ депутатомъ въ народное собраніе, въ которомъ съ 1888 г. былъ предсѣдателемъ. Въ 1886 г. онъ основалъ въ Софіи газету «Свобода», ставшую органомъ Станюлова, съ которымъ Стояновъ до самой смерти былъ связанъ тѣсною дружбой. Кроме сотрудничества въ различныхъ изданіяхъ, С. выпустилъ нѣсколько книгъ по исторіи и исторіи литературы Болгаріи. Наиболее замѣчательны: «Записки по бѣлгарските въззстанія» (Софія и Филиппополь, 1884 — 92); «Четите въ Бѣлгарія» (Филиппополь, 1885); «Чърти отъ живота на Л. Каравелова» (тамъ же, 1885); «Документи по превратъ на деветий Августъ» (Софія, 1886); «Коронованните нихлисти въ Бѣлгарія» (Рущукъ, 1886); «Христо Вотивъ—опитъ за биография» (Рущукъ 1888). Подъ редакціей С. вышли первые 7 томовъ сочиненій Л. Каравелова. См. Ю. Ивановъ, «Българскій периодическѣ печатъ» (Софія, т. I, 1893); И. Ивановичъ, «Сентябрьская революція въ Румелии» («Сѣв. Вѣстникъ», 1886, № 9—10).
В. Водовозовъ.

Стоячковичъ (Алекс. Стоячковичъ), род. въ 1822 г. въ гор. Сомборѣ) — сербскій писатель. Его труды: «Исторія восточно-славянского богослуженія и кирилскаго княжества код славяна западне крѣве» (Новый Садъ, 1847); «Црте живота народа српског у угарскимъ областима» (1849) и много историческихъ статей въ различныхъ журналахъ.

Страбизмъ или *косоглазіе* — представляетъ такое патологическое состояніе глазъ, при которомъ зрительныя оси не пересекаются въ фиксируемой глазами точкѣ, а одинъ глазъ отклоняется въ сторону — внутрь или наружу, сверху или книзу; сообразно съ этимъ имѣютъ сходящееся, расходящееся косоглазіе и *sursum vergens* и *deorsum vergens*. С. является послѣдствіемъ или паралича одной изъ глазныхъ мышцъ или недостаточности одной изъ нихъ; въ послѣднемъ случаѣ болѣе сильная мышца тянетъ глазъ въ свою сторону. Косоглазіе бываетъ чаще всего одностороннее, такъ какъ пользуются лучшимъ глазомъ, оставляя плохой косить. Но и послѣднимъ можно пользоваться для разсматриванія предметовъ, если закрыть другой глазъ. Лѣченіе—оперативное.
И. Т.

Страбонъ (Стрѣбонъ)—знаменитый греческій географъ временъ Августа и первыхъ годовъ правленія Тиберія, родомъ изъ Амазее, резиденціи понтийскихъ царей, происходилъ изъ богатаго и знатаго дома, жилъ около 80 лѣтъ. «Географія» (Γεωγραφικά) С., дошедшая до насъ почти цѣлкомъ—единственное сочиненіе, далѣе намъ повѣстие о томъ, чѣмъ была географическая наука въ то время, а равно знакомящее насъ и съ предшествующей исторіей науки, и съ различными въ ней направленіями. Грамматикъ пергамской школы и авторъ географическихъ трудовъ Тиранионъ былъ болѣе раннимъ

учителемъ и вдохновителемъ С. Пергамская школа, подобно александрійской, усердно занималась толкованіемъ Гомеровскихъ поэмъ; объясненія географическихъ именъ въ этихъ поэмахъ составляли древнѣйшую греческую географію. Учился С. также у послѣдователя Аристарховской, т. е. александрійской школы Аристофана и черезъ него, должно быть, впервые познакомился съ знаменитѣйшимъ александрійскимъ географомъ Эратосееномъ и съ его взглядомъ на Гомера, какъ на поэта, имѣвшаго дѣло исключительно съ матеріаломъ вымышленнымъ. Учителемъ С. былъ и перипатетикъ Ксенархъ; дѣло въ томъ, что послѣдователи Аристотеля также интересовались географіей и наследовали отъ своего учителя нѣкоторыя общія положенія по этому предмету. Наибольшее влияние на С. имѣли стоици, съ ихъ реально-этическимъ пониманіемъ Гомеровскихъ поэмъ. Въ этомъ отношеніи ближайшимъ образцомъ для С. служилъ Полибий (см.). Сочиненіе Полибия С. продолжалъ въ обширномъ историческомъ трудѣ: «Историческія записки», состоящемъ изъ 43 книгъ: событія римской исторіи, начиная съ разрушенія Карфагена (146 до Р. Хр.) и кончая вѣроятно битвой при Акциумѣ (31 до Р. Хр.), составляли предметъ этого сочиненія, до насъ не дошедшаго, но упоминаемаго Страбономъ въ его «Географіи». Страбонъ вошелъ въ славу не скоро; за то болѣе поздняя древность высоко чтала его, какъ географа по преимуществу, и плоскшаріе С. съ небольшими только перемѣнами по краямъ, удерживалось до V в. нашей эры. Всѣ 17 книгъ «Географіи» С. сохранились почти цѣлкомъ, въ большомъ числѣ списковъ, сильно попорченныхъ и не восходящихъ далѣе конца X ст. Лучшій изъ списковъ (Parisinus n° 1397 A) содержитъ только первыя 9 книгъ; всѣ 17 книгъ, но съ большимъ числомъ пробѣловъ, особенно въ VII кн., содержитъ Parisinus n° 1393; незначительныя восполненія пробѣловъ дасть недавно открытый Коццою пергаментный списокъ, о которомъ см. предисловіе *Θ. Мищенко* къ переводу С. Съ судьбою Страбонскаго текста и съ отбросительнымъ достоинствомъ его списковъ знакомитъ критическое изданіе Крамера. Кроме полнаго текста, сохранились такъ назыв. сокращенія или извлеченія, сдѣланныя съ конца X в. и часто служація къ восполненію пробѣловъ. Благодаря этимъ сокращеніямъ значительно восполнена утерянная часть VII кн., посвященная Македоніи и Фракіи. Изъ 17 книгъ «Географіи» двѣ первыя составляютъ введеніе и содержатъ въ себѣ, болѣе частью въ видѣ полемики съ предшественниками, изложеніе руководящихъ понятій С. о землосопасаніи, какъ философской науки, о пользѣ географическихъ познаній для всякаго образованнаго человѣка, особенно для полководца и правителя; большое мѣсто занимаетъ критика Эратосеена и защита противъ него Гомера, какъ величайшаго изъ писателей и въ отношеніи географіи, а также защита Эратосеена противъ Гиппарха по вопросу о перемѣнѣ водной и сухой поверхности земли; здѣсь же даются

поправки къ Эратосеену въ опредѣленіяхъ объема земли, длины и ширины ея, дѣленія ея на три части и т. п., критика ученія Посейдонія и Полибія о послахъ земли и т. п. Конецъ введенія посвященъ изложенію собственныхъ взглядовъ С. на предметъ землеописанія, на необходимость для географа предварительнаго знакомства съ физикою и математикою и т. д. Собственно описательная географія начинается съ III книги, при чемъ восемь книгъ (III—X) заняты Европою, шесть книгъ—Азіей (XI—XVI), послѣдняя (XVII)—Африкою. Въ описаніи Европы, начинающемся съ Иберійскаго полу-ва, авторъ всего доьше останавливается на Элладѣ и прилегающихъ о-вахъ, посвящая имъ три книги (VIII, IX и X); описаніе Эллады начинается съ Пелопоннеса, кончается Этоліей, Акарнаніей и о-вами. Большимъ вниманіемъ С. пользуется также Италия, съ близлежащими о-вами (кн. V—VI). Въ III кн. говорится объ Иберіи, въ IV о Галліи, въ VII о германцахъ, кимбрахъ, скивахъ, савроматахъ, гетахъ, дакахъ, о народахъ по сию сторону Дуная, иллирійцахъ, паннонцахъ и др., наконецъ, о Македоніи и Фракіи. Въ Азій по сию сторону Тавра Троада, Пергамъ и Лидія описаны съ наибольшою обстоятельностью. Къ Азій по ту сторону Тавра отнесены Индія, Персія, Ассирія, Вавилонія, Месопотамія, Сирія, Финлія съ Палестиною, Аравія. Восточную окраину обитаемой земли составляетъ Индія, западную—Иберія. Серы (китайцы) называются пародомъ Индіи; географъ упоминаетъ объ ихъ долголѣтіи и, со словъ Нearchа, объ ихъ хлопчатобумажныхъ тканяхъ. Больше точныя свѣдѣнія о Серіяхъ даетъ впервыя Птоломей, стоятіе спустя послѣ С. Огромную значительность не только въ географической и исторической литературѣ, но и въ поэзіи и философіи, Страбонъ воспользовалъ путешествіями, обнимавшими Малую Азію, Элладу, Испанію, Египетъ; подолгу онъ оставался въ Аѳинахъ, въ Римѣ и въ Александріи. Однако, С. гораздо больше литературно-образованный повѣствователь и критикъ, нежели наблюдатель окружающаго и ученый изслѣдователь. Главными источниками служили ему: Эратосеенъ, Артемидоръ, Аполлоторъ изъ Аѳинъ, особенно въ извѣстіяхъ о Греціи, Полибій и Посейдоній—въ описаніи Иберіи, Кельтики, Итали, Антиохъ—въ извѣстіяхъ о Сициліи и Нижней Итали, Теофанъ, историкъ походовъ Помпея на востокъ; изъ Мегасеена, Нearchа, Онесикрата С. выписывалъ цѣлыя страницы объ Индіи и сосѣднихъ къ ней земляхъ. Гораздо меньше пользовался С. римскими писателями, но Галлію онъ описываетъ по Ю. Цезарю; описанія походовъ Августа, записки Агриппы служили ему источникомъ для многихъ измѣненій и для извѣстій объ альпійскихъ народахъ. Черезъ этихъ писателей ему были извѣстны многіе другіе. Изъ древнихъ авторовъ наибольшимъ его уваженіемъ пользуется Гомеръ, котораго онъ, вмѣстѣ съ Аполлоторомъ и строгиками, считалъ величайшимъ, всеобъемлющимъ, точнымъ мыслителемъ и географомъ, творцомъ географіи: нужно только умѣе от-

крывать дѣйствительную основу подъ поэтическимъ вымысломъ. С. съ ожесточеніемъ нападаетъ на Эратосеена за низведеніе Гомера на уровень поэта-баснописца; тѣмъ же способомъ и другіе мифы и легенды С. превращаетъ въ дѣйствительную исторію и географію, примыкая въ этомъ отношеніи къ Полибію. [С. раздѣляетъ и утилитарный взглядъ Полибія на географію, какъ науку полезную для всякаго, особенно для правителей и военачальниковъ—взглядъ, господствовавшій въ римскомъ обществѣ и опредѣлявшій для географа и подборъ матеріала, пригоднаго прежде всего для практическихъ цѣлей, и самый предметъ землеописанія—извѣстную и вмѣстѣ обитаемую часть земли (oecumene), съ находящимися на ней народами, съ ихъ учрежденіями и достопримѣчательностями, съ ихъ нравами, отношеніями къ сосѣдямъ, съ ихъ исторіей, переселеніями и т. п.] Ученіе о формахъ и положеніи земнаго шара, о величинѣ его и состояніи онъ предоставляетъ физикѣ, астрономіи и геометріи; не должны занимать географа ни неизвѣстныя или необитаемыя части земли. ни вопросъ объ океанѣ, омывающемъ кругомъ землю. Надежныя показанія путешественниковъ и моряковъ относительно разстояній между мѣстностями имѣютъ больше значенія, нежели опредѣленія математическія или астрономическія (I, 8, 9, 10, 11, 12; II, 71, 112, 117, 118). И все-таки С., воспитанный на греческой наукѣ, уклонился отъ того исключительнаго утилитарнаго направленія, какое сообщали географіи Полибій и еще больше Артемидоръ. Въ построеніи географической карты, въ которой не только размѣщается бытовой и историческій матеріалъ, но которая обнимаетъ весь земной шаръ, С. остается вѣрнымъ послѣдователемъ Эратосеена и противникомъ Полибія. Широкость земель онъ доказываетъ тѣми самыми данными и соображеніями, какия и теперь содержатся въ элементарныхъ руководствахъ. Земля представляется раздѣленною экваторомъ и меридіаномъ на 4 сегмента, изъ которыхъ два лежатъ къ С отъ экватора и два къ Ю; только въ одномъ изъ сѣверныхъ сегментовъ содержится та часть земли, которую знаютъ греки и римляне; часть этого сегмента и три остальные были неизвѣстны; за предѣлами извѣстныхъ земель находятся не моря только, но и пространства суши, и притомъ населенныя людьми. Обитаемая земля имѣетъ видъ огромнаго о-ва, омываемаго наружнымъ океаномъ, и дѣлится на пять или шесть поясовъ, изъ которыхъ жаркій поясъ С. ошибочно считалъ необитаемымъ, вопреки увѣренію Эратосеена, Полибія и географовъ родосской школы. Длину обитаемой земли въ направленіи съ З на В, отъ крайней оконечности Иберіи до восточной окраины Индіи, С. опредѣляетъ въ 70000 стадій (4750 географич. миль), а ширину—въ 30000 (750 географич. миль). считая отъ параллели южной оконечности обитаемой земли (Аян), что надъ Мероэ, до параллели Черны (нын. Ирландія): въ обитаемость болѣе сѣвернаго пункта, Оулы (Тулэ), С. не вѣритъ. О естественной произво-

дательности описываемыхъ земель С. не говорить съ той обстоятельностью, которую считали необходимой Аристотель и Теофрастъ. Вообще описаніе земель у С. далеко не равномерно; вниманіе его нерѣдко останавливается на предметахъ маловажныхъ или анекдотическихъ, но для тогдашняго читателя занимательныхъ. Въ нападкахъ на предшественниковъ онъ нерѣдко переступаетъ мѣру спокойной и основательной критики, бываеъ придирчивъ и мелоченъ въ поемикѣ, напр. съ Гиппархомъ или Посейдоніемъ. Безспорнымъ достоинствомъ «Географія» С. остается чрезвычайно разнообразіе и обиліе свѣдѣній объ извѣстныхъ въ то время странахъ и народахъ. Для русской науки имѣютъ значеніе показанія его объ европейской и азиатской Сибири, о Кавказѣ и закавказскихъ земляхъ. Изложеніе его просто и ясно въ описательной части, но не въ двухъ первыхъ книгахъ. Изданія С. — Kramer (В., 1844), С. Müller, съ 15 картами (П., 1858); весьма важенъ нѣм. переводъ Groskur'd'a, съ введеніемъ и двумя обширными указателями (В., 1831—34). См. еще Dubois, «Examen de la géographie de S.» (Пар., 1891); Berger, «Geschichte d. wissenschaftl. Erdkunde d. Griechen» (4-е отд., Л., 1893). «Географія» С., перев. на русск. яз., О. Мищенко (М., 1879).

Страбонъ (Яковъ Клатовскій, Strabo Klatau'sky, 1555—82)—чешскій педагогъ; былъ инспекторомъ славной тогда жатецкой школы, гдѣ ввелъ новые методы преподаванія, потомъ проф. въ Прагѣ. Большой интересъ представлялъ его трудъ: «Schola Zatecensis Jacobi Strabonis Glatovini» (1575).

Страбоскопъ — состоитъ изъ вращающагося диска, снабженнаго на периферіи рядомъ отверстій, на одинаковомъ разстояніи другъ отъ друга. При употребленіи С. приводятъ дискъ въ быстрое вращеніе и наблюдаютъ черезъ мелькающія передъ глазомъ отверстія, глядя постоянно по одному направленію—отдѣльныя вибраціи, напр. струвъ, голосовыхъ связокъ, которыя при этомъ кажутся настолько замедленными, что легко улавливаются глазомъ; при болѣе сильномъ вращеніи голосовая щель, напр., кажется фиксированной или въ служебномъ или въ расширенномъ состояніи. С. пользовались, напр., для фотографированія колебаній искусственной гортани и т. д.

Страшневскій (Федоръ Игнатьевичъ)—извѣстный русскій оперный пѣвецъ-басъ; род. въ 1843 г. въ Черниговской губ. Окончивъ курсъ въ иѣжинскомъ лицѣ, поступилъ въ консерваторію, гдѣ занимался въ классахъ пѣнія Эрвигъ Виардо, Репетто, Ниссенъ-Саломанъ и Эверарди. Въ 1873 г. дебютировалъ въ Кіевѣ, въ 1876 г. — въ СПб., въ Маринскомъ театрѣ, на сценѣ операго пость и въ настоящее время. Онъ обладаетъ разностороннимъ и крупнымъ дарованіемъ, давшимъ ему возможность создать столь различныя роли, какъ Еремка во «Вражьей силѣ», Фарлафъ въ «Русляхъ», странникъ въ «Рогнѣдѣ», Іоаннъ Грозный въ «Купцѣ Калашиниковѣ», Югурта въ «Жордени», Варлаамъ въ «Борисѣ Годуновѣ», Мефистофель въ «Фаустѣ» и пр.

Вникая во внутренній смыслъ каждой роли, С. изучалъ литературу, къ ней относящуюся, и это породило въ немъ страсть къ собранію историческихъ книгъ и трагуровъ. Библиотека С. представляетъ изъ себя обширную коллекцію рѣдкихъ экземпляровъ. Изъ 59 оперъ, вошедшихъ въ репертуаръ С., 31 принадлежатъ перу русскихъ авторовъ. Въ 1901 г. торжественно праздновался 25-лѣтній юбилей С., при чемъ ему пожаловано званіе «заслуженнаго артиста».

Н. Соловьевъ.

Страданія Господни (этногр.).—Евангельское повѣствованіе о страданіи и крестной смерти Спасителя всегда производило глубокое впечатлѣніе какъ на отдѣльныхъ лицъ, такъ и на массы народныя; съ нимъ можетъ сравниться въ этомъ отношеніи только евангельское сказаніе о страшномъ судѣ. Извѣстно, напр., какое сильное впечатлѣніе произвелъ на франкискаго короля Хлодвигъ разсказъ проповѣдника о страстяхъ Господнихъ. Малороссіане выразили въ духовныхъ стихахъ сожалѣніе, что Христосъ «съедналъ себѣ слугу невѣрнаго, Юду проклатаго». Галицко-руссскій духовный стихъ вѣрно передаетъ главныя событія послѣднихъ дней земной жизни Іисуса Христа. Выраженіе горя Божіей Матери въ этомъ стихѣ отличается большою поэтической силой. Спаситель поручаетъ здѣсь свою Мать заботливости св. ан. Петра и говорить ему: «Будешь пребывать въ небѣ вразъ со мною!» Подробности пытки Спасителя встрѣчаются не только въ пѣсняхъ, но и заговорахъ. Въ одномъ заговорѣ находимъ любопытную мѣстную черту: «Христа до ратуши приведено; стади Его взыати и въ стовла мордовати». Нѣкоторыя подробности въ описаніи мученій Спасителя, напр. забиваніе деревянныхъ спицъ подъ ногти и захватываніе ребра кропомъ, могли возникнуть подъ вліяніемъ часто производившихся пытокъ въ мѣстныхъ судахъ, а также разсказовъ о пыткахъ и казняхъ въ сосѣднихъ странахъ. Апокрифы о крестномъ дровѣ примыкаютъ къ апокрифамъ объ Адамѣ, какъ въ рукописяхъ, такъ и въ народныхъ разсказахъ. Апокрифы эти изданы Тихоновымъ въ 1 т. «Памятниковъ отреч. литер.», по двумъ спискамъ XV—XVI вв., Порфирьевымъ—въ «Апокр. сказ.», по Солов. рукописямъ, Пыпинымъ—въ 3 т. «Памят. стар. рус. литер.», Франко—въ галицко-руссск. сборн. Академикъ А. Н. Веселовскій въ 32 т. «Сборника отд. рус. яз. и слов. академіи наукъ» помѣстилъ обширное специальное изслѣдованіе апокрифовъ о крестномъ дровѣ, въ связи съ западными легендами о дровѣ креста. Славянскія крестныя сказанія распадутся на двѣ группы: исторію трехъ крестныхъ дровъ, являющаяся въ рукописяхъ съ именемъ Григорія Богослова или Григорія Двое-слова, и разсказъ объ одномъ крестномъ дровѣ, отмѣченный именемъ Северіана Габальскаго, при чемъ имена Григорія Богослова и Северіана Габальскаго—подставныя, такъ какъ между сочиненіями указанными отнюдь церкви не находится ничего соотвѣтственнаго. Сказанія эти передаютъ исторію дровъ, на которыхъ распяты были Спаситель и разбой-

ники. Нѣкоторыя редакціи Сказанія о крестномъ древѣ подверглись вліянію богумильства и приписываются пресвитеру Іереміа. Въ ряду другихъ «болгарскихъ басенъ», и сказаніе о крестныхъ деревьяхъ проникло въ южную Россію и вошло въ народную словесность. Въ народномъ разсказѣ о смерти Адама и треблаженномъ древѣ говорится, что Адамъ во время болѣзни послалъ своего сына въ рай за золотымъ яблокомъ, но сынъ принесъ вмѣсто яблока тотъ пруть, которымъ гнали Адама изъ райа. Адамъ сдѣлалъ изъ этого прута три вѣника на голову и былъ похороненъ съ этими вѣниками; изъ нихъ выросли три дерева — кипарисъ, кедръ и треблаженное дерево. Божія Матерь однажды споткнулась о треблаженное дерево и сказала: «О, треблаженное дерево, на тебѣ будетъ распятъ мой Сынъ», а Спаситель сказалъ при этомъ: «правда». Апокрифическое сказаніе о трехъ крестныхъ деревьяхъ какъ нельзя болѣе пришлось по вкусу народа, такъ какъ отвѣчала исконному народному приему троенія мысли и предметовъ въ поэзіи. Въ силу этой наклонности народа въ пѣсняхъ появляются не только три креста, но и три гроба.

Н. Сумиговъ.

Страдательный залогъ (грамм.)—залогъ (см.), обозначающій, что подлежащее является носителемъ выражаемаго глаголомъ дѣйствія, исходная точка котораго лежитъ въ подлежащемъ. Въ С. конструкціи грамматической субъектъ является именемъ объекта дѣйствія, обозначаемаго глаголомъ. Возникновеніе С. конструкціи вызывается психологическою потребностью представить объектъ дѣйствія центральнымъ пунктомъ предложенія; это достигается превращеніемъ дополненія въ подлежащее, при чемъ и глагольная форма должна изъ дѣйствительной превратиться въ С. Терминъ С. залогъ есть переводъ лат. *passivum*, заимствованнаго изъ греч. *παθών*—состояніе объекта, страданіе. Формы С. залога въ тѣхъ индоевропейскихъ языкахъ, гдѣ онъ существуетъ, весьма разнообразны по своему образованію. Каждый языкъ выработалъ свои особыя формы; многія изъ нихъ — описательныя. Это показываетъ, что категория С. залога выработалась уже въ періодъ отдѣльнаго существованія языковъ. Нѣкоторыя языки даже вовсе не выработали полной системы формъ С. залога и ограничились лишь слабыми зачатками. Такъ, въ славянскихъ языкахъ С. конструкція малоупотребительна, между тѣмъ какъ въ греческомъ, латинскомъ и классическомъ санскритѣ она встрѣчается довольно часто. Такъ какъ С. залогъ выражаетъ особый видъ состоянія, то естественно, что категория С. возникла изъ тѣхъ глагольныхъ образованій, которыя способны были обозначать состояніе. Такихъ глагольныхъ образованій было нѣсколько. 1) Въ санскритскомъ языкѣ главная масса глаголовъ, образующихъ настоящее время помощью суффикса *-ya-*, обозначаетъ непрерывныя дѣйствія или состоянія; напр. *har-ya-te* «радуются», *krudh-ya-ti* «сердится». Если въ рѣчи обозначается вѣдншій источникъ подобнаго состоянія, то глаголъ приближается къ С. зна-

ченію; напр. «онъ обрадовался чему-либо» равносильно выраженію «онъ обрадованъ чѣмъ-либо»; «онъ разсердился на что-либо» — «онъ разсерженъ чѣмъ-либо» и т. д. Когда являлась необходимость выразить такое С. состояніе субъекта, то, по аналогіи съ подобными выраженіями, создавались и формы С. залога къ глаголамъ, имѣвшимъ первоначально только формы дѣйствительнаго или средняго залога. Въ санскритскомъ языкѣ С. залогъ примкнулъ къ вышеупомянутымъ образованіямъ наст. времени съ суф. *-ya-*; такъ къ глаголу *ka-ro-ti* «онъ дѣлаетъ» создана была форма *ka-ya-te* «его дѣлаютъ» и т. под. Съ этими процессомъ возникновенія категоріи С. залога можно сравнить греческое употребленіе нѣкоторыхъ непреходящихъ глаголовъ въ смыслѣ С. залога къ глаголамъ дѣйствительнаго залога совершенно иного корня. Такъ *ἀποθνήσκω* «умираю» можетъ имѣть значеніе С. залога къ глаголу *ἀποκτείνω* «убиваю»; напр. *οἱ ἀποθνήσκουσιν ὑφ' ὑμῶν* «убитые вами» (соб. «умершіе отъ вашей руки»). Ясно, что въ подобныхъ случаяхъ С. значеніе обусловлено указаніемъ въ рѣчи на вѣдншій источникъ даннаго состоянія (*ὑφ' ὑμῶν*—«вами»). 2) Такимъ же путемъ возникалъ С. залогъ и изъ формъ средняго залога (см.), который и въ греческомъ, и въ санскритскомъ языкахъ можетъ употребляться и въ значеніи С. Греческій языкъ даетъ прекрасную иллюстрацію этого процесса. Здѣсь С. значеніе возникло еще и подъ вліяніемъ противоположенія дѣйствительному залогу. Такъ напр., форма *ἐφέλετο* имѣетъ значеніе средн. залога въ такомъ выраженіи *Ἰλιάδης* (XIII, 597): «Къ сонму друзей... Геленъ обрадился, (раненую) руку повѣсивъ, и ясенной дротъ *волокнута* за немъ» (Гнѣдичъ); но въ другомъ мѣстѣ выраженіе *τοῦ ἐφέλετο* имѣетъ уже несомнѣнно С. значеніе: «у *изъелкаемой* (стрѣлы) загибались острые концы», и это С. значеніе отъвѣсно предшествующимъ указаніемъ на дѣйствующее лицо: «врачъ сталъ извлекать стрѣлу» изъ раны. Такимъ образомъ и здѣсь категория С. залога возникаетъ изъ противоположенія состоянія подлежащаго—вѣдншней причинѣ дѣйствія. 3) Для выраженія состоянія, какъ результата предшествующаго дѣйствія, употреблялось perfectum (прошедш. совершенное), которое также даетъ много примѣровъ перехода къ С. залогу отъ средняго. Эти примѣры встрѣчаются и въ греческомъ, и въ санскритѣ, что даетъ право предполагать, что этотъ процессъ начался еще въ обще-индоевропейскую эпоху. С. залогъ perfecti встрѣчается, напр., отъ санскр. корня *hi-*, греч. *χο-* «лить»: *ju-hi-te* «они вылиты», *χέ-υο-ται* «вылиты», *δέ-βο-ται* «дано» (скр. *da-de*), *πέπτοι* «выпито» (скр. *pare*) и др. 4) Во многихъ случаяхъ исходной точкой возникновенія категоріи С. залога служили именныя образованія отъ глагольныхъ корней, въ особенности такъ наз. причастія или отглагольныя прилагательныя. Въ этомъ отношеніи весьма важны образованія при помощи суф. *-to-* и *-no-*, которыя во всѣхъ языкахъ имѣютъ, по большей части, С. значеніе; напр. лат. *datus*, скр. *dattas* «даннны» и т. п. Первоначально, однако, и эти образованія не имѣли

С. значенія, какъ это видно изъ многихъ греческихъ и латинскихъ примѣровъ: scitus «опытный, знающій», сѣтос «терпѣливый, выносливый», сѣметос «понятливый» и т. под. Когда за этими образованіями утвердилось значеніе причастій С. залого, то возникли описательныя формы С. залого, составленныя изъ такихъ причастій и вспомогательнаго глагола. Въ лат. языкѣ сюда относятся описат. формы perfecti, plusquamperf. и futuri exacti passivi. Подобныя же образозомъ возникло и С. спряженіе въ нѣмецкомъ языкѣ, гдѣ оно образуется, при помощи глагола werden, тоже изъ причастія прош. времени С. залого. Въ слав. языкахъ формы С. залого встрѣчаются сравнительно рѣдко: онѣ образуются или при ставкою мѣстоименія возвратнаго сѣ къ дѣйствительному залого (напр. ЛЮБЛМАШЕ Сѣ господьмъ «онъ былъ любимъ Господомъ»), или описательно изъ причастій С. залого наст. вр. на -МЪ (напр. несомъ), прошедш. вр. на -ТЪ (вѣтъ, нѣтъ) или на -НЪ (несенъ, бѣранъ), съ вспомогательнымъ глаголомъ БЗТИ. См. В. Delbrück, «Vergl. Syntax d. indogerm. Sprachen» (II, 432—439); Paul, «Prinzipien der Sprachgeschichte» (Гаале 1898, стр. 255—258); K. Brugmann, «Die mit dem Suffix -to gebildeten Partizipia im Verbalssystem des Lateinischen u. des Umbrisch-Oskischen», въ «Indogerm. Forschungen» (V, 88—152).

Страделла (Alessandro Stradella) — знаменитый итал. композиторъ и пѣвецъ, жившій во второй половинѣ XVII стол., ученикъ Скарлатти. С. былъ убитъ вмѣстѣ со своей женой въ Генуѣ, вслѣдствіе мнѣнія одного знатаго венеціанца. Романическая судьба С. послужила сюжетомъ для оперы Флотова «Страделла». С. написалъ ораторіи: «S. Giovanni Battista», «Santa Pelagia»; «S. Giovanni Crisostomo», «Ester», «Santa Edita», «Susanna», оперы: «La forza del amor Paterno», «Corisreго» и пр. Всѣ его сочиненія отличаются талантиностью. Арія «Se i miei sospiri», пользующаяся большою популярностью, ошибочно приписывается С. Сочиненія С. крайне рѣдки. Въ неаполитанской консерваторіи находится сборникъ кантатъ С., какъ и въ библиотекѣ св. Марка въ Венеціи. Нѣкоторыя изъ этихъ кантатъ изданы въ Парижѣ. См. P. Richard, «Stradella et les Contarini», въ «Ménestrel», 1865 г., № 51, 1866 г., № 18.

Страдивари или *Страдивариусъ* (Антонио) — знаменитый мастеръ струнныхъ инструментовъ (1644—1737), ученикъ Амати. Начиная съ 1690 г., С. самостоятельно занялся изготовленіемъ скрипокъ. Странія его улучшить этотъ инструментъ увѣнчались успѣхомъ. Всѣ скрипки, сдѣланныя имъ съ 1700 до 1725 гг., отличаются замѣчательной работой, какъ съ внѣшней, такъ и съ внутренней стороны. Скрипки С. этого періода дѣлаться очень высоко. С. сдѣлалъ небольшое количество скрипокъ, преимущественно же онъ изготовлялъ виолончели и контрабасы. Виолончели, вышедшія изъ рукъ его, отлича-

ются замѣчательными достоинствами; пѣхъ тонъ пѣвучій, симпатичный, выдающейся красоты. Н. С.

Страдіоты (иначе—скипетары) — иррегулярная конница въ средніе вѣка, набравшаяся преимущественно венеціанцами въ Албаніи и Греціи. С. служили и въ войскахъ другихъ итал. республикъ, и даже во франц. войскахъ. Вооруженіе и одежда С. были турецкаго образца, кромѣ чалмы, вмѣстѣ которой они носили легкой шлемъ. На войнѣ С. придерживались образа дѣйствій, усвоеннаго турецкой конницей.

Стража (греч. φυλαχή, лат. Vigilia). — Для охраны лагеря древніе народы дѣлили день и въ особенности ночь на опредѣленные промежутки времени, въ которые смѣнялась С. Отсюда счѣтъ времени по стражамъ. Греки дѣлили ночь на 3 С., римляне—на 4. О дѣленіи ночи на С. упоминается и въ Свящ. Писаніи (Исх. XIV, 24; Суд. VI, 19; Марк. XIII, 35 и др.).

Стража: земская—см. XII, 499, *карантиная*—XIV, 449, *конвойная*—XV, 918, *корчемная*—XVI, 358, *пограбичная*—XXIV, 37.

Стража (straż)—такъ въ польской конституціи 3 мая 1791 г. (XXIV, 397) назывался правительственный совѣтъ, которому вмѣстѣ съ королемъ поручалась исполнительная власть (собств. «стража законовъ»).

Страцца (Бенвенуто Straccha)—юристъ, род. въ Анконѣ, жилъ въ середнѣхъ XVI столѣтія. Его «Tractatus de mercatura seu mercatorе» (1553, 1556 и 1669 г.) положилъ начало пѣлой литературѣ и представляетъ собою первый памятникъ отдѣльнаго, самостоятельнаго изложенія торговаго права, которое до появленія означеннаго трактата излагалось *смѣшанно* съ правомъ гражданскимъ, каноническимъ и даже съ *искусствомъ торговли*. Система изложенія означеннаго трактата весьма близко подходитъ къ принятой въ настоящее время при изложеніи торговаго права. Судя по предисловію, главнымъ мотивомъ, побудившимъ автора предпринять свой трудъ, было желаніе ознакомить свѣтъ съ правомъ города Анконы, возбуждавшимъ, по словамъ С., общее удивленіе. Находясь въ значительной степени подъ вліяніемъ каноническаго права, онъ считаетъ своею обязанностью постоянно оправдывать торговлю и торговцевъ въ глазахъ церкви. Ср. Goldschmidt, «Handb. d. H. R.» (I, стр. 36); Behrend, «Lehrbuch des H. R.» (1880, стр. 57); Kuntze, «Lehre vor den Inhaberpapieren» (Лпц., 1857, стр. 98); Rodière, «Les grands jurisconsultes» (1874, стр. 35); Endemann, «Studien» (I, стр. 53).

Стракошичъ (чешск. Strakonice, нѣмецк. Strakonitz) — гор. въ Чехіи, на лѣвомъ берегу р. Вотавы. Стариный (XIII в.) замокъ ордена іоаннитовъ, орденская церковь св. Прокопа, готическая церковь св. Маргариты (1583), новая синагога (1860). Производство восточныхъ фесокъ и другихъ тканевыхъ предметовъ, пивовареніе, торговля. Жит. (1890) 5419, преимущественно чеховъ.

Стракошъ (Морицъ Strakosch — композиторъ и антрепренеръ, род. въ 1825 г. въ Венгріи; часто сопровождалъ Аделину Патти

въ ея артистическихъ путешествіяхъ. Пишетъ оперы и пьесы для фортепiano.

Страленбергъ (Филиппъ-Іоаннъ, 1676—1747)—шведскій подполковникъ, писатель о Россіи. Въ 1709 г. С. сопровождалъ Карла XII въ его походѣ противъ Россіи, участвовалъ въ Полтавскій битвѣ, былъ взятъ въ плѣвъ и сосланъ въ Сибирь, гдѣ пробылъ 13 лѣтъ. Получивъ позволеніе путешествовать по Сибири, С. составилъ подробную ея карту, которая случайно попала въ руки Петра I, нашедшаго ее очень интересной. Послѣ Нимштадтскаго мира С. получилъ разрѣшеніе вернуться въ Швецію. Въ 1730 г. онъ въздаль въ Любекѣ, на нѣмецкомъ яз., книгу: «Историческое и географическое описаніе сѣверной и восточной частей Европы и Азіи». На русскомъ яз. сочиненіе С. напечатано впервые въ 1797 г., подъ заглавіемъ: «Историческое и географическое описаніе полуночно-восточной части Европы и Азіи». Выдержки изъ него, о сибирскихъ инородцахъ, см въ «Сибирскомъ Вѣстникѣ» (1888, № 18—24). В. Р.—ог.

Страбонто (Strabotto)—метрическая форма итальянской любовной лирики, возникшая въ Сициліи и потому называемая также сицилианой (см.). Высто обычной ея формы (*ab ab ab ab*) въ Тосканѣ придумали новую форму *ab ab cc dd*. Третій видъ—*ab ab ab cc*—особенно любимъ поэтами и напоминаетъ октаву. Количество стиховъ можетъ быть увеличено до 10 и даже 12 и уменьшено, какъ это часто дѣлалось въ Тосканѣ, до 6 (*ab ab cc*). Последняя форма и вышеуказанная вторая назывались также *rispetto*, въ виду уваженія, которое пѣвцы оказывали ею своей возлюбленной. Однимъ изъ первыхъ авторовъ С. былъ венеціанецъ Лионардо Джустиніани (ум. 1446), позже Карлоэ (ум. 1515). Послѣ первой половины XVI в. С. исчезло изъ поэзіи и вновь стало примѣняться только въ самое последнее время.

Страна—газета; см. А. Д. Полонскій (XXIV, 360).

Странгуляционная борода (мед.)—наблюдается на шеѣ повѣшенныхъ или удавленныхъ петлею. С. борода на трущѣ бываетъ или единичной, или двойная, или въ нѣсколько рядовъ, смотря по тому, какъ наложена петля. Единичная отъ петли изъ толстой веревки или кустага и т. п. обыкновенно бываетъ широкой; множественныя С. борода—отъ петли изъ тонкой веревки (сахарной бечевки и т.). Цвѣтъ борода желтоватый или буроватый, синеватый или блѣдножелтый. Смотря по направленію и положенію на шеѣ борода, можно приблизительно опредѣлять способъ удушенія. Признаки сюда относящіеся и др. подробности вопроса не могутъ быть здѣсь изложены какъ спеціальныя, но для судебной экспертизы они важны.

Страндбергъ (Карль-Вильгельмъ - Августъ Strandberg)—шведскій писатель (1818—1877). Какъ поэтъ, С. сдѣлался извѣстнымъ, подъ псевдонимомъ *Talis Qualis*, своимъ «*Sångerna i pansar*» («Панцирные пѣсни», 1845). Въ 1848 г. вышелъ второй сборникъ: «*Vieda Rosor*», а въ 1854 г. оба сборника были изданы вмѣстѣ подъ общимъ загл. «*Dikter*». Позже,

въ 1861 г., выпущенъ былъ второй томъ его «*Dikter*», который отличается болѣе мягкимъ и болѣе задушевымъ тономъ, но не меньшимъ патриотизмомъ, благородствомъ мысли и законченностью формы. Между многочисленными переводами С. особенно выдается переводъ Байроновскаго «*Don Juan*». Сборникъ сочиненій С. вышло въ Стокгольмѣ, въ 1877—1878 г.

Странники или *блгуны*—безпопавшійской толкѣ, выродившіеся изъ филипповскаго (см.), въ послѣдней четверти XVIII стол. Основателемъ блгуинства былъ нѣкто *Евоній*, родомъ изъ Переяслава, жившій нѣкоторое время въ средѣ филипповцевъ, потомъ военный девертиръ. Живя въ Москвѣ, онъ пришелъ къ убѣжденію, что даже «крѣпкіе христіане» не заслуживали такого наименованія, вслѣдствіе ихъ двоедушнаго отношенія къ православному и православному правительству, и призналъ необходимымъ бороться съ такимъ, съ точки зрѣнія истого безпопавца, зломъ. Для начала, Евоній послалъ «московскимъ старцамъ» - филипповцамъ 39 вопросовъ, прося дасть ему отвѣты. Отвѣта не было дано, и это побудило вопрошателя тѣмъ настойчивѣе стремиться къ исполненію задуманнаго плана. Исходной точкой послужило для него безпопавщинское ученіе о воцареніи антихриста. Онъ повторилъ старую раскольническую мысль о имп. Петрѣ I, какъ антихристѣ, подыскавъ къ ней какъ можно болѣе мнѣмыхъ доказательствъ, и указалъ чувственнаго антихриста въ лицѣ царствующей особы, какъ преемниковъ Петра и исполнителей воли его. «Апокалипсичный звѣръ—писалъ Евоній,—есть царская власть, плена его—власть гражданская, тѣло его—власть духовная». Въ практическомъ выводѣ это означало, что остался одинъ для «взврующихся» путь ко спасенію—«не пространниці, еже о домѣ, о женѣ, о чадахъ, о торгахъ, о стѣжанихъ поличеніе имѣти», а «тѣсныи и прискорбныи, еже не имѣти ни града, ни села, ни дома». Нужно вступить въ брань съ антихристомъ. Но какъ же вести ее? Такъ какъ открыто бороться нельзя, то «достойнѣ таятся и бѣгаютъ», порвать всё связи съ обществомъ, уклониться отъ всѣхъ гражданскихъ повинностей—видимыхъ знаковъ власти антихристовой: зашиши въ ревизіи, платежа податей, военной службѣ, паспортовъ, присяги. Всякій желающій вступить на этотъ путь, кто-бы онъ ни былъ, православыи или раскольниці, непременно долженъ принять *ново крещеніе*. Рѣшеніе Евоніемъ вопроса въ указанномъ смыслѣ состоялось, вѣроятно, не безъ вліянія со стороны нѣкоего «странника» Іоанна. Кто былъ Іоаннъ и откуда—неизвѣстно; но несомнѣнно, что «случайный незнакомецъ» Евонію былъ для него вліятельнымъ совѣтникомъ. Между прочимъ, онъ далъ Евонію совѣтъ крестить себя самого, что (Евоній и исполнилъ въ 1772 г. Въ пошехонскихъ лѣсахъ Евоній обрѣлъ себѣ первыхъ последователей, но не болѣе восьми. Спрываясь сначала въ лѣсахъ галицскихъ, потомъ въ окрестностяхъ Ярославля, Евоній занимался иконописаніемъ, перепискою книгъ, а также сочинительствомъ.

Онъ былъ большой любитель книгъ. Въ 1792 г. Евонмія умеръ. По смерти Евонмія въ роли наставницы выступила его спутница Ирина Федорова, крестьянка изъ Тверской губ. Она не могла замѣнить Евонмія, но учение его продолжало распространяться, благодаря его сочиненіямъ, изъ которыхъ наибольшее уваженіе въ средѣ С. получалъ такъ назыв. «Цвѣтникъ десятисловный», содержащій обличеніе «вины» и «пороковъ» старообрядцевъ. Ирина перешла въ с. Софѣлки, что на правомъ берегу Волги, въ 15 в. отъ Ярославля, при ручьѣ Велнокорчкѣ. Это село съ тѣхъ поръ стало играть роль столицы бѣгунства; по его имени самый толкъ иначе называется «софѣловскимъ». Послѣдователями Ирины въ Софѣлкахъ явились крестьяне Петръ Крайневъ и Яковъ Яковлевъ. Между ними завязался первый въ исторіи толка споръ о томъ, при какихъ условіяхъ можетъ быть совершенъ приемъ въ согласіе? Яковлевъ, разсуждая въ духѣ Евонмія, утверждалъ, что только тотъ можетъ считаться членомъ бѣгунскаго общества, кто действительно будетъ скрываться; Крайневъ, поддерживаемый Ириной, находилъ возможнымъ принимать въ общество и тѣхъ, кто дастъ обѣтъ выйти въ странство, хоть и будетъ оставаться дома. На первыхъ порахъ споръ окончился тѣмъ, что Яковлевъ оставилъ Софѣлки. На сторонѣ Крайнева были практическія соображенія. Постоянное бродяничество, разрывающая связь между членами толка, грозило его существованію, а также, привлекая люд. бѣдныхъ, бездомныхъ, преступниковъ, уменьшало возможность привлеченія въ согласіе людей богатыхъ, привыкшихъ къ осѣдлости, которые могли-бы материально поддерживать его существованіе. Черезъ нѣсколько лѣтъ самъ Яковлевъ, при свиданіи съ ярославскими бѣгунами на пути своемъ въ Сибирь, въ ссылку, не произнесъ противъ нихъ строгаго осужденія. Съ тѣхъ поръ въ согласіе бѣгуновъ стало входить много лицъ «жиловыхъ». Имъ было поставлено въ обязанность давать приютъ действительнымъ С. При ихъ домахъ существуютъ бѣгунскія «пристанодержательства», связующія бѣгуновъ въ одно цѣлое. Пристаны устраиваются съ тайниками для «крышкисхъ». Тайники бываютъ въ видѣ ямъ подъ лѣстницами, чуланами, иногда за стѣной, или подъ двойной крышей; тайникъ одного дома соединяется съ тайникомъ другого, третьяго и т. д., а тайникъ послѣдняго дома выходитъ куда-нибудь въ садъ, перелѣсокъ, на большую дорогу. Странноприимцы, состоящіе членами толка подъ условіемъ одного обѣта странства, обязаны исполнить этотъ обѣтъ концемъ жизни и умереть въ действительномъ «странствованіи»; но и это требованіе болѣею частью выполняется лишь по формѣ. Предъ приближеніемъ смерти странноприимца, его помѣщаютъ въ тайникъ «прѣбывать въ душевнѣспасительномъ страхѣ», въ позицію же подается объявленіе о его побѣгѣ и затѣмъ, если болѣею положительно безнадеженъ къ выздоровленію, его перекрещиваютъ. Тѣмъ все «странствованіе» и кончается. Въ первой четверти XIX в. въ средѣ бѣгуновъ возникъ

новый споръ по вопросу о деньгахъ: можно ли ихъ брать страннику? Нѣкій Иванъ Петровъ, изъ Костромской губ., рѣшилъ вопросъ въ отрицательномъ смыслѣ, на томъ основаніи, что на деньгахъ находится государственный гербъ. Чтобы отдѣлаться отъ несогласныхъ съ нимъ, онъ крестилъ самъ себя. Шла молва о воздержной жизни новаго проповѣдника, и это склонило многихъ на его сторону. Сначала Иванъ скитался въ окрестностяхъ Ярославля, затѣмъ явля въ понехонскихъ лѣсахъ, наконецъ перешелъ къ Вологдѣ. Послѣдователи Евонмія, несогласившіяся съ Петровымъ, дѣлали попытки къ умиротворенію возникшаго «раскола», но Петровъ до конца жизни († 1860) остался при своемъ мнѣніи. Толкъ «безденежниковъ», въ нѣкоторыхъ мѣстахъ извѣстный также подъ именемъ *антилова* согласія, въ настоящее время незначителенъ. Въ 60-хъ годахъ XIX в. произошло новое раздѣленіе въ бѣгунствѣ, по милости наставника Никиты Семенова, сочинителя «Малаго образа ересей», яраго пропагандиста, ѣздившаго съ своею проповѣдью не только по лѣсамъ пошехонскимъ и вологодскимъ, но и по многимъ городамъ, не исключая и Москвѣ. Въ концѣ 1854 г. Никита былъ взятъ полиціею, но изъявилъ намѣреніе присоединиться къ церкви и былъ освобожденъ, послѣ чего опять сталъ странствовать по Россіи. Для своей общины Никита нашасалъ уставъ, по которому устройствовъ ея представляется въ такомъ видѣ: во главѣ стоитъ управляющій, какъ-бы нѣкій патріархъ; для нѣсколькихъ мѣстъ долженъ быть старшій, вродѣ епископа; въ каждой отдѣльной мѣстности плѣтется настоятель, вродѣ пресвитера. Многие не приняли «статей» Никиты; произошло раздѣленіе. Строгихъ приверженцевъ Семенова называютъ *статейниками* или *сѣрагастами*. Въ то-же время возникъ между С. вопросъ о *бракъ*. Первыми проповѣдниками брачной въ странствѣ жизни были Миропъ Васильевъ изъ Пошехонскаго уѣзда и Николай Косаткинъ—изъ Череповецкаго. Въ семидесятихъ годахъ ихъ мысль нашла усерднаго защитника въ лицѣ крестьянина Новгородской губ. Михаила Кондратьева. Совершать браки стали подъ условіемъ взаимнаго обѣта вѣрности и при пѣвнй молебна. Бѣгунство, по его принципу—самый строгій аскетизмъ. Всѣ С., по идеѣ—никои. Уставы ихъ необыкновенно строги; особенно тяжелы наказанія за грѣхи прогивъ седьмой заповѣди. Не было, однако, ни одного странническаго наставника, который не имѣлъ-бы нѣсколькихъ наложницъ. Пьянство, воровство, убійства также встрѣчаются въ исторіи секты. Ученіе С. нашло себѣ приютъ въ разныхъ мѣстахъ, начиная съ Петербурга и до глубины Сибири, наиболѣе же оно распространиено въ губерніяхъ Ярославской, Костромской, Олонечкой и Владимірской. Ср. А. Веснинскій, «С. или бѣгуны» («Правосл. Обзорніе», 1864, № 8); А. Розовъ, «С. или бѣгуны въ русскомъ расколѣ» («Вѣстникъ Евровы», 1872, №№ 11, 12; 1873, № 1); «Странническое согласіе, основанное бѣгуномъ М. Кондратьевымъ въ 1874 г.» («Братское Слово», 1876,

№ 2, отд. III); «О сектѣ С. и ея развѣтвленіяхъ» («Церк. Вѣстникъ», 1882, № 45); И. К. Пятницкій, «Русскій сектантъ въ своей исторіи. Возникновеніе страннической секты и первоначальная ея исторія по рукописи сектатора» («Странникъ», 1884, №№ 5, 6, 7); архим. Павелъ, «Краткія извѣстія о существующихъ въ расколѣ сектахъ» (СПб., 1889); Ч.—въ, «Секта С. или бѣгуновъ» («Церковный Вѣстникъ», 1890, № 26); проф. Н. Ивановскій, «Старообрядческое бѣдство во его прошедшемъ и настоящемъ» («Странникъ», 1892, №№ 6—7, 8); его же, «Руководство по исторіи и обличенію старообрядческаго раскола» (Казань, 1897, стр. 111—121); П. С. Смирновъ, «Исторія русскаго раскола старообрядства» (СПб., 1895, стр. 114—118); свящ. К. Плотниковъ, «Исторія русскаго раскола, извѣстнаго подъ именемъ старообрядчества» (Петрозаводскъ, 1898, стр. 105—110).

Странникъ — ежемѣсячный духовный журналъ. Основанъ въ 1860 г. протоіереемъ В. В. Гречулевичемъ. Затѣмъ редакторами состояли протоіерей В. И. и свящ. С. В. Протопоповы, А. Васильковъ и приватъ-доцентъ А. Пономаревъ и Е. Прилежавъ. Приложенія къ С.: «Памятники древне-русской литературы», съ предисловіями и филологическими примѣчаніями, и «Общедоступная Богословская Библиотека» (съ 1898 г.). Въ настоящее время издателемъ С. состоитъ проф. А. П. Лоухинъ, редакторомъ — проф. А. И. Пономаревъ.

Страннолюбскій (Александръ Николаевичъ) — извѣстный педагогъ; род. въ 1839 г. Первые годы дѣтства провелъ въ Камчаткѣ, гдѣ отецъ его былъ начальникомъ области; образованіе получилъ въ морскомъ корпусѣ и офицерскихъ его классахъ (нынѣ Николаевская морская академія). Съ 1867 г. до 1894 г. состоялъ въ морскомъ училищѣ преподавателемъ математическихъ наукъ. Преподавалъ и продолжаетъ преподавать и въ другихъ, преимущественно женскихъ учебныхъ заведеніяхъ, между прочимъ на женскихъ педагогическихъ курсахъ. Въ 1860-хъ гг. С. принялъ дѣятельное участіе въ Василеостровской бесплатной школѣ, главнымъ руководителемъ которой былъ О. Э. Резнеръ. Василеостровская школа положила въ основу своей дѣятельности принципъ полнѣйшей непринудительности ученія, совершенное отсутствіе наказаній, наградъ, балловъ, экзаменовъ, ввела обученіе ремесламъ, прогулки, экскурсіи для ознакомленія дѣтей съ различными производствами, музеями и т. п. и основала преподаваніе исключительно на возбужденіи въ дѣтяхъ интереса къ ученію. Школа, по основнымъ своимъ принципамъ, вполне сходилась съ педагогическими воззрѣніями графа Л. Н. Толстого, который овъ примѣнялъ въ своей яснополянской школѣ и въ своемъ педагогическомъ журналѣ «Ясная Поляна». Съ конца 60-хъ годовъ С. примыкаетъ къ движенію, направленному къ улучшенію женскаго образованія: участвуетъ въ организаціи плана первыхъ женскихъ гимназій, читаетъ лекціи въ многочисленныхъ женскихъ кружкахъ, образовавшихся для доставленія женщинамъ воз-

можности подготовиться къ высшему общему и спеціально-медицинскому образованію, читаетъ лекціи на такъ назыв. Аларчическихъ курсахъ. При возникновеніи проекта учрежденія въ СПб. высшихъ женскихъ курсовъ С. участвовалъ въ разработкѣ ихъ организаціи, а когда, въ 1878 г., основалось особое общество для поддержанія этихъ курсовъ, былъ однимъ изъ его учредителей, затѣмъ секретаремъ его въ теченіе 12 лѣтъ, въ самый трудный періодъ жизни курсовъ. Составленный С. въ защиту курсовъ докладъ: «С.-петербургскіе высшіе женскіе курсы» напечат. отдѣльной книжкой, а также при «Отчетѣ общества для доставленія средствъ высшимъ женскимъ курсамъ за 1885—86 гг.». Въ послѣднее десятилѣтіе (1890—1900) С. принимаетъ большое участіе въ трудахъ Имп. русск. техническаго общества, гдѣ состоитъ товарищемъ предсѣдателя постоянной комиссіи по техническому образованію. С. участвовалъ также въ работахъ первыхъ създовъ русскихъ дѣятелей по техническому и профессиональному образованію въ СПб. (1889—90) и въ Москвѣ (1895—96), на которые имъ представлены обширные доклады о женскихъ профессиональныхъ школахъ. Однимъ изъ результатовъ перваго изъ этихъ докладовъ была выработка плана коммерческихъ курсовъ для женщинъ, окончившихъ общее гимназическое образованіе. Первые въ Россіи курсы этого рода были учреждены въ СПб. П. О. Иванининой; С. стоитъ во главѣ учебной части этихъ курсовъ. Кромѣ указанныхъ трудовъ, С. напечат.: «Современное состояніе нѣкоторыхъ вопросовъ, относящихся къ вооруженію (оснасткѣ) и парусности броненосныхъ судовъ» («Морской Сборн.», 1867, №№ 10 и 11), «Организація высшего морского образованія въ Россіи» (СПб., 1878), «Обзоръ системы морского образованія въ иностранныхъ государствахъ» («Морской Сборн.», 1882 и 1883), «Курсъ алгебры, основанный на постепенномъ обобщеніи ариметическихъ задачъ. Дидактическія указанія для преподавателя начальной алгебры» (СПб., 1868) и рядъ статей по вопросамъ образованія, особенно женскаго.

Страннопрійимный домъ — см. Домъ страннопрійимный (X1, 9).

Страннохосты (Paradochurus) — родъ млекопитающихъ семейства выверровыхъ (Viverridae; VI, 218), отряда плотоядныхъ (Carnivora). Рѣзцовъ $\frac{3}{2}$, клыковъ $\frac{1}{1}$, ложно-коренныхъ $\frac{4}{4}$, коренныхъ $\frac{2}{2}$, всего 40 зубовъ. Плоская форма коронки заднихъ коренныхъ и притупленность ея бугорковъ отличаютъ С. отъ другихъ членовъ семейства. Голова спереди заостренная. Уши маленькія, закругленные. Зубовъше вытѣнутые. Конечности умѣренной длины. На переднихъ и заднихъ по 5 пальцевъ. Полустопоходлици. Когти втяжные. Зрачокъ вертикальный. Хвостъ очень длинный, у индійскихъ видовъ способный закручиваться, но не цѣпкій. Въмѣсто желѣзистаго мѣшка настоящихъ выверръ имѣютъ подъ заднепроходнымъ отверстиемъ голая складку кожи, въ глубинѣ которой открываются желѣзы, выделяющія салную вонючую массу. Довольно значительное число видовъ, величиной съ домашнюю.

кошку или нѣсколько крупнѣе, водится исключительно въ южной Азии и на Индо-Малайскомъ архипелагѣ. Живутъ на деревьяхъ, по которымъ отлично лазятъ, и въ дуплахъ. Ведутъ преимущественно ночной образъ жизни. Кромѣ животной пищи, какъ птицы и ихъ яйца, мелкія млекопитающія, насекомыя, питаются и растительной пищей и наносятъ большой вредъ ананаснымъ и кофейнымъ плантациямъ. Нѣкоторые виды легко приручаются. Наиболее известны: *P. niger*, *P. hermaphroditus*, *P. jerdoni*, *P. aureus*, *P. grayi*—въ Индіи и Бирмѣ; *P. philippinensis* на Филиппинскихъ островахъ; *P. lagvatus* въ южномъ Китаѣ и на Формозѣ; *P. leucostyax*—на Малаккѣ, Суматрѣ и Борнео; *P. musschenbroekii*—на Целебесѣ.

Д. П.—ко.

Странскій: 1) *Георгій*—болгарскій политическій дѣятель; род. въ 1848 г., учился медицинѣ въ Бухарестѣ; въ 1874 г. принималъ участіе, въ качествѣ врача, въ сербско-турецкой и русско-турецкой войнахъ 1876—78 гг.; въ 1879 г. былъ членомъ тырновскаго народнаго собранія, гдѣ принадлежалъ къ либеральной партіи; затѣмъ поселялся въ Филиппополѣ, гдѣ игралъ довольно видную роль въ политикѣ; при Алеко-пашѣ былъ (1880—82) директоромъ финансовъ. Во время подготовленія къ перевороту 6 сент. 1885 г. былъ однимъ изъ участниковъ заговора. Когда Крестовичъ-паша былъ низвергнутъ, то вошелъ въ составъ временнаго правительства и сдѣлался даже его предсѣдателемъ, хотя далеко не игралъ первой роли ни среди дѣятелей заговора до переворота, ни во временномъ правительствѣ послѣ переворота: эта роль принадлежала З. Стоянову (см.). Послѣ присоединенія Вост. Румелии къ Болгаріи С. поселился въ Софіи. Въ 1887—90 г. былъ министромъ иностранныхъ дѣлъ въ кабинетѣ Стамбулова. Въ 1893 г. С. былъ однимъ изъ основателей, потомъ дѣятельнымъ сотрудникомъ враждебной Стамбулову газеты «Свободно Слово»; позднѣе участвовалъ въ радикалистской газетѣ «Народни Право». Съ 1898 г. не участвуетъ въ политической дѣятельности. 2) *Адольфъ* С.—чешскій полит. дѣятель, род. въ 1855 г., по происхожденію еврей; былъ адвокатомъ въ Брнонѣ, гдѣ основалъ младочешскія газеты «Mogawské listy», а потомъ «Zidové listy»; въ 1895 г. избранъ, какъ младочешскій кандидатъ, на дополнительныхъ выборахъ въ рейхсратъ, не много спустя—въ моравскій ландтагъ; въ младочешской партіи занимаетъ мѣсто на лѣвомъ ея крылѣ.

В. В.—в.

Странскій (Pavel M. Stránský) — чешскій историкъ (1837—1957). Образование получилъ въ пражскомъ университетѣ; былъ учителемъ и членомъ городского управленія въ Лейтмерицѣ. Будучи ревностнымъ приверженцемъ «братской вѣры» (т. е. чешскихъ братьевъ) и неустрашимымъ оберегателемъ правъ городского сословія, С. велъ борьбу съ католической партіей, окончившуюся тѣмъ, что ему пришлось покинуть страну и поселиться въ Торнѣ, въ качествѣ учителя гимназій. Отъ него остались два крупныхъ историческихъ труда: «De Majestate Bojema», не появившійся въ печати, и «Respublica Bo-

jema» (нѣсколько изданій, между прочимъ въ сборникѣ Гольдста: «Commentarii de regni Bohemiae etc.»; нѣмекій переводъ Прага, 1792—1803). Это произведеніе, очень замѣчательное для своего времени, отличается полнотою, критическимъ отношеніемъ къ предмету, правильностью латинской рѣчи и горячимъ патріотическимъ воодушевленіемъ. Въ спорныхъ пунктахъ авторъ почти совершенно объективно излагаетъ доводы обѣихъ противоположныхъ сторонъ или партій.

Ир. П.

Странствованія животныхъ — см. Миграція.

Странствующій листъ (Phyllium) см. Страшники.

Страсбургеръ (Eduard Strassburger) — нѣмекій ботаникъ, род. въ Варшавѣ въ 1844 г.; учился въ университетахъ въ Боннѣ и Ленѣ; съ 1867 г. состоялъ доцентомъ ботаники въ варшавскомъ университетѣ, а гдѣ 1869 г. профессоромъ въ Ленѣ. Съ 1880 г. состоитъ въ Боннѣ профессоромъ ботаники и директоромъ ботаническаго сада. С. принадлежалъ очень много работъ по микроскопической ботаникѣ (морфологіи и анатоміи растений), главнѣйшая заслуга его состоитъ въ выясненіи сложныхъ явленій въ процессѣ дѣлення кѣлѣтокъ «Ueber Zellbildung und Zelltheilung», нѣсколько изданій) и процессы оплодотворенія двоябрачныхъ растений («Die Befruchtung bei den Coniferen», Iena, 1869, съ 3 табл.; «Die Coniferen und die Gnetaceen», Iena, 1872, съ 26 табл., «Ueber Befruchtung und Zelltheilung», Iena, 1877, съ 9 табл.; «Ueber Polyembryonie», Iena, 1878, съ 5 табл.; «Die Angiospermen und die Gymnospermen», Iena, 1879, съ 22 табл. и мн. др.). Не мала заслуга С. и въ разработкѣ многихъ отдѣловъ микроскопической техники; сочиненія его, касающіяся этого предмета: «Das botanische Präparatium» ее составляетъ настоящую книгу каждаго ботаника-микроскописта, необходимою принадлежностью каждой ботанической лабораторіи. Изъ многочисленныхъ сочиненій С. упомянемъ еще слѣдующія: «Die Befruchtung bei den Farnkräutern» (СПб., 1868), «Ueber Azolla» (Iena, 1872, съ 7 табл.), «Studien über Protoplasma» (Iena, 1876, съ 6 табл.), «Ueber Bau und Wachsthum der Zellhäute» (Iena, 1882, съ 8 табл.), «Ueber den Theilungsvorgang der Zellkerne» (Боннѣ, 1882, съ 3 табл.), «Ueber Befruchtungsvorgang bei den Phanerogamen etc.» (Iena, 1884), «Ueber den Bau und die Verrichtungen der Leitungsbahnen in den Pflanzen» (Iena, 1891, съ 5 табл.). Въ послѣднее время работы С. и его учениковъ появляются въ периодическомъ изданіи «Histologische Beiträge». Послѣ смерти Принцгейма С. состоитъ соиздателемъ и редакторомъ очень цѣннаго ботаническаго журнала: «Jahrbücher für wissenschaftliche Botanik».

С. Ростовцевъ.

Страсбургская клятва—присяга въ вѣрности другъ другу Людовика Нѣмецкаго и Карла Лысаго, данная ими въ Страсбургѣ 14 февраля 842 года. Послѣ того, какъ Лотарь сдѣлался императоромъ и задумалъ отнять земли у Людовика и Карла, своихъ

братьевъ, они, разбив Лотаря при Фонтане, рѣшили тѣснѣе скрѣпить свой союзъ. Съѣхавшись въ Страсбургъ, они произнесли обоюдную клятву. Формулы присяги сохранены Нитгардомъ, единственнымъ свѣтскимъ писателемъ того времени, внукомъ Карла Великаго. Рѣчи обоихъ братьевъ воспроизведены Нитгардомъ на латинскомъ языкѣ, а самая клятва приведена на оригинальномъ языкѣ того времени. Нитгардъ рассказываетъ, что клятва произнесена была Людовикомъ на романскомъ яз., а Карломъ — на тевтонскомъ. Передъ тѣмъ, какъ была произнесена клятва, братья сказали рѣчь собравшемуся народу: Карлъ говорилъ по-тевтонски, чтобы воины Людовика могли его понять, Людовикъ — по романски. Первымъ началъ говорить Людовикъ, какъ старшій. Онъ указалъ въ своей рѣчи на преслѣдованія Лотаремъ Карла и на предоставленіе имъ суду божьему рѣшить, кто изъ нихъ правъ; но такъ какъ онъ продолжалъ враждовать и опустошать ихъ земли, то, «доведенные до крайности», они рѣшили, для обезпеченія благосостоянія государства, не руководимые незаконными страстями, скрѣпить вѣрность и братскую любовь взаимной клятвой, въ присутствіи воиновъ. Если клятва будетъ нарушена кѣмъ-нибудь изъ братьевъ, то воины нарушителя освобождаются отъ повинности и присяги своему государю. Послѣ рѣчи, первый произнесъ присягу Людовикъ. Переводъ ея: «Ради божьей любви и ради христіанскаго народа и нашего общаго спасенія, отъ сего дня и впредь, насколько Богъ дастъ мнѣ званія и силы, такъ буду защищать этого моего брата Карла, и въ помощи и во всякомъ дѣлѣ, какъ то должно по правдѣ защищать брата, съ тѣмъ, чтобы и онъ мнѣ тоже самое сдѣлалъ, и съ Лотаремъ не вступило никогда ни въ какія сношенія, которыя, завѣдомо мнѣ, будутъ вредны этому моему брату Карлу». Таковую же клятву произнесъ и Карлъ на нѣмецкомъ (тевдѣйскомъ) языкѣ (*lingua teutisca*); затѣмъ послѣдовала клятва войска; каждое войско клялось на своемъ языкѣ. «Если Людовикъ сохранитъ клятву, которой онъ клялся своему брату Карлу, а Карлъ, мой государь, съ своей стороны, не сдержитъ ея, а я не буду въ состояніи его удержать и въ томъ ему воспрепятствовать, то никакой помощи не окажу ему противъ Людовика». Текстъ клятвы — драгоценный образецъ языка IX вѣка — заключается въ себѣ, въ передачѣ Нитгарда, сомнительныя формы. Въ немъ впервые сказано определенное разграниченіе двухъ націй — романской и германской. Въ «*Monch. Germ.*» (II, 666) помѣщено изслѣдованіе Гримма о С. клятвѣ. Gaston Varry изслѣдовалъ текстъ Нитгарда со стороны филологической.

II. К.—ий.

Страсбургъ (*Strassburg im Elsass, Strasbourg*, въ среднѣ вѣка *Strataburgum*) — глав. городъ германской имперской области Эльзасъ-Лотарингій, первоклассная крѣпость, въ 45 км. къ Ю отъ французской границы и въ 3 км. къ З отъ р. Рейна, на прибрежьи его Ильв, въ самой низкой части Рейнской низменности (143 м. н. ур. м.). Климатъ мягкій; средняя годовая температура

10 Ц. (июльская + 19,2 Ц., январская — 0,3 Ц.); осадковъ 677,7 мм. Въ 1871 г. считалось 85654 жит., въ 1880 г. 104471, въ 1890 г. 123500, въ 1895 г. 135608, въ томъ числѣ 78017 гражданъ Эльзасъ-Лотарингской обл., 54301 др. частей Германіи и 3290 иностранцевъ. С. состоитъ изъ стараго города (*Altstadt*) и новыхъ частей, присоединенныхъ къ городу въ 1880 г. и увеличившихъ площадь его съ 230 до 614 гект. Знаменитый страсбургскій соборъ (*Münster, Monasterium beatae Mariae Virginis*) представляетъ собою всѣ стадіи средневѣковаго зодчества, отъ ранняго романскаго до поздняго готическаго стиля. Поперечный нефъ и хоры — романскаго стиля (XI—XII в.). продольный нефъ — ранняго готическаго (оконченъ въ 1275 г.), западный фасадъ (1277—1365) и башня (142 метра, окончена въ 1439 г.) — эпохи расцвѣта готическаго стиля. Въ 1772—78 гг. пристроены аркады въ поздне-готическ. стилѣ; въ 1878 г. возведенъ надъ средокрестіемъ куполь въ романскомъ стилѣ. Длина 110 м., ширина 41 м., высота средняго нефа 30 м. Росписныя окна XII—XV вв.; фрески Штейнле на хорахъ. Известные астрономическіе часы, изготовленные въ XIV в., реставрированны въ 1839—42 гг. Црк. св. Фомы съ великолѣпной гробницей Морича Саксонскаго (раб. Пайгала, 1776). Памятники Гутенбергу (работы Давида Анжеракаго) и ген. Кюеберу. Бывшая ратуша — великолѣпное зданіе въ стилѣ Возрожденія (1582—85), зданіе «*Die Grosse Metzsig*» 1587 г. (теперь рынокъ съ художественно-промышленнымъ музеемъ), бывшій епископскій дворецъ (теперь городскіе музеи), императорскій дворецъ (1833—38), великолѣпный центральный вокзалъ. Университетъ; съ библиотекъ въ 700 т. томовъ. Сигарныя и табачныя фабрики, кожевенное производство, лѣтне колоколовъ, изготовленіе органовъ и башенныхъ часовъ, винокуренныя и пивоваренныя заводы, паркетное и обойное производство, фабрики биллиардовъ, хирургическихъ инструментовъ, консервное производство, особенно славится производство паштетовъ (вывозится на 1,6 милл. марокъ). Значительная торговля лѣсомъ, углемъ, желѣзомъ, табакомъ и хлѣбомъ. Соеобщеніе съ рейнскими гаванями чрезъ р. Ильв. Въ 1892 г. воздвигнуты въ гаваняхъ новыя обширныя склады. Укрѣпленія С., построенныя въ 1632—34 г. Вобаномъ, расширены послѣ 1871 г. 13 новыми фортами.

Исторія. Во времена импер. Августа на мѣстѣ С. находился городъ *Argentoratum*; здѣсь была главная квартира 8-го легіона. Въ 357 г. по Р. Хр. импер. Юлианъ одержалъ здѣсь побѣду надъ алеманнами, но въ 406 г. послѣдніе овладѣли городомъ. Во времена Меровинговъ здѣсь было основано епископство, епископъ сдѣлался главой города. Постепенно въ XI и XII в. городское управленіе перешло къ гражданамъ. Въ среднѣ XII в. С. получилъ права имперскаго города. XIV, XV и XVI вв. — эпоха расцвѣта городской жизни; объ этомъ свидѣтельствуетъ, между прочимъ, постройка знаменитаго собора. Въ С. Гутенбергъ основалъ свою первую типографію. Реформація равно наша сюда доступъ въ городъ; въ 1529 г. было отмѣнено католическое богослуженіе.

Въ 1621 г. основанъ университетъ. Въ 1680—81 г. Людовикъ XIV, среди полнаго мира, занявъ городъ и объявивъ его присоединеннымъ къ Франціи. Рисвикскій мирный трактатъ (1697) оставялъ С. за Франціей. Въ 1870 г. С. былъ осажденъ прусскими войсками и сдался, послѣ упорной обороны, съ гарнизономъ въ 17000 челов. Бомбардировкой были уничтожены 448 зданій, въ томъ числѣ городская бібліотека. На отстройку всѣхъ разрушенныхъ зданій было отпущено изъ герм. имперской казны 40 милл. марокъ. Въ 1873 г., вслѣдствіе враждебнаго къ Германіи отношенія, городской совѣтъ и мэръ были устранены отъ должности, а городъ управленіе передано правительственному комиссару. Лишь въ 1886 г. были допущены выборы, и въ главѣ города сталъ примирившійся съ новымъ положеніемъ вещей городской совѣтъ. Ср. Schmoller, «Strassburgs Blüte im XIII Jahrh.» (Стр., 1875); его же, «Strassburg zur Zeit der Zunftkämpfe» (тамъ же, 1875); Seyboth, «Das alte S. vom XIII Jahrh. bis 1870» (1890); «Strassburger Chroniken» (изд. Герелемъ, Лпц., 1870); «Kleine Strassburger Chronik 1424—1615» (изд. Рейсомъ, Стр., 1889); «Urkunden und Akten d. Stadt S.» (1879—97); Rathgeber, «Reformationsgeschichte der Stadt S.» (Штутгартъ, 1871); Baum, «Magistrat u. Reformation in S. bis 1529» (Стр., 1887); Legrelle «Louis XIV et Strassbourg» (П., 1887); Neubaus, «Der Friede zu Ryswik und die Abtretung von S. an Frankreich» (1874); Wagner, «Gesch. der Belagerung von S. im J. 1870.» (Б., 1874 77); Staehling, «Histoire contemporaine de S., 1830—72» (1887); Euting, «Beschreibung der Stadt S.» (1896).

Страсы или *страсы* — подражаніе или поддѣлка природныхъ драгоценныхъ камней изъ стекла. Поддѣлки такого рода уже въ глубокой древности (въ Египтѣ и Финикіи, а впоследствии и въ Римѣ) были настолько искусны, что многія изъ нихъ долгое время почитались за настоящіе драгоценные камни; такъ, известная древняя ваза, привезенная изъ Палестины во время крестовыхъ походовъ въ 1101 г. въ Геную и хранившаяся въ тамошнемъ музеѣ подъ названіемъ Sacro catino di Smeraldo, только во времена Наполеона, который велѣлъ перенести ее въ Парижъ, была распознана Гюйтономъ (Guyton, «Annales de Chemie», 1807) какъ поддѣлка изумруда изъ стекла. Названіе С. происходитъ отъ имени ювелира Страсса (Strass), жившаго въ концѣ XVIII стол. и славившагося приготовленіемъ искусственныхъ камней. Распознаваніе природныхъ драгоценныхъ камней отъ искусственныхъ не представляетъ затрудненій; при нахыѣт и вниманіи послѣдніе узнаются на взглядъ, особенно поддѣльные бриллынты, рубины, сапфиры, изумруды, а лучше всего по твердости и уд. вѣсу. По опытамъ Ауробаха (1894), стекло имѣть твердость по минералогической шкалѣ Моса отъ 5 до 7; послѣднее число соответствуетъ твердости кварца, сѣдвательно, всѣ искусственные камни будутъ чертятся кварцемъ и стальными напилькомъ. О распознаваніи по уд. вѣсу см. Драгоценные камни. Марго (1898) предлагать

для отличія бриллынтовъ настоящихъ отъ С. и др. поддѣлокъ ихъ изъ природныхъ камней, какъ, напр., изъ безцвѣтныхъ топазовъ, фенакитовъ, шлифованныхъ подъ бриллынтовую грань, испытывать пробою на черту карандашемъ изъ магнеіи или алюминія, которые оставляютъ ясныя металлическія слѣды на всѣхъ минералахъ, заключающихъ въ составѣ кремнеземъ и глиноземъ, а слѣдъ и стеклѣ; испытаніе это облегчается, если поверхность камня будетъ слегка влажная. По составу своему, С. есть свинцово-борное стекло, сходное съ оптическимъ флинтгласомъ (см. Стекло оптическое и Стекляное производство). Такъ какъ отъ С. требуется большой блескъ, то какъ щелочъ употребляютъ калиевыя соли; съ этою же цѣлью обогащаютъ сплавъ болѣшимъ количествомъ окиси свинца, которая вмѣстѣ съ тѣмъ даетъ легкоплавкость, усиленную борнымъ ангидридомъ, что способствуетъ получению болѣе однороднаго и чистаго сплава. Для окрашивания въ различные цвѣта въ составъ стекла вводятъ окрашивающіе окислы. Въ послѣднее время, какъ безцвѣтный основной составъ, для увеличенія твердости входить въ употребленіе глиноземное стекло состава, приблизительно, $4,5\text{SiO}_2$, $\text{Al}_2\text{O}_3 \cdot 3\text{CaO}$ (Duboin, 1898), въ которомъ для большаго блеска и плотности часть извести замѣняется баритомъ (см. Стекл. прозв.); но эти составы требуютъ значительно высшей температуры для плавленія и получения чистыхъ и однородныхъ сплавовъ, а потому требуютъ особо приспособленныхъ печей. Материалы для приготовленія С. употребляются въ возможно чистомъ состояніи: такъ, кремнеземъ въ видѣ горнаго хрустала представляеть, въ отобранныхъ безцвѣтныхъ кристаллахъ, самый лучшій матеріалъ, по отсутствію постороннихъ подмѣсей. Кремней, кварцъ и песокъ избѣгаютъ или выбираютъ болѣе чистые, для удаленія же слѣдовъ окиси желѣза обрабатываются, по измелченіи, соляной кислотой. Щелочъ, въ видѣ поташа, подвергается многократной кристаллизаціи и обрабатывается алкогелемъ. Борный ангидридъ вводится въ видѣ буры и борной кислоты, окисъ свинца—въ видѣ сурника и бѣлладъ, кромѣ того, для освѣтленія прибавляютъ бѣлый мышьякъ (мышьяковатый ангидридъ). Для *безцвѣтныхъ* С., служащихъ подражаніемъ бриллынтамъ, берутъ, по Луаселю (Louysel): бѣлаго песку, очищеннаго соляной кислотой, 100 вѣс. част., суріку 150, поташа 30—35, прокаленной буры 10, бѣлаго мышьяку 1 ч. По Дуо-Виланду (Donold-Wieland): горнаго хрустала—100, суріку—158, поташу—55, борной кислоты—6, бѣлаго мышьяку—0,2 ч. *Изумрудъ* искусственный получается прибавленіемъ окиси мѣди и окиси хрома; такъ, по Дуо-Виланду на 1000 ч. безцвѣтнаго состава прибавляется 0,8 ч. окиси мѣди, полученной осажденіемъ и промывкой, такого же качества окиси хрома—0,2 ч. Шрадеръ для закрашивания употребляетъ комбинаціи окиси мѣди съ окисью желѣза, урана и кобальта для полученія болѣе темныхъ оттѣнковъ изумруда. Въ тѣхъ составахъ, гдѣ входить окисъ мѣди, для частоты цвѣта полезно часть поташа замѣнять селитрой, если

составъ С. употребляется не въ сплавленномъ состоянн, а если въ сплавленномъ, то небольшое ея количество примѣшивается къ окислямъ, чтобы воспрепятствовать переходу окиси мѣди въ закисъ. *Гранаты* искусственные, въ подражаніе природнымъ, дѣлаются разныхъ цвѣтовъ; такъ, напр., для подражанія сирійскому гранату, на 1000 ч. безцвѣтнаго С. берется сурьмянаго стекла 500 ч., кассіева пурпура 4 ч., окиси марганца 4 ч.; другой отбѣнокъ получается прибавленіемъ окиси желѣза безъ сурьмянаго стекла. *Опалъ олеовый* получается, по Вастенеру, по слѣдующему рецепту: бѣлаго очищеннаго песку—100, сурьки—80, поташу—40, селитры каліевой—8 и окиси олова—16 ч. Здѣсь окись олова придаетъ сплаву полупрозрачность природнаго опала, каковая достигается также съ успѣхомъ прибавленіемъ бѣлаго мышиака (не мѣнѣе 10%) или костяной золы. *Рубины*, получаемые посредствомъ закрашиванія состава одной окисью марганца, бывають не столь блестящихъ цвѣтовъ, какъ полученные со смѣсью окислей сурьмы, марганца и соединеній золота. Для полученія розоваго богемскаго рубина берется на 100 ч. бѣлаго песку 150 ч. сурьки, 30 ч. поташу, 5 ч. гремучаго золота, растертаго со скинндаромъ, 5 ч. сѣрнистой сурьмы (блескъ сурьмяной) и 5 ч. перениси марганца. *Сапфиръ синий*, восточный, получается закрашиваніемъ безцвѣтнаго С. или чистою окисью кобальта въ количествѣ ок. 0,08%, или смѣсью ея съ окисью мѣди (ок. 2,5%) въ послѣднемъ случаѣ получается болѣе глубокой отбѣнокъ. *Топазъ* искусственный, хорошаго отбѣнка, по Дю-Виланду, получается по слѣдующему рецепту: 1000 ч. безцвѣтнаго С., 10 ч. сурьмянаго стекла и 1 ч. кассіева пурпура; также возможно подогнать окраску подъ топазъ посредствомъ смѣси окисей марганца и желѣза, съ преобладаніемъ окиси марганца, но это труднѣе. *Турмалинъ*, имѣющій красновато-бурый отбѣнокъ, получается весьма подходящихъ цвѣтовъ подъ природные закрашиваніемъ окисью никкеля, но при этомъ необходимо, чтобы свиндово-борное стекло имѣло натровое основаніе; окись никкеля вводится въ количествѣ около 0,7%. Сплавы, получаемые для С., по затвердѣнн, при медленномъ охлажденн, подвергаются отбѣркѣ по чистотѣ и однородности, какъ оптическое стекло (см.), и затѣмъ шлифованію съ граненіемъ и полировкѣ; первое производится посредствомъ палдака, а послѣднее—тонкимъ крокусомъ. С. П. Пытузова. Д.

Страстная икона Богородицы— первоначально находилась въ Нижнемъ-Новгородѣ, затѣмъ въ селѣ Паллапахъ, а въ 1641 г. перенесена въ Москву. На мѣстѣ ея срутенн, у Тверскихъ воротъ, построена была сначала церковь, а въ 1654 г.—двѣнчій монастырь, называемый *Страстнымъ*. Названіе «С» икона получила отъ того, что около икна Богоматери изображаются два ангела съ орудіями страстей Господнихъ. Празднованіе иконѣ совершается 13 августа и въ шестое воскресенье послѣ Пасхи. См. С. Снегирева, «Земная жизнь Пресв. Богородицы и описаніе святыхъ чудотворныхъ ея иконъ» (СПб.,

1891); И. Споранскій, «Сказанія о чудотворныхъ иконахъ Божіей Матери, болѣе извѣстныхъ и особенно чтимыхъ въ средѣ правосл. русскаго народа» (изд. 3, Смоленскъ, 1898).

Страстная недѣля— см. Великая седмица.

Страстная-Богородицы-Одигитрии-Новодѣвчій, женскій. 3-го класса **монастырь**.— въ Москвѣ. Основанъ царемъ Алексѣемъ Михайловичемъ около половины XVII в., при церкви, построенной въ 1641 г. по случаю перенесенія сюда изъ с. Паллп. Нижегородской губерніи, Чудотворной иконы Одигитрии Божіей Матери, наз. «Страстная». Въ соборномъ храмѣ находится «честная глава» св. великомученицы Анастасн Узоръшительницы (съ 1841 г.). Одинъ изъ немногихъ С. монастырей уцѣлѣвъ во время пожара 1812 года. См. очеркъ его исторн въ «Чтеніяхъ Московскаго Общества Исторн и Древностей Росс.» за 1876 г., т. II.

Страстные евангелія—имѣють своимъ содержаніемъ благовѣстіе о страданіяхъ и смерти Спасителя, выбранное изъ всѣхъ евангелістовъ и раздѣленное на двѣнадцать чтеній, по числу часовъ ночи, чѣмъ указывается, что вѣрующіе должны всю ночь провести въ слушанн евангелій, подобно апостоламъ, сопровождавшимъ своего Учителя и Господа въ садъ Геосманскій. Чтеніе С. евангелій обставлено нѣкоторыми особенностями: оно предвзается и сопровождается соответствующимъ нхъ содержанію пѣніемъ: «Слова долготерпѣнн Твоему, Господи» возвѣщается благовѣстомъ, выслушивается вѣрующн при возженнхъ свѣчахъ. С. евангелія читаются на утренѣ въ великіи чытокъ. О чтенн С. евангелій въ этотъ день упоминаетъ уже Іоаннъ Златоустъ.

Страстотерпцы—такъ называются въ православной церкви вообще всѣ хрнстіанскіе мученики, но въ частности этимъ именемъ означаются иногда тѣ изъ ннхъ, которые претерпѣли *страданія* во имя Исуса Христа, по коварству и клеветѣ ближнихъ—единовѣрцевъ. Таковы, напр., преподобный Дудя, жившій въ V в., и Димитрій Царевичъ.

Страстоцвѣтныя (Passifloraceae).— Семейство двудольныхъ раздѣленноцѣстныхъ растений, заключающее въ себѣ до 320 видовъ, распространенныхъ въ тропическомъ поясѣ обонхъ полушарій, но, главнымъ образомъ, въ тропической Америкѣ. Сюда принадлежать травы или полукустарнички съ лазящимъ посредствомъ уснковъ, стеблемъ и очередными цвѣтными или дланевидноопастиными, рѣдко чернстосложнымъ (у *Deidamia*) листьями. Цвѣты правильные и состоятъ изъ 5 чашелистиковъ и столько же лепестковъ, за которыми, внутри цвѣтка, находится особый дискъ, состояющій изъ одной или нѣсколькихъ кружковъ особыхъ цвѣтныхъ нитей и выростовъ. Цвѣточная ось продолжается внутри цвѣтка въ особую подставку, возвышающуюся надъ вѣнчикомъ и несущую на вершинѣ пять тычинокъ съ свѣшивающимися наружу пыльниками и одногнздуною завязью, состоящую изъ трехъ плодонистиковъ и ока-

чивающуюся тремя столбиками. Плоды одно- и двудольная. Сюда относятся 18 родовъ, изъ которыхъ самый обширный, заключающій въ себѣ до 250 видовъ, родъ *Passiflora*, давшій название всему семейству. Ср. Engler u. Prantl, «Die nat. Pflanzenfamilien» (т. III, отд. 6 а, стр. 69—94), С. *Коржневскій*.

Страстоцвѣтъ (*Passiflora*).—Родъ растений изъ сем. страстоцвѣтныхъ, заключающій въ себѣ до 250 видовъ, изъ которыхъ большая часть обитаетъ въ тропической Америкѣ, особенно въ Бразиліи и Перу, немногіе виды встрѣчаются въ тропической Азій и Австраліи, а одинъ видъ на о-вѣ Мадагаскаръ. Сюда принадлежатъ травы или кустарнички съ лазящими стеблемъ и очередными цѣльными или пальчато-лопастными листьями. Цвѣты крупные, большею частью красивые. Сочные плоды многихъ видовъ С. употребляются въ пищу. Нѣкоторые виды разводятся какъ декоративныя растенія, въ комнатахъ или оранжереяхъ; болѣе выносливыя изъ нихъ, именно *P. coerulea* и *incarnata*, уже въ средней Европѣ, а тѣмъ болѣе на Югѣ могутъ переносить зиму и разводиться на открытомъ воздухѣ. Виды С. были занесены въ Италію въ началѣ XVI стол. и назывались *Grapadilla*, такъ какъ съдобные плоды сравнивались съ гранатами. Въ концѣ XVI стол. католическіе мисіонеры начали находить въ цвѣтахъ С. эмблему страданій Христа, при чемъ коронку диска сравнивали съ терновымъ вѣнцомъ, три булавовидныхъ столбика—съ гвоздями креста, а въ пяти тычинкахъ видѣли указаніе на пять ранъ Иисуса Христа. Это сравненіе и подало поводъ къ названію растенія *Passiflora*, т. е. С. *Коржневскій*.

Стратегема—военная хитрость. Въ прежнее время, при небольшихъ арміяхъ и театрахъ военныхъ дѣйствій, онѣ имѣли болѣе значеніе, чѣмъ теперь, когда, при значительныхъ силахъ, употребляемыхъ на войнѣ, условія пространства и времени, а также подготовительныя стратегическія операціи сдѣлались настолько сложными, что обмануть противника почти нѣтъ возможности. То, что понималось прежде подъ словомъ С., теперь перемѣстилось или, вѣрнѣе, возможно еще въ области тактики.

Стратегическіе пункты—пункты театра войны, обладаніе которыми даетъ значительныя стратегическія выгоды, напр. важные центры народной жизни, узлы путей, переправы черезъ значительныя рѣки или важные проходы въ горахъ, болотистыхъ и лѣсныхъ пространствахъ и т. п.

Стратегическія линіи—пустыни, горные хребты, рѣки, лѣсныя и болотистыя пространства, пересекающія операціонныя направленія арміи и затрудняющія свободу маневрированія войскъ во всѣхъ направленіяхъ. Обороняющій пользуется этими линіями, чтобы задержать непріятеля и выиграть время. Онѣ играли большую роль въ періоды слабости тактики, т. е. когда она не обладала необходимыми формами и средствами для производства сильныхъ атакъ (эпоха линейной тактики); въ то время по границамъ иногда строили на десятки и сот-

ни версты искусственныя оборонительныя линіи изъ редановъ или ланетовъ, соединенныхъ куртинами. Слабость тактики, а также стремленіе занять возможно болѣе широкій фронтъ, съ цѣлью прикрыть тылъ арміи, вызвали кордонную систему, неразрывно связанную съ оборонительными линіями. Петръ Великій первый протестовалъ противъ пользованія кордонной системой въ связи съ оборонительными линіями; Наполеонъ также отрицательно отнесся къ этому вопросу стратегіи. Современная стратегія допускаетъ временное пользованіе оборонительными линіями, для небольшихъ частей арміи, только съ цѣлью выигрыша времени, и притомъ въ весьма ограниченныхъ размѣрахъ.

Стратегія—наука о войнѣ, въ частности наука полководца. Она изучаетъ войну съ двухъ главнѣйшихъ точекъ зрѣнія: 1) какъ явленіе въ жизни человѣческихъ обществъ и 2) съ точки зрѣнія специально военной, т. е. употребленія силы для одержанія побѣды надъ врагомъ. Изученіе войны, какъ явленія въ жизни человѣческихъ обществъ, составляетъ одинъ изъ отдѣловъ динамической социологіи; степень научности ея выводовъ въ этой области находится въ полной зависимости отъ развитія социологіи. Изслѣдованіе вопроса объ употребленіи силы съ военными цѣлями составляетъ предметъ теоріи военного искусства. Изучая военныя явленія прошлаго и настоящаго времени, С. стремится установить возможно широкія обобщенія, по которымъ можно было-бы объяснять военныя явленія и даже предсказывать ихъ; послѣднее не всегда возможно, но тѣмъ не менѣе эта часть С. уже вышла изъ описательнаго періода и вступила во второй періодъ научнаго развитія—періодъ классификаціи, частныхъ обобщеній. Общія идеи (принципы) военного искусства признавались съ древнѣйшихъ временъ. Первые попытки къ обобщеніямъ, къ выясненію сущности военныхъ явленій, встрѣчаются еще у Геродота, потомъ у Фукидида, Ксенофонта, Полибیا. Это не были еще спеціальныя трактаты о войнѣ: послѣдніе появились значительно позже, когда въ описаніяхъ дѣяній великихъ полководцевъ накопилось достаточное матеріаловъ для обобщеній. Замѣчательно, что этого рода сочиненія стали появляться въ Римѣ въ періодъ упадка военного искусства, въ концѣ перваго и въ послѣдующіе вѣка послѣ Р. Хр. Къ такимъ сочиненіямъ, дошедшимъ до насъ, относятся произведенія Фронтіна, Полиена, Вегенія, Оносандра, императоровъ Маврікія, Льва VI Философа и др.; изъ нихъ наиболее содержательны сочиненія Вегенія (конецъ IV в.) и особенно Оносандра (V в.), который, въ своей «*Стратегіи или наукѣ побѣждать*», чисто догматическимъ путемъ излагаетъ основныя положенія военной науки. Сочиненіе императора Маврікія «*Strategicum*» представляетъ шагъ впередъ въ развитіи С. Сочиненіе императора Льва VI Философа (IX в.) «*О военномъ учрежденіяхъ*»—ничто иное, какъ компиляція трудовъ Вегенія, Оносандра и Маврікія, при чемъ второстепеннымъ пред-

метамъ, какъ стратагеми и военныя хитрости, придаетъ преувеличенное значение. Это сочинение было переведено на русский языкъ, по приказанію Петра Великаго. Новые народы, унаследовавшіе остатки римской имперіи и заставшіе римское военное искусство въ періодъ упадка, долго примѣняли примитивные военные приемы. Крестовые походы, познакомившіе ихъ съ болѣе высокими военнымъ искусствомъ Востока, вызвали первый теоретическій трактатъ по военному искусству—сочиненіе Маріно Сануто (между 1306—1321): «*Секретная книга о новомъ завоеваніи и сохраненіи Святой Земли*», въ которомъ онъ доказываетъ, что завоеваніе Палестины дѣло неутрудное, если взяться за него съ знаніемъ дѣла вообще и военного искусства въ особенности и съ соответствующею организациею вооруженныхъ силъ, при чемъ даетъ много дѣльных совѣтовъ и указаній. Ознакомившись въ эпоху Возрожденія съ идеями классическаго міра, западно европейское общество натолкнулось и на трактаты по военному искусству, вызвавшіе появленіе нѣсколькихъ сочиненій, изъ которыхъ наиболее серьезнымъ по содержанию считается «*Arte della guerra*», Макиавелли. Въ XVII столѣтіи пользовалось извѣстностью сочиненіе Монтекукули: «*Диспозиція*», съ весьма здравыми понятіями о С. и объ отношеніяхъ ея къ политикѣ и тактикѣ. Вѣрные взгляды на эти вопросы встрѣчаются также въ сочиненіяхъ Пюиссегора и Морина Саксонскаго, но наиболее крупный шагъ впередъ представляетъ сочиненіе маркиза Сильва (офицера сардинскаго генеральнаго штаба): «*Pensées sur la tactique et la stratégie, ou vrais principes de la science militaire*» (Туринъ, 1778). Сильва совершенно правильно опредѣляетъ задачу С., какъ теоріи военного искусства, возлагая на нее составленіе плановъ операцій и выработку общихъ идей (принциповъ) военного искусства. Онъ горячо отстаиваетъ послѣдній отъ нападеній и тогда уже значительнаго числа ихъ отрицателей. XVIII-е столѣтіе выдвинуло цѣлый рядъ даровитыхъ писателей по теоріи военного искусства. Ллойдъ по справедливости считается отцомъ теоріи С. Его «*Военныя и политическія записки*», составляющія вступленіе къ предпринятому имъ обширному военно-историческому труду, «*Исторіи 7-лѣтней войны*» — первый научный трактатъ по С. Онъ опредѣляетъ здѣсь предѣлы и направленіе, въ которыхъ должна быть разрабатываема С., устанавливаетъ ученіе объ операціонной линіи (идея операціи по цѣли и направленію), придавая ему первенствующее значеніе въ С., рельефно выдвигаетъ значеніе принципа сосредоточенія силъ, говоритъ о вліяніи на войну политики, мѣстнаго элемента и моральныхъ данныхъ. Впрочемъ сочиненіе Ллойда не отличается законченностью. Всегда за Ллойдомъ являлся рядъ писателей-аналитиковъ, разобравшихъ вопросъ о веденіи военныхъ дѣйствій исключительно плн. по крайней мѣрѣ, предпочтительно въ зависимости отъ одного какого-либо элемента. Сюда принадлежатъ Бюловъ, Жомини, Ронья, эрцгерцогъ Карлъ. Бюловъ строитъ свою систему веденія войны,

предполагая, что арміи исключительно до-вольствуются изъ магазиновъ, почему даетъ преувеличенное значеніе базъ и сообщеніямъ арміи. Жомини на первый планъ выдвигаетъ принципъ сосредоточенія силъ. Ронья вноситъ въ большихъ размѣрахъ инженерный элементъ для обезпеченія операцій. Эрцгерцогъ Карлъ съ исключительнымъ вниманіемъ изучаетъ вліяніе мѣстнаго элемента въ С. Эти односторонне изслѣдователи вызвали появленіе трактата Клаузевица: «*Vom Kriege*», который, вмѣстѣ съ послѣднимъ трудомъ Жомини: «*Précis de l'art de la guerre*», достоинъ занять самое почетное мѣсто въ литературѣ С. Ученикъ Канта, участникъ Наполеоновскихъ войнъ, извѣстный военный историкъ, Клаузевицъ подъ конецъ жизни написалъ свой замѣчательный трактатъ, но не успѣлъ окончательно обработать послѣднихъ главъ сочиненія, которое было издано уже послѣ смерти автора (1831 г.) его вдовою. Клаузевицъ восталъ противъ созданія стратегическихъ системъ (шаблоновъ) и правилъ для дѣйствій; онъ ставитъ задачей теоріи объясненіе сущности (свойствъ) военныхъ предметовъ (элементовъ) и явленій. Послѣ Клаузевица нѣмецкая школа выдвинула цѣлый рядъ писателей по стратегіи: Виллизена, Беренхорста, Деккера, Вагнера и др. Одинъ изъ нихъ, какъ Виллизонъ и Вагнеръ, старались установить доктрины науки; другіе, какъ Деккеръ, подобно Клаузевицу отрицали ее. Почти всѣ новѣйшіе писатели по С. являются только дальнѣйшими истолкователями и популяризаторами своихъ предшественниковъ. Въ германской литературѣ выдвинулись Блуме, Бронзартъ, фонъ-деръ-Гольцъ, Гогенлоэ-Ингельфингенъ, Горстціиъ и по французской — Берто, Пьерронъ, Деррекаге и Леваль. Блуме и Гольцъ являются популяризаторами идей Клаузевица; Бронзартъ, Гогенлоэ, Горстціиъ, Пьерронъ, Деррекаге и Леваль заняты изученіемъ исключительно технической стороны С.; только Берто стремится установить правильный взглядъ на общія идеи (принципы) теоріи военного искусства. У насъ въ Россіи Петръ Великій приказалъ перевести на славяно-русскій яз. сочиненіе по стратегіи императора Льва Философа, но въ послѣдующую эпоху упадка военного искусства въ этой области не было сдѣлано ничего. Позднѣйшіе русскіе писатели подражали сначала нѣмцамъ, потомъ — Жомини, перешедшему на русскую службу; по его мысли была учреждена императорская военная академія, назначеніе которой состояло въ приведеніи къ единству началъ и метода преподаванія С. (и тактики) въ военно-учебныхъ заведеніяхъ. Профессора этой академіи и должны были явиться первыми пионерами на поприщѣ разработки военной науки. Первые изъ нихъ, какъ Медемъ, Богдановичъ и др., ограничивались изученіемъ исторіи С. и только за послѣднее время, благодаря трудамъ Леера, наука сдѣлала быстрые шаги впередъ: труды Леера по С. пользуются всемірною извѣстностью. Онъ установилъ правильный взглядъ на задачи теоріи («*Методъ военныхъ наукъ*», 1894 г.) и значеніе общихъ идей (принциповъ) для военного дѣла. Хотя

и у нас идет борьба между двумя школами — сторонников принципов военной науки и отрицателей их (Петровъ, Масловъ и др.), но этот спор служит на пользу науки, заставляя защитников принципов определеннее формулировать свое учение и воздерживаться от преувеличений. Во всяком практическом дѣлѣ есть общія идеи (принципы), лежащія въ его основу; тоже должно быть и въ военномъ искусствѣ. Эти общія идеи не даютъ прямого рѣшенія вопроса, но онѣ настолько существенны, что пренебреженіе ими уменьшаетъ успѣхъ, а иногда ведетъ къ катастрофамъ. Изучая историческимъ путемъ военное искусство въ лицѣ выстныхъ его представителей — великихъ полководцевъ, можно придти къ слѣдующимъ важнѣйшимъ положеніямъ, крайне важнымъ для успѣха военныхъ операций: 1) нужно имѣть хорошую армию, какъ орудіе для достиженія цѣли войны; 2) удачной политикой создать благоприятную для себя обстановку; 3) сосредоточить на важнѣйшемъ театрѣ войны возможно превосходящія силы, не останавливаясь передъ рискомъ неудачи на второстепенныхъ театрахъ и пунктахъ; 4) лучше наступать, чѣмъ обороняться; 5) держать войска ~~пункто по~~ возможности сосредоточенно, а не разбрасывать; 6) въ бою искать рѣшенія операціи, сосредоточивая для этого все, что только возможно, къ полю сраженія, а на самомъ полѣ битвы — на важнѣйшемъ его участкѣ, въ рѣшительный моментъ боя; 7) съ настойчивостью развивать одержанный успѣхъ, до полного истребленія нравственныхъ и материальныхъ силъ противника; 8) употреблять всевозможныя средства для подъема духа и бодрости войскъ, и, наконецъ, 9) вести войну съ возможно большимъ напряженіемъ силъ и дѣятельности. Техническая сторона стратегическихъ операцій находится въ большой зависимости отъ организаціи слабѣнныя арміи и, слѣдовательно, отъ устройства ея тыла и системы подвозовъ. ~~Вкратцѣ можно такъ~~ обрисовать подготовку къ войнѣ и веденіе ея. Изучивъ политическую обстановку государства и преслѣдуемая имъ цѣли, можно опредѣлить, при какихъ условіяхъ можетъ произойти война. Опредѣливъ противниковъ, можно поставить цѣль войны и направление операцій (выборъ операціонной линіи), чему и должна отвѣчать подготовка къ войнѣ: 1) созданіе арміи и ея численность, 2) подготовка средствъ для веденія войны (военныхъ и финансовыхъ), 3) подготовка театра военныхъ дѣйствій въ страны въ инженерномъ отношеніи (развитіе въ данныхъ направленіяхъ жез.-дорожной сѣти, постройки крѣпостей, подготовка важнѣйшихъ позицій), 4) устройство складовъ въ пограничной полосѣ (база) на время сосредоточенія арміи передъ началомъ военныхъ дѣйствій, 5) подготовка мобилизаціи и перевозокъ войскъ въ зону сосредоточенія въ пограничной полосѣ (стратегическое развертыванье арміи). Всѣ эти работы, производимыя въ широкое время, задолго до начала войны, составляютъ *планъ войны и подготовку къ его исполненію*. Въ основу всѣхъ работъ должно быть положено тщательное изученіе противника во всѣхъ отношеніяхъ. Стратегическимъ развр-

тываніемъ арміи оканчиваются подготовительныя дѣйствія къ войнѣ; оно даетъ исходное положеніе для веденія ея. Ошибки въ стратегическомъ развертываніи часто весьма пагубно отражаются на всемъ веденіи дальнѣйшихъ операцій. По окончаніи стратегическаго развертыванія, армія начинаетъ операціи (наступающія или оборонительныя), въ зависимости отъ обстановки. Планъ операцій вырабатывается уже на мѣстѣ главнокомандующимъ, по ближайшему изученіи условій, въ которыхъ приходится дѣйствовать. Если возможно *наступать*, то армія двигается впередъ по многимъ дорогамъ, широкимъ фронтамъ, для облегченія продовольствія и расположенія войскъ на почлегахъ; по мѣрѣ сближенія съ противникомъ, фронтъ наступленія сокращается, чтобы имѣть возможность къ полю сраженія сосредоточить возможно большее количество войскъ. Кавалерія впередъ развѣдываетъ о противникѣ и мѣстности. *Бой* — рѣшительный актъ войны. С. различаетъ рѣшительныя сраженія, исходъ которыхъ намѣчаетъ исходъ войны, и всеомогательныя, даваемыя для развлеченія вниманія противника (демонстраціи) или для удержанія за собою какого-нибудь пункта, обезпечивающаго операцію или затрудняющаго дѣйствія противника. Рѣшительный бой получаетъ полное развитіе до совершеннаго разгрома противника, а второстепенный (вспомогательный) развивается только до достиженія поставленной цѣли; если противникъ уступить, бой можетъ и совсѣмъ не имѣть мѣста. Въ сраженіи *пунктъ главной атаки и направление удара*, а за нимъ, въ случаѣ успѣха, и преслѣдованія, указываются С. По мѣрѣ вторженія въ страну противника, для обезпеченія и устройства сообщеній въ тылу арміи, приходится захватывать желѣзныя дороги, овладѣвать крѣпостями, занимать важнѣйшіе центры гарнизонами, устраивать обезпеченныя почлеги (этапные пункты) и т. п. Все это требуетъ большого расхода войскъ и средствъ, траты времени. Искусство стратега выражается здѣсь въ умѣнѣ отличить важное отъ второстепеннаго и въ томъ, чтобы между всеми второстепенными операціями и главною была *тѣсная внутренняя связь (соединеніе операцій)*. На второстепенныя операціи часто тратится такъ много войскъ, что наступающій дѣлается не въ состояніи продолжать наступленіе и долженъ перейти къ оборонѣ (Наполеонъ въ 1812 г., цѣлыя подѣ Парижемъ въ 1870—71 г.). *Оборонительная война* основывается на утомленіи противника, выигранный времени, пока сравняются силы, а затѣмъ можно перейти и въ наступленіе. Этой С. держался Мемнонъ противъ Александра Македонскаго, Фабиі Кунктаторъ противъ Ганнибала, русскіе въ 1812 г., по завѣту Петра Великаго, который имѣлъ въ виду держаться того же способа дѣйствій, если-бы Карлъ XII вторгнулся въ предѣлы Россіи. Обороняющійся, отступая внутрь страны, съ каждымъ шагомъ усиливается, не нуждаясь въ охраѣ тыла, и самъ можетъ открыть дѣйствія на сообщенія противника, заставляя его тратить войска на ихъ оборону и тѣмъ ослаблять свои

способность къ положительной дѣятельности на стратегическомъ фронтѣ арміи. Оборонительная способность государства увеличивается съ глубиною театра военныхъ дѣйствій и съ удаленіемъ отъ границы важнѣйшихъ центровъ народнои дѣятельности и богатства (Россія). Обороноспособность государства увеличивается также съ развитіемъ сообщений, при условіи ихъ прикрытія крѣпостями отъ покушеній противника. Дессантии операциі, при громадномъ развитіи вооруженныхъ силъ первоклассныхъ государствъ, могутъ быть важными въ колоніяхъ и въ дѣйствіяхъ противъ слабого противника, но въ большой войнѣ имѣютъ только второстепенное значение.

Литература. Clausewitz, «Vom Kriege»; Frédéric II, «Oeuvres complètes»; Napoléon, «Maximes de guerre»; «Correspondance de Napoléon I»; Jomini, «Précis de l'art de la guerre»; Willisen, «Theorie d. grossen Krieger» (Б., 1840); Rüstow, «Feldherinkunst des XIX Jahrhunderts» (1857); его же, «Prinzipien der Kriegskunst» (1874); Pierron, «Les méthodes de guerre actuelles vers la fin du XIX siècle»; его же, «Stratégie et grande tactique d'après l'expérience des dernières guerres» (1857); Kraft de Hohenlohe - Ingelfingen, «Lettres sur la stratégie»; Blume, «Stratégie» (1884); Porsetzky, «Vorträge über Strategie» (1892); Goltz-Colmar, «Kriegsführung» (1895); Berthaut, «Principes de stratégie» (1881); Богдановичъ, «Записки С.» (1847); Лееръ, «С.» (изд. 5, 1893); его же, «Методъ военныхъ наукъ» (1894); Мартыновъ, «С. въ эпоху Наполеона I и въ наше время» (1894); Сухотинъ, «Стратегическое искусство великихъ полководцевъ древности» (1893); Михневичъ, «Стратегія» (1899).

II. II. Мисленіи.

Стратегъ (στρατηγός) — у древнихъ грековъ должность главнокомандующаго войскомъ, заведывающаго въ тоже время внѣшними дѣлами государства и отчасти финансами, включая судебную власть по всемъ указаннымъ отраслямъ управленія. Должность С. была повсемѣстной: такъ мы имѣемъ свѣдѣнія о существованіи ея въ іонійскихъ городахъ Малой Азіи (въ концѣ VI вѣка), въ Аргосѣ, гдѣ было 5 С., въ Сиракузахъ, Беотіи, и т. д.; кроме того, упоминаются стратеги какъ представители союзовъ (аркадскаго, акарнанскаго, эврискаго, ахейскаго, эвольскаго, оссалійскаго и проч.). Въ Египтѣ при Птолемейхъ и въ эпоху римскаго владычества, С. были наместниками поморовъ и стояли подъ начальствомъ эписстратеговъ трехъ округовъ Египта. Въ Долинахъ стратегія была высшею государственною должностію благодаря возможности вліять на законодательство и праву занимать должность нѣсколько разъ подрядъ (напр., Черилъ былъ С. подрядъ 15 лѣтъ, Фокіонъ — 15 разъ въ теченіе жизни). Со времени Клеомена законодательства стратеговъ было, по числу филъ, десять, и это число удержалось, пока существовала коллегія (до 52 или 42 г. до Р. Хр.). Кроме обычной qualificacіи, которая предъявлялась ко въѣмъ воинскимъ магистратамъ, С. долженъ былъ имѣть собственность въ Атикѣ (при Драконѣ — не менѣе 100 минъ) и законныхъ сыно-

вей въ возрастѣ не моложе 10 лѣтъ. Въ С. выбирались обыкновенно лица старше 40 лѣтъ. При Клеоменѣ С. выбирались по филамъ, изъ каждой по одному; въ IV вѣкѣ выборъ С. происходилъ въ народномъ собраніи. Въ дни вступленія въ должность С. приносили присягу; по сложеніи должности они давали отчетъ; кроме того въ каждую итагую производилось повѣренное голосованіе (ἐπιστροφία) для служебной ревизіи. Если относительно кого-либо голосованіе давало дурной результатъ, дѣло разсматривалось въ народномъ судѣ и соразмѣрно вишѣ начиналось наказаніе; въ случаѣ оправданія, такой С. снова вступалъ въ свою должность. Всего важнѣе было право С. созывать народное собраніе (ius sum populi agendi), которое, по предложенію С., утверждало смету военнаго вѣдомства, и рѣшало многіе вопросы внѣшней политики (заключеніе договоровъ, объявленіе войны и проч.). Помимо законодательныхъ функций С. имѣли широкій кругъ административныхъ обязанностей военнаго, судебного и финансового характера. Они производили наборъ войска пѣз гражданъ и союзниковъ, были исполнителями договоровъ, заботились о соблюденіи клятвъ и религіозныхъ формальностей при заключеніи договоровъ, распоряжались смѣнными суммами, чрезвычайными иступленіями (изъ добычи, штрафовъ и уплаты за конвоированіе во время войны коммерческихъ судовъ), отвѣчали за поставку хлѣба въ Аены, назначали триерарховъ, вели процессы, связанные съ распредѣленіемъ триерической повинности, имѣли верховный надзоръ за дѣлательностью симморій и разбирали спорныя дѣла о взыманіи прямой подати на военные надобности. Помимо руководительства упомянутыми процессами С. имѣли уголовную юрисдикцію въ военныхъ дѣлахъ (по обвиненію въ нечестіи въ походѣ, дезертирствѣ, трусости) и право налагать наказанія, включая смертную казнь (за пѣзну), а также награждать; по представленію С. хоронились на счетъ государства лица, павшія на полѣ битвы. Какъ распределялись эти функціи между членами коллегіи, съ точностію сказать трудно. По Аристотелю («Ἀθηναίων πολιτεία», с. 61), одинъ изъ С. (вѣроятно — высшій) избирался къ *πολιτανία*, одинъ для охраны страны, два для Пирея, одинъ для симморій; остальные пять посылались въ походъ, если того требовали обстоятельства. Упоминаются еще С. для приготовленій къ войнѣ, для наемныхъ войскъ, для флота. Внѣшними знаками отличія С. были хламиды и вѣнокъ. Они имѣли почетное мѣсто въ театрѣ, участвовали въ процессіи на Панаѳнейскомъ праздникѣ, имѣли казенный столъ въ *στρατηγείον* и пританей; за особая отягчѣна С. награждались статуями. Въ случаяхъ особо важныхъ и во время опасныхъ войнъ С. получали еще болѣешия полномочія и могли дѣйствовать самостоятельно, безъ предварительнаго рѣшенія и согласія совѣта и народнаго собранія (στρατηγὸν ἀνεκράτους). См. Gilbert, «Beiträge zur innern Geschichte Atticas im Zeitalter des Peloponnesischen Krieges» (ср. 1 — 72, Липс., 1877); Beloch, «Die Attische Politik seit Pericles»

(Anhang I, стр. 265—330, Лпц., 1884); Droysen, «Bemerkungen über die Attischen Strategen», въ «Hermes» (IX, В., 1875); Fickelscherer, «Das Kriegswesen der Alten» (Лпц., 1888); Fischer, «Quaestionum de praetoribus Atticis Saec. V et VI Specimen» (Кенигсберг, 1881); Hauvette-Besnault, «Les stratèges Athéniens» (Пар., 1885); Swoboda, «Die politische Stellung der attischen Strategen» въ «Rhein. Mus.» (XLV, 1890); Wilamowitz-Möllendorff, «Aristoteles und Athen» (В., 1893).

Н. О.

Стратиграфия—см. Геология (VIII, 410).

Стратилатовъ (Иванъ Александровичъ, † 1875)—писатель, магистръ слб. дух. акад., священникъ. Кромѣ статей его, представшихъ въ «Дух. Вѣстѣ», написалъ хорошее изслѣдованіе: «Древность и важность апокалиптическихъ правль».

Стратилатовъ (Константинъ Александровичъ, † 1878)—проповѣдникъ и писатель, воспитаникъ слб. духовной семинаріи. Главные его труды: «Катихизическія бесѣды къ сельскимъ прихожанамъ» (3 изданія), «Собраніе церковныхъ поученій для народа», «Житія святыхъ, изложенныя по руководству четкихъ-Миней св. Димитрія и пролога», «Священная библейская исторія Ветхаго и Новаго Заветъ».

Стратіевка (Ковалевка)—с. Подольской губ., Ольгопольскаго у., въ 6 вер. отъ уѣздн. города, на границѣ Херсонской губ., въ 25 вер. отъ ст. Кодыма Юго-Западн. жел. дор., по почтовой дорогѣ изъ г. Балты въ мст. Тульчинъ, при р. Савранкѣ. 3081 жит. Церковно-приход. школа; 2 паровыя мельницы.

Стратоникъ—св. мученикъ, пострадалъ при импер. Лициніи. Видя страданія діакона Ермила, С. не могъ удержаться отъ слезъ, былъ подвергнутъ мученіямъ и вмѣстѣ съ Ермиломъ брошенъ въ Дунай. По римскому мартирологу, С. и Ермилъ пострадали въ Спигидонѣ (нынѣшнемъ Бѣлградѣ), въ верхней Мизіи. Память 13 января.

Стратонъ (Стратѳонъ)—греческій эпиграмматическій поэтъ, родомъ изъ Сарды, жившій при императорѣ Адрианѣ или вскорѣ послѣ него. Отъ С. дошелъ сборникъ эпиграммъ о любви къ красивымъ мальчикамъ (*Μοῖσα παιδική*), лежащій въ основѣ XII книги «Палатинской Антологіи» (94 эпиграммы изъ 258). Любовь, воспѣваемая С., носитъ грубо чувственный характеръ. Формой стиха С. владѣть превосходно. Текстъ С. см. въ изданіяхъ «Палатинской Антологіи» Якобса, Дюбнера и Штадтмюллера. Нѣмецкій переводъ Гоффмана (Штутт., 1856). См. Jacobs, «Animadversiones in epigrammata Anthologiae Graecae» (т. VI, Лпц., 1798).

А. М.—нъ.

Стратонъ—греческій философъ, родомъ изъ Лампсака, ученикъ Теофраста, послѣ смерти котораго онъ 15 лѣтъ руководилъ перипатетическою школою. Говорили, что онъ былъ учителемъ Птолемея Филадельфа. Онъ отличался обширностью познаній, самостоятельностью и проницательностью ума. Его многочисленныя сочиненія касались всѣхъ частей философіи, особенно естественныхъ наукъ, почему онъ былъ прозванъ Физикомъ.

Ср. Nauwerk, «De Stratone Lampaseno» (В., 1836).

Страттонъ (Stratton)—гор. гр. Корнвалльскаго графства въ Англіи, на берегу р. Бюдъ. Извѣстенъ побѣдой разбитыхъ надъ парламентскими войсками въ 1643 г. Жит. 1839 (1891).

Stratum corneum—роговой слой кожи, составляетъ часть эпителиальнаго покрова кожи человѣка и млекопитающихъ. Онъ образуется многими рядами плоскихъ, въ большинствѣ случаевъ безъядерныхъ, эпителиальныхъ клѣткахъ, протоназла которыхъ превратилась въ особенное роговое вещество—кератинъ. Вещество это обладаетъ значительною плотностью, нерастворимо въ водѣ, спирту и пр. и противостоитъ дѣйствию кислотъ и щелочей. Роговой слой бываетъ сильно развитъ въ кожѣ ладоней и подошвъ, въ особенности у людей, занимающихся физическимъ трудомъ (подр. см. Кожа).

А. Д.

Стратфордъ (Stratford)—гор. въ англ. граф. Эссексъ, на р. Лп, притокѣ Темзы, входитъ въ составъ вост. пригорода Лондона. Производство химическихъ продуктовъ. Остатки аббатства XII в. Жителей 36455.

Стратфордъ на Авоны—гор. въ англ. граф. Варвикъ, на сѣв. берегу Авоны. Церковь на самомъ берегу Авоны, гдѣ покоится прахъ Шекспира, его жены и дочерей. Въ этой же церкви имѣется бюстъ Шекспира. Сохранился также домъ, гдѣ жилъ Шекспиръ. Торговля зерномъ и солодомъ. Жителей 1783 (1891).

Страусовые или *бѣгунны*—единственный отрядъ гладкогрудыхъ птицъ или ратитъ (см. Бѣгунъ и Ратитъ).

Страусъ африканскій (Struthio)—одинъ изъ родовъ гладкогрудыхъ птицъ (см. Ратитъ), образующій самостоятельное семейство двупалыхъ С. (Struthionidae; см. Бѣгунъ, Двупалые бѣгунны), характеризуется небольшою плоскою головою съ большими глазами, снабженными рѣсницами на верхнемъ вѣкъ, открытыми голыми ушами, плоскимъ прямымъ клювомъ, съ роговымъ когтемъ на надклювьи и двумя шпорами на крыльяхъ. Роговыя щель доходитъ до глазъ. Къ С. относятся два вида: обыкновенный С. (*S. camelus*) и сомалискій С. или гораю (*S. molybdopneus*). Последний отличается сфероидною окраскою голыи шеи и ногъ, кромѣ роговыхъ чешуй на передней поверхности шлосны, которыя—яркокраснаго цвѣта. По оперенію сходенъ съ первымъ видомъ. Онъ водится въ зап. Сомали и Галдѣ, тогда какъ обыкновенный С. встрѣчается во всѣхъ пустынныхъ и степныхъ мѣстностяхъ Африки и отчасти въ западной Азіи (въ Аравіи, кое-гдѣ на югѣ Персіи и по бассейну Евфрата). Опереніе С. курчавое; перья мягкія и расуоченныя; голова, шея и большая мозоль на груди, на которую С. опирается, когда ложится, не оперены; бедра покрыты небольшими шетинками. Шея и бедра у обыкновеннаго С. краснаго цвѣта. Опереніе взрослыхъ самоповъ черное, перья крыльевъ и хвоста чисто-бѣлыя. У самокъ и молодыхъ опереніе туловища сѣрое, перья же крыльевъ и хвоста—грязнобѣлыя. Взрослый С. достигаетъ въ длину 2 м., при высотѣ въ 2½ м. Главную пашу С.

составляютъ различныя травянистыя растенія. С. ѣдятъ также всевозможныхъ жвотныхъ, которыхъ въ ихъ состояніи схватить и проглотить цѣлкомъ. С., живущіе въ неволѣ, обыкновенно прожорливы и часто проглатываютъ предметы совершенно негодные для питанія; такъ, въ желудкѣ одного С. было найдено, между прочимъ, три съ половиною кр. песку, пакли и тряпокъ, три куска желѣза, девять монетъ, одинъ мѣдный шарниръ, два желѣзныхъ ключа, свицныя цульки и т. д. Съ другой стороны, С. въ теченіе нѣсколькихъ дней могутъ пробыть совсѣмъ безъ пищи. Таково же отношеніе С. къ водѣ. С. держатся небольшими стайками или семьями. Последнія состоятъ обыкновенно изъ одного взрослого самца, четырехъ-пяти взрослыхъ самокъ и молодыхъ. Нерѣдко стайки С. пасутся вмѣстѣ съ табунами зебръ и клатъ, и вмѣстѣ съ ними предпринимаютъ большія переселенія по обширнымъ африканскимъ степямъ. Повидимому, лошади пользуются при этомъ осторожностью С., которые, благодаря своей вышинѣ и прекрасному зрѣнію, первые замѣчаютъ опасность и обращаются въ бѣгство. Но быстротѣ и продолжительности своего бѣга С. едва уступаютъ лошадямъ. Наоборотъ, летать С., изъ-за особенности ихъ оперенія и величій тѣла (вѣсъ взрослого С. — около 75 кгр.), совершенно не могутъ, не смотря на довольно развитыя крылья. Гнѣздо служитъ плоское углубленіе въ землѣ, вырываемое при помощи клюва и лапъ. Каждая самка въ такое общее гнѣздо сноситъ до двѣнадцати яицъ, которыя высиживаются то однимъ самцомъ, то самцомъ и самками попеременно, въ теченіе 45—52 дней. Крупныя (до 13,5 стм. въ длину при 12,7 стм. въ диаметрѣ) яйца С. имѣютъ такую толстую глянцевитую бѣлую скорлупу, что туземцы употребляютъ ее какъ сосуды, осталья ея снаружи веревками, свитыми изъ растеній. Птенцы сейчасъ по вылупленіи оставляютъ гнѣздо. Они покрыты рѣдкими торчащими щетинками желтаго и чернаго цвѣта; темъ ихъ кирпичнаго, а шея грязнобѣлаго цвѣта съ темными продольными полосками. Настоящая перья появляются на второмъ мѣсяцѣ, а черныя перья у самцовъ — на второмъ году. Полнаго роста С. достигаетъ лишь черезъ четыре года. Во время палеоцена родъ *Struthio* былъ распространенъ въ южной Европѣ и въ Индіи. Въ настоящее время дикій С., благодаря постоянному преслѣдованію со стороны туземцевъ и европейцевъ, которому онъ подвергается не только ради своихъ цѣнныхъ перьевъ, но и ради яицъ и мяса, употребляемыхъ въ пищу, — постепенно исчезаетъ и во многихъ болѣе населенныхъ мѣстностяхъ, какъ напр. въ сѣверномъ Египтѣ, уже совершенно исчезъ. Съ другой стороны, начиная съ 1865 года, къ которому относится первая попытка искусственнаго разведенія С. въ Калской асмлѣ, быстро увеличивается число ручныхъ С. Такъ, къ концу 1865 года въ Калской колоніи было 80 ручныхъ С., въ 1875 году число ихъ доходило до 21751, а въ 1886 году примѣрно до 150000. Изъ Калпской колоніи искусственное разведеніе С. перешло и въ другія мѣстности Африки, населявшіяся

европейцамъ. При достаточномъ помѣщеніи, подходящей почвѣ и пищѣ, С. размножаются довольно легко даже въ Европѣ, какъ то показали опыты въ зоологическихъ садахъ во Флоренціи, Марсели, Мадридѣ и въ нѣкоторыхъ другихъ, между прочимъ и въ Европейской Россіи въ зоологическомъ саду Фальдфельда, въ сѣверной части Таврической губерніи. Теперь для вывода птенцовъ пользуются обыкновенно сисциальными печами, такъ какъ при недостаточномъ просторѣ помѣщенія птицы въ неволѣ хотя и несутъ яйца, но не садятся на нихъ. Вылупившеся птенцы нѣкоторое время получаютъ искусственный кормъ, а затѣмъ пасутся подъ пристроимъ мальчиковъ, какъ стада гусей, отдѣльно отъ взрослыхъ птицъ. Изъ взрослыхъ С. образуются стада, которыя пасутся конными пастухами. Съ взрослыхъ С. перья состригаются каждыя 8 мѣсяцевъ. Перья домашнихъ С. хуже и цвѣтятся менѣе, чѣмъ дикихъ. Наиболѣе цѣнными являются большія бѣзлыя перья изъ крыльевъ и хвоста самца, которыхъ снимаютъ съ одной птицы не болѣе 14 штукъ.

Ю. Вагнеръ.

Страусъ американскій — см. Нанду.

Страусъ — см. Штраусъ.

Страусъ австраліискіе — см. Казуары и Эму.

Страффордъ (Гомасъ Вэнтвортъ, графъ Strafford) — англійскій политическій дѣятель; род. въ 1593 г. въ древней и богатой іоркширской семьѣ; въ 1621 г. вступилъ въ нижнюю палату и обратилъ на себя вниманіе своимъ выдающимся краснорѣчіемъ. Онъ былъ природеннымъ политикомъ, и притомъ политикомъ первой величини. Ненормальный ходъ государственной жизни Англій въ то тревожное время приковалъ къ себѣ его вниманіе, и у него постепенно выработался планъ политической реформы. Аристократъ до мозга костей, онъ всегда относился съ недоверіемъ къ своимъ товарищамъ по парламенту и далеко не раздѣлялъ той вѣры въ способность палаты управлять страной, которая воудушевляла Эллиота и его друзей. Его союзъ съ группою Эллиота въ 1628 г. былъ, поэтому, случайнымъ и непрочнымъ. Господство Букингэма переполнило чашу произвола, въ широкихъ размахъ практиковавшаго Карломъ I и подрывавшаго возможность законнаго управленія. Вэнтвортъ пришелъ къ сознанию, что необходимо положить этому конецъ, и подаль руку Эллиоту, но точчасъ-же разошелся съ нимъ, какъ только петиція о правахъ сдѣлалась закономъ. Реформа была проведена въ тѣхъ предѣлахъ, въ какихъ желалъ ея проведенія Вэнтвортъ; дальѣйшее было, по его мнѣнію, нарушеніемъ правъ верховной власти. Такъ какъ палата вовсе не думала прекращать оппозицію, то со стороны Вэнтворта было вполнѣ логично вступить за королевскія прерогативы и вступить въ борьбу со вчерашними союзниками. Въ то время такой врагъ былъ крайне опасенъ для палаты общинъ. Какъ всѣ идеологи, Вэнтвортъ не признавалъ компромиссовъ и шелъ впередъ съ непоколебимой вѣрою въ правоту защищаемаго дѣла, поирая ногами всѣ пре-

платства. Отсюда та легкость, с которою Вэнтворт совершал беззакония и творил насилия, отсюда то равнодушие, с которым он относился к справедливому негодованию оппозиции. Карль съ радостью принял Вэнтворта, когда тот предложил ему свои услуги, и после смерти Букингема призвал его в состав королевского совета. Его деятельность в этой должности рассматривается как первая попытка применить принцип просвещенного абсолютизма. «Справедливость без различия лиц» — таков был его девиз; он старался давать отпор притязаниям имущественных классов на привилегированное положение и прилагал серьезные усилия к тому, чтобы смягчить участь бедных и нуждающихся, которых он презирал, как общественный класс. Единственной целью этих гуманных, повидному, мѣръ было стремление отучить народ от самодѣятельности, от сознания своих прав, от понимания политической справедливости, и внушить ему ту мысль, что о нем позаботится правительство в той мѣрѣ, какая необходима. Но английскій народ понимал, что под этими заботами кроется попытка деморализировать его, и мѣропріятыя Вэнтворта вызвали не благодарность, а проклятия. В 1633 г. Вэнтворт сдѣлался наместником Ирландии и тамъ сталъ применять свою политическую систему. Фактически остров выигралъ отъ его управления; благосостояніе народа испытало невиданный подъѣмъ, торговля и промышленность получили широкое развитіе. Но политическая жизнь подавлялась имъ такъ же систематически, какъ и въ Англии. Созванный въ 1634 г. ирландскій парламентъ, подъ вліяніемъ угрозъ и обѣщаній, ассигновалъ сумму, необходимую для содержанія арміи: но обѣщанія, торжественно подтвержденные королю, не были исполнены; вопреки имъ, англійскіе колонисты были водворены въ Коннаутъ, потому что наместникъ считалъ это необходимымъ. Считалъ онъ необходимымъ и многое другое — давленіе надъ присяжными, нарушеніе традицій и освященныхъ временемъ правъ Ирландіи, позвѣщенный произволъ въ замѣщеніи должностей, насиліе надъ личностью. Все это дѣлалось въ угоду высшимъ политическимъ соображеніямъ; самая система была определена громкимъ именемъ «основательно» (thorough). Съ ропотомъ встрѣтили и съ проклятіями проводили Вэнтворта ирландцы, но король сдѣлалъ его графомъ Страффордомъ. Чтобы вывести короля изъ неудобнаго положенія, созданнаго потландской войной, С. совѣтовалъ ему созвать парламентъ («короткій»), но парламентъ не согласился удовлетворить требованій Карля, и былъ распущенъ. Положеніе С. сдѣлалось критическимъ. Общество видѣло въ немъ вдохновителя политики короля, палаты считали его ренегатомъ, способнымъ на все; шотландская война кончилась позорнымъ пораженіемъ; выхода не было, нужно было обратиться къ парламенту. 3 ноября 1640 г. былъ созванъ «Долгий» парламентъ, а 11-го С. былъ уже подъ стражей. Онъ былъ обвиненъ въ государственной измѣнѣ, но ни одно изъ длиннаго ряда

обвиненій, выставленныхъ противъ него, не подходило подъ эту квалификацію. Хранительница закона, палата лордовъ, стала обвинять тогда нижнюю палату прекратила обвиненіе и выставила противъ С. билль ошачи (bill of attainder), нарушавшій законныя формы, но обезпечивавшій парламенту побѣду надъ врагомъ: Въ этомъ билль система С. обратилась противъ него; 8 мая билль прошелъ, и Карль торжественно обѣщавшій С. полную безопасность, подписалъ смертный его приговоръ. Съ невыразимою горечью узналъ С. объ этомъ. «Не вѣрите земнымъ властителямъ!» — таковы были его послѣдніе слова. 12 мая 1641 г. голова его скатилась съ эшафота. Ср. Lally-Tollendal, «Vie du comte de S.»; Cooper, «Life of Th. W., Earl of S.»; Traill, «S.».

А. Джинс-легов.

Страхование. — Содержаніе.

I. Теорія С	736
II. Страховая политика	738
III. Исторія страхования	739
IV. Исторія страхования въ Россіи. Спидальное соглашеніе страховыхъ отъ огня обществъ	739
V. Виды страхования.	
1) Страхование отъ огня	741
2) Страхование отъ градобитія	742
3) Страхование скота	743
4) Транспортное страхование	743
5) Страхование жизни	746
6) Страхование жизни землевладельцевъ	750
7) Страхование рабочихъ	751

I. Теорія С. опредѣляетъ С. (Versicherung, assurance) какъ уничтоженіе случая (élimination du hasard) путемъ распредѣленія риска (division des risques). Случаемъ называется всякое явленіе, причины котораго намъ неизвѣстны и вѣдніе котораго для насъ непреодолимо. Съ субъективной точки зрѣнія всѣ случаи распадутся на благоприятные и неблагоприятные. Первые находятъ себѣ мѣсто въ выигрышѣ (Glückspiel), вторые — въ С. Въ послѣднемъ, въ силу начала солидарности, рискъ одного распредѣляется между многими. Такимъ образомъ сущность С. сводится къ уничтоженію вліянія случая, путемъ распредѣленія ущерба, понесеннаго отдѣльнымъ хозяйствомъ, на возможно большую массу хозяйствъ, называемую *страховымъ полемъ*. Съ экономической точки зрѣнія С. является особымъ видомъ хозяйственной деятельности, направленной въ защиту отдѣльныхъ хозяйствъ отъ опредѣленныхъ неблагоприятныхъ случаевъ (при такъ наз. *имущественномъ С.*) или создающей обезпеченіе одновременныхъ или постоянныхъ выдѣлъ (при *С. жизни*). Практически эта дѣятельность осуществляется особыми хозяйственными организаціями или *страховыми учрежденіями*. Послѣднія распредѣляютъ между всѣми членами — *страхователями* — одной опредѣленной группы соединившихся, добровольно или по принужденію, съ этою цѣлью хозяйствъ матеріальный ущербъ, нанесенный опредѣленнымъ случаемъ одному изъ хозяйствъ — членовъ этой группы. Участие въ *страхѣ* заключается въ периодическомъ взносѣ страхователемъ заранѣе установленной суммы — *страховой премии* — страховику; послѣдній, при наступленіи факта, составившаго объектъ застрахованія, возме-

нашег убытки или выплачивает отдельному страхователю определенную ренту. Выдача *страхового вознаграждения* всегда предвзятельно обуславливается *страховым договором* между сторонами, заключаемым в особом документе — *страховом полисе*. Периодические взносы страхователя страховщику (страховым премиям) должны согласоваться со степенью риска или с большею или меньшею вероятностью наступления случая, а также с размером связанных с этим потерь для страхового учреждения. *Высота премии* теоретически определяется *двоякою* деляемой страха на вероятное число уплат премий с приращением в соображении организационных расходов и процентов с уплаченных премий. Итого деляемая составляет некоторую величину премий. Отсюда видно, что центр тяжести лежит в отыскании вероятного числа, вследствие чего вся техника страхового дела покоится на строго определенных данных математики. Вероятность в различных отраслях С. весьма различна: развитие этого различия образует содержание учения о *видах* С. *Общая* основой всех их служит деляемая риска на *классы*. Статист. опыт дает затѣм возможность установить расцѣнку отдельных случаев в пределах класса, создавая систему *классных премий*. Сводивъ все къ классамъ образуютъ *тарифы премий*, не только различные по видамъ С., но многочисленныя и въ одномъ и томъ же видѣ. Детализированіе ставокъ в зависимости отъ мѣстныхъ условий, создаетъ весьма сложную и «чувствительную тарификацію» и называется *индивидуализацией* тарифа, признаваемою в настоящее время въ наукѣ являемою безусловно предвѣсною для интересовъ населения. Интересы послѣднего существенно образомъ затрагиваются системою тарификаціи и разнѣрамъ премій, почему и весь вопросъ о преміяхъ считается весьма важнымъ и въ жизни, и въ экономической литературѣ. Самыя премія дѣлятся на *брутто-преміи* и *нетто-преміи*. Для ихъ вычисленія выработана рядъ таблицъ, на подобіе логарифмическихъ, позволяющихъ производить все необходимыя вычисленія чисто механическимъ путемъ. Брутто-премію называется премія, въ составъ которой входитъ помимо суммы, долженствующей покрыть действительный убытокъ, еще пропорциональныя отчисленія на расходы по управленію, пошлпы, прибыль, предпринимателя и отчисленія въ резервный капиталъ. *Резервный фондъ* является необходимымъ элементомъ каждого страхового дѣла. Для того, чтобы страховщикъ могъ выплатить страховое вознагражденіе во всякій моментъ наступленія страхового случая, необходимо, чтобы все уплаченныя страхователемъ премій были налицо. Эти собранныя преміи и составляютъ запасный капиталъ, величина котораго должна равняться суммѣ всехъ отдельныхъ капиталовъ. На практикѣ запасный капиталъ образуется путемъ предвѣрительнаго взноса и послѣдующихъ отчисленій изъ общей суммъ поступающихъ доходовъ.

Объект С. Такъ какъ наступленіе вредныхъ случаевъ, взятыхъ въ большихъ числахъ,

поддается статистическому анализу, а, следовательно, и предвѣрительно вычислению, то влияние случая можетъ быть заранее усчитано и распределено. Точно также вся масса разнородныхъ случаевъ поддается расчлененію на нѣсколько большихъ группъ, охватывающихъ однородныя явленія, въ силу чего и установлено нѣсколько *видовъ* страхования, имѣющихъ каждый своимъ объектомъ определенную случайность. Объектомъ страхования является, такимъ образомъ, возникшеніе убытковъ, нанесенныхъ хозяйству болѣзною, смертию или потерю трудоспособности одного изъ членовъ семьи, или сгораніемъ, пожеганіемъ, потопленіемъ, вообще утратою какого-либо матеріальнаго блага. Сообразно объекту С., обыкновенно классифицируютъ и виды С.

Ученіе С. (теорія С.)—одинъ изъ важныхъ, но мало разработанныхъ отдѣловъ политической экономіи. Какъ предметъ научнаго изученія, С. весьма интересно съ методологической точки зрѣнія, такъ какъ сюда входятъ и наиболее существенныя вопросы экономической науки, и наиболее спорныя стороны теоріи вероятности. Самая организація С. на практикѣ немислима безъ математическаго и статистическаго основаній. *Способы практическаго осуществленія* С. весьма разнообразны. Такъ различаютъ С. *обязательное* и *добровольное*: первое имѣетъ мѣсто въ тѣхъ случаяхъ, когда обществ. или госуд. власть изъ общихъ соціальныхъ соображеній предписываетъ С. въ извѣстныхъ случаяхъ каждому обывателю. Затѣмъ различаютъ *частно-коммерческое* или *акціонерное* и *общеполозное* или *взаимное* С. въ зависимости отъ того, преслѣдуется ли при договорѣ промысловая выгода или же дѣло организуется на безкорыстныхъ принципѣ групповой самопомощи. Наконецъ, С. можетъ быть различаемо сообразно руководствѣ страхового дѣла: С. *госуд. и частное, губернскаго, военскаго, земско-уезднаго, городскаго, частно-предпринимательскаго*. Нѣсколько позорно и стонитъ *самострахованіе*, т. е. нестрахованіе имущества вследствие его значительности и разнообразія, но при обязательномъ условіи, чтобы часть доходовъ съ даннаго имущества регулярно отчислялась на покрытие возможнаго убытка отъ бѣдствія. Съ этой точки зрѣнія сбереженія на старость и пр. являются также самострахованіемъ; требованія повышенной заработной платы покоятся на пониманіи С. какъ составной части рабочаго заработка. Самострахованіе отъ огня практикуется во многихъ мѣстностяхъ, между прочимъ и въ Россіи. У насъ не принято страховать казенное имущество, къ тому же и особенно тщательно оберегаемое въ пожарномъ отношеніи: но такое нестрахованіе, при отсутствіи особаго страхового фонда, собраннаго изъ периодическихъ отчисленій, не есть, собственно говоря, самострахованіе. Особую форму С. составляетъ дальнѣйшая передача страхового риска (всего или части) въ новыя руки, при чемъ расширяется страховое поле и уменьшается рискъ. Перестрахованіе практикуется между страховыми учрежденіями не только данной страны, но и различныхъ государствъ. Здѣсь мы

имѣемъ начало *международнаго С.* Международность С., въ виду крайняго расширенія ея страхового поля, представляется явленіемъ желательнымъ. Съ этой точки зрѣнія полезно и допущеніе дѣятельности *иноземныхъ* страховых обществъ. Перестрахованіе вызывается и поддерживается чисто практическимъ соображеніемъ: получивъ значительное С. и, слѣдовательно, сильно рискуя своими средствами, одно общество передаетъ часть своего С. другому. Перестрахованіе бываетъ добровольное и обязательное и практикуется какъ между акціонерными, такъ и между взаимными обществами. Обязательнымъ перестрахованіе бываетъ только въ силу соответствующаго договора. Перестрахованіе одного общества у другого называется также *ретрессіо* (*Retrocession*). Принято заключать ретрессію только при болѣе значительныхъ застрахованіяхъ, рискованныхъ по самому своему размѣру. Обыкновенно заранѣе устанавливается предѣлъ (5, 10, 20 тыс.), превышеніе котораго каждый разъ передается въ другія руки. Опредѣленіе шахшіша, до котораго страхуетъ данное общество единолично, называется *максималиею тарифа*. Возникающее при перестрахованіи условіе, на которомъ выписаны С., размѣръ преміи, размѣръ передачи и пр., носитъ спеціальное названіе *бордеро* (*borderseau*). При добровольномъ перестрахованіи назначается срокъ, въ теченіе котораго перестраховщикъ, получивъ бордеро, долженъ отвѣтить перестрахователю, согласенъ-ли онъ принять перестрахованіе. При перестрахованіи общество, принявшее С., передаетъ перестраховщику и часть нетто-преміи. Въ Россіи перестрахованіе производится, главнымъ образомъ, за границю. Функционируетъ также и особое общество перестрахованія. *Виды С.*—см. ниже.

II. *Страховая политика.* Наличность института С. въ данномъ народно-хозяйственномъ строй указываютъ на стремленіе къ ограниченію принципа свободной конкуренціи. Самый принципъ страхованія по своей сущности социаленъ; вся страховая политика должна покоиться на идеѣ взаимности и уравненія. Наиболѣе полное развитіе С. получаетъ въ организаціяхъ общепользнаго (взаимнаго) и государственнаго С. Наоборотъ, формы С. коммерческаго представляютъ изъ себя явленія временныя и переходныя, свидѣтельствующія о недостаточномъ развитіи идеаловъ культурнаго государственнаго хозяйства. Защитники коммерческой системы С. враждебны основному принципу страховой политики—ея социальности. Для практической жизни каждая система имѣетъ свои преимущества и недостатки. Въ страховой политикѣ видное мѣсто занимаетъ, далѣе, вопросъ *обязательности* или допустимости государственнаго вмѣшательства. Последнее все болѣе усваивается всѣми культурными государствами, проникая въ отдаленнѣйшіе уголки хозяйственной жизни народовъ. Въ С., функционирующемъ только черезъ посредство тѣхъ или иныхъ союзовъ, т. е. *органовъ публичной жизни*, принципъ государственнаго вмѣшательства долженъ быть проведенъ съ полною послѣдовательностью

и широтою. Въ случаяхъ введенія *принужденія* въдѣреніе государственной власти въ сферу С. должно быть еще болѣе рѣшительнымъ. Противъ *государственнаго С.* пѣются только два существенныхъ возраженія. Введеніе государственнаго С. признается неудобнымъ вовервыхъ въ виду общей неподготовленности, а мѣстами—даже полного отсутствія соответствующаго бюрократическаго элемента; во-вторыхъ, въ виду общей нежелательности усиленія бюрократіи, съ ея индифферентизмомъ и формализмомъ, въ особенности въ странахъ съ сильною централизациею. Преимущества государственнаго С. весьма многочисленны и вѣски. При государственной формѣ С. достигается: 1) планообразность организаціи и громадное распіреніе страхового поля. 2) Введеніе принципа обязательности, распространяющее С. и на лицъ, не понимающихъ всей его важности. 3) Урегулированіе всего страхового дѣла законодательными актами. 4) Длительность страхового договора. 5) Введеніе въ страховой кругъ наиболѣе слабыхъ элементовъ населенія, игнорируемыхъ частными компаніями. 6) Матеріальная солидность организаціи и крѣпкая устойчивость предпріятія, какъ учрежденія государственнаго. 7) Общеполезное направленіе страховой политики, не руководимой коммерческими соображеніями. 8) Ничтожность расходовъ на управленіе, дешовизна застрахованія и отсутствіе переложенія, замаскированно происходящаго подъ видомъ сбора преміи и выдачи дивиденда. 9) Уменьшеніе размѣровъ резервнаго фонда, сокращеніе размѣровъ отчисленій въ него и, слѣдовательно, удешевленіе преміи, уменьшеніе принципа индивидуализаціи тарифа. 10) Развитіе соответствующихъ формъ защиты населенія. Мѣропріятія въ этой послѣдней области повсемѣстно находятся въ сферѣ вѣдѣнія государственной власти. Для созданія болѣешия планообразности и единства дѣйствія необходимо, чтобы всѣ три функціи обезпеченія матеріальныхъ благъ населенія—предупрежденіе, пресѣченіе и С.—находились въ рукахъ одной и той же власти. Во всякомъ случаѣ и при наличности частныхъ страховыхъ обществъ необходимъ правительственный надзоръ за дѣйствіями этихъ компаній, такъ какъ при крахѣ одной изъ нихъ могутъ существенно пострадать интересы обширныхъ группъ населенія. Въ большинствѣ случаевъ государственная власть по отношенію къ частнымъ обществамъ ограничивается общимъ законоположеніями и общимъ полицейскимъ надзоромъ; но нѣкоторые государства Европы успѣли уже выработать особое *страховое законодательство*. Въ нѣкоторыхъ европейскихъ государствахъ, между прочимъ и въ Россіи, практикуется концессионная система. Правительство входитъ въ сношенія съ обществами при увѣрженіи ихъ уставовъ или при разрѣшеніи дѣйствія въ предѣлахъ страны иноземнымъ обществамъ. Со стороны правительства всегда обращается большое вниманіе на размѣры и условія храненія запасныхъ капиталовъ, обязательные и для отдаленнѣйшихъ иностранныхъ обществъ. Иногда госу-

дарственная власть назначает особых правительственных агентов, для надзора за текущими делами страховых обществ; это практикуется в большинстве американских штатов, в Швейцарии и в Австрии. Затѣмъ государственная власть требуетъ периодической гласности: обществу вѣдывается въ обязанность периодически опубликовывать свои отчеты. Наконецъ, государство занимаетъ извѣстнаго рода гербовый и иной сборъ, что, впрочемъ, нельзя не признать совершенно протнворѣчающимъ самой идее С.

III. *Исторія страхованія*. С. впервые появилось въ XII в., въ Исландіи. Жители зажиточнаго въ тѣ времена острова соединились въ союзы (Kerps или Hgerps) для взаимнаго обезпеченія на случай пожаровъ или надежа скота. Союзы состояли обыкновенно изъ 20 зажиточныхъ крестьянъ; въ случаѣхъ несчастія, часть убытка уплачивалась деньгами, часть—материалами или работою. Подробности этой организаціи до сихъ поръ еще мало выяснены (см. Wilda, «Geschichte des Gildeswesens im Mittelalter»; Dahlmann, «Geschichte Dänemarks»). Исландскіе союзы не сдѣлались извѣстными въ Европѣ, гдѣ на страхованіе отъ огня было обращено вниманіе только ко времени упадка феодализма и развитія городской жизни. Значительно раньше въ Европѣ возникло С. морское, которое принято считать одною изъ старѣйшихъ вѣтвей С. Во Фландріи оно уже было развито съ начала XIV в., а въ XV в. появился весьма обстоятельно разработанный сводъ законодательныхъ постановленій того времени. Въ концѣ XV в. въ Европѣ функционировалъ рядъ небольшихъ учрежденій взаимнаго страхованія—такъ назыв. Brandgilden (огневые товарищества),—дѣятельность которыхъ не распространялась даже тѣснаго мѣстнаго района. Изъ нихъ особенно извѣстны гильдии Шлезвигъ (съ 1416 г.), Голштиніи (съ 1442 г.), Лондона и Парика. Первоначальною формою С. было С. взаимное, хотя встрѣчались и отдѣльные капиталисты, занимавшіеся С. за свой страхъ и счетъ. Съ начала XVII в. появляются акціонерныя компаніи. Первое такое общество, «голландско-остиндское», возникло въ 1602 г. Затѣмъ слѣдовали общества англо-остиндское (1613), голландское (1629), французское (1668), два лондонскихъ Royal Exchange и London Assurance (1720), копенгагенское (1726), стокгольмское (1734), берлинское (1745). Въ виду отсутствія вѣрныхъ статистическихъ данныхъ о размѣрахъ несчастій, количествахъ транспортовъ и пр., всѣ операціи носили рискованный характеръ и давали обширную почву для злоупотребленій. Къ тому же, нѣкоторые изъ обществъ первое время представляли изъ себя учрежденія монопольнаго характера. Привилегіи двухъ лондонскихъ обществъ 1720 г. были уничтожены только въ 1824 г. Такимъ образомъ къ началу XVIII ст. С. существовало въ двухъ видахъ: отъ огня и морское. Огневое С. распространялось исключительно на недвижимость. Первое большое страховое учрежденіе, съ цѣлью рациональнаго дѣловаго веденія дѣла, было основано въ Лондонѣ въ 1710 г., подъ именемъ «Sun-Fire-Office».

Со второй половины XVIII ст. начинается С. *движимости*. Въ Гамбургѣ это въ С. извѣстнее съ 1779 г., въ Англіи—съ 1786 г. Въ обширныхъ размѣрахъ С. недвижимости развилось только въ теченіе XIX ст. Впрочемъ, въ своемъ распространеніи оно не пошло еще въ глубь населенія и до сихъ поръ все еще отсутствують у людей бѣдныхъ, для которыхъ оно особенно важно. Съ начала XVIII ст. начинается и С. *жизни*. Родиною его является Англія конца XVII в., хотя первоначальныя формы или, вѣрнѣе, прототипы этого страхованія (похоронныя кассы, тонтинны и пр.) были извѣстны значительно раньше. Въ концѣ XVIII в. (съ 1795 г.) появляется С. отъ грабодбитія. Къ этому же времени относится и зарожденіе идеи о С. рабочихъ (Кюндорсе). Развитіе всѣхъ формъ страхованія принадлежить уже XIX в.

IV. *Исторія страхового дѣла въ Россіи*. С. въ Россіи было вызвано въ свѣтъ нуждами долгосрочнаго кредита и было введено государственною властью. Первое правительственное распоряженіе о введеніи у насъ С. было опубликовано въ манифестѣ 28 іюня 1786 г.: «Объ учрежденіи государственнаго заемнаго банка». Новому банку разрѣшались операціи лишь съ тѣми домами, «которые на страхъ въ сей же банкъ будутъ отдавать». Съ этою цѣлью учреждена 26 декабря того же 1786 г. при заемномъ банкѣ особая *страховая экспедиція*, принимавшая на страхъ строенія въ общіе столичные и во всѣхъ городахъ, но только каменные, крытыя желѣзомъ или черпичею. Страховая сумма назначалась въ размѣрѣ $\frac{3}{4}$ оцѣнки, опредѣленной мѣстною городскою думою, страховая премія—въ $1\frac{1}{2}\%$ съ принятой на страхъ суммы. Страхованіе въ иноземныхъ страховыхъ учрежденіяхъ воспрещалось. Страховая экспедиція просуществовала 36 лѣтъ, не проявивъ, не смотря на монополию, никакой дѣятельности. За все это время общія сумма всѣхъ застрахованныхъ зданій не превысила ни въ одномъ году 6 $\frac{1}{2}$ милл. рублей ассигнаціями, хотя операція была далеко не убыточна: премія за всѣ 36 лѣтъ было собрано экспедиціею свыше 1168 тыс. рублѣй, процентовъ на проценты выросло около 200 т. р., а пожарныхъ убытковъ возмѣщено лишь на 170 т. р. Въ годъ закрытія экспедиціи на страхъ состояли всего 25 зданій, на сумму 1,6 милл. рублѣй ассигн. Дальнѣйшая исторія С. въ Россіи точно также сначала тѣсно связана съ рядомъ правительственныхъ учрежденій, а именно: вспомогательнымъ и ассигнаціоннымъ банками, учетными и страховыми конторами, камеральнымъ департаментомъ, ассекуранцъ-камерою или фейеръ-кадастромъ (см. т. XXVII. Россія, стр. 373). Начало 60-хъ годовъ принесло измѣненіе и въ русское страховое дѣло. Вновь введенное С. правительственное, земское и городское своимъ развитіемъ тормозило дѣло частныхъ страховыхъ обществъ, и безъ того обезсиленныхъ взаимною борьбою. Все это привело частныхъ общества къ мысли о взаимномъ соглашеніи и создало почву для образованія русскаго страхового синдиката.

Страховой синдикат. Къ началу 70-х годов русское страховое дѣло переживало сильный кризисъ. Въ особенности пострадали страховыя общ. отъ огня, доходы которыхъ настолько понизились, что годовые балансы сводились съ значительнымъ дефицитомъ. Бумаги страховыхъ обществъ не приносили дивиденда. Ничѣмъ неограниченная конкуренція акціонерныхъ компаній, вредъ обществамъ и капиталистамъ, становилась опасной и для широкаго круга страхователей. Ставки тарифа понижались безъ всякой системы и въ ущербъ нормальному веденію дѣла, имѣя единственную цѣль — привлеченіе возможно большаго числа С. Въ 1874 г. нѣсколько страховыхъ обществъ вошли въ соглашеніе относительно общаго образа дѣйствій. Идея синдиката встрѣтила сочувствіе со стороны представителей 8-ми русскихъ обществъ (первое русское 1827 г., второе русское 1835 г., товарищество «Саламадра», общ. московское, русское, коммерческое, варшавское и сѣверное). На съѣздъ ихъ былъ выработанъ особый договоръ, вошедшій въ силу съ 1 января 1875 г. Новые условия страхованія, согласно договору, были обязательны только для новыхъ страхованій, заключенныхъ уже послѣ соглашенія. Страховыя общества обязались дѣйствовать на одинаковыхъ для всѣхъ основаніяхъ, безъ малѣйшихъ отклоненій отъ буквы договора или постановленій послѣдующихъ съѣздовъ, которые было положено созывать три раза въ годъ, въ январѣ, февралѣ и сентябрѣ. На первыхъ же съѣздахъ были опредѣлены общія нормы тарифныхъ ставокъ, введены единообразные пріемы застрахованія и перестрахованія, опредѣлены одинаковыя условия %ныхъ скидокъ и надбавокъ по тарифу, назначены равныя для всѣхъ участниковъ синдиката штрафы за нарушенія договора. За нарушеніе постановленій синдиката провинившееся общество лишалось неправильно принятаго страхованія. Существовавшее къ тому времени размытіе премій были признаны недостаточными, весь тарифъ пересмотрѣнъ и ставки повышены. Было постановлено, чтобы пересмотры, дополненія и измѣненія дѣлались періодически, сообразно обстоятельствамъ и нуждамъ времени. Для выдolenія постановленій съѣздовъ было организовано специальное бюро представителей обществъ. Такъ возникла «конвенція общаго тарифа», послужившая ядромъ для развитія наиболее могущественнаго и старѣйшаго русскаго синдиката — синдиката страхового. Первоначально къ конвенціи примкнули только страховыя общества отъ огня, но впоследствии къ ней присоединились и транспортныя общества. «Конвенція общаго тарифа» оживила дѣятельность русскихъ страховыхъ обществъ. Преміи стали значительно возрастать, число застрахованій также замѣтно увеличилось, дивиденды увеличались. Эти условия вызвали къ жизни шесть новыхъ страховыхъ обществъ, примкнувшихъ къ синдикату. Въ теченіе 70-хъ и 80-хъ годовъ, кромѣ общаго понятія уровня страховой преміи, съѣзды отъ времени до времени устанавливали спеціальныя надбавки для различныхъ

родовъ страхуемаго имущества, стараясь индивидуализировать весь тарифъ. Не разъ были предпринимались и общіе пересмотры тарифа. Такъ, въ 1882 г. всѣ преміи, уплачиваемыя за городенія имущества, были повышены на одну треть противъ прежняго размѣра, а преміи сельскаго С. — на одну пятую. Въ томъ же 1882 г. было установлено для городской недвижности новое увеличеніе преміи отъ 30 до 60%, для сельской — отъ 20 до 50%, для фабрикъ — отъ 30 до 50%. Въ некоторыхъ случаяхъ были введены разнаго рода ограниченія при выдачѣ вознагражденій. Такъ, владѣльцы дѣсопленъ и лѣсныхъ дворовъ при нихъ, въ случаѣ пожара, получали только $\frac{1}{4}$ суммы действительнаго убытка. Они обязывались съ этою цѣлью принимать $\frac{1}{4}$ действительной стоимости всего имущества на личный свой страхъ и лишались права до-С. въ другихъ обществахъ. Это ограниченіе удержалось и до настоящаго времени. Подобныя стѣсненія были введены впоследствии и для сельскохозяйственнаго страхованія. Такъ напр., въ спеціальныхъ правилахъ къ тарифу премій на усадьбы и сельскохозяйственныя имущества въ губерніяхъ Виленской, Витебской, Гродненской, Ковенской, Минской и Могилевской значится: «при С. всякаго рода сельскохозяйственныхъ продуктовъ, $\frac{1}{4}$ стоимости должна обязательно оставаться на собственномъ рискѣ страхователя». Съ 1883 по 1888 г. пожарныя убытки не превышали собранной преміи, и потому стало возможнымъ, безъ ущерба для интересовъ обществъ, постепенно понижать высокія преміи 1882 г.; сборъ премій въ теченіе означенныхъ 6 лѣтъ постепенно уменьшается (съ 34 милл. до 32). Земское (добровольное) и городское (взаимное) страхованіе съ первыхъ лѣтъ было предметомъ вниманія со стороны акціонерныхъ компаній. Съ организациею синдиката на эти формы страхованія было обращено особенное вниманіе; одною изъ задачъ «соглашенія» ставилась борьба съ ними. Съ этою цѣлью синдикатомъ было запрещено принимать на дополнительный страхъ имущества, застрахованнаго въ земствѣ по добровольному страхованію (начиная съ 1883 г.), и всѣ застрахованныя въ городскихъ и иныхъ взаимныхъ страховыхъ учрежденіяхъ (съ 1881 г.). Затѣмъ были понижены преміи во всѣхъ городахъ, гдѣ уже имѣлись или открывались вновь общества взаимнаго страхованія. Такъ, по постановленіямъ съѣзда 1883 г. были понижены преміи въ Одессѣ, Воронежѣ, Екатеринославѣ, Калугѣ, Новгородѣ и нѣкоторыхъ другихъ городахъ. Преміи понижались на 30% и даже 50%, всегда съ расчетомъ, чтобы онѣ были равны преміямъ взаимнаго С. или ниже ихъ. Всѣ эти мѣропріятія хотя и наносили существенный ущербъ земскому и городскому страхованію, но приостановили ихъ дѣятельность не смогли, въ виду неперспективности синдикатнаго тарифа къ мѣстнымъ условиямъ. Давнѣйшая дѣятельность синдиката состояла именно въ приспособленіи ея тарифа къ мѣстнымъ условиямъ; но введеніе принципа индивидуализаціи не изгнало старой системы огруженныхъ повышеній и пони-

жений тарифа. Вообще в истории русского С. синдиката замечается нѣсколько повышательныхъ и понижающихъ теченій. Съ 1875 г. до середины 80-хъ гг. тарифныя ставки постепенно возрастали. Во второй половинѣ 80-хъ гг. синдикаты, въ видахъ конкуренціи съ страховымъ обществомъ Москва, уклонившимся отъ конвенціи, а также съ земскими и взаимными С., нѣсколько разъ огульно понижали премии своего тарифа. Въ послѣдніе годы опять началось усиленное повышение. Особенно выдѣлились годы 1899 и 1900, когда дѣлались и общія, и частныя надбавки процентовъ по 20 въ одинъ пріемъ. Все увеличенія сообщаются синдикатомъ къ свѣдѣнію частныхъ обществъ съ одною стереотипною мотивировкою: «въ виду возрастающей убыточности С. отъ огня, не смотря на сдѣланныя уже повышенія по нѣкоторымъ категоріямъ риска... бюро нашло необходимымъ возвысить». Дѣятельность бюро сводится къ соглашеніямъ между представителями съѣзда и правленіями синдикатизировавшихся обществъ, къ регистраціи всѣхъ поступающихъ въ конвенціонныя общества застрахованія и къ проверкѣ правильности взиманія премій. При этомъ всякаго рода *перевороты* остаются безъ разсмотрѣнія, а всѣ *недоборы* строжайше штрафуются. Штрафы налагаются въ двойномъ противъ недобора размѣрѣ и отчисляются на содержаніе бюро. Бюро, кромѣ того, вѣдаетъ статистику страхового дѣла въ Россіи, а также и разработку деталей тарифа; но эта его дѣятельность остается неизвѣстною наукѣ и печати. Гласно и оффиціально бюро не существуетъ. На полѣдномъ сентябрьскомъ съѣздѣ 1900 г. было найдено болѣе удобнымъ перейти отъ съѣздовъ и бюро къ болѣе прочной формѣ организаціи; съ этою цѣлью рѣшено создать особый полномочный, постоянно заседающій въ Петербургѣ комитетъ, избираемый на годичный срокъ изъ числа представителей 5 страховыхъ обществъ, правленія которыхъ находятся въ Петербургѣ. Комитетъ разрѣшаетъ тарифныя вопросы на правахъ общаго собранія; постановленія его подлежатъ разсмотрѣнію ближайшаго общаго собранія лишь въ томъ случаѣ, если будутъ сдѣланы противъ нихъ съ какой-либо стороны возраженія. Не смотря на все вышеуказанное, дѣла страховыхъ обществъ въ Россіи далеко не процвѣтаютъ. Разгадка этому лежитъ въ перенормности постановки всего страхового дѣла въ Россіи, въ самой системѣ, съ ея безчисленными агентами, дорогими правленіями, газетными коммиссіонными и пр. Для здоровой дѣятельности въ будущемъ необходима полная *реформа* всего дѣла, что невозможно безъ измѣненія основныхъ принциповъ современной организаціи: спекуляціи и коммерческой тайны. Въ 1898 г. сдѣлана у насъ попытка къ установленію синдикатнаго соглашенія въ С. жизни (именно С. дѣтей). Это соглашеніе было печально совсѣмъ не отмѣчено, хотя очень повысило премии и затруднило тѣмъ самымъ распространеніе у насъ очень симпатичнаго вида страхованія дѣтей, въ интересахъ ихъ воспитанія и будущаго обезпеченія (т. е. страхованіе приданого).

Г. Главнѣйшіе виды страхованія. 1. Страхованіе отъ огня—древнѣйшій и распространѣннѣйшій видъ страхованія (см. выше). Въ настоящее время понятіе С. отъ огня значительно расширилось. Страховыми учрежденіями отъ огня принимаются на страхъ имущества не только мѣстныя сгорѣть, но и подлежащая уничтоженію и порчѣ отъ всевозможныхъ причинъ (напр. взрыва, молніи и пр.) лишь-бы это произошло во время пожара. Пожаромъ признается всякое несчастіе, происшедшее отъ огня, какия-бы причины его не вызвали. Только пожаръ, происшедшій отъ военныхъ дѣйствій или во время народныхъ волненій, не считается объектомъ этого рода С. Движимость страхуется въ самыхъ различныхъ ея видахъ: страхуются товары, мебель, носильное платье, инвентарь, орудія и машины, скотъ, орудія перевозки и пр. Болѣе цѣнныя произведенія искусства, деньги и цѣнныя бумаги на страхъ не принимаются. С. отъ огня производится акціонерными и взаимными обществами, государственными и общественными учрежденіями. Тарифъ премій при страхованіи отъ огня, въ виду рискованности этого вида страхованія и пестроты мѣстныхъ условій, крайне индивидуализированъ. При опредѣленіи класса, подъ который подводится данное имущество, принимается во вниманіе соседство, матеріалъ постройки (каменные, деревянные и смѣшанныя), матеріалъ крыши (жѣлѣзо, солома, черепица), прочность крыши, печи, этажъ, наличность мастеровскихъ, пожарныхъ сигналовъ, противопожарныхъ мѣръ, назначеніе зданія и пр. Особое вниманіе обращается на обѣдку, производимую или по точному вычисленію дѣйствительной стоимости, или ирраціонально, при страхованіи ниже дѣйствительной стоимости (неполнымъ рублемъ). Усиленное вниманіе страховщика обращено на исключеніе возможности спекулятивнаго пожара (т. е. поджога, ради подученія страхового вознагражденія). Весьма часто практикуемы поклады этого рода, строго караемыя закономъ, предупреждаются до извѣстной степени строгостію обѣднкі, исключяющей перестрахованіе. С. отъ огня отличается отъ другихъ видовъ С. своею опредѣленностью, простотою организаціи и общераспространенностью. Нѣкоторые экономисты, впрочемъ (напр. Реншеръ, «Grundlagen», 15 изд., стр. 378), сомнѣваются въ полезности С. отъ огня, считая его поочью для корысти и спекуляціи. Прендегъ незастрахованныхъ недвижимыхъ имуществъ все еще высокъ (напр. въ Пруссіи—13%, въ Россіи—около 30%); С. движимости почти совершенно не распространено въ обширныхъ кругахъ мало зажиточнаго и бѣднаго населенія, особенно нуждающагося въ подобнаго рода С. Съ научной и технической точекъ зрѣнія С. отъ огня является однимъ изъ наиболѣе разработанныхъ. Добытыя здѣсь положенія входятъ почти цѣлкомъ въ теорію С.; страховая полнѣтка этого вида С. служитъ образцомъ для другихъ, болѣе позднихъ и менѣе опредѣленныхъ вѣтвей С. О видахъ С. отъ огня въ Россіи и статистику его см. Россія, XXVII, стр. 373—379.

Литература. Von Hülsen, «Geschichte, Umfang und Bedeutung des öffentlichen Feuer-versicherungswesens» (1867); W. Schaefer, «Die Verstaatlichung des Feuer-Versicherungswesens» (Ганноверъ, 1884); Silberberg, «Wege-weise für Feuer-Versicherungsbeamte in sämtlichen deutschen Staaten» (Альтона, 1890); H. Westergaard. «Das Risiko bei Feuer-Versicherungen», въ ежегодникъ Ehrenzweig's «Assekuranz Jahrbuch» (ч. II, Вьна, 1884); Raymond, «Dictionnaire de l'assureur contre l'incendie» (Beauvais, 1882); Richard et Maucoings, «Traité de la responsabilité civile en matière d'incendie» (П., 1883); May, «Law of fire insurance» (Л., 1882); Fowler, «History of insurance in Philadelphia for two centuries. 1683—1882» (Филадельфия, 1889); Бълоццътовъ, «С. отъ огня въ Россіи и заграницею» («Вѣстн. Фин.», 1893, № 16).

2. Страхование отъ градобитія — появляется только со второй половины XVIII столѣтія, во Франціи. Въ послѣдніе годы первой имперіи, по инициативѣ нѣсколькихъ землевладѣльцевъ различныхъ департаментовъ, организовалось особое общество С. посьвовъ отъ градобитія; подробныя свѣдѣнія объ этомъ обществѣ не сохранились. Подобныя начинанія появляются также въ Шотландіи, Ирландіи, Англии и Германіи (въ 1791 г., въ Брауншвейгѣ). Въ 1795 г. мекленбургскій помѣщикъ фонъ-Мюллеръ напечаталъ брошюру: «Idee zu einer Hagelversicherung», идея которой легла въ основаніе вскорѣ затѣмъ организованнаго мекленбургскаго страхового общества (Meklenburgische Hagelschaden-Versicherungsgesellschaft), существующаго и нынѣ. Затѣмъ, за исключеніемъ двухъ-трехъ незначительныхъ и неудачныхъ попытокъ, наступило полное затишье, продолжавшееся около четверти вѣка. Первые шаги къ развитію фабричной промышленности, оживленіе торговли, измѣненіе въ характерѣ нѣмецкаго сельскаго хозяйства, ставшаго и болѣе интенсивнымъ, и болѣе рациональнымъ, влияние аграрнаго законодательства Штейнъ-Гарденбергскаго періода, переходъ отъ натурального къ денежному хозяйству — все это не могло не повліять на развитіе сельско-хозяйственной жизни Германіи. Съ новою силою выступилъ тогда вопросъ о С. посьвовъ отъ градобитія. Съ 1818 г. начинается основаніе новыхъ обществъ этой категоріи. До 1853 г. въ Германіи было основано 26 страховыхъ учреждений, возмѣщавшихъ частнымъ землевладѣльцамъ убытки отъ градобитія ихъ посьвовъ; но уцѣлѣло изъ нихъ къ 1853 г. только 12. Общая страховая сумма этихъ 12 учреждений достигала слишкомъ 200 милл. марокъ. Позднѣе, въ 60-хъ и 70-хъ годахъ, на смѣну этихъ коммерческихъ страховыхъ обществъ въ различныхъ частяхъ Германіи стали появляться общества взаимнаго С., взявшія въ свои руки и С. отъ градобитія. Подъ влияніемъ ихъ конкуренціи, а также общихъ неблагоприятныхъ условий тѣхъ лѣтъ, дѣятельность акціонерныхъ обществъ С. отъ градобитія сильно соотрѣплась; нѣкоторыя изъ нихъ ликвидировали свои дѣла. Этому способствовала плохая постановка спеціальной стороны дѣла, не оправ-

давая предварительныхъ расчетовъ. Улучшеніе наступило во второй половинѣ 80-хъ годовъ. Гражданное большинство обществъ удвоило свои обороты. Въ 1895 г. въ Германіи функционировало уже 25 частныхъ обществъ (5 акціонерныхъ и 20 взаимныхъ), съ 2,2 миллиардами марокъ застрахованнаго имущества. Страхуются отъ градобитія около $\frac{1}{3}$ всѣхъ посьвовъ. Сверхъ того въ королевствѣ Баварскомъ существуетъ государственное С. отъ градобитія (см. ниже). Въ другихъ государствахъ Европы:

Страны.	Число учреждений.	Изъ нихъ акціонерныхъ.	Страховая сумма. Марокъ.
Австрія . . .	14	9	495200000
Франція . . .	20	3	480600000
Италія . . .	16	?	117200000
Англія . . .	3	?	?
Россія . . .	2	1	?

Въ виду того, что Франція, Австрія и Германія лежатъ приблизительно на одинаковыхъ климатическихъ условіяхъ, есть возможность сравнить размѣры страховой суммы, приходящейся на известную квадратную площадь каждой изъ упомянутыхъ странъ. По приближительному расчету:

1 кв. гектаръ	обезпечивается	въ %
во Франціи . . .	18 марокъ	100
въ Австріи . . .	21 »	107
» Германіи . . .	145 »	806

Отсюда видно, что Германію необходимо признать классическою странюю въ дѣлѣ обезпеченія населенія отъ убытковъ, наносимыхъ народному хозяйству градобитіемъ.

Государственное С. отъ градобитія. Какъ-только извѣстно, встрѣчается въ трехъ странахъ — Баваріи, Болгаріи и Японіи. Еще въ началѣ 40-хъ годовъ, послѣ нѣсколькихъ опустошительныхъ градобитій въ баварскіи ландтагъ были внесены проекты по этому предмету. Помощь населенію была тѣмъ болѣе необходима, что небольшое частное общество — Hagelversicherungs-Verein für Bayern, — не задолго передъ тѣмъ возникшее, а равно и общества сосѣднихъ государствъ не могли бороться съ суровыми климатическими условіями Баваріи. Для болѣе солидной организациі дѣла предполагалось сдѣлать С. отъ градобитія обязательнымъ. Вопросъ сводился къ тому, государственнъ или частной компаніи взять организацию дѣла въ свои руки. Въ ландтагѣ, въ 60-хъ и 70-хъ годахъ, внесено было нѣсколько законопроектовъ обязательнаго государственнаго С. посьвовъ, но всѣ они потерпѣли неудачу. Только въ 1884 г. появилась правительственное баварское страховое учрежденіе — Landes-Hagelversicherungs-Anstalt. Въ оборотный капиталъ послѣдняго былъ отчисленъ одинъ милліонъ марокъ. Доходы со страховки ежегодно поступаютъ въ особый резервный фондъ. Помимо страховыхъ взносовъ землевладѣльцевъ, въ кассу ежегодно поступаетъ опредѣленная сумма изъ средствъ государственнаго казначейства (сначала 40 тыс. марокъ, съ 1892 г. 70 тыс. марокъ). Посредниками между страховымъ вѣдомствомъ

и страхователями являются мѣстные общинныя власти, въ пользу которыхъ отчисляется 1% съ каждаго взноса. Расходы на администрацію сведены до минимума. Всѣ дѣла по управленію переданы немногочисленному, но хорошо подготовленному и солидно оплачиваемому штату вѣдомства С. отъ огнѣ—дѣла въ Баваріи также государственнаго. Чинovníки «страховой отъ огня камеры» за незначительную приплату (въ 2 пф. со 100 марокъ страховой суммы) вѣдаютъ поучито и это несложное дѣло спецiальста дѣло. Отчетъ послѣдняго 10-лѣтiя дѣятельности баварскаго страхового бюро даетъ слѣдующую картину:

Годы.	Число застрахованныхъ.	Общая сумма застрахованнаго имущества.
1884	7375	11140233
1885	13386	20150945
1886	22597	32792731
1887	28500	42163426
1888	29470	42860996
1889	33656	50008430
1890	57186	84634460
1891	64855	95448430
1892	72414	108780240
1893	75734	114116210
1894	85635	130305440.

Какъ число застрахованныхъ (вынуждаемыхъ къ тому рядомъ косвенныхъ средствъ), такъ и сумма застрахованнаго имущества въ течение этого периода времени возрасла въ 12 разъ. Баварское страховое учрежденіе еще не вызвало подражаній въ другихъ частяхъ Германіи. Всѣ остальные страхователи обращаются къ частнымъ обществамъ акціонернымъ и взаимнаго С., выдающимъ всю сумму, въ которую застрахованъ посѣвъ (въ Баварское же учрежденіе выдаютъ всего 80% застрахованной суммы посѣва). Въ послѣднее время къ С. отъ градобитія присоединяется и С. посѣвовъ отъ разрушительнаго вліянія вѣтровъ, мороза и вообще различныхъ неблагоприятныхъ метеорологическихъ условій. *Болгарскій законъ 1895* — 96 г. значительно полнѣе баварскаго. Инициатива его принадлежала министру Генову, который обратилъ серьезное вліяніе на недоборъ «десятныхъ» (поземельнаго налога) подъ вліяніемъ градобитій. Съ 1896 г. во всемъ княжествѣ было введено обязательное взаимное С. отъ градобитія, дѣлами котораго завѣдуетъ специальное бюро министерства торговли и земледѣлія. С. распространяется на всѣ произведенія земли, за исключеніемъ табака, и притомъ до тѣхъ поръ, пока продукты находятся на корню или лежатъ на полѣ въ снопахъ или копнахъ. Вознагражденіе уплачивается лишь при поврежденіи свыше $\frac{1}{2}$ всего сбора. Бюджетъ страхового фонда слагается изъ двухъ главныхъ источниковъ — новаго 5% добавочнаго поземельнаго налога и ежегодной правительственной субсидіи въ $\frac{1}{2}$ милл. франк. Въ 1896 г. всего поступило въ фондъ 1395465 франковъ и почти столько же въ 1897 г. Почти вся сумма поглощалась каждый разъ градобитіями. Число потерѣвшихъ сельскихъ хозяевъ простиралось до 32 тыс. человекъ еже-

годно. Въ настоящее время 5% добавочный налогъ признанъ недостаточнымъ. Кромя того имѣется въ виду веденіе специальныхъ агентствъ съ оплачиваемымъ штатомъ, вмѣсто безплатнаго труда чиновниковъ различныхъ вѣдомствъ. Затѣмъ, болгарское правительство склоняется къ введенію болѣе индивидуализированнаго тарифа и къ пониженію оцѣнокъ ожидаемаго урожая, бывшихъ въ первые два года чрезвычайно высокими и нанесшими ущербъ страховому фонду. О С. отъ градобитія въ Россіи—см. Россія, XXVII. 382.

Литература. Richter-Tliarand, «Die Hagelversicherungsgesellschaften Deutschlands in ihrem Geschäftsumgang etc.» (1878); E. Romm, «Die Hagelversicherungfrage in Württemberg» (Тюбингенъ, 1885); Suchsland, «Ueber die Verstaatlichung der Hagelversicherung», въ ежегодникъ Ehrenzweig, «Assekuranz Jahrbuch» (Вѣна, 1889); N. von Thuemen, «Geschichte des Hagelversicherungswesens in Deutschland» (Дрезденъ, 1896); Emminghaus, «Hagelversicherung», въ словарь Коирада (т. IV); Günther, «Ein Beitrag zur Kenntniss des Hagel-Versicherungs in Deutschland» (Лип., 1889); Le Hir, «Assurance nouvelle contre la grêle et Gelées etc.» (П., 1857); Fr. Müller, «Die Bayrische staatlich geleitete Hagelversicherungsanstalt», въ «Arch. der Deut. landwirthschaft» (1888); Grassy, «С. посѣвовъ отъ градобитія» (1891); Елачичъ, «Докладъ по поводу проекта Грасса о С. посѣвовъ» (1892); В. Святловскій 2-й, «С. отъ градобитія въ Германіи» («Журн. Моск. Общ. Сел. Хоз.», янв., 1897).

В. В. Святловскій.

3. Страхованіе скота. Обезпеченіе животнаго инвентаря путемъ С. началось въ Европѣ съ конца XVI столѣтія. Старѣйшее изъ существовавшихъ въ настоящее время союзовъ сельскихъ хозяевъ для С. скота — иѣмекіе и швейцарскіе; иѣкоторые изъ нихъ, напр. шваевскій, уже вступили во второе столѣтіе своего существованія. Союзы эти, носившіе первоначально наименованіе *коровицъ швайдъ* или *коровицъ кассъ*, были всѣ основаны на началѣ взаимности и притомъ для нуждъ небольшого района. На болѣе широкихъ основаніяхъ повели дѣло акціонерныя общества С. скота. Первое изъ нихъ возникло въ 1839 г. въ Лейпцигѣ. Тѣмъ не менѣе большинство зараннчныхъ обществъ подобнаго рода—общества взаимныя. Для удобства веденія дѣла, крайне сложнаго и кропотливаго, общества распадаются на нѣсколько совершенно независимыхъ другъ отъ друга отдѣловъ. Такъ напр., ганноверскій страховой банкъ имѣетъ три отдѣла, ведуще каждый свою отчетность вполне самостоятельно: въ первомъ страхуются цѣлыя стада отъ всѣхъ случаевъ смерти, за исключеніемъ чумы, во второмъ—отдѣльныя животныя отъ эпидемическихъ заболѣваній, въ третьемъ—отдѣльныя животныя отъ всѣхъ вообще потерь. Обычнымъ размѣромъ премій въ Германіи является 1%. Страхование вознагражденіе чаще всего выдается въ размѣрѣ $\frac{2}{3}$ убытка. Обществу С. скота во всѣхъ земледѣльческихъ странахъ Европы очень много. Въ одной Пруссіи насчитывается до 5 тыс. маленькихъ со-

юзовъ этого рода. Въ нихъ принимало участие свыше 600 тыс. участниковъ, страховавшихъ около $1\frac{1}{2}$ милл. головъ скота. Статистическiя свѣдѣнiя для всѣхъ странъ Европы по этому виду С. крайне скудны. См. ст. «Viehversicherung» въ извѣстномъ словарѣ Конрада.

Въ Россiи страхованiе скота составляеть въ настоящее время одинъ изъ насущныхъ вопросовъ русскаго скотоводства, которое прогрессивно падаетъ въ количественномъ и качественномъ отношенiи. По исчисленiю министерства финансовъ, смертность крупнаго рогатаго скота, при наличности его въ 29000000 головъ, со стоимостью головы въ 25 р., и лошадей, въ количествѣ 21000000, при средней стоимости въ 30 р., достигаетъ 3% , что составитъ ежегодную потерю въ 40630000 руб. Изъ общаго количества скота въ Россiи 97,7% лошадей и 98,1% рогатаго скота приходится на долю сельскаго— слѣдовательно, главнымъ образомъ крестьянскаго населенiя; между тѣмъ, 50% крестьянскаго капитала, а въ некоторыхъ мѣстностяхъ 60% и болѣе, вложены въ скотъ. Понятно, что утрата скота ведетъ къ весьма тяжкимъ для крестьянъ послѣдствiямъ, тѣмъ болѣе, что въ Россiи преобладающей группой скотовладельцевъ являются хозяева, владеющiе 1—2 головами низкоцѣннаго скота, и что въ болѣе части Россiи земледѣльцы живутъ на навозномъ удобрении. Чтобы прити

на помощь скотоводу, правительство и земство давно останавливаютъ свое вниманiе на С., какъ мѣрѣ, могущей, во-первыхъ, гарантировать хозяевъ отъ убытковъ, вызываемыхъ падежами, во-вторыхъ — поощрять количественное и качественное развитiе скотоводства, въ третьихъ— содѣйствовать ветеринарно-санитарному дѣлу какъ быстрымъ полученiемъ свѣдѣнiй о появленiи эпизоотiи и своевременнымъ принятiемъ противъ нихъ мѣръ, такъ и выясненiемъ мѣстностей, представляющихъ наибольшую опасность для здоровья и благополучiя скота; наконецъ, С. можетъ содѣйствовать развитiю кредита подл скотъ. Постл неудачныхъ попытокъ нѣкоторыхъ частныхъ предпринимателей организовать общества С. скота, земства приняло на себя осуществленiе данной мѣры, въ формѣ добровольнаго С. Починъ послѣдняго принадлежитъ московскому земству, установившему въ 1883 г. добровольное С. крупнаго рогатаго скота отъ смертности всякаго рода съ весьма умѣреннымъ страховымъ сборомъ въ 50 коп. при вознагражденiи въ 25 руб. Мѣра была принята населенiемъ сочувственно: въ первые же мѣсяцы по введенiи С. (съ 1 августа 1884 г. по 1 мая 1885 г.) было застраховано во всѣхъ 13 уѣздахъ губернии, въ 242 селенiяхъ и 35 имѣнiяхъ, 1077 хозяйствами 2560 головъ. Въ слѣдующiе затѣмъ годы отмѣчается весьма сильный ростъ числа застрахованныхъ животныихъ.

	188 $\frac{3}{8}$	188 $\frac{6}{8}$	188 $\frac{7}{8}$	188 $\frac{8}{8}$	188 $\frac{9}{8}$	Сумма за 5 лѣтъ.
Въ городахъ	1033	1327	1952	2060	2246	8618
» селенiяхъ	5530	21210	18254	25413	38523	99980
» поселкахъ	317	647	852	840	1010	3666
» имѣнiяхъ	2752	3441	4218	3875	4572	18858
В с е г о	9682	17625	25276	32188	46351	131122

Такимъ образомъ, уже на пятый годъ С. въ губернии было принято на страхъ около 15% наличнаго количества скота. Въмѣстѣ съ ростомъ С. росли и приплаты изъ общегубернскихъ суммъ на выдачу вознагражденiя за павшiй скотъ. Только въ первый (неполный) страховой годъ земство получило отъ страховой операции прибыль въ размѣрѣ 405 руб. Въ 188 $\frac{3}{8}$ г. убытокъ равнялся 1433 рублямъ, въ 188 $\frac{4}{8}$ г.—1738 руб., въ 188 $\frac{5}{8}$ г.—2563 руб., въ 188 $\frac{6}{8}$ г.—7109 руб., въ 188 $\frac{7}{8}$ г.—13049 руб. Земство вполнѣ сознательношло на эти убытки, имѣя въ виду, что, съ привлеченiемъ къ С. все болѣе части населенiя, является возможность болѣе своевременнаго полученiя заявленiй о заболѣванiяхъ при заразныхъ формахъ болѣзней, а также болѣе рациональной борьбы съ ними. Хотя въ слѣдующiе затѣмъ годы убытки стали уменьшаться, но все-таки еще представляли довольно внушительныя цифры: 11140 руб. въ 188 $\frac{9}{8}$ г., 11576 руб. въ 189 $\frac{1}{8}$ г., 7624 руб. въ 189 $\frac{2}{8}$ г.—при наличности застрахованнаго скота въ 59203 головы, что составляло уже 23% общаго количества скота въ губернии. Въ 1891 г. губернская управа предложила на обсужденiе собранiя слѣдующiй общiй положенiя: 1) страховое вознагражденiе должно быть близкимъ къ дѣй-

ствительной стоимости животнаго во время смерти, но не должно превышать стоимости животнаго, т. е. страхователемъ не долженъ имѣть выгоды отъ его смерти. 2) Страховая премiя по размѣрамъ своимъ должна быть какъ можно доступнѣе скотовладельцамъ, но не должна быть настолько малою, чтобы требовались приплаты въ кассу С. отъ земства. Эти начала были положены въ основу всѣхъ послѣдующихъ измѣненiй въ постановлени дѣла С. скота. Постановленiемъ губернскаго собранiя очередной сессii 189 $\frac{2}{8}$ года были введены слѣдующiя измѣненiя: 1) нормальная оѣника понижена съ 25 до 15 руб., 2) установлено колебанiе въ размѣрѣ страхового вознагражденiя, смотря по временамъ года, и 3) страховая премiя повышена съ 2% до 2,6%. Всѣ эти нововведенiя вызвали рѣзкое паденiе количества принятаго на страхъ скота; паденiе это продолжалось и въ слѣдующiе затѣмъ годы, не смотря на то, что земство скоро стало вводить различныя поправки, напримѣръ увеличенiе средней нормальной оѣники съ 15 до 20 руб. Въ 189 $\frac{3}{8}$ г. было застраховано 42107 гол., въ 189 $\frac{4}{8}$ г.—30097 головъ. Съ 189 $\frac{5}{8}$ г. начинается опять ростъ застрахованнаго скота: въ 189 $\frac{6}{8}$ г. было застраховано 30525 гол., въ 189 $\frac{7}{8}$ г.—31462 го-

ловы. За последние годы не было тех значительных убытков, которые несла страховая касса раньше. Уже в 189³/₄ г. убыток земства равнялся только 1588 руб., в 189⁴/₅ г. — 300 руб. С. скота в Московской губ. может быть названо крестьянским страхованием: по данным 189⁴/₆ г. 93% общего числа страхователей приходилось на долю крестьян. Из общего числа скотовладельцев, приступивших к С., 50% приходится на долю имевших только по одной голове скота; хозяйств, имевших по 2 головы, было 30%; от 3 до 5 голов—18%; от 6 до 10 голов—1,3%; от 11 до 50 голов—0,3%; от 51 до 300 голов—0,1%. Процент смертности скота за десятилетие с 188⁴/₆ по 189⁴/₆ г. колеблется в пределах от 2,47 до 3,21. В сельских максимальный %, 3,2, падает на 188⁸/₉₀ г.; максимальная смертность в имевших наблюдалась в том же году—3,77%. Менее всего смертность в поселках (0,8—2,21%). По группам скотовладельцев максимум для 189⁴/₆, как и для многих других годов, приходится на группу с 11—50 головами скота (2,92%); у владельцев, имевших скот в разрыве 3—10 голов, смертность получилась минимальная (2,59%), а у имевших 1 голову—2,71%. Многие земства по-прежнему примыря московского, но в скором времени пришли к убеждению, что принятая ими форма добровольного С. не может прочно утвердиться в силу своей убыточности. Некоторые земства, после многолетнего опыта, совершенно отказались от этой меры (калужское, воронежское, орловское), а остальные, в которых существует еще мера С., намерены перейти на обязательное С. и в этом направлении некоторыми земствами (московское, саратовское, с.-петербургское) возбуждено соответствующее ходатайство. В то же время министерство финансов остановилось на обязательном С., как на одной из радикальных мер к поднятию отечественного скотоводства, в виду чего особенно канцелярией по кредитной части выработан проект государственного и земского С. скота. В этом проекте предполагается ввести С. не от всякой смертности, а только от семи заразных болезней: чумы, повального воспаления легких, сибирской язвы, туберкулеза, симптоматического карбункула, бешенства и ящура. Подвергнутый рассмотрению особой комиссией, проект вызвал возражения со стороны специалистов и компетентных лиц, тем более, что и протип этой формы, а именно С. от семи болезней в орловском земстве, потерпел полную неудачу. Смертность скота от названных проектом семи эпизоотий не составляет, в общей сложности, значительного процента и в то же время не соответствует ветеринарно-санитарным требованиям государства: проект отдаст С. скота, по существу дела замещающее нынешнюю постановку ветеринарно-санитарных мер, всецело в руки участковых страховых комитетов, не обладающих компетентностью ни в ветеринарном, ни в страховом деле. Обязательное С., выработанное земствами,

свободно от подобных пробыв и вполне целесообразно. См. «Журнал Совещания при Вет. Управлении, 1898 г.»; «Проект государственного и земского С. скота, выработанный особенною канцеляриею министерства финансов 1898 г.»; «Архив Вет. Наук», 1895 г.; «Вестник Финансов», 1898 г. *Л. П.*

4. Транспортное страхование—весьма старый и распространенный вид С. Некоторые исследователи считают его древнейшим видом страхования дала и усматривают зародыши его в морской торговле античного мира. *Тόχος ναυτικός*; у греков, *ραεσπία τραιεσπία* и *ιοεπυς ναυτικόν* у римлян считаются прототипом транспортного С., названного в Европе с XIII стол. Первоначально транспортное С. распространялось только на морские суда и грузы; развитие его было тесно связано с успехами морской торговли, первенство в которой переходило от одной страны к другой. Фландрия, Голландия, Испания, Португалия, Венеция, Англия в конце средних веков и в начале нового времени одна за другою издают соответствующие акты морского С., служащие вместе с тем первыми историческими памятниками страхового дела.—Первоначальная форма морского С. была взаимная. Кругом капиталистов, зачастую самих судовладельцев, организовывал дело на товарищеских началах. С начала XVII стол. появляются первые акционерные общества (в 1602 г. в Голландии, в 1603 г. в Англии и т. д.). В XVIII в. первое место в этом деле заняла Англия. В XIX ст. возникли и другие формы транспортного С., вскоре своими размерами сравнявшегося с морским страхованием. Новинкой в транспортном С. является С. самих пассажиров в пути от смерти и увечья. Отличительною чертою организации транспортного С. служит его нахождение в руках частных предпринимателей. По своей идее оно сильно отличается от других видов С., так как характер самого несчастия здесь совершенно особенный. Констатирование факта сопряжено с громадными трудностями; единственным данным часто служат отрывочные показания береговых жителей какой-либо чужой страны. Точно также и размеры премии зависят от совершенно особенных условий: продолжительности пути, маршрута, времени года, вли поздки и пр. При морском С. различают большую *аварию*, обнимающую собою все несчастия, могущия произойти с грузом или судном, малую *аварию*—частичное повреждение груза, *эмбарго*—захват неприятелем или пиратами груза, корабля или того и другого, *бодмерею* (см.) и пр. Особое значение имеют контроль и классификация судов, производимые частными обществами—английским и немецким Ллойдами, парижским бюро Veritas и пр. Транспортное С. касается также застрахования отдельных почтовых посылок. С *корпусов кораблей* (casco) принимаются в последнее время значительные размеры. *Судоустроенное С.* во многих странах также сильно развито; оно существует или в виде отдельных учреждений, или попутно при других,

напр. при желѣзныхъ дорогахъ, пароходствахъ и пр. Въ Россіи транспортное С. производится всеюмо обществами, ежегодно расширяющими свои обороты. Всѣхъ собранныхъ ими премій было въ 1880 г. 3 милл., въ 1890 г.—4,7 милл., въ 1900 г.—около 8 милл. руб. Всѣ русскія общества С. транспортны въ обширныхъ размѣрахъ практикуютъ взаимное перестрахованіе. Транспортное С. считается вообще прибыльнымъ и въ большинствѣ случаевъ соединяется съ учреждениями фактическаго транспортирования грузовъ. Статистика свѣдѣнія см. Россія, XXVII, 378 и сл.

Литература транспортнаго С. весьма обширна. Цѣлый рядъ сочиненій (Hasse, Gosking, Deh, Meyer и др.) были издавъ еще въ прошломъ столѣтіи. Изъ сочиненій послѣднихъ десятилѣтій выдѣляются: Andersen, «Die Seevericherung in den hauptsächl. Staaten Europas» (Гамбургъ, 1888); Benecke, «System des Asssekuranz und Bodmereiwesens» (Гамбургъ, 1850—60); Aschenheim, «Der Abandon des Versicherten in der Seevericherung» (Б., 1893); Thilo, «Zur Geschichte und Reform der Seevericherung» (Лпц., 1884); Cauvet, «Traité des assurance maritimes» (2 т., П., 1879—81); Cresp, «Assurances maritimes» (2 т., 1882); Arnould, «A treatise on the law of marine insurance and average» (11 изд., 1887); Martin, «History of Lolyd's and of marine insurance in Great Britain» (Л., 1876); Salviohi, «L'assicurazione e il cambio marittimo nella storia del diritto Italiana» (Болонья, 1884); Vidari, «Ildiritto marittimo italiano esposto sistematicamente» (Миланъ, 1891). О С. *статья*—см. Россія, XXVII, 381. В. В. С.

5. Страхование жизни. Задача С. жизни заключается или въ возмѣщеніи матеріальнаго ущерба, наносимаго преждевременною смертью даннаго лица его семьѣ или близкимъ ему людямъ, или въ употребленіи известной суммы послѣ смерти какаго-либо лица на спеціальную цѣль, этимъ лицомъ заранѣе указанную, или же, наконецъ, въ обезпеченіи на старость определенной денежной поддержки самому застрахованному. Посредствомъ С. жизни осуществляются также и другія денежныя операціи, связанныя съ обстоятельствами жизни одного или нѣсколькихъ лицъ, напр. С. на воспитаніе дѣтей, С. приданнаго и т. п. Сообразно съ этимъ, различаютъ слѣдующія главныя операціи по С. жизни. С. на случай смерти состоитъ въ томъ, что страховое учрежденіе за известную премію обязывается уплатить послѣ смерти застрахованнаго наследникамъ его или лицамъ, указаннымъ въ полисѣ, определенный капиталъ; премія можетъ быть ежегодная или единовременная; ежегодная вносится до смерти, когда-бы послѣдняя ни последовала. То же С. можетъ быть заключено съ обязательствомъ со стороны страхователя вносить ежегодную премію въ теченіе определенного числа лѣтъ: 5, 10, 15 и т. д. С. на случай смерти называется *взаимнымъ*, когда застрахованныхъ двое (или болѣе), напр. мужъ и жена, и премія вносится до смерти какому-либо изъ нихъ, а капиталъ выплачивается пережившему. С. на дожитіе состоитъ въ томъ, что застрахованный вноситъ ежегодную

премію въ теченіе определенного срока (или одновременно); общество выплачиваетъ капиталъ по истеченіи этого срока, если застрахованный будетъ тогда въ живыхъ; въ противномъ случаѣ всѣ внесенныя преміи обращаются въ пользу общества (такъ назыв. С. на дожитіе безъ возврата премій). За нѣсколькую высшую премію общество можетъ обязаться возвратить премію въ случаѣ смерти застрахованнаго до срока (С. на дожитіе съ возвратомъ премій). *Смѣшанное С. на случай смерти* представляетъ собою комбинацію обѣихъ предыдущихъ операцій (на случай смерти и на дожитіе); общество выплачиваетъ капиталъ черезъ известное число лѣтъ по заключеніи С. самому застрахованному, или его семьѣ немедленно послѣ его смерти, если послѣдняя случится до истеченія этого срока. Третья главная операція—С. *ренты*, въ которомъ различаютъ: а) немедленно начинающееся С. пожизненной ренты; б) С. временной ренты и в) С. отсроченной ренты. Первое состоитъ въ томъ, что застрахованный вноситъ единовременную премію, общество же обязывается выплачивать ему определенную ежегодную ренту съ момента заключенія С. до смерти. Временная рента отличается отъ пожизненной тѣмъ, что она выплачивается только въ теченіе определенного числа лѣтъ со дня заключенія С. или до смерти, если послѣдняя произойдетъ раньше. Отсроченная рента отличается тѣмъ, что она выплачивается не со дня заключенія С., а съ какаго-либо другаго срока, напр., по истеченіи 5 лѣтъ со дня заключенія С.; она можетъ продолжаться до смерти или до определенного возраста. Отсроченная рента наз. рентой на *пережитіе*, если она должна быть выплачиваема лицу А по смерти определенного лица В; въ случаѣ смерти лица А раньше лица В общество освобождается отъ своего обязательства. При С. немедленно начинающихся рентъ въ случаѣ смерти застрахованнаго внесенныя преміи не возвращаются; при отсроченной рентѣ онѣ могутъ быть возвращаемы, если застрахованный умретъ до начала выплаты ренты. Указанныя выше три главныя операціи по С. жизни даютъ основаніе для составленія всевозможныхъ комбинацій, которыя дѣйствительно и практикуются различными учреждениями по С. жизни. Въ первоначальной своей формѣ С. жизни сводилось къ пари, предметомъ котораго служило лицо, предпринимавшее большое путешествіе. Оно возникло одновременно съ С. морскихъ судовъ и грузовъ (въ XV вѣкѣ). Опасность попасть въ плѣнь къ пиратамъ, особенно большая на Средиземномъ морѣ, заставляла многихъ обращаться къ первичной формѣ С. жизни. Лицо, предпринимавшее морское путешествіе, вносило страховщику известную сумму, съ тѣмъ, чтобы послѣдній обезпечилъ выкупъ порваго въ случаѣ плѣна. Затѣмъ стали страховать и отъ другихъ опасностей при переѣздахъ, при чемъ за известный взносъ данное лицо могло получить увеличенную сумму въ случаѣ благополучнаго возвращенія изъ опаснаго путешествія. Въ такой формѣ С. носило характеръ азартной игры; стали играть также изъ-за ставки на

жизнь и смерть къ условленному сроку третьихъ лицъ, при чемъ предметомъ подобной игры явля заклада служила верѣдко жизнь знаменитыхъ людей—королей, папъ, полководцевъ и т. п., уже независимо отъ опасности, связанныхъ съ порѣздами; вскорѣ затѣмъ появились и злоупотребленія, имѣвшія цѣлью доставить выигрышъ опредѣленной стороной; случались даже убійства вслѣдствіе пари, относившихся къ жизни отдѣльныхъ лицъ. Явленіе это вызвало цѣлый рядъ законодательныхъ актовъ, имѣвшихъ цѣлью запретить С. жизни. Это сильно повредило распространенію означеннаго С. Второй стадіей въ исторіи С. жизни слѣдуетъ считать устройство во Франціи въ концѣ XVII вѣка правительственныхъ *тонтинъ* (см.). Тонтинны получили названіе отъ итальянскаго врача Тонти, который подаль французскому правительству, сильно нуждавшемуся въ деньгахъ, мысль производить займы съ тѣмъ, чтобы проценты по нимъ распредѣлялись ежегодно между оставшимися въ живыхъ подписчиками займа, пропорціонально внесенной ими суммѣ; размѣръ годового дохода каждаго отдѣльнаго участника, по мѣрѣ вымирания его сверстниковъ, возрасталъ—бы ежегодно. Первые тонтинны объявлены были въ 1653 г., а затѣмъ подписка открывалась еще десять разъ (1689—1759 гг.); но такъ какъ окончательные результаты не оправдали ожиданій казны, то въ 1770 г. послѣдовала ликвидація всѣхъ востекшихъ тонтинъ. Въ 1791 г., при содѣйствіи Мирабо, утверждена была тонтинная касса, извѣстная подъ именемъ «кассы Лафаржа»; по числу своихъ участниковъ (около 116000 лицъ) касса эта занимаетъ первое мѣсто среди когда-либо существовавшихъ тонтинныхъ кассъ; послѣдній участникъ этой тонтинны умеръ не такъ еще давно, 96 лѣтъ отъ роду. Кромя Франціи, тонтинны процвѣтали до начала XIX стол. въ Англіи и Голландіи; но мало по малу тонтинный принципъ уступилъ мѣсто болѣе рациональнымъ формамъ матеріальнаго обезпеченія людей на старость и пр. Дѣлу С. жизни тонтинны оказали лишь косвенную услугу, какъ основаніе для развившагося вслѣдствіи С. пожизненныхъ капиталовъ и рентъ. Стремленіе обезпечить матеріальную поддержку себѣ на старость или

семьѣ въ случаѣ смерти съ давнихъ поръ находило выраженіе въ устройствѣ различныхъ кассъ: вспомогательныхъ (VII, 415), пенсіонныхъ (XXIII, 149), похоронныхъ (XXIV, 764) и т. под. Основной недостатокъ большинства этихъ кассъ, въ особенности прежняго времени, состоитъ въ томъ, что онѣ организованы не на строго-научныхъ началахъ и потому всегда могли и могутъ оказаться несостоятельными, въ виду несоотвѣтствія между капиталомъ кассы и принятыми ею на себя обязательствами. Лишь при накопленіи болѣе или менѣе надежныхъ статистическихъ данныхъ и при достаточномъ развитіи математическихъ наукъ сдѣлалось возможнымъ организовать дѣло такъ, чтобы оно обладало надлежащею прочностью. Подобное учрежденіе возникло впервые въ Англіи въ 1765 г. (The Equitable Society for the Assurance of Life and Survivorships), и благоприятные результаты, имъ достигнутые, способствовали распространенію этой отрасли С. въ означенной странѣ. На континентѣ первое общество по С. жизни возникло во Франціи, въ 1819 г.; затѣмъ были учреждены общества въ Австріи и Бельгіи въ 1824 г., въ Германіи въ 1828 г., въ Сѣв.-Амер. Соедин. Штатахъ въ 1830 г., въ Россіи въ 1835 г. (см. Россія, XXVII, 379), въ Даниі въ 1842 г., въ Швеціи въ 1850 г. и т. д. Успѣхъ дѣла вызвалъ цѣлый рядъ предприятий по С. жизни, въ особенности въ Англіи. Наряду съ солидными учрежденіями стали возникать и предприятия иного рода, которыя, естественно, должны были погибнуть. Въ Англіи за время съ 1844 до 1867 гг. прекратили свое существованіе 230 обществъ по С. жизни, основанныхъ какъ на акціонерномъ принципѣ, такъ и на началѣ взаимности. Вмѣстительство государства, вызванное появленіемъ подобныхъ не солидныхъ предприятий и выразившееся въ видѣ контроля надъ дѣйствіями страховыхъ учрежденій, способствовало оздоровленію дѣла С. жизни, да и само населеніе научилось, путемъ горькаго опыта, не довѣрять беззащитнымъ рекламамъ и заманчивымъ обѣщаніямъ.

Налѣсѣдующая таблица даетъ представленіе о тѣхъ колоссальныхъ размѣрахъ, которыхъ достигло въ 1898 г. С. жизни въ нѣкоторыхъ странахъ:

	Число страховыхъ обществъ (лицензій).	Суммы застрахованныхъ капиталовъ.	Суммы застрахованныхъ денегъ.	Размѣръ капиталовъ, обязательствъ страховыхъ обществъ.	Собранная премія.	Прибыль:	
						акціонеръ.	страхователь.
Тысячи рублей.							
Сѣв.-Америк. Штаты	2365	11006754	6582	2836934	494062	1621	38503
Великобританія.	1543	5178574	14391	1969973	201803	4222	11052
Германія	1627	2767166	5234	1068062	117750	1130	20557
Франція	1043	1322297	27786	835826	54374	3614	2942
Австрія	625	784588	1551	257963	31343	727	692
Россія { Русскія общества	124	311618	257	57867	11652.	257	432
{ Иностранн. общ.	20	107244	14	?	5069	—219	?

Въ Россіи С. жизни находится на сравнительно низкой ступени развитія. Въ послѣд-

ніи два десятилѣтія замѣчается, однако, значительный поворотъ къ лучшему (см. Россія,

ХХVII, 379). Интересное явление в области С. жизни представляет такъ назыв. *народное С.* Таблицы смертности, по которымъ рассчитываются преміи, выведены изъ наблюдений надъ жизнью и смертью людей болѣе или менѣе состоятельныхъ. всего чаще пріобрѣтшихъ къ С. жизни. Бѣдные слои народонаселения, въ дѣйствиіе болѣе смертности и болѣе значительныхъ издержекъ при сборѣ преміи, давали страховымъ учреждениямъ, при нормальныхъ преміяхъ, доволно значительные убытки, и потому большинство обществъ вынуждено было установить извѣстные минимумы страховой суммы, ниже которой С. не заключались (напр. въ Австро-Венгріи общества не принимали на страхъ ниже 2000 кронъ). Такое положеніе дѣла лишало болѣшую часть населенія возможности обезпечить свои семьи путемъ С. На этотъ недостатокъ впервые было обращено вниманіе въ Англіи, гдѣ общество «Prudential» начало выдавать въ пятидесятыхъ годахъ полисы на маленькія суммы при еженеѣльныхъ взносахъ преміи. Дѣло это стало сильно развиваться; собрано было премій въ Англіи специально по народному страхованію въ 1875 г. — 9150000 руб., въ 1881 г. — 17769245 р., въ 1890 г. — 443711675 руб., въ 1897 г. — 65432647 р. Другія страны также послѣдовали этому примѣру, и въ настоящее время въ нѣкоторыхъ странахъ *народное С.* получило крупное развитіе, какъ это видно изъ нижеслѣдующихъ цифръ. Къ концу 1897 г. были въ силѣ:

	Полицовъ:	На сумму въ руб. въ 1897 г.	Противъ 1896 г. болѣе на
Великобританія . .	15860654	1656709841	86399504
Соединенн. Штаты . .	7612134	1885988830	270196614
Германія	2385163	255752000	54815033
Австро-Венгрія . .	112127	14400000	2640952

Въ Россіи народное С. впервые было открыто въ 1899 году российскимъ обществомъ застрахованія капиталовъ и доходовъ, учрежд. въ 1835 г. Премія народнаго С. выше премій обыкновеннаго С. приблизительно процентовъ на 30.

Распространеніе страховыхъ операций выдвинуло цѣлый рядъ теоретическихъ вопросовъ и заставило многихъ заняться специально ихъ изслѣдованіемъ. Область страховыхъ или такъ назыв. *актуарныхъ* знаній касается математики, статистики и политической экономіи. Законы, относящіеся къ населенію (см. ХХ, 615), имѣютъ здѣсь особое значеніе и служатъ основаніемъ для вычисленія премій и для производства всѣхъ расчетовъ, связанныхъ съ веденіемъ операций по С. жизни. Не надо забывать, однако, что эти законы выведены на основаніи наблюдений сравнительно недавняго времени (начиная съ прошлаго столѣтія), надъ числомъ лицъ, составляющихъ небольшую часть (около 1/6) населенія всего земнаго шара, и притомъ преимущественно живущихъ въ странахъ съ умѣреннымъ климатомъ. Смертность, притомъ, зави-

ситъ отъ многоразличныхъ причинъ; точно опредѣлить ихъ вліяніе невозможно. Главное вниманіе было обращено, поэтому, на одну причину, являющуюся въ данномъ случаѣ господствующею, а именно возрастъ; въ отношеніи же другихъ факторовъ смертности дѣлается предположеніе, что они при большой массѣ наблюдений, взаимно нейтрализуются (болѣшая смертность, напр., между врачами и трактирщиками уравнивается менѣе смертностью между духовными лицами, при прочихъ равныхъ условіяхъ; болѣе значительная смертность между людьми съ наследственными болѣзнями уравнивается менѣе значительною смертностью между лицами, свободными отъ этихъ болѣзней, при прочихъ равныхъ условіяхъ, и т. д.). Тѣмъ не менѣе, всѣ эти обстоятельства должны быть принимаемы во вниманіе при С. жизни. Важный матеріалъ для наблюдений надъ смертностью, въ зависимости отъ возраста, представляютъ различныя замкнутыя группы (монашескіе ордена, вспомогательныя кассы, тонтины и т. под.). Изъ этого матеріала составляются таблицы, которыя показываютъ законъ смертности для каждаго возраста и называются *таблицами смертности* (см. Смертность). Наиболѣе извѣстны изъ таблицъ смертности слѣдующія. Таблица *Денарсе* основана на наблюденіяхъ нѣсколькихъ тонтинныхъ учреждений прошлаго столѣтія; до сихъ поръ представляетъ, кромѣ историческаго, еще и практическое значеніе; въ Россіи до 1898 г. встрѣчались на практикѣ тарифы страховыхъ премій, основанные на этой таблицѣ; показывать нѣсколько преувеличенную смертность. Таблица *20 англійскихъ обществъ* вычислена лондонскими актуаріями (страховыми математиками) на основаніи 160426 наблюдений, доставленныхъ 20 важнѣйшими англійскими обществами С. жизни; имѣетъ высокое научное и практическое значеніе; показывается нормальная смертность и употребляется многими англійскими и французскими обществами. Таблица *23 нѣмецкихъ обществъ* вычислена въ 1833 г. берлинскою коллегіею нѣмецкихъ актуаріевъ на основаніи 858500 наблюдений; показываетъ нормальную смертность, имѣетъ большое практическое и научное значеніе; по распоряженію министерства внутреннихъ дѣлъ, таблица эта принята русскими страховыми обществами съ 1 января 1898 г. для исчисленія резервовъ премій по С. на случай смерти. Въ Россіи, трудами В. О. Малешевскаго, выработана таблица смертности, вычисленная на основаніи наблюдений 3 русскихъ обществъ С. жизни (Российскаго 1835 г. «Россія» и С.-Петербургскаго). Наблюденія эти относятся къ 5145 смертнымъ случаямъ. Въ настоящее время русскія страховыя общества приступили къ систематическому собранію матеріаловъ для составленія таблицы смертности среди застрахованныхъ у нихъ лицъ. Таблица *Землера* составлена въ 1875 г. по наблюденіямъ надъ смертностью (14472 лица) среди застрахованныхъ въ прусскомъ обществѣ С. рентъ; таблица эта съ 1898 г. принята русскими страховыми обществами для расчета резервовъ по С. на дожитіе и,

вообще по С., заключаемым без медицинского освидетельствования. Для характеристики этих таблиц и для указания способов их применения при операциях по С. жизни, приведем таблицу 23 немецких обществ^{*)}.

Возр.	Жив.	Возр.	Жив.	Возр.	Жив.	Возр.	Жив.
20	100000	38	87191	56	64362	74	23925
21	99376	39	86270	57	62550	75	21576
22	98760	40	85318	58	60667	76	19288
23	98154	41	84330	59	58711	77	17088
24	97539	42	83301	60	56692	78	14997
25	96919	43	82232	61	54601	79	13019
26	96285	44	81122	62	52453	80	11167
27	95642	45	79976	63	50256	81	9425
28	94982	46	78797	64	48016	82	7809
29	94306	47	77591	65	45733	83	6348
30	93607	48	76352	66	43408	84	5075
31	92886	49	75077	67	41036	85	3998
32	92142	50	73757	68	38615	86	3106
33	91378	51	72365	69	36163	87	2394
34	90590	52	70907	70	33695	88	1829
35	89778	53	69378	71	31221	89	1382
36	88941	54	67777	72	28757	—	—
37	88081	55	66103	73	26324	—	—

На основании этой таблицы можно определить, как будет вымирать данная группа лиц определенного возраста, напр., 1000 лиц возраста 30 лет; из 93607 живущих умирает в продолжение 30 года 721 человек, значит, на 1000 придется 8 чел. (собственно 7,7) и т. д. *Выполненная продолжительность жизни* вычисляется при помощи таблицы смертности следующим образом: возьмем возраст 26 лет, число живущих равно приблизит. 96000 чел. *); ищем в таблице, в каком возрасте числится на половину меньше живущих, чем в возраст 26 л.; находим возраст 64 года, до которого доживают приблиз. 48000 чел.; значит, в течение 37 лет половина из 96000 лиц 26-ти-летнего возраста вымерла; очевидно, что для каждого из 96000 лиц этого возраста вероятность дожить до 64-го года выразится дробью $\frac{48000}{96000} = \frac{1}{2}$; вероятность умереть в течение этого 37-летнего периода выразится также дробью $\frac{48000}{96000} = \frac{1}{2}$, т. е. вероятность смерти и жизни равны; это значит, что из двух возможных случайных событий — пережить и смерти — с одинаковою вероятностью можно ожидать того и другого; 37 лет и будут выражать вероятную продолжительность жизни для лица, которому исполнилось 26 лет. Для вычисления *средней продолжительности жизни* 26-летнего, например, возраста складывают число лет, прожитых группою 26-летних, до смерти

*) Для простоты мы берем приблизительные числа, в действительности же все вычисление производится самым точным образом, на основании законов математики.

последнего ее представителя, и сумму делять на число лиц 26-летнего возраста; из 96285 лиц этого возраста умирают в течение года 643 человек; в начал 27-го года живущих 95642, к концу его из них оказываются умерших 660 чел., и т. д. Если суммы живущих каждого возраста: 96285 + 95642 + 94982 + ... до смерти последнего представителя группы, разделить на число живущих 26-летнего возраста, то получится средняя продолжительность жизни: $\frac{96285 + 95642 + 94982 + \dots}{96285} = 35,71$ л.

Как вероятная, так и средняя продолжительность жизни выражает в сущности одно и то же — число лет, которое данное лицо может прожить, только способы вычисления этих величин неодинаковы; вероятная продолжительность жизни, в общем, выше в первой половине жизни человека (приблизительно до 40 лет), а средняя — в возрастах выше 60 лет; в возрастах 40—60 л. обе эти величины почти равны.

Для вычисления премий, помимо таблиц смертности, важное значение имеют вычисления сложных процентов, которые определяются по известной формуле $A = aq^n =$

$= a \left(\frac{100 + p}{100} \right)^n$, где p означает принятый

для расчетов процент, a — подлежащую сумму, n — число лет, $q = \frac{100 + p}{100}$, а A — капитал, в который превращается сумма a через n лет, при проценте p . Из этой формулы можно получить a , при известной A ,

а именно $a = \frac{A}{q^n}$; сумма a , которая по прошествии n лет при нарастающих сложных процентах превращается в известную сумму A , называется *современною стоимостью* этой последней суммы.

Взносы страхователя (премии) и платежи страховщика (при наступлении соответствующих событий) производятся не только при наступлении разных событий, но и в различное время. В страховых операциях, как и во многих других финансовых предприятиях, равнозначущим признаются те платежи, современные стоимости которых равны. Поэтому зависимость между платежами страхователя и страховщика устанавливается на основании следующего принципа: отнесенная ко времени заключения договора современная стоимость предстоящих платежей страхователя и страховщика должны быть равны между собою. Взносы страхователя, определенные на основании равенства современных стоимостей платежей страхователя и страховщика, называются *нетто-премиями*. На основании указанного принципа не трудно вычислить нетто-премии при всевозможных комбинациях, которые встречаются при С. жизни. Дешевизна или дороговизна нетто-премий при одной и той же таблице смертности зависит от величины процента, принятого при расчетах и носящего название *технического*: чем он выше, тем пре-

миа ниже, п наоборот; въ русскихъ страховыхъ обществахъ *технической* процентъ равенъ 4. Но помимо платежей страховщику, соответствующихъ вычисленнымъ неттопремиямъ, страховыя общества несутъ цѣлый рядъ другихъ расходовъ: содержаніе центрального управленія, вознагражденіе врачей и агентовъ, разбѣды инспекторовъ, составленіе запаснаго капитала, оплата дивиденда по основному капиталу, обезпечивающему устойчивость операций и т. п. Поэтому платежи страхователя должны быть выше неттопремій. Величина этихъ платежей ограничивается естественнымъ для коммерческаго предпріятія стремленіемъ расширить контингентъ страхователей и условіями конкуренціи между страховщиками. Дѣйствительные платежи страхователей называются *брутто-премиями* или *тарифными* преміями. Эта послѣдняя премія должна покрывать не только указанные выше расходы, но еще и другіе, необходимые потому, что не все то, на чемъ въ теоріи основано С. жизни, оправдывается на практикѣ: соотвѣственно этому приходится дѣлать *надбавки* къ преміямъ. Замѣчено, что смертность среди лицъ, страхующихся на случай смерти, выше, чѣмъ среди лицъ, страхующихся на дожитіе; первая форма С. представляется, понятнѣе, болѣе привлекательной для лицъ, опасаящихся скорого наступленія смерти, а вторая форма охотнѣе заключается лицами рассчитывающими на то, что они доживутъ до установленнаго страховымъ договоромъ срока. Приливъ лицъ слабого здоровья, желающихъ заключить договоры по С. на случай смерти, заставляетъ страховыя общества подвергать этихъ лицъ предварительному медицинскому осмотру, дабы этимъ путемъ исключить всѣхъ тѣхъ, состояніе здоровья которыхъ даетъ основаніе опасаться скорого наступленія смерти. Кромѣ того, страховыя общества устанавливаютъ иногда особыя условія С. для лицъ, состояніе здоровья которыхъ оказывается ниже нормальнаго. Въ общемъ замѣчается, что смертность среди лицъ, подвергшихся тщательному медицинскому осмотру, въ теченіе первыхъ лѣтъ по заключеніи С. меньше, чѣмъ смертность застрахованныхъ на дожитіе (не подвергающихся такому осмотру); но по истеченіи пяти, приблизительно, лѣтъ, смертность въ первой категоріи увеличивается и послѣ 10 лѣтъ оказывается обыкновенно гораздо сильнѣе, чѣмъ во второй. Каждая таблица смертности показываетъ, что въ болѣе ранніе возрасты число живущихъ велико, а число умирающихъ незначительно, въ зрѣломъ же возрастѣ — наоборотъ; если предположить, что группа лицъ, указанная въ таблицѣ, заключить С. на случай смерти въ извѣстномъ возрастѣ, то въ первое время взносы страхователя будутъ велики и превышать ожиданія платежей со стороны общества; наоборотъ, съ теченіемъ времени поступающіе платежи будутъ уменьшаться, а ожидаемые расходы увеличиваться. Въ послѣдніе годы, когда остается незначительное число лицъ означенной группы и когда ежегодно умираетъ все большее и большее число лицъ, поступающіе взносы значительно ниже ожидаемыхъ плате-

жей. Для того, чтобы общество могло выполнить свои обязательства, оно должно получить въ первые годы излишки отложить въ запасъ, съ цѣлью покрытія увеличенныхъ расходовъ въ концѣ С. Разность между соответствующими извѣстному моменту современной стоимости лежащихъ на страховщикѣ обязательствахъ и предстоящихъ страхователю взносовъ неттопремій назыв. *резервомъ*, или *резерваною премією*, или *стоимостью полиса*. Правильное вычисленіе и надлежащее храненіе этихъ резервовъ представляютъ задачу, на которую обращается особое вниманіе во всѣхъ солидныхъ учрежденіяхъ по С. жизни. Если страхователь прекращаетъ С. до срока, то резервъ его остается свободнымъ и поступаетъ въ распоряженіе общества. Довольно часто, однако, при заключеніи страхового договора страхователю предоставляется право, при добровольномъ оставленіи С., получить обратно извѣстную долю изъ внесенныхъ имъ страховщику суммъ. Суммы, получаемая страхователемъ при досрочномъ прекращеніи страхового договора, назыв. *выкупными суммами*, а вся операція — *выкупомъ* С. Суммы эти, по существу своему, не могутъ превышать количество резерва; въ дѣйствительности же общества выдаютъ не весь резервъ, а только извѣстную его часть, отъ 30% до 60%, въ зависимости отъ возраста страхователя и продолжительности С., такъ какъ обществамъ при заключеніи страхованія приходится вѣсти большіе расходы, которые они имѣли-бы возможность возмѣстить лишь впоследствии, если бы С. продолжалось до своего естественнаго конца. Расходы общество по приобрѣтенію С. ложатся всею своею тяжестью преимущественно на первые годы С.; поэтому, въ случаѣ добровольнаго прекращенія С., общества возвращаютъ часть резервовъ начная только съ извѣстнаго года послѣ заключенія С. (обыкновенно — съ 4-го года). Сумму выкупа страхователь можетъ получить или прямо на руки, или въ видѣ единовременной преміи для застрахованія капитала въ томъ возрастѣ, когда выкупъ производится; въ этомъ случаѣ говорятъ о *редукціи* полиса. Статистику см. XXVII, 379.

Литература. В. Ф. Малешевскій, «Теорія и практика пенсійныхъ кассъ» (1890); С. Е. Савичъ, «Элементарная теорія С. жизни и трудоспособности» (1900); журналъ «Страховое Обозр.», въ особенности статьи А. М. Бунакова и К. В. Дарманчева; W. Kapur, «Handbch der Lebensversicherung» (1885); Beziat d'Audibert, «Théorie élémentaire des assurances sur la vie et autres opérations viagères» (1893); E. Dormoy, «Théorie mathématique des assurances sur la vie» (1878); H. Poterin de Motel, «Théorie des assurances sur la vie» (1899); G. King, «The Institute of Actuaries Text-Book». А. Пресс.

6) С. жизни землевладѣльцевъ. Особый видъ С. жизни имѣетъ цѣлью погашеніе ипотечныхъ долговъ, лежащихъ на поземельной собственности. Исходъ отъ основнаго положенія, что задолженность землевладѣнія есть бѣдствіе, устраненіе котораго должно входить въ задачи рациональной социальной политики, сторонники этого вида С. предлагаютъ связать

поземельный кредитъ съ С. жизни заемщиковъ. Каждое поколѣние должно заботиться о погашеніи своихъ долговъ; таковъ идеалъ правяльнаго аграрнаго порядка. При современныхъ экономическихъ условіяхъ земля обременяется все больше и больше; всякій переходъ земли отъ одного поколѣнія къ другому связанъ съ усиленіемъ задолженности. Землевладельцы фактически обращаются въ арендаторовъ, имѣющихъ чисто номинальную права, такъ какъ изъ частаго дохода они должны удерживать на уплату процентовъ все большую долю. Лѣтъ пятьдесятъ тому назадъ большія надежды возлагались на постепенную амортизацию, какъ на средство, могущее въ теченіе нѣсколькихъ десятилѣтій избавить землевладельцевъ отъ бремени падавшихъ на него долговъ почти безъ всякихъ усилій со стороны землевладельцевъ. Ожиданія эти не оправдались: амортизация не освободила землевладельцевъ отъ милліардовъ долговъ, какъ потому, что погашеніе рассчитано на болѣе продолжительные сроки, чѣмъ средняя продолжительность жизни землевладельцевъ, такъ и потому, что землевладельцы стремились къ полученію изъ банковъ погашенной доли, и долги нисколько не уменьшались. Совсѣмъ другое дѣло, если со смертью владѣльца имѣніе сразу освобождается отъ долговъ и переходитъ въ руки наследниковъ необремененное старыми долгами. Если новый владѣлецъ жаждетъ сохранить за собою все имѣніе и предпочитаетъ выдѣлить соваслѣдниковъ деньгами безъ дробленія самой земли, то ему, конечно, приходится закладывать имѣніе, но за то при дальнѣйшемъ переходѣ имѣнія къ его дѣтямъ долги эти снова погашаются. Однимъ словомъ, каждое поколѣніе знаетъ только собственные долги, а не долги предшествующихъ поколѣній. Такъ какъ освобожденіе отъ долговъ можетъ быть произведено лишь на счетъ самихъ владѣльцевъ, то задача сводится къ тому, чтобы владѣльцы могли при жизни, путемъ особыхъ дополнительныхъ взносовъ, сверхъ процентовъ, накопить капиталъ, равный падающимъ на землю долгамъ. Для этого необходимо установить платежи за С. въ зависимости отъ возраста владѣльца на такихъ же началахъ, на какихъ построено С. жизни вообще. Отъ послѣдняго этотъ видъ С. отличается тѣмъ, что по смерти застрахованнаго наследники не получаютъ капитала, а уплачиваются лишь долги, обременяющие землю. Феликсъ Гехтъ, въ новѣйшемъ своемъ произведеніи: «Der Europäische Bodenkredit» (т. I, «Entschuldung des ländlichen Grundbesitzes», Липс., 1900) пришелъ къ слѣдующимъ выводамъ: прежде всего необходимо стремиться къ тому, чтобы ежегодные платежи по ипотечнымъ займамъ и по С. были сведены къ минимуму; лучшимъ средствомъ для этого является не замѣна амортизации страхованіемъ, а сохраненіе амортизации, независимо отъ С. одновременно съ нимъ. При такой системѣ застрахованная сумма равна не первоначальному долгу, а остатку долга и, слѣдовательно, постепенно уменьшается. Расчеты, сдѣланные Гехттомъ, показали, что при С. остатка долга премія уменьшается на большую сумму, чѣмъ по-

гасительный взносъ, если только проценты по ссудамъ выше нормы, положенной въ основаніе расчетовъ С. При выборѣ неизмѣняемыхъ премій, какъ наиболее соответствующихъ условіямъ сельскаго хозяйства, годовые платежи, по таблицѣ смертности 23 нѣмецкихъ обществъ С. жизни, составляютъ для 30-лѣтняго возраста, при ссудѣ въ 10000 марокъ, выданныхъ банкомъ изъ $3\frac{1}{2}\%$ роста и $1\frac{1}{2}\%$ погашенія, 400 марокъ, а страховая премія, при С. на 50 лѣтъ—185 марокъ, всего 585 марокъ или $5,85\%$ на первоначальный капиталъ. Если ссуда выдана безъ погашенія, то, при прочихъ равныхъ условіяхъ, платежи банку равны 350 мар., а страховая премія—235 мар., всего 585 мар. Когда проценты по ипотечному долгу выше $5\frac{1}{2}\%$, С. становится выгоднѣе, если ссуда выдана съ амортизаціей. Такъ, при 4% ссудѣ годовые платежи безъ амортизации составляютъ 635 мар., при амортизаціи въ $1\frac{1}{2}\%$ —только 629 мар. Такъ какъ проценты по ипотечнымъ долгамъ вообще выше, чѣмъ проценты, принимаемые въ основаніе расчетовъ премій въ страховыхъ обществахъ, то С., связанное съ амортизаціей, выгоднѣе. Распространеніе С. можетъ быть облегчено, если ему будутъ содѣйствовать ипотечныя кредитныя учрежденія и мѣстныя сельскохозяйственныя товарищества и корпораціи. Чѣмъ моложе застрахованный, тѣмъ ниже страховая премія; чѣмъ продолжительнѣе срокъ С., тѣмъ дешевле оно обходится. Если принять срокъ С. такой же, какой принимается земельными банками при залогѣ, то получаются приблизительно слѣдующіе платежи, въ зависимости отъ процентовъ по ипотечнымъ долгамъ:

Ипотечные проценты 3%. Срокъ С. 15-лѣтній.

Возрастъ застрахо- ваннаго.	При ссудѣ безъ погашенія.	При ссудѣ съ погашеніемъ.					
		$1\frac{1}{2}\%$	2%	$2\frac{1}{2}\%$	3%	3 $\frac{1}{2}\%$	4 $\frac{1}{2}\%$
20	6,24	5,73	5,22	4,72	4,21	3,20	1,68
30	6,30	5,79	5,29	4,78	4,28	3,26	1,75
40	6,56	6,06	5,55	5,05	4,55	3,54	2,03
50	7,20	6,70	6,21	5,71	5,22	4,23	2,74

При продленіи срока С. до 20 лѣтъ преміи понижаются и составляютъ при 20-ти лѣтнемъ возрастѣ безъ амортизаціи $4,5\%$, при амортизаціи—отъ 3% до $1,53\%$. Если принять срокъ С. въ 40 лѣтъ, то премія для 20-лѣтняго возраста безъ амортизаціи составитъ $2,25\%$, для 30-лѣтняго $2,53\%$, для 40-лѣтняго $3,23\%$, для 50-лѣтняго $4,52\%$.

При обычныхъ условіяхъ, въ которыхъ находится землевладѣніе, т. е. при ипотечныхъ долгахъ, которые оплачиваются въ Германіи $3\frac{1}{2}$ — 4% , а въ Россіи—значительно выше этой нормы, страховая премія для землевладельцевъ въ возрастѣ 35—40 лѣтъ составляетъ отъ 2,14 до $2,62\%$, что составляетъ около половины срочныхъ платежей земельнымъ банкамъ. При ростѣ въ 4% и погашеніи въ $1\frac{1}{2}\%$, т. е. при

обычных срочных платежей в $4\frac{1}{2}\%$, С. жизни для погашения ипотечного долга увеличивается обязательства землевладельца 35-летнего возраста несколько месяцев, чем наполовину, а для 40-летнего возраста—больше, чем на половину. Общая сумма платежей составила бы в первом случае 6.64% , во втором— 7.12% вместо $4\frac{1}{2}\%$. При отказе этого предприятия следует еще принять во внимание следующее: при переходе имения в другие руки не послѣ смерти владѣльца, а путем добровольного или принудительного отчуждения, ипотечный долг переходит на полагателя владѣльца. Когда новый владѣлец по возрасту не соответствует условиям прежнего С., переход С. без значительных изменений в первоначальных условиях становится невозможным. Прежнему владѣльцу остается либо продолжать С. жизни без всякаго отношения къ владѣльцу землею, либо выкупить свой полисъ. Точно также возможны случаи, когда ипотечный долг будет погашен самими владѣльцами при жизни. Хотя эти формальныя неудобства во многих случаях устраняются, но съ ними приходится считаться. Гораздо важнѣе возраженія экономическаго характера. Изъ тарифа премій видно, что при самыхъ благоприятныхъ условияхъ обязательствъ заемщиковъ значительно увеличиваются и становятся не подъ силу землевладѣльцамъ. Если въ настоящее время повсюду раздаются жалобы на обременительность платежей и принимаются мѣры къ ихъ уменьшенію посредствомъ конверсій; если многие настойчиво предлагаютъ отменить обязательную амортизацію только потому, что она препятствуетъ дальнѣйшему понижению платежей, то мѣра, возникающая тепереніемъ платежи почти наполовину, очевидно не можетъ разсчитываться на успѣхъ, какъ-бы ни были благодарны ея послѣдствія. Перспектива оставить дѣтямъ свободное отъ долговъ имѣніе очень заманчива, но для осуществленія этого идеала нужны средства, которыми землевладѣльцы располагаютъ очень рѣдко. Гораздо легче пригнѣтить эту мѣру къ городской недвижимости. Дома въ городахъ закладываются обыкновенно на болѣе короткіе сроки, съ гораздо болѣе крупною амортизаціею; срокъ залога часто совпадаетъ съ продолжительностью жизни владѣльца и погашеніе долга фактически нерѣдко производится самимъ владѣльцемъ. Срочные платежи домовладѣльцевъ въ общемъ, гораздо выше, чѣмъ платежи домовладѣльцевъ, такъ что заплата срочнаго погашенія страховою преміею или уменьшеніе погашенія въ пользу страхования лишь весьма незначительно возвысило-бы платежи домовладѣльцевъ. При ссудахъ на 15—20 лѣтъ, при которыхъ кромѣ процентовъ приходится платить 3—4% погашенія, С. можетъ быть организовано безъ особеннаго обремененія для владѣльца. Если владѣлецъ проживаетъ тотъ срокъ, на который выдана ссуда, тогда для него, конечно, выгоднѣе погашать ее срочными платежами безъ страхования; но такъ какъ смерть можетъ послѣдовать очень скоро, когда владѣлецъ не успѣетъ еще погасить и части долга, то страхование жизни заслуживаетъ пред-

почтенія. Если, однако, кредитъ подъ залогъ домовъ организовывать безъ амортизаціи или съ незначительною амортизаціею (у насъ подъ каменные дома принять 38-лѣтній срокъ, при погашеніи въ 1%), тогда всѣ возраженія, которые приводятся противъ С. жизни землевладѣльцевъ, пригнѣтены къ домовладѣльцамъ. На практикѣ С. жизни получили въ которое примѣненіе въ обществахъ для постройки жилищъ для рабочихъ и небогатаго люда. Общества эти принимаютъ полисы на С. жизни въ обезпеченіе ссуды, выданной для покупки дома. Пока рабочихъ самъ имѣетъ заработокъ, платежи обезпечены; но съ его смертью семья лишена средствъ для уплаты процентовъ по ссудѣ и рискуетъ потерѣть имущество. Вотъ тутъ-то и приходится на помощь С. жизни: остатокъ долга по ссудѣ погашается сразу и семья получаетъ свободный отъ долговъ домъ. Такъ какъ наемная плата за небольшая помѣщенія сравнительно очень высока и такъ какъ при постройкѣ домовъ для рабочихъ строительныя общества болѣею частью не преслѣдуютъ спекулятивныхъ цѣлей, то срочные платежи нормируются съ такимъ расчетомъ, чтобы они приближались, вмѣстѣ съ погашеніемъ и страховою преміею, къ арендной платѣ въ наемныхъ помѣщеніяхъ. Въ Англии, во Франціи и въ Бельгіи страхование жизни постепенно входитъ въ практику при постройкѣ жилищъ для небогатаго класса. Въ Бельгіи операція эта практикуется госуд. сберег. кассою, выдающею ссуды обществамъ для постройки жилищъ изъ пониженаго процента. То-же введено и въ берлинскомъ акціонерномъ обществѣ постройки жилищъ для народа. Крестьянское землевладѣніе поставлено въ другія условія, чѣмъ крупное и среднее; страхование можетъ получить здѣсь въ которое развитіе, особенно если одновременно съ нимъ производится пониженіе срочныхъ платежей по ипотечнымъ долгамъ. Такъ, если крестьянамъ приходится платить 6—7% по ссудамъ, выданнымъ сберегательными кассами (какъ это часто имѣетъ мѣсто въ Германіи), то съ конверсіею этихъ займовъ въ 4%, что вполне возможно и начало уже практиковалось, сбереженіе въ платежахъ могло-бы быть употреблено на страхование для погашенія долговъ. Разница въ платежахъ въ 2—3% вполне достаточна для устройства С. Вообще, когда идетъ рѣчь о слояхъ населенія, живущихъ заработкомъ, все равно, отъ городскихъ или отъ сельскихъ промысловъ, возвышеніе платежей, необходимое для страхования жизни, гораздо болѣе доступно и гораздо менѣе разорительно, чѣмъ для крупнаго или средняго землевладѣнія, съ трудомъ выплачивающаго 4—4½% по ипотечнымъ долгамъ. Проектъ С. жизни для погашенія ипотечныхъ долговъ появился въ Германіи впервые въ 1862 г.; главныя основанія его развиты извѣстнымъ статистикомъ Эрнстомъ Энгелемъ въ его соч. «Der Kredit und das Kapitalbedürfniss d. Grundbesitzes befriedigt durch eine preussische Bodenkreditbank». Однако, проектъ до настоящаго времени не получилъ практическаго осуществленія. Въ Германіи можно указать только на опытъ, сдѣ-

ланный баварским ипотечным банкомъ. Баварскій банкъ ввелъ три тарифа премій. При 4% ссудѣ и погашеніи въ 1/2% на 55 лѣтъ премія для 30-лѣтняго возраста составляетъ 1,97%; она понижается чрезъ 27 лѣтъ до 1,527%, а къ концу 55 г. составляетъ 1,26%. При погашеніи въ 1% на срокъ 41 годъ премія для того же возраста составляетъ 1,67% въ первый годъ страхования и 0,52 въ послѣдній годъ. При ссудахъ безъ погашенія премія составляетъ для того же возраста 2,38%. Такимъ образомъ платежи увеличиваются въ полтора раза. Такъ какъ срочное погашеніе не носитъ въ Германіи такого обязательнаго характера, какъ у насъ, и многіе займы заключены безъ амортизаціи, то землевладельцы не воспользовались предложениемъ баварскаго банка. Въ 1897 г. въ защиту проекта Энгеля выступилъ Мюллеръ и въ статьѣ: «Hypothekarkredit und Lebensversicherung» предложилъ примѣнить страхование къ крестьянскому землевладѣнію; тому же вопросу удѣлилъ вниманіе проф. Максъ Гавасъ. Нѣкоторые отголоски этого движенія замѣчаются и въ Австріи. Въ Германіи коллегія сельскохозяйственной экономіи многократно дебатировала этотъ вопросъ; онъ былъ предметомъ обсужденія на прусской аграрной конференціи 1894 г., а въ послѣдніе годы встрѣчаетъ сторонниковъ въ сельскохозяйственномъ совѣтѣ. Нѣкоторые акціонеры страховой общности выработали условія для этой отрасли страхования. Во Франціи страховое общество «Urbaine» установило слѣдующій тарифъ:

Возрастъ.	Сроки погашеній.					
	10 лѣтъ.	15 лѣтъ.	20 лѣтъ.	25 лѣтъ.	30 лѣтъ.	35 лѣтъ.
	22—25	0,98	0,81	0,81	0,81	0,86
30	1,11	0,91	0,91	0,91	1,06	1,16
35	1,33	1,11	1,12	1,20	1,33	1,49
40	1,64	1,39	1,43	1,56	1,75	1,97
45	2,12	1,83	1,91	2,10	2,36	2,65
50	2,87	2,51	2,63	2,91	3,26	3,63

При такомъ тарифѣ землевладелецъ въ возрастѣ отъ 20 до 25 лѣтъ уплачиваетъ, при ссудѣ въ 10000 франкъ, на 25 лѣтъ, ежегодно, кромѣ % и погашенія, 630 фр., при чемъ въ теченіе послѣднихъ пяти лѣтъ онъ вноситъ только платежи на ростъ и погашеніе, безъ страховой преміи. Аналогичные тарифы ввелъ бельгійское страховое общество «La royale belge», вступившее въ соглашеніе съ «Crédit Foncier de Belgique» для погашенія послѣ смерти заемщиковъ ссудъ, выданныхъ подъ залогъ имѣній. Операция эта введена лишь недавно. Въ Англии операція приняла характеръ погашенія ссудъ, выданныхъ тѣмъ же страховымъ обществомъ, которое принимаетъ на себя С. жизни. Общество выдаетъ ссуду для покупки или постройки дома, или же подъ залогъ приобретеннаго уже раньше дома, принимаетъ домъ въ залогъ и заключаетъ договоръ, по которому обязуется послѣ смерти владельца и во всякомъ случаѣ не позже извѣстнаго

срока погасить ссуду и освободить домъ отъ залога. Проценты по ссудѣ и страховой премія не отдѣлены другъ отъ друга и вмѣстѣ носятъ названіе premium. Въ такихъ случаяхъ застрахованная сумма выплачивается обществомъ не послѣ смерти, а при заключеніи С., и поступаетъ на покупку или постройку дома. С. это извѣстно подъ названіемъ «endowment insurance paid in advance». Въ случаѣ прекращенія страхования по желанію застрахованнаго, общество получаетъ въ свою пользу вознагражденіе по опредѣленному тарифу, въ зависимости отъ числа лѣтъ, въ теченіе которыхъ страхователь по договору долженъ былъ еще платить преміи. При переходѣ дома въ другія руки по добровольному акту С. можетъ быть переведено на новаго приобретателя, съ измѣненіями, вызываемыми возрастомъ приобретателя. Операція эта производится обществомъ «Atlas Assurance Co» въ Лондонѣ, устроившимъ, на ряду съ С. жизни и отъ огня, отдѣленіе для С. ипотеки. Общество выдаетъ ссуды въ размѣрѣ 60 до 75% своей оцѣнки, на сумму не ниже 500 фн. стерл., и заключается съ заемщикомъ договоръ С. жизни на 10, 15 и 20 лѣтъ. Преміи, вмѣстѣ съ процентами и расходами по ссудѣ, разсчитаны на каждые 100 фн. стерл. по четвертямъ года, по нижеслѣдующему тарифу:

Возрастъ.	Срокъ страхования.								
	10 лѣтъ.			15 лѣтъ.			20 лѣтъ.		
	ф.	ш.	п.	ф.	ш.	п.	ф.	ш.	п.
22.	3	8	6	2	11	7	2	3	6
30.	3	9	2	2	12	4	2	4	6
35.	3	9	10	2	13	1	2	5	5
40.	3	10	7	2	14	2	2	6	9
45.	3	12	0	2	15	11	2	9	1
50.	3	14	2	2	18	9	2	12	10
55.	3	17	10	3	3	7	2	19	2
60.	4	4	1	3	11	11	3	10	5

Въ Глазго «Scottish Temperance Life Assurance Co» имѣетъ аналогичное отдѣленіе для С. ипотеки, и на ряду съ страхованіемъ, заключаемымъ одновременно съ выдачею ссуды, принимаетъ страхование жизни для предстоящей покупки, при чемъ преміи, до фактическаго полученія ссуды, разсчитываются безъ процентовъ по ссудѣ. Въ Соед. Штатахъ эту операцію производитъ «United Security Life Insurance and Trust Company of Pennsylvania». Премія американскаго общества, въ общемъ, выше европейскихъ. Для тридцатилѣтняго возраста при С. на 20 лѣтъ ежегодная премія составляетъ 10,20%, тогда какъ по разсчетамъ Гехта такое С., включая 4%, по ипотечной ссудѣ, должно обходиться въ 8,63%.

Въ Россіи операція эта введена американскимъ обществомъ С. жизни «Equitable», но на практикѣ получила слабое распространеніе. Она построена на началахъ срочнаго, ежегоднаго возобновляемаго С. на случай смерти, причѣмъ премія опредѣляется соответственно остатку долга и потому съ каждымъ годомъ

уменьшается. Для тридцатилетнего возраста премия для погашения долга в 50000 рублей определена в 632 руб., что составляет 1,26%. Неудобства этого способа заключаются в томъ, что если страхователь прекращает С., то всё его платеж пропадает. Это, в сущности, целый ряд самостоятельных ежегодных страхований. Такая комбинация, не смотря на сравнительно невысокий размер премии, менее выгодна, чѣмъ выработанныя другими обществами системы. «Эквитебл» предлагаетъ еще другой способъ С., заключающийся в томъ, что страховое общество за известную премию обязуется вносить срочные платежи по ипотечнымъ долгамъ до полного ихъ погашения, т. е. выдавать наследникамъ, в случае смерти застрахованнаго лица, ежегодно сумму, равную срочнымъ платежамъ. Общество предлагаетъ ежегодно возобновляемое С. по слѣдующему тарифу:

Возрастъ.	Премія съ 1000 руб.
21	11,78
25	12,10
30	12,64
35	13,42
40	14,69
45	16,75
50	20,67
55	27,86
60	40,04
64	55,31

При страхованіи съ уплатою капитала по частямъ установленъ слѣдующій тарифъ: при обязательствѣ платить в течение 15 лѣтъ общество взимаетъ съ тридцатилетняго 1,51%; чрезъ годъ премія понижается до 1,45; на десятый годъ, когда остается только 6 взносов, премія равна 0,8%. Вообще всё эти условия С. менее выгодны, чѣмъ выработанныя другими обществами.

М. Герценштейнъ.

7) С. рабочихъ есть примѣненіе общей идеи С. къ специальнымъ условиямъ жизни рабочаго класса. Отличіе его отъ страхования жизни и др. состоитъ в томъ, что оно требуетъ приспособленія техники страхового дѣла къ платежеспособности массы людей съ небольшими, колеблющимися и непостоянными заработками и предусматриваетъ организацію С. на началахъ общественнаго права. Принужденіе, государственная субсидія, завѣдываніе общественными органами не составляютъ необходимой принадлежности понятія страхования рабочихъ; но, при тѣсной связи между интересами общественнаго порядка и удовлетвореніемъ нуждъ рабочихъ классовъ, эти элементы фактически входятъ во всякое учрежденіе С., соответствующее своему назначенію. Безъ принужденія, безъ обязательности, государство не въ состояніи осуществить всеобщую грамотность; точно такъ же обязательность является практически необходимымъ условіемъ распространенія всеобщей обезпеченности. При отсутствіи у массы народа средствъ, достаточныхъ для приобрѣтенія обезпеченія во всѣхъ случаяхъ, въ которыхъ прекращается трудовая способность, дѣйствительное дости-

женіе цѣлей С. возможно лишь тогда, когда общественная власть или заставляетъ предпринимателя нести часть расходовъ по С. своихъ рабочихъ, или же сама призываетъ это своею обязанностью, переноса въ сферу С. задачи общественнаго призвінія, заміняя мілость предоставленіемъ права. Въ этомъ тѣсномъ смыслѣ С. рабочихъ является системой учрежденій, стремищихся устранить необезпеченность—одну изъ самыхъ темныхъ сторонъ современнаго строя, основаннаго на наемномъ трудѣ и признающаго рабочій трудъ товаромъ. Потребности въ такой организаціи С. не могло быть, пока рабочій промышленность во время болѣзни и несобности къ труду находилъ опору въ корпораціи и семьѣ хозяина, а крестьянское населеніе—въ общинѣ. Съ распаденіемъ общинной и корпоративно-цеховой организаціи, возникшей на ея мѣстѣ индивидуальный строй, провозгласивъ право свободной личности, прежде всего заставляя рабочаго стремиться къ союзу съ такими же безпомощными въ отдѣльности, какъ и онъ самъ, товарищами. Въ Англіи, гдѣ начала современнаго хозяйства можно прослѣдить раньше, чѣмъ на континентѣ, союзы подмастерьевъ и рабочихъ уже въ XVII стол. играютъ роль обществъ взаимопомощи, особенно на случай смерти своихъ членовъ. Friendly Societies, если не по имени, то по содержанію, настолько же старше французскихъ Sociétés de secours mutuel, насколько индивидуализмъ въ строй народнаго хозяйства Англіи опередилъ французскую революцію (см. Союзы рабочихъ). Во Франціи, не смотря на суровыя наказанія, которыми законодательство, послѣ отмены цеховъ, грозило за соединеніе въ профессиональные союзы, послѣдніе стали быстро размножаться въ концѣ прошлаго вѣка. Въ Германіи, гдѣ измѣненія въ промышленномъ строѣ наступили еще позже, Hülfskassen, изъ которыхъ многія были прямыми преемниками союзовъ подмастерьевъ (Gesellenverbände), особенно развились съ провозглашеніемъ свободы промышленности и свободы передвиженія (для Пруссіи—съ 1845 г., для всей Германіи—съ 1869 г.). Вслѣдствіе существовавшей съ XVIII вѣка обязанности общественнаго призвінія, законодательства въ германскихъ странахъ и въ некоторыхъ швейцарскихъ кантонахъ, съ переходомъ къ свободѣ промышленности, сохранили за общинами право, путемъ мѣстныхъ статутовъ, *обязывать* хозяевъ и рабочихъ къ взносамъ въ кассу самой общины, или же въ существующія общества взаимопомощи. Этими предупрежденіями обремененіе мѣстныхъ бюджетовъ расходами на призрѣніе больныхъ, увѣчныхъ, стариковъ. Право на пособіе, приобрѣтенное такимъ путемъ, не носило характера публичной милости и сохранялось вполнѣ до новѣйшаго законодательства объ обязательномъ С.; оно существуетъ даже теперь еще въ Баваріи и Баденѣ для той категоріи наемныхъ людей, которая—какъ напр. домашняя прислуга,—не подчинена закону о С. на случай болѣзни. Съ измѣненіями въ промышленномъ строѣ увеличилась и опасность промышленной работы, вслѣдствіе вве-

денія машинъ и концентраціи массы рабочихъ на небольшомъ пространствѣ. Современные фабрики и заводы ежегодно поставляютъ милліоны болѣе или менѣе тяжелыхъ увѣчныхъ; это — поле битвы труда, на которомъ остается болѣе жертвъ, чѣмъ въ самыхъ кровопролитныхъ сраженіяхъ. Между тѣмъ законодательства европейскихъ государствъ очень долго продолжали относиться къ увѣчнымъ въ промышленности какъ къ необходимому ея слугняку, не требующему особенной регламентаціи. Принципъ гражданскаго права, по которому каждый несетъ отвѣтственность лишь за свою вину, фактически избавлялъ предпринимателя отъ обязанности вознаграждать потерѣвшихъ рабочихъ. Въ этомъ отношеніи прогрессъ представляли лишь нѣкоторые желѣзнодорожные законы (старѣйшій — прусскій, 1838 г.), перелажавшіе тяжесть доказательства съ потерѣвшего на предприятие, которымъ причиненъ вредъ. Требовать отъ хозяина фабрика или завода доказательства, что онъ и его уполномоченные не виновны въ причиненіи вреда потерпѣвшему, казался юристамъ такимъ нарушеніемъ логики, что еще въ 1871 г., при реформѣ законодательства объ отвѣтственности предпринимателей въ Германіи, правительство и рейхстагъ не рѣшились на измѣненіе *onus probandi*; только швейцарскій законъ 1881 г. провозгласилъ, что не рабочий, а хозяинъ долженъ нести тяжесть доказательства. Германія, однако, принадлежитъ честь разрѣшенія вопроса объ инвальной трудѣ на совершенно иныхъ началахъ, чѣмъ частно-правовая отвѣтственность отдѣльныхъ лицъ. Исходя, прежде всего, изъ необходимости обезпечить больного и увѣчнаго, германское законодательство постепенно распирало свою задачу до обезпеченія рабочаго класса почти при всѣхъ превратностяхъ судьбы, лишающихъ человека возможности жить своимъ трудомъ и прокормить свою семью. Средство, которымъ эта задача отчасти достигнута — С. рабочихъ. Когда въ настоящее время говорятъ о рабочемъ С., то подъ нимъ прежде всего понимаютъ ту форму, въ которой оно осуществлено въ Германіи. Еще болѣе 100 лѣтъ тому назадъ Кондорцесъ мечталъ о всеобщемъ С. для избавленія массы народа отъ крайней нужды и представлялъ себѣ осуществленіе его возможнымъ не только при помощи частныхъ ассоціацій, но и во имя власти. Въ 40-хъ гг. въ Германіи та же мысль занимала филантроповъ, создавшихъ «Общество ко благу рабочаго класса». Изъ нѣмецкихъ экономистовъ, обратившихъ вниманіе Висмарка на С., какъ на одно изъ лучшихъ средствъ положительной социальной реформы, доказавшее свои практическія достоинства въ Кнаррschaften горнорабочихъ, первое мѣсто принадлежитъ Шеффле. Совѣты науки тѣмъ внимательнѣе выслушаны были канцлеромъ, что развитіе социаль-демократіи заставляло его задумываться надъ будущностью того общественнаго порядка Германіи, который въ нѣкоторыхъ отношеніяхъ могъ быть названъ его созданиемъ. Ясно создавая, что репрессивными мѣрами нельзя остановить

рабочее движеніе, Висмаркъ выдвинулъ идею государственнаго социализма. Грандіозная, гугавшая многихъ его поклонниковъ система обезпеченія рабочихъ должна была, казалось, привлечь государству симпатіи народныхъ массъ. Послѣдствія показали, что этимъ путемъ еще нельзя «разрѣшить» весь социальный вопросъ; но несомнѣнно, что обезпеченіе, приобретенное нѣмецкими рабочими, оказало вліяніе на переходъ рабочаго движенія въ спокойное русло, и вмѣстѣ съ другими условіями, удержало народъ отъ всплескъ отчаянія. Старѣйшій изъ законовъ о страхованіи рабочихъ въ Германіи — законъ о страхованіи на случай болѣзни отъ 15 іюня 1883 г., дополненный въ 1892 г. — знаетъ три категоріи работниковъ. Къ первой принадлежатъ тѣ, которые *обязательно* должны быть застрахованы, пока имѣютъ заработокъ; вторая состоитъ изъ рабочихъ, которые должны быть застрахованы, *если это постановлено будетъ мѣстнымъ, территориальнымъ законодательствомъ или общиннымъ статутомъ*; къ третьей группѣ, наконецъ, принадлежатъ рабочіе, которые *могутъ* быть застрахованы, если они сами пожелають дѣлать взносы. При опредѣленіи обязательнаго С., законъ подъ «рабочими» разумѣетъ наемныхъ рабочихъ и служащихъ по найму, если жалованье послѣднихъ менѣе 2000 марокъ въ годъ. С., основывающаеся на статутѣ, можетъ быть признано обязательнымъ и для членовъ семьи ремесленника, работникахъ безъ жалованья, и для кустарей. *Обязательно* застрахованы всѣ наемные рабочіе и служащіе въ горныхъ и соляныхъ промыслахъ, на фабрикахъ и заводахъ, на веряхъ, постройкахъ, желѣзныхъ дорогахъ и судоходствѣ, во всѣхъ производствахъ, въ которыхъ постоянно находятся паровые котлы и механическіе двигатели, на почтѣ и телеграфѣ, въ мастерскихъ морского и военнаго вѣдомства, а также всѣ наемные подмастерья и ученики у ремесленниковъ. Что касается приказчиковъ и вообще служащихъ въ торговлѣ, то они должны быть застрахованы въ томъ лишь случаѣ, если не пользуются предоставленнымъ имъ торговымъ уставомъ правомъ на 6-ти недѣльное пособие отъ хозяина въ случаѣ болѣзни и если жалованье ихъ не превышаетъ 2000 марокъ въ годъ. Со служащими въ торговлѣ уравнены служащие въ канторахъ адвокатовъ, нотариусовъ, судебныхъ приставовъ и страховыхъ учреждений. Сельскихъ рабочихъ правительство сначала вовсе исключило изъ круга застрахованныхъ лишь, мотивируя это тѣмъ, что условія деревни еще патриархальны, а обязательное страхованіе — продуктъ денежнаго хозяйства; вносить чистый принципъ денежнаго хозяйства въ натуральное или смѣшанное хозяйство деревни и вредно, и несправедливо. Черезъ 3 года, однако, послѣ изданія перваго Krankenversicherungsgesetz, правительство и консервативная партія пошли на компромиссъ: законъ не признаетъ С. сельскихъ рабочихъ обязательнымъ для всей Германіи, но предоставляетъ каждому созоному государству право подчинить сельскихъ рабочихъ С. наравнѣ съ промыш-

ленными рабочими. Такое же право предоставлено каждой общинѣ для сельскихъ рабочихъ ея района. Въ какой мѣрѣ общины воспользовались этимъ правомъ — объ этомъ у насъ нѣтъ достаточнаго материала; известно только, что такихъ общинныхъ статутовъ немного. Саксонія, Баденъ и Гессенъ-Дармштатъ подчинили сельскихъ рабочихъ обязательному С. наравнѣ съ рабочими въ промышленности; въ Баваріи и Вюртембергѣ для сельскихъ рабочихъ, какъ и для всѣхъ прочихъ наемныхъ людей, на которыхъ не распространено дѣйствіе имперскаго С. на случай болѣзни (напр. домашня прислуга), сохранено и расширено уже раньше существовавшее общинное С. на случай болѣзни. Оно не должно быть смѣшиваемо съ общинною помощью изъ средствъ общественнаго призрѣнія: баварскія и вюртембергскія общины выдаютъ пособия заболѣвшимъ на основаніи уплаченныхъ взносов, а не въ видѣ помощи бѣднымъ. Изъятія изъ круга застрахованныхъ по болѣзни части основываются на справедливомъ предположеніи, что явѣ надобности обязывать С. тѣхъ, которые и теперь уже обезпечены на случай болѣзни. Безусловно освобождены, напр., всѣ служащіе на государственной или общественной службѣ и всѣ работающіе въ предпріятіяхъ государства и самоуправленія, если они по службѣ и занятіямъ имѣютъ, во время болѣзни, право или на получение прежняго заработка, или на пособие, не уступающее минимуму пособия изъ страховыхъ кассъ, въ теченіе 3 мѣсяцевъ (13 недѣль). Изъ трехъ существенныхъ до сихъ поръ видовъ С.: на случай болѣзни, несчастныхъ случаевъ и неспособности къ труду, въ законѣ С. отъ болѣзни *принципъ принужденія* идетъ не такъ далеко, какъ въ обоихъ другихъ. Законъ обязываетъ известную категорию лицъ быть застрахованными, но не принуждаетъ ихъ принадлежать непременно къ опредѣленной страховой кассѣ. Можно сказать, что принципъ страхования на случай болѣзни есть *Kassenzwang*, но не *Zwangskasse*. Отчасти это находится въ связи съ тѣмъ, что законъ о С. на случай болѣзни былъ первымъ въ ряду страховыхъ законовъ, такъ что ему больше другихъ приходилось считаться съ предубѣжденіемъ противъ принужденія. Отчасти, однако, это лежитъ и въ свойствѣ самаго дѣла: принужденіе можетъ быть оправдано только необходимостью. Добровольное С. и обязательное С. на основаніи мѣстныхъ статутовъ привели лишь къ тому, что половина рабочихъ были застрахованы. Чтобы застрахованы были всѣ, нуженъ былъ *Kassenzwang*, нужно было, чтобы государство заявило: всякій рабочій въ таковыя-то промыслахъ долженъ быть застрахованъ. Гдѣ ему быть застрахованнымъ — это для государства второстепенный вопросъ, если только кассы представляютъ достаточно гарантій прочности. Незачѣмъ было разрушать тысячи кассъ, существовавшихъ до введенія обязательнаго С. Товарищи легче могутъ контролировать другъ друга; участіе въ управленіи кассой — одинъ изъ элементовъ свободной дѣятельности рабочаго, развивающей и

поднимающей его въ собственныхъ глазахъ. Законъ предоставилъ существовавшимъ раньше вольнымъ кассамъ, подчинившимся закону 1876 г. и приобрѣвшимъ права «регистрованныхъ вспомогательныхъ кассъ» — или существовавшимъ на основаніи отдѣльныхъ, не обще-германскихъ постановленій — возможность дальнѣйшаго существованія. Однако, бюрократизмъ и недовѣріе къ вольной дѣятельности рабочихъ все-таки очень замѣтно выразились въ законѣ. Въ вольной кассѣ, если она удовлетворяетъ всѣмъ требованіямъ относительно помощи при болѣзни, рабочей можетъ остаться, принадлежность къ ней освобождаетъ его отъ участія въ другихъ предусмотрѣнныхъ закономъ страховыхъ кассахъ; но онъ долженъ платить всю страховую премію, тогда какъ въ другихъ кассахъ $\frac{1}{3}$ преміи закономъ возложена на предпринимателей. Кромѣ того установлена презумпція, что рабочій не принадлежитъ къ вольной кассѣ, пока онъ этого не заявилъ и не потребовалъ освобожденія отъ взносов въ другія кассы. Существованіе вольныхъ кассъ только терпимо, особенно послѣ новеллы 1892-го года. Еще до введенія обязательнаго С. въ Германіи было очень много *фабричныхъ кассъ*. Законъ не только допустилъ ихъ, но призналъ ихъ одною изъ основныхъ формъ С. на случай болѣзни, поставивъ *Betriebs-* или *Fabrikkranken-* кассы рядомъ съ *Ortskassen* и снабдивъ ихъ одинаковыми правами. Если работа на фабрикѣ сопряжена съ особенно сильною заболеваемостью, предпринимателя даже можно *принудить* устроить для своихъ рабочихъ особую кассу. По представленію администратіи мѣстной кассы или общины, къ основанію собственной фабричной кассы можетъ быть обязанъ всякій фабрикантъ или заводчикъ, у котораго работаетъ болѣе 50 людей. Рабочій становится членомъ такой кассы съ момента поступленія на фабрику. Почти одинаково положеніе строительныхъ кассъ (*Baukranken-* кассы), предусмотрѣнныхъ для рабочихъ при большихъ постройкахъ: разница только та, что строительныя кассы — временныя, пока длится постройка. Кассы страхования при ремесленныхъ корпораціяхъ (*Innungen*) и кассы горнорабочихъ тоже не созданы новымъ закономъ, а существовали уже раньше и только оставлены въ силѣ; тѣ и другія включены лишь закономъ въ общую систему страхования. Кассы ремесленныхъ корпорацій — даже не самостоятельныя юридическія лица, а только учрежденія при корпораціи. Наконецъ, *общинныя кассы* въ законѣ фигурируютъ на первомъ мѣстѣ, въ дѣйствительности же имъ принадлежало послѣднее, потому что онѣ предусмотрѣны лишь на тотъ случай, когда рабочіе, по закону подчиненные С., не попадутъ ни въ одну изъ другихъ кассъ. Самое крупное распространеніе получили *Ortskranken-* т. е. мѣстныя кассы. Если община невелика и наемныхъ рабочихъ немного, касса учреждается для всѣхъ живущихъ въ ней рабочихъ. Въ большихъ городахъ, въ промышленныхъ центрахъ, рабочіе отдѣльныхъ промысловъ могутъ учреждать свои отдѣльныя мѣстныя кассы

сы, но для этого нужно, по крайней мѣрѣ, 100 членов. Ortskasse отлучается отъ вольной кассы тѣмъ, что уставъ ея выработывается общиной и въ управленіи кассой предоставляется участіе предпринимателямъ, которые за то обязаны платить $\frac{1}{3}$ премій за своихъ рабочихъ. Общее собраніе изъ членовъ кассы и хозяевъ или ихъ представителей выбираетъ правленіе. Какъ въ общемъ собраніи, такъ и въ правленіи предприниматели не должны имѣть больше $\frac{1}{3}$ голосовъ. Вольная касса можетъ принимать кого ей угодно и отказывать въ преміяхъ членовъ; мѣстная касса обязана принять всякаго рабочаго въ данной мѣстности, подлежащаго обязательному С. Если въ общинѣ, гдѣ есть Ortskasse, нѣтъ специальныхъ фабричныхъ, цеховыхъ, горныхъ или строительныхъ кассъ и если рабочихъ не заявилъ, что онъ причисленъ къ вольной кассѣ, то онъ считается застрахованнымъ въ мѣстной кассѣ. Принципъ профессиональности не обязателенъ для мѣстныхъ кассъ. Взносы ниже всего въ общинномъ страхованіи. Преміи, уплачиваемыя на $\frac{2}{3}$ рабочими и на $\frac{1}{3}$ предпринимателями, не должны здѣсь превышать 2% (обыкновенно— $1\frac{1}{2}$ %) заработной платы чернорабочаго данной мѣстности. При изслѣдованіи заработной платы въ Германіи, въ цѣляхъ С., средней заработокъ былъ установленъ на 10 тѣтъ для различныхъ мѣстностей Германіи; онъ колеблется между 75 пф. и $3\frac{1}{2}$ марками въ день. Рабочимъ восточныхъ провинцій Пруссіи, гдѣ обычный заработокъ чернорабочаго рѣдко превышаетъ 1— $1\frac{1}{2}$ марки въ день, приходится платить при общинномъ С. всего отъ 6 до 7 пф. въ недѣлю, ихъ хозяевамъ—отъ 3 до 4 пф. За то и пособія—болѣе чѣмъ скромныя: они выдаются не соответственно дѣйствительному заработку заболѣвшаго, а въ доляхъ фиктивного среднего заработка поденщика. Помощь состоитъ въ предоставленіи врача, медикаментовъ и, если болѣзнь не позволяетъ работать, въ выдачѣ 50% минимальнаго, въ сущности, заработка. Въ восточныхъ провинціяхъ Пруссіи, кое-гдѣ въ Баваріи, Саксоніи и Вюртембергѣ, это сводится къ 50—60 пф. пособія въ день, при которомъ большой только что не умираетъ съ семей съ голоду. Въ Берлинѣ это составляетъ 1 м. 50 пф., въ Килѣ, Бременѣ—до 1 м. 80 пф. въ день. Пособія на погребеніе, обязательныя во всѣхъ другихъ кассахъ, не обязательны для общинныхъ кассъ. Въ рѣдкихъ случаяхъ она имѣетъ возможность повысить помощь большимъ, но за то ей предоставлено право вовсе не выдавать помощи или уменьшить помощь такимъ больнымъ, которые сами причинили себѣ болѣзнь пьянствомъ, участіемъ въ дракахъ и пологою распушенностью. Грраздо лучше условия премій и пособій въ мѣстныхъ, фабричныхъ, ремесленно-корпоративныхъ и строительныхъ кассахъ. Законъ предоставляетъ имъ довольно широкое право въ опредѣленіи взносовъ и пособій, но все-таки съ соблюденіемъ минимальныхъ и максимальныхъ границъ, указанныхъ закономъ. Всѣ эти кассы должны давать своимъ членамъ не только пособіе при болѣзни, но и единовременное по-

собіе на погребеніе, въ размѣрѣ не менѣе 20-кратнаго обычнаго поденнаго заработка въ вышеуказанномъ смыслѣ, а также и пособіе роженицамъ въ теченіи 4 недѣль послѣ родовъ. Какъ при опредѣленіи премій, такъ и при выдачѣ помощи мѣстными кассами въ основаніе расчетовъ положенъ не заработокъ простого поденщика, а средней заработокъ той категоріи труда, къ которой принадлежатъ застрахованные; этотъ средней заработокъ не принимается, однако, и въ расчетъ болѣе чѣмъ въ 3 марки въ день. Кассамъ предоставлено право еще болѣе специализировать взносы и пособія, вводя раздѣленіе рабочихъ одной и той же кассы по группамъ заработковъ, но не выше заработка въ 4 мар. въ день. При учрежденіи кассы, преміи только тогда должны превышать 3% средняго заработка рабочихъ данной категоріи (съ заработка не выше 3 марокъ), если это необходимо для оказанія минимума пособій, предписаннаго въ законѣ. Позже кассы могутъ увеличивать преміи до $4\frac{1}{2}$ процентовъ заработка; но если это не необходимо для оказанія минимума законнаго пособія, то подяте премій до $4\frac{1}{2}$ процентовъ разрѣшается только тогда, когда на это согласны какъ члены кассы-рабочіе, такъ и представители предпринимателей. Рабочіе, застрахованные въ мѣстныхъ, фабричныхъ, ремесленныхъ или строительныхъ кассахъ, имѣютъ право на даровую медицинскую помощь (врачъ, медикаменты, медицинскіе аппараты, напр. бандажи, очки и т. п.) съ моментомъ заболѣванія и, въ случаѣ болѣзни, мѣшающей работать, на 50% средняго заработка съ третью дня болѣзни въ продолженіи 13 недѣль. Въ общинномъ пособіи 50% заработка чернорабочаго составляютъ, по большей части, гронні, въ другихъ же кассахъ они болѣе или менѣе приближаются къ половинѣ дѣйствительнаго заработка. Многія фабричныя и нѣкоторыя мѣстныя кассы вышли изъ рамокъ минимума, требуемаго закономъ, и увеличили помощь какъ экстенсивно, предоставляя ее не съ 3-го, а съ 1-го дня болѣзни и выдавая ее не въ теченіи 3 мѣсяцевъ, а долѣе (законъ разрѣшаетъ до 1 года), такъ и интенсивно, выдавая не 50, а до 75% заработной платы, оказывая роженицамъ помощь въ теченіе не 4, а 6 недѣль, увеличивая пособіе на погребеніе до 40-кратнаго размѣра заработка. По отношенію къ холостымъ своимъ членамъ, не живущимъ въ семьѣ, кассы пользуются правомъ замѣнять пособіе помѣщеніемъ въ больницѣ. Семейные и женатые только тогда подчинены этому постановленію, когда по роду заболѣванія нужны уходъ и питаніе, котораго больной дома не можетъ имѣть. Во всѣхъ остальныхъ случаяхъ семейныхъ можно послать въ больницу только съ ихъ собственнаго согласія. Какъ холостые, поддерживающіе родителей, такъ и женатые и замужнія при болѣзничьмъ пользованіи могутъ требовать, чтобы половина обязательнаго пособія предоставлена была ихъ семьямъ. Кассы могутъ постановить въ своихъ уставахъ, чтобы и тѣ больные, которые не имѣютъ никого на своихъ рукахъ, получали, дѣльча въ больницѣ, $\frac{1}{8}$ пособія деньгами на

карманные расходы. Хотя кассы обязаны предоставлять медицинскую помощь лишь своим членам, но очень многая из них распространяют ее и на семью членов. Около 9 миллионов человек в настоящее время пользуются в Германии уходом и попечением во время болезни из средств кассы С. Бюджетъ всѣхъ кассъ С. отъ болѣзней за 1898 г. показываетъ 168 милл. въ приходѣ и 158 милл. въ расходѣ. Взносы рабочихъ составляютъ 95,6 милл., приндлата хозяевъ—39,8 милл. Въ среднемъ на каждого «застрахованнаго» страховая премія составляетъ около 16 мар. въ годъ. Главная статья расходнаго бюджета—прямая денежная помощь заболѣвшимъ и ихъ семьямъ, поглощающая въ годъ около 55 милл. или 45%, всѣхъ расходовъ на поддержку больныхъ. Врачебная помощь больнымъ, остающимся у себя на дому, обходится въ 27 милл. въ годъ, лѣкарства и другія лѣчебныя средства потребовали болѣе 20 милл.; около 15 милл. затрачено на лѣчение заболѣвшихъ въ больницахъ и санаторіяхъ. Кассы не только никогда не оказывались въ затруднительномъ финансовомъ положеніи, но еще успѣли собрать запасный капиталъ въ 150 милл. Въ среднемъ изъ 100 застрахованныхъ 35 болѣютъ и пользуются услугами кассы; на каждого заболѣвшаго приходится 17 дней болѣзни, въ теченіе которыхъ кассы его поддерживаютъ. Въ отдѣльныхъ профессіяхъ заболѣваемость чрезвычайно различна: наиболѣе велика она у ваборщиковъ, каменщиковъ, портныхъ, взвозчиковъ, на которыхъ въ среднемъ приходится съ 34 до 38 дней болѣзни въ году. Женщины не только чаще болѣютъ, чѣмъ мужчины, но и болѣзни ихъ упорнѣе; такъ напр., у портныхъ болѣной былъ неспособенъ къ труду въ среднемъ, 29 дней въ году, тогда какъ у портныхъ болѣи 48 дней. По роду болѣзни, за исключеніемъ несчастныхъ случаевъ, первое мѣсто занимаютъ инфекціонныя заболѣванія и болѣзни дыхательныхъ органовъ. Въ настоящее время изъ 22672 кассы страхования отъ болѣзни 8587—общинныя, 6974—фабрично-заводскія, 4548—мѣстныя, 1422—вольныя; 1141 принадлежатъ къ остальнымъ видамъ кассы. По числу застрахованныхъ первое мѣсто занимаютъ мѣстныя кассы, къ которымъ принадлежатъ почти 4 милл. застрахованныхъ; въ фабрично-заводскихъ ихъ немногимъ болѣе 2 милл., въ общинныхъ—менѣе 1½ милл., въ вольныхъ—730000 членовъ. Въ среднемъ на 1 общинную кассу приходится 166, на фабричную—314, на вольную—519, на мѣстную—849 членовъ. Отступленія отъ средней нормы чрезвычайно волюки; такъ напр., есть фабричныя кассы съ 20 и даже 27 тыс. членовъ (Круппи); изъ общинныхъ нюрнбергская насчитываетъ 53656 застрахованныхъ, изъ мѣстныхъ дрезденская—70 тыс., лейпцигская—даже 123 тыс. членовъ. Практическое значеніе С. отъ болѣзни для массы трудящаго населенія Германии обнаруживается еще нагляднѣе при знакомствѣ съ дѣятельностью хорошо организованныхъ кассъ, не ограничивающихся, въ большинствѣ случаевъ, минимальнымъ пособіемъ, установленнымъ въ законѣ.

Въ обзорѣ имперскаго страхового бюро *) приведенъ отчетъ о дѣятельности трехъ типичныхъ кассъ: мѣстной, фабрично-заводской и общинной. Типомъ мѣстныхъ кассъ избрана лейпцигская, которая по величинѣ своихъ оборотовъ въ настоящее время первая въ Германии. Въмѣсто обязательныхъ, по закону, пособій больнымъ въ теченіе 16 недѣль, касса поддерживаетъ своихъ членовъ 34 недѣли; не только сами застрахованные получаютъ даромъ медицинскую помощь и лѣкарства, но также и ихъ семьи; касса выдаетъ также деньги на погребеніе женъ и дѣтей своихъ членовъ. Расходы въ 1898 г. равнялись 3,2 милл. марокъ, доходы—3,4 милл. Въ концѣ 1898 г. касса располагала имуществомъ въ 2475874 марки. Со времени основанія кассы ею выдано всего пособій на сумму 21623000 мар., изъ которыхъ около 11927000 мар. наличными деньгами, 4899000 марокъ—врачебная помощь, 3042000—лѣкарства и т. п. и ок. 1855000 мар. уплачено въ больницы. Въ 1898 г. касса выдала пособія въ 51846 случаяхъ заболѣваній и связанной съ ними неспособности къ труду, продолжавшихся вмѣстѣ 1074782 дни. Даровой медицинской помощью на средства кассы пользовались 98325 членовъ кассы; въ 44153 случаяхъ, кромѣ того, она оказана была ихъ женамъ, въ 107508 случаяхъ—ихъ дѣтямъ, въ 4069—другимъ родственникамъ застрахованныхъ. Пособія были выданы 2235 родильницамъ. Въ больницы въ 1898 г. помѣщено было 5334 заболѣвшихъ. Больные получали, сверхъ денежныхъ пособій, даровой медицинской помощи и лѣкарствъ, все предписываемое имъ врачами: такъ, имъ въ 1898 г. выдано было 64554 литра молока, 42936 билетовъ для ваннъ разнаго рода, 5878 очковъ, 14184 бутылки медицинскаго вина и минеральныхъ водъ. Двѣ санаторіи въ саксонскихъ Рудныхъ горахъ—одна для выздоравливающихъ мужчинъ, другая для женщинъ—служатъ почти исключительно членамъ кассы; кромѣ того, касса въ значительной мѣрѣ пользовалась для своихъ выздоравливающихъ санаторіей въ близин Дрездена. Всего въ этихъ санаторіяхъ въ 1898 г. находилось въ теченіе 28271 дня 1122 лица. 122 больныхъ были отправлены на средства кассы въ разныя другія курорты. Въ 1898 г. касса, по контрактамъ, пользовалась услугами 226 врачей (въ томъ числѣ 73 специалистовъ и 15 зубныхъ врачей), 80 аптекеровъ, 9 оптиковъ и бандажистовъ, 20 массажистовъ и массажистокъ, 11 банъ. Касса имѣетъ трехъ врачей, получающихъ годовую окладъ и отказавшихся отъ права заниматься другою частной практикой. Контроль больныхъ производится 25 наемными и 234 добровольными контролерами (членами кассы).

Несравненно болше труда и борьбы стоило осуществленіе закона о С. отъ несчастныхъ случаевъ (6 июня 1884 г.). Только послѣ того, какъ правительство отказалось отъ нѣкоторыхъ основныхъ положеній своего первоначальнаго проекта—напр. отъ государственной

*) Lass und Zahn, „Einrichtung und Wirkung der deutschen Arbeiterversicherung“ (B., 1900).

субсидии и отъ организации С. въ государственномъ учрежденіи,—рейхстагъ согласился замѣнить обязательнымъ страхованіемъ прежнюю личную отвѣтственность предпринимателя. Защитникамъ идеи С., для ея осуществленія, на первыхъ порахъ пришлось согласиться и на значительное сокращеніе круга застрахованныхъ лицъ: въ то время какъ Бисмаркъ, по его собственному выраженію, желалъ поставить въ первой статьѣ закона: «каждый нѣмецъ застрахованъ отъ несчастныхъ случаевъ», законъ 1884 г. въ дѣйствительности подчинилъ обязательному С. лишь фабрично-заводскихъ рабочихъ, другихъ же—лишь въ томъ случаѣ, если въ ихъ занятіяхъ можно было отыскать критерій особенной опасности. Постепенно, однако, въ продолженіе 16 лѣтъ первоначальный законъ, дополненный 5 новеллами, все расширялъ сферу своего дѣйствія, такъ что въ настоящее время ему подчинены 16½ милл. самодѣятельныхъ работниковъ въ промышленности, сельскомъ хозяйствѣ, строительныхъ, транспортныхъ и мн. др. предпріятіяхъ. Недостаетъ только С. въ мелкомъ ремеслѣ, торговлѣ, домашнихъ услугахъ и кустарной промышленности. Величайшая заслуга этого вида С. та, что, устраняя для увѣчныхъ необходимость доказывать чью-либо вину, избавляя и хозяевъ отъ судебной отвѣтственности, онъ даетъ пострадавшему и его семьѣ не временное удовлетвореніе капиталомъ, а прочную и болѣе или менѣе достаточную ренту. Если послѣдствіе несчастнаго случая—смерть потерпѣвшаго, семья получаетъ, прежде всего, сумму на погребеніе, равняющуюся 20-тикратному дневному заработку потерпѣвшаго или (у сельскихъ рабочихъ) 1/15 его годичнаго заработка, но ни въ какомъ случаѣ не менѣе 30 марокъ. Со дня смерти потерпѣвшаго его семья—жена, малолѣтніи дѣти, родители (если сынъ или дочь были единственными ихъ кормильцами),—получаетъ ежегодную ренту: вдова—въ размѣрѣ 20% заработка мужа для себя и по 15% для каждого изъ дѣтей до достиженія ими 15-лѣтняго возраста, но въ совокупности не болѣе 60% заработка пострадавшаго. Родители имѣютъ право на пожизненную ренту въ размѣрѣ 20% заработка умершаго, но въ томъ лишь случаѣ, если рента его жены и дѣтей не достигаеетъ предѣла—60%. Рента вдовѣ пожизненная; если, однако, она вновь выходитъ замужъ, ей выдаютъ одновременно троекратный размѣръ ея ренты, и дальнѣйшая выдача прекращается. Если умершей оставляетъ круглыхъ сиротъ, то каждый ребенокъ имѣетъ право не на 15, а на 20%, но все вмѣстѣ опять-таки не болѣе какъ на 60%. Иностранцы и семьи иностранцевъ пользуются такими же правами, какъ и германскіе подданные. Семья убитаго или потерпѣвшаго иностранца, если она во время несчастнаго случая не жила въ Германіи, правомъ на ренту не пользуется. Если она переселяется на свою родину послѣ несчастнаго случая, ей выдаютъ одновременно троекратную пенсію. При полной неспособности къ труду потерпѣвшему возмѣщаются, начиная съ 14-й недѣли послѣ несчастія, расходы на лѣченіе и назначается

постоянная рента въ 66½ процента его заработка. Рента сохраняется до тѣхъ поръ, пока длится неспособность къ труду. Въ тѣхъ случаяхъ, когда потерпѣвшій, излечившись, становится способнымъ зарабатывать, но меньше, чѣмъ до несчастія, рента уменьшается такъ, чтобы заработокъ, вмѣстѣ съ нею, составлялъ 2/3 средняго заработка. Определеніе размѣра уменьшенія силъ и способности къ работѣ происходитъ въ каждомъ отдѣльномъ случаѣ. Огромное большинство несчастныхъ случаевъ вызывается, однако, только кратковременный перерывъ въ работѣ—въ нѣсколькихъ дней, нѣсколькихъ недѣль: въ этихъ случаяхъ отвѣтствуетъ касса С. отъ болѣзни, а не С. отъ несчастныхъ случаевъ. Избавивъ рабочихъ отъ всякихъ взносовъ за С. отъ несчастныхъ случаевъ, законодательство наше возможнымъ возложить на нихъ поначенію о большихъ и увѣчныхъ болѣе легкаго свойства. Сложный аппаратъ С. отъ несчастныхъ случаевъ этимъ чрезвычайно упрощается, но принципъ: «предпріятіе несетъ весь рискъ» поколебленъ. По статистикѣ 1898 г., въ обрабатывающей промышленности, транспортрованіи и прочихъ промышленныхъ предпріятіяхъ, организованныхъ въ Berufsgenossenschaften, т. е. товариществахъ предпринимателей для взаимнаго С. отъ несчастныхъ случаевъ, на 270907 всѣхъ случаевъ было 4613 смертныхъ и 22886 тяжкихъ увѣчій. На кассы С. отъ несчастныхъ случаевъ падало всего только 44881 обязательство вознагражденія. Не слѣдуетъ, однако, думать, что на Krankenkassen, въ которыя рабочіе платятъ сами 2/3 взносовъ, падаетъ большая доля расходовъ,—наоборотъ, на ихъ долю приходится по статистикѣ 1886—96 г. лишь 12% всѣхъ пособій пострадавшимъ при несчастныхъ случаяхъ, тогда какъ на товарищества С. отъ несчастныхъ случаевъ падаетъ 88%. Хотя кассы С. отъ болѣзни обязаны содержать 84% всѣхъ увѣчныхъ, но это все временные пенсионеры, не болѣе какъ на 13 недѣль, да и пособие въ этихъ кассахъ скромнѣе. Кругъ застрахованныхъ на случай болѣзни и застрахованныхъ отъ несчастныхъ случаевъ не совпадаетъ; что-же дѣлать тѣмъ, которые не застрахованы, если законъ даетъ имъ право на ренту и пособія изъ кассы С. отъ несчастныхъ случаевъ только по истеченіи 13 недѣль (Karengzeit)? Какъ это предусмотрѣть и для этихъ случаевъ сохранять личную отвѣтственность предпринимателя, у котораго произошло несчастный случай: если пострадавшій рабочій не былъ застрахованъ отъ болѣзни, онъ получаетъ помощь въ теченіе первыхъ 13 недѣль отъ предпринимателя, но не путемъ судебного иска, а на основаніи одного факта, что онъ пострадалъ при работѣ. Вопроса о винѣ рабочаго, о непредотвратимой случайности и т. п. не можетъ быть. какъ и вообще С. почти вовсе устраняетъ моментъ личной отвѣтственности: въ одномъ только случаѣ потерпѣвшій лишается права на вознагражденіе—если онъ умышленно причинилъ себѣ увѣчье. Сельскіе рабочіе, болѣе другихъ нуждающіеся въ субсидіарной личной отвѣтственности хозяина, въ первыя 13 не-

дѣл лишены, однако, этой льготы: они пользуются только медицинскою помощью и медикаментами от общины. Что касается рабочихъ, застрахованныхъ въ Krankenkasse, то и они въ некоторой степени все еще пользуются обязательной помощью того предпринимателя, у котораго они пострадали. Начиная съ 5-й недѣли помощь, выдаваемая изъ Krankenkasse, должна быть не меньше $\frac{2}{3}$ заработка. Если по статутамъ кассы помощь не достигаетъ этого размѣра, то все, что выдается потерпѣвшему сверхъ нормы, т. е. разница между пособиемъ, которое получаютъ прочие больные, и пособиемъ, которое выдается увѣчному, доплачивается предпринимателемъ, у котораго потерпѣвшій работалъ. Рента, уплачиваемая потерпѣвшему или его семьѣ, вычисляется на основаніи *дѣйствительнаго заработка* потерпѣшаго, съ тѣмъ ограниченіемъ, что при зароботкѣ сверхъ 4 мар. въ день полностью засчитываются 4 мар., остальные же — на $\frac{1}{2}$. Только если потерпѣвшій — черноработчикъ, получавшій меньше «обычнаго поденнаго заработка», опредѣленнаго для Krankenkassen, рента выдается на основаніи обычнаго, а не индивидуальнаго заработка. Сельскіе рабочіе и тутъ, однако, хуже поставлены, чѣмъ промышленные: для нихъ вычисляется средней зароботокъ по отдѣльнымъ мѣсяцамъ, и рента выдается на основаніи средней, а не индивидуальной заработной платы. На тѣхъ же основаніяхъ рента вычисляется для полукалѣкы, для вдовъ, дѣтей, родителей. Полукалѣка — растяжимое понятіе. Если присмотрѣться къ практикѣ отдѣльныхъ «товариществъ», то можно встрѣтить ренты начинающія съ 5—10% за оторванный палецъ и кончая границей, поставленной закономъ. Въ среднемъ, каждый увѣчный обходится въ 146 мар. въ годъ, при чѣмъ приблизительно половина издержекъ на помощь увѣчнымъ падаетъ на долю такихъ застрахованныхъ, у которыхъ потеря трудоспособности не превышаетъ 50% рабочей силы. При полной инвалидности ренты достигаютъ 400 и болѣе марокъ въ годъ. Изъ 71 милл. марокъ, уплаченныхъ въ 1898 г. пострадавшимъ и ихъ семьямъ, 51 $\frac{1}{2}$ милл. употреблены были на ренты полнымъ и получившимъ, 13 $\frac{1}{2}$ милл. достались женамъ, дѣтямъ, родителямъ убитыхъ и умершихъ отъ увѣчья; почти 5 милл. употреблены были на лѣченіе. Всѣ расходы С. отъ несчастныхъ случаевъ въ 1898 г. составили 84 милл., приходъ — 107 $\frac{1}{2}$ милл., изъ которыхъ преміи (падающія на предпринимателей) составляли лишь 74 милл.; остальная сумма получена изъ процентовъ отъ собственныхъ фондовъ и т. д. Издержекъ по управленію, надзору и приведенію въ исполненіе всего огромнаго аппарата страхования было 8 милл. въ годъ, или 9,6% всѣхъ расходовъ.

Организация С. отъ несчастныхъ случаевъ построена на началѣ взаимнаго С. предпринимателѣй. Слово *Berufsgenossenschaft* создано законодательствомъ. Подъ нимъ понимается товарищество, группа предпринимателѣй опредѣленной профессіи или, по крайней мѣрѣ, близкихъ по характеру профессій, имѣющая цѣлью коллективное и, въ большинствѣ случаевъ, авто-

номное устройство С. отъ несчастныхъ случаевъ. *Мѣстная* близость при этомъ не играетъ роли, хотя фактически она принята въ вниманіе при устройствѣ и разграниченіи дѣятельности отдѣльныхъ профессиональныхъ группъ. По закону, каждая изъ нихъ можетъ распространить свою дѣятельность на всю Германію. Въ такихъ отрасляхъ промышленности, какъ желѣзная, мануфактурная (текстильная), строительная, съ сотнями тысячъ рабочихъ въ каждой, оказалось возможнымъ, безъ риска съ страховой точки зрѣнія, образовать по нѣскольку самостоятельныхъ страховыхъ товариществъ. Въ строительномъ промыслѣ, напр., 11 отдѣльныхъ *Berufsgenossenschaften*, изъ которыхъ самыя малыя, монхенская и вюртембергская, имѣютъ по 34—35 тыс. застрахованныхъ рабочихъ, а самая большая, сѣверо-восточная (*Nordöstliche Baugewerks-genossenschaft*), насчитываетъ болѣе 165000 застрахованныхъ. Хозяева кирпичныхъ заводовъ предпочли основать одну группу для всей Германіи, заключающую въ себѣ 253000 человекѣй. Принадлежность каждого отдѣльнаго предпринимателя къ страховой группѣ не вызываетъ теперь затрудненій и сомнѣній. Если я открываю въ Германіи кирпичный заводъ, то я этимъ самымъ уже примикаю къ товариществу кирпичныхъ заводовъ для С. отъ несчастныхъ случаевъ и къ той секціи, которая учреждена въ избранной мною мѣстности. Точно также каждый предприниматель, вновь устраивающій въ Хемниці или Лейпцигѣ ткацкую фабрику, принадлежитъ обязательно къ *Sächsische Textilgenossenschaft*. Онъ обязанъ, подъ угрозою высокаго штрафа, представить списокъ своихъ рабочихъ и отмѣтить характеръ и техническія условія производства. Труднее были условія, когда законъ только что осуществлялся. Предпринимателямъ нужно было створиться, рѣшить вопросъ о территориальномъ разграниченіи товарищества, а въ менѣ крупныхъ производствахъ — и вопросъ о соединеніи съ близкими профессіями. Въ тѣхъ случаяхъ, когда добровольное соглашеніе не удавалось, организацию специальныхъ товариществъ приходилось предписывать сверху, изъ центрального *Reichsversicherungsamt*. Членами группы или товарищества состоятъ все причисленные къ нему предприниматели. Они образуютъ общее собраніе, которое выбираетъ правленіе, на практикѣ пользующееся такими же полномочіями, какъ правленіе въ акціонерныхъ обществахъ, но только подъ болѣе тщательнымъ государственнымъ контролемъ, исходящимъ изъ центрального *Reichsversicherungsamt* или мѣстныхъ центральныхъ учрежденій, гдѣ они существуютъ (напр. въ Баваріи). Въ большинствѣ «товариществъ», не сосредоточенныхъ въ одномъ небольшомъ округѣ, общая группа распадается на секціи и во главѣ каждой секціи стоитъ особое правленіе. Гдѣ нѣтъ секціи или секціи велики, *Berufsgenossenschaft* назначается еще своихъ доверенныхъ лицъ (*Vertrauensmänner*) для каждой мѣстности, въ которой находятся предпріятія ея членовъ. Всѣ должности выборныхъ — почетныя и безплатныя. Въ этихъ предпринимателѣ-

скихъ союзахъ представителямъ рабочихъ дано право голоса въ установленіи мѣръ предурядженія дознанія и въ рѣшеніяхъ *третейскихъ судовъ*, учрежденныхъ при каждомъ товариществѣ и при многихъ секціяхъ и имѣющихъ своимъ назначеніемъ установленіе правъ пострадавшихъ, назначеніе размѣра ренты и т. п., если потерѣвшіе недовольны рѣшеніемъ правленія. Судъ, въ этихъ случаяхъ, состоитъ изъ предсѣдателя, по назначенію правительства, и 4 членовъ, изъ которыхъ 2 назначаются товариществомъ, т. е. хозяевами, другіе же 2 — рабочими. Представители кассъ С. на случай болѣзни выбираютъ столько представителей въ товарищество предпринимателей, сколько въ правленіи товарищества или секціи членовъ отъ хозяевъ. При всѣхъ выборахъ отъ кассъ страхованія на случай болѣзни выбираютъ только рабочіе (хозяева въ правленіи этихъ кассъ права голоса не имѣютъ) и выбраны могутъ быть только рабочіе, застрахованные отъ несчастныхъ случаевъ. Больныя кассы при выборѣ представителей (кромѣ доверенныхъ лицъ для полицейскихъ дознаній) правомъ голоса не пользуются. Рабочіе-представители получаютъ за потерянное время вознагражденіе изъ суммъ товарищества предпринимателей. — Уже въ первомъ законѣ о страхованіи отъ несчастныхъ случаевъ (1854) отъ намѣченной здѣсь организаціи пришлось сдѣлать нѣкоторыя отступленія для горныхъ промысловъ. Въ то время, какъ другія государственныя предпріятія сохраняли за собою право не примыкать съ собственными, непосредственно на государство работающими рабочими къ организаціи *Berufgenossenschaft*, для угольныхъ копей и рудниковъ сдѣлано было исключеніе: существующія *Knappschaften* сохраняли свою организацію и соединены были въ одно общее товарищество для С. отъ несчастныхъ случаевъ (*Knappschafts-Berufgenossenschaft*), безъ изыятій для государственныхъ копей и рудниковъ. «Товарищество» должно только удовлетворять тѣмъ требованіямъ о вознагражденіи потерѣвшихъ и распредѣленіи риска, который законъ выставлялъ для другихъ промышленныхъ рабочихъ. Представительство рабочихъ поручено было непосредственно *Knappschaftsältesten* — делегатамъ рабочихъ и служащихъ въ горныхъ кассахъ. Эти делегаты пользуются правомъ голоса въ управленіи товарищества или секціи, тогда какъ въ другихъ товариществахъ представители рабочихъ участвуютъ только въ третейскихъ судахъ, полицейскомъ дознаніи и обсужденіи предупредительныхъ мѣръ. Когда въ 1885 г. страхованіе отъ несчастныхъ случаевъ было распространено на почту, телеграфъ, желѣзныя дороги и др. перевозочныя предпріятія, государство сохранило изыятіе для всѣхъ своихъ служащихъ и рабочихъ: вознагражденіе отъ несчастныхъ случаевъ имъ было обезпечено, но не изъ товарищества, а непосредственно отъ казны, назначавшей лишь для завідыванія страховымъ дѣломъ отдѣльныя учрежденія (*Staatliche Ausfühungsbehörden*). Совершенно такъ же право было предоставлено общинамъ. Фактиче-

ски теперь въ Германіи, рядомъ съ 65 *Berufgenossenschaften* въ промышленности и 45 въ сельск. хозяйствѣ, существуютъ еще 48 страховыхъ учрежденийъ для рабочихъ и служащихъ въ государственныхъ предпріятіяхъ и 269 провинціальныхъ и коммунальных *Ausführungsbehörden*. Самыя существенныя измѣненія внесены въ профессионально-корпоративный принципъ при распространеніи въ 1886 г. С. отъ несчастныхъ случаевъ на сельское хозяйство. Прежде всего здѣсь данъ широкій просторъ законодательству отдѣльныхъ территориальныхъ государствъ, такъ что между организаціями въ Пруссіи, Баваріи или Саксоніи очень замѣтная разница; только размѣръ и характеръ пособія пострадавшимъ предписаны одинаково для всѣхъ. Распредѣленіе сельскаго населенія по группамъ или товариществамъ произошло не на основаніи соглашенія между землевладѣльцами, а сверху, по распоряженію высшей администраціи, выслушавшей, правда, и органы мѣстнаго самоуправления, и сельскохозяйственнаго общества. Въ виду однородности занятій, о профессиональномъ дифференцированіи здѣсь вѣтъ рѣчи: все сельское С. представляется, по своей организаціи, построеннымъ на принципѣ мѣстной принадлежности, совершенно такъ, какъ происходитъ административное раздѣленіе. Въ Пруссіи устройство сельско-хозяйственныхъ страховыхъ товариществъ и секцій приспособлено къ политическому раздѣленію страны: каждая провинція образуетъ «товарищество», каждый уѣздъ (*Kreis*) — секцію. Представительство страховыхъ учрежденийъ сдано съ мѣстнымъ самоуправленіемъ. Уѣздная управа (*Kreisausschuss*) завѣдуетъ дѣлами секціи; провинціальная управа (*Provinzialausschuss*) замѣняетъ собою правленіе товарищества. Въѣстъ общаго собранія изъ членовъ-землевладѣльцевъ, дѣла страховыхъ кассъ, ихъ отчеты, измѣненія въ статутахъ и т. д. обсуждаются провинціальными ландтагами, наравнѣ съ прочими земскими дѣлами. Законъ допускаетъ возможность и иного порядка, но въ действительности С. отъ несчастныхъ случаевъ въ сельскомъ хозяйствѣ превратилось въ одну изъ функцій земскаго самоуправления. Въ Саксоніи организація иная: на всю страну — одно общее товарищество землевладѣльцевъ для С. отъ несчастныхъ случаевъ. Сельскохозяйственный совѣтъ (*Landeskulturrat*) назначаетъ 28 членовъ, образующихъ общее собраніе и выбирающихъ правленіе. Въ каждую общину назначается доверенное лицо. Правленіе дѣйствуетъ подъ наблюденіемъ совѣта 28. Годичные отчеты представляются для утвержденія въ *Landeskulturrat*. Близка къ саксонской организаціи сельскаго С. въ Вюртембергѣ: члены общаго собранія изъ землевладѣльцевъ выбираются окружными сельско-хозяйственными обществами, а гдѣ ихъ нѣтъ — органами мѣстнаго самоуправления. Общее собраніе выбираетъ членовъ правленія, предсѣдатель котораго назначается правительствомъ. — Законъ о С. рабочихъ отъ несчастныхъ случаевъ создалъ центральное учрежденіе, объединяющее и регулирующее сложную организацію всего стра-

хового дѣла. Это—имперское страховое бюро въ Берлинѣ, Reichsversicherungsamf. Бюро состоитъ изъ постоянныхъ членовъ, назначаемыхъ пожизненно императоромъ по представлению союзаго совѣта, и изъ временныхъ членовъ, на половину назначаемыхъ союзными совѣтомъ, на половину избираемыхъ, поровну, предпринимателями и рабочими. Сельскіе рабочіе не имѣютъ своего представительства въ организаціи С. отъ несчастныхъ случаевъ, а потому защитники ихъ интересовъ въ центральное страховое бюро назначаютъ союзнымъ совѣтомъ «лица, способные защищать интересы рабочихъ». Задачи центрального учреждения сводятся, во-первыхъ, къ наблюденію за дѣлопроизводствомъ страховыхъ товариществъ и учреждений для С. отъ несчастныхъ случаевъ; во-вторыхъ, къ указаніямъ, совѣтамъ и изданію обязательныхъ постановленій для отдѣльныхъ учреждений; въ третьихъ, къ судебной и въ четвертыхъ, къ статистической дѣятельности. Характеръ учреждения — сѣбизанный: подудминистративный, полусудебный. Стремленіе законодательства избѣгнуть всего, что можетъ подать поводъ къ обвиненіямъ въ опущеніи, было такъ велико, что оно и для объединяющей дѣятельности страхового бюро допустило конкуренцію мѣстныхъ, территориальныхъ бюро. Баварія, Саксонія и Вюртембергъ воспользовались этимъ правомъ и учредили у себя Landesversicherungsämter, на которыя перешли почти всѣ функціи имперскаго страхового бюро. Въ Баденѣ, Гессенѣ, Мекленбургѣ (и даже въ Рейсѣ старшей ланіи) также учреждены страховыя бюро, но съ болѣе ограниченной компетенціей, только для урегулированія С. сельскихъ рабочихъ.

Издержки по страхованію отъ несчастныхъ случаевъ падаютъ на предпринимателей. Чтобы не обременить ихъ сразу, законъ избралъ не осторожную, прочную систему покрытія ренты соответствующимъ капиталомъ, а такъ наз. Umlageverfahren. Между предпринимателями распределяются только дѣйствительные расходы каждаго года, нѣсколько увеличенные для основанія резервнаго фонда. Основаніемъ развертки служатъ сумма выплаченной заработной платы и степень опасности. Съ точки зрѣнія опасности, каждае товарищество распределяетъ принадлежащую къ нему предпріятыя на извѣстное число классовъ (Gefahrenklassen). Сумма заработковъ дѣлится на сумму расходовъ одного года, и такимъ образомъ получается нормальная премія на каждую 1000 марокъ заработковъ. Полученная нормальная ставка понижается или повышается, смотря по классу опасности. Къ суммѣ расходовъ на пособия и ренты пострадавшимъ и на управленіе въ теченіе первыхъ 11 лѣтъ присоединялись еще особыя суммы на образованіе резервнаго фонда. Въ первый годъ по вступленіи въ силу закона, когда обязанности товариществъ были еще не велики, взносы въ резервный фондъ составляли 300% вознагражденія потерпѣвшихъ, во второй годъ—200%, въ третій—150, въ четвертый—100, въ пятый—80, въ шестой—90%. Съ 6-го по

11-ый годъ взносы уменьшались ежегодно на 10%. Къ 1 янв. 1899 г. резервный фондъ всѣхъ товариществъ С. достигалъ 137 милл. мар. Устройствомъ резервовъ не предупреждается, однако, постоянный ростъ расходовъ на С. отъ несчастныхъ случаевъ, который будетъ продолжаться, приблизительно, въ теченіе 30 лѣтъ, до достиженія Behaglungszustand, т. е. того момента, когда увеличеніе расходовъ прекратится вслѣдствіе замѣны одного поколѣнія пенсіонеровъ другимъ. Теперь къ новымъ пенсіонерамъ каждаго года присоединяются пенсіонеры всѣхъ предыдущихъ лѣтъ, еще живущіе. Законъ предоставляетъ слабымъ товариществамъ возможность соединяться, а въ случаѣ прямой несостоятельности какаго-нибудь товарищества обязательство его переходить на государство; тѣмъ не менѣе, система распреденія платежей остается одною изъ самыхъ слабыхъ сторонъ нынѣшней организаціи. Единственный примѣръ правильной страховой системы—образованія капитала, соответствующаго второстепенному числу ренты,—представляетъ С. въ Tiefbau-berufsgenossenschaft. Каждое товарищество въ правѣ постановить, чтобы отдѣльныя секціи самостоятельно распределяли до 50 (въ Кларпсшафтен—и болѣе) процентовъ расходовъ между своими членами. Проще, хотя и на основаніи той же системы, совершается распреденіе расходовъ въ сельскохозяйственныхъ группахъ. Въ громадномъ ихъ большинствѣ взносы на С. отъ несчастныхъ случаевъ взимаются въ формѣ дополнителнаго земельного налога. Благодаря обязательному С., каждая отрасль промышленности заинтересована теперь въ уменьшеніи несчастныхъ случаевъ; внутри каждой группы отдѣльныя вѣтви, отдѣльныя единицы (фабрики) имѣютъ прямой интересъ сдѣлать все, чтобы уменьшить опасность производства. Чѣмъ благоустроеннѣе производство, тѣмъ меньше доля его участія въ вознагражденіи потерпѣвшихъ: оно фигурируетъ внутри товарищества въ классѣ менѣе опасныхъ. Не полагаясь на собственное благоразуміе предпринимателей, законъ предоставилъ Berufsgenossenschaften право издавать обязательныя правила для предупрежденія несчастныхъ случаевъ, помимо предписаній фабричнаго законодательства. Для наблюденія за этимъ каждае товарищество въ правѣ назначать своихъ инспекторовъ или уполномоченныхъ, содѣствующихихъ фабричной инспекціи и пользующихся, въ случаѣ надобности, принудительнымъ доступомъ на фабрики. Обязательныя предписанія могутъ быть изданы какъ для всѣхъ заведеній товарищества, такъ и для извѣстной категоріи производства, для точно ограниченной мѣстности. Они могутъ предписываться и рабочимъ, какъ себѣ вѣсти для предупрежденія несчастій. Представители рабочихъ участвуютъ, наравнѣ съ членами правленія товарищества или его секціи, въ изданіи правилъ, все равно, предписывается ли что-нибудь хозяевамъ или рабочимъ. Хозяева, не подчиняющіеся изданіямъ правиламъ, могутъ быть переведены въ классъ болѣе опасныхъ производствъ, а если производствъ ихъ уже принадлежать къ са-

мым опаснымъ, т. е. если они платили по высшему тарифу, то последнй можетъ быть удвоенъ. Рабочие, не соблюдающіе касающихся ихъ предписаній, могутъ быть подвергнуты штрафу до 6 марокъ, поступающему въ пользу Krankenkasse, къ которой принадлежитъ оштрафованный. До конца 1899 г. изъ числа 65 промышленныхъ товариществъ 62 издали—и притомъ неоднократно—правила для предупрежденія несчастныхъ случаевъ, назначивъ 208 уполномоченныхъ (преимущественно инженеровъ) для наблюдения за исполненіемъ предписаній. На периодическихъ създахъ представителей Berufsgenossenschaften вопросы, касающіеся предупрежденія несчастій, занимаютъ первое мѣсто и обсуждаются особенно тщательно. На контроль за производствомъ, въ видахъ предупрежденія несчастныхъ случаевъ, въ 1898 г. товариществами С. въ обрабатывающей промышленности затрочно

534429 марокъ, не считая расходовъ по наблюденію за паровыми котлами. Въ этомъ отношеніи сельско-хозяйственные товарищества много уступаютъ фабрично-заводскимъ: изъ 45 касъ С. въ сельскомъ хозяйствѣ только 3 имѣютъ контролеровъ, и весь ихъ годовой расходъ на этотъ предметъ—шцтожмъ (1642 м.). Чтобы судить о влияніи законодательства на число несчастій при работѣ, нужно произвести тщательное раздѣленіе между увѣчными, вызвавшими смерть или полную неспособность къ труду, и такими, послѣдствіемъ которыхъ была лишь временная неспособность продолжать работу. За послѣднй 13 лѣтъ доля тяжкихъ случаевъ все уменьшается; увеличивается лишь число среднихъ и мелкихъ увѣчій, большинство которыхъ раньше не пользовалось вознагражденіемъ. Нижеслѣдующія таблицы даютъ этому полное подтвержденіе (см. также Несчастные случаи, XX, 924).

Число увѣчныхъ, которымъ въ отчетномъ году въ первый разъ назначено вознагражденіе.

а. С. отъ несчастныхъ случаевъ вообще.

Годы.	Абсолютное число увѣчныхъ.					На 100 увѣчныхъ			
	вообще.	послѣдствіемъ увѣчія были				Смерть	несопособность къ труду		
		смерть.	несопособность къ труду		временная неспособность къ труду		полная	частичная	временная неспособность къ труду.
			полная	частичная					
1886 . .	10613	2848	492	4122	3151	26,83	4,64	38,84	29,69
1894 . .	69547	6630	1391	35237	26289	9,53	2,00	50,67	37,80
1898 . .	98023	7984	1139	48356	40544	8,15	1,16	49,33	41,36

б. Промышленные товарищества С.

1886 . .	9796	2536	343	3884	3033	25,89	3,50	39,65	30,96
1894 . .	32724	3611	606	16955	11532	11,04	1,85	51,81	35,30
1898 . .	44881	4613	538	22348	17382	10,28	1,20	49,79	38,73

в. Сельскохозяйственные товарищества С.

1888 . .	807	361	26	226	194	44,73	3,22	28,01	24,04
1894 . .	32491	2344	429	16067	13651	7,21	1,32	49,45	42,02
1898 . .	47688	2598	332	23366	21387	5,45	0,70	49,00	44,85

О причинахъ несчастныхъ случаевъ и о разпредѣленіи ихъ по производствамъ см. г. XX, 928 и 929. По времени несчастные случаи происходятъ особенно часто тогда, когда работа наиболее интенсивна. Поэтому наибольшій процентъ несчастныхъ случаевъ падаетъ на мѣсяць сентябрь и на время дня между 9 и 12 и 3 и 6 часами. Если изъ дней недѣли наиболее богаты несчастными случаями оказывается понедѣльникъ, то это объясняется не только нѣкоторою разсѣянностью послѣ воскреснаго дня, но и тѣмъ обстоятельствомъ, что какъ разъ въ этотъ день приходится совершать много опасныхъ работъ—установку машинъ и т. п. По полу и возрасту рабочихъ, наибольшее число несчастныхъ случаевъ происходитъ въ средѣ тѣхъ, кому приходится наиболее интенсивно работать; поэтому процентъ несчастныхъ случаевъ съ женщинами и подростками, занятыми большею частью менѣе сложными работами, го-

раздо ниже, чѣмъ среди мужчинъ и взрослыхъ. Съ другой стороны, уменьшеніе энергии и вниманія въ болѣе высокомъ возрастѣ вызываетъ болѣе число несчастій съ рабочими; германская статистика по мѣрѣ приближенія къ 70-лѣтнему возрасту констатируетъ постоянное увеличеніе несчастій. Изъ 41746 болѣе или менѣе тяжкихъ увѣчій 1897 г. на фабрикахъ, заводахъ и мастерскихъ 1886 приходится на малолѣтнихъ до 16 лѣтъ и 1749 на женщинъ. Въ возрастѣ отъ 16 до 18 лѣтъ на 10000 застрахованныхъ оказываются 32 пострадавшихъ, отъ 20 до 30 лѣтъ—54, отъ 40 до 50—123, отъ 50 до 60—138, отъ 60 до 70—142. Очевидно, что въ особености въ возрастѣ послѣ 50 лѣтъ ослабѣваетъ не только рабочая сила, но и вниманіе и ловкость. «Рабочіе рано старѣютъ» давно уже замѣтилъ Верасгофферъ, лучший изъ нѣмецкихъ фабричныхъ инспекторовъ. «Обязательное С.,—говоритъ Бедекеръ,—повело къ болѣе внимательному отношенію къ лѣче-

ню пострадавших и устранило этим много горя и страдания в рабочих семьях. Гдѣ прежде наступала смерть, теперь часто удается сохранить жизнь и производительную силу человека. Три миллиона марок в год, которые товарищества С. употребляют на лечение, составляют самую производительную их затрату. Одним из симпатичнѣйших учреждений, вызванных С. рабочих в этой области, были станціи для подачи первой помощи при несчастных случаях, оказывающія огромную услугу не только рабочему населенію. По инициативѣ берлинской секціи товарищества пивоваровъ, въ различных пунктахъ столицы учреждены были въ 1894 г. первая дежурства врачей, функционирующія днемъ и ночью и оказывающія помощь всякому внезапно заболевшему и увѣчному, гдѣ-бы онъ ни пострадалъ—на фабрикѣ, на улицѣ, при пожарахъ, столкновенияхъ и т. п. Теперь въ Берлинѣ существуютъ 20 такихъ станціи, превратившихся въ постоянныя клиники, при которыхъ имѣются всѣ инструменты для операций, одна или двѣ постели и дежурный врачъ съ фельдшерией. Онѣ соединены телефономъ со всѣми фабриками и заводами, имѣютъ специально приспособленные для перевозки больныхъ экипажи. Въ теченіе 1899 г. ихъ услугами воспользовалось до 40000 потерпѣвшихъ увѣчья или внезапно заболевшихъ. По образцу берлинскихъ Unfallstationen и при содѣйствіи товарищества С., несущихъ главную долю расходовъ на ихъ содержаніе, возникли такія же станціи въ Бреславлѣ, Данингѣ, Кельнѣ и многихъ другихъ городахъ. Въ Берлинѣ съ ними конкурируютъ дежурства общества для подачи врачебной помощи (Rettungsgesellschaft), задача котораго—предоставить другимъ классамъ общества, хотя и за большую плату, тѣ услуги, которыя «станціи» оказываютъ преимущественно рабочему классу. Таково *преимущественное* до сихъ поръ С. отъ несчастныхъ случаевъ. Въ ближайшемъ будущемъ вступаютъ въ силу измѣненія, внесенныя новеллой 1900 г. Она далеко не представляетъ собою радикальной реформы и даже значительно уступаетъ нѣкоторымъ прежнимъ, но осуществившимся попыткамъ расширенія сферы С., но во многомъ устраняетъ замѣченные недостатки. Задача состояла, прежде всего, въ расширеніи круга застрахованныхъ лицъ. Въ этомъ отношеніи новелла—только скромный паллиативъ: ремесленные подмастерья и ученики, прислуга, служащіе и работающіе въ общественныхъ предпріятіяхъ и учрежденіяхъ попрежнему остались незастрахованными. Законодательство не рѣшилось ломать принятую съ самаго начала корпоративно-товарищескую организацию С.—а при этой формѣ расширеніе круга застрахованныхъ встрѣчало непреодолимыя препятствія. Послѣ долгихъ переговоровъ въ комиссіи и продолжительныхъ дебатовъ въ рейхстагѣ рѣшено было «шока» включить въ нынѣшніе рамки «Berufsgenossenschaften» нѣкоторые наиболѣе опасныя, т. е. отличающіяся частыми увѣчьями мелкія производства. Понятіе «фабрики» распространено включеніемъ въ него всѣхъ

предпріятій, пользующихся не только паромъ, электричествомъ или элементарными силами, но и животными въ качествѣ двигателей. Изъ ремесленныхъ производствъ обязательно С. отъ несчастныхъ случаевъ подчинены всѣ кузничи, слесари, мясники, а также предпріятія чистки, перевозочные амбары и склады. Другое улучшеніе въ этомъ направленіи сдѣлано распространеніемъ обязательнаго С. на всѣ несчастныя случаи, происшедшіе или въ связи съ промысловыми работами, или же при исполненіи домашнихъ услугъ для предпринимателя. Специально для рабочихъ строительныхъ промысловъ новелла вводитъ такое же обезпеченіе при несчастныхъ случаяхъ внѣ постройки, какимъ они до сихъ пользовались лишь за увѣчья на постройкахъ. Далѣе, С. отъ несчастныхъ случаевъ до сихъ поръ распространялось на конторскій и другой служащій персоналъ, если жалованье ихъ не превышало 2000 мар. въ годъ; новелла 1900 г. дѣлаетъ С. обязательнымъ, если жалованье не достигаетъ 3000 мар. Отдѣльными статутами обязательное С. можетъ быть распространено и на предпринимателя, годовой доходъ котораго не превышаетъ 3000 мар. Болѣе крупныя улучшенія заключаются въ новыхъ постановленіяхъ о размѣрѣ ренты и о способѣ ея вычисленія. Принципіально остается въ силѣ максимумъ вознагражденія при инвалидности въ $\frac{2}{3}$ средняго заработка; но если пострадавшій не только лишенъ возможности что-нибудь заработать, а стать каковой, нуждающіеся въ уходѣ, то его рента можетъ быть доведена до полной высоты прежняго заработка. Въ этомъ отношеніи новый германскій законъ воспользовался опытомъ Австріи. Въ исключительныхъ случаяхъ и не нуждающіеся въ уходѣ, но «безвинно» оставшіеся безъ заработка увѣчные *могутъ*, съ разрѣшенія правленія товарищества С., получать больше двухъ третей. Фактически рента всѣхъ увѣчныхъ отнынѣ повышается вслѣдствіе новаго ея расчета: въ виду происшедшаго въ послѣднее десятилѣтіе значительнаго увеличенія заработной платы, новый законъ принимаетъ полностью зарплатокъ въ 5 мар. въ день или 1500 мар. въ годъ и лишь заработная плата, превышавшая 1500 марокъ, засчитывается только одной третью. Малолѣтние увѣчные выигрываютъ отъ того, что принадлежащая имъ рента рассчитывается на основаніи обычнаго мѣстнаго заработка простого *взрослаго* рабочаго. Сдѣлана также попытка индивидуализаціи ренты пострадавшихъ сельскихъ рабочихъ, до сихъ поръ получавшихъ вознагражденіе на основаніи средняго заработка данной мѣстности. Попытка, правда, распространяется лишь на весьма незначительную группу сельскихъ рабочихъ, обладающихъ техническими свѣдѣніями или принадлежащихъ къ деревенскимъ ремесленникамъ. Нововведеніемъ, вызывающимъ всѣмъ возраженія, является разрѣшеніе товариществамъ С., съ согласія пострадавшаго, замѣнить ренту единовременной выдачей капитала. Сознвая опасность такого приема, законодатель ограничиваетъ это право лишь кругомъ увѣчныхъ менѣе серьезныхъ, рента которыхъ не превы-

даает 15% их заработка. Минимум вознаграждения за похороны убитого рабочего новеллой поднять съ 30 на 50 мар. Улучшено также положеніе сиротъ, оставшихся послѣ убитого при работѣ: до сихъ поръ на каждаго сироту полагалась рента въ 15% заработка отца, возвышавшаяся до 20% лишь въ томъ случаѣ, если у сироты не было и матери; теперь-же дѣти и при живой матери будутъ получать 26%. Характерное нововведеніе, вытекающее изъ увеличенія промысловой дѣятельности женщинъ, состоитъ въ томъ, что въ случаѣ смертельнаго увѣчья женщины-работницы, оставшей мужа и дѣтей, мужъ и дѣти также пользуются правомъ на ренту, если до несчастнаго случая мать была главной кормилицей семьи. Кромѣ дѣтей пострадавшаго, право на ренту распространяется на родителей, прародителей и внуковъ, если существованіе ихъ главнымъ образомъ зависѣло отъ жизни и заработка убитого (до сихъ поръ внуки закономъ вовсе не упоминались, родители же имѣли право на пособие лишь когда пострадавшій былъ ихъ единственной опорой). Цѣлый рядъ улучшеній въ организаціи обезпечиваега пострадавшему правильное полученіе ренты и стремится къ устраненію или возможному упрощенію споровъ, возникающихъ между увѣчными и товариществами С. Въмѣсто прежнихъ отдѣльныхъ третейскихъ судовъ при каждомъ товариществѣ, отнынѣ споры будутъ разбирать тѣ же третейскіе суды, которые существуютъ при учрежденіяхъ С. Иждивенцевъ и стариковъ. Существенно также и то, что по истеченіи двухъ лѣтъ со дня установленія ренты послѣдняя можетъ быть повышена или понижена не во всякую любую минуту, а лишь изъ года въ годъ; по истеченіи же 5 лѣтъ рента можетъ быть измѣнена лишь по постановленію третейскаго суда. Маленькія ренты—до 60 мар.—будутъ выплачиваться не ежемѣсячно, а по четвертямъ года. Новелла вводитъ обязательность пзданія особыхъ предписаній для предупрежденія несчастныхъ случаевъ въ каждой отрасли труда, по распоряженію имперскаго страхового бюро (Reichsversicherungsam). До сихъ поръ, правда, и безъ принужденія сами товарищества С. промышленныя рабочіе издали массу такихъ детальныя предписаній; на всемирной выставкѣ въ Парижѣ констатировано, что германскія товарищества С. довели заботливостью о предупрежденіи увѣчій до высокой степени совершенства. Въ исключительныхъ случаяхъ, однако, принужденіе будетъ умѣстно; въ особенности отъ него ждутъ полезныхъ результатовъ въ сельскомъ хозяйствѣ, невыгодно отлѣчающемся отъ обрабатывающей промышленности почти полнымъ отсутствіемъ предупредительныхъ мѣръ. Одно изъ нововведеній касается предпріятій, имѣющихъ отдѣленія за границей. Часто возникаетъ вопросъ, какъ поступить съ увѣчными рабочими, пострадавшими въ иностранномъ отдѣленіи, но застрахованными въ Германіи, напр. съ монтеромъ, посланнымъ для установкы машины въ Россію и при этомъ искалѣченнымъ? Съ другой стороны, въ самой Германіи существуютъ иностранныя предпріятія съ иностранными ра-

бочими, подлежащія обязательному С. Рейхстагъ постановилъ поручить имперскому канцлеру вступить въ переговоры съ тѣми странами, въ которыхъ существуетъ аналогичное германскому или близко подходящее къ нему по существу обезпеченіе увѣчныхъ. Цѣль переговоровъ должна состоять въ заключеніи трактата, или подчиняющаго всѣ предпріятія за границей мѣстному законодательству, или же распространяющаго дѣйствіе собственныхъ законовъ объ обезпеченіи увѣчныхъ на предпріятія, находящіяся за границей.

До закона 1889 года обезпеченіе на случай старости и инвалидности, за исключеніемъ инвалидовъ-увѣчныхъ, осуществлено было въ Германіи только для горнорабочихъ. Фабриканты, помѣщики, ремесленники, торговцы только косвенно участвовали въ попеченіи объ инвалидахъ, налогами на общественное призрѣніе. Правда, очень крупныя предпріиматели добровольно устранили при своихъ фабрикахъ пенсіонныя кассы, въ которыя вносилъ иногда довольно значительныя суммы. Это была одна изъ наиболее дѣйствительныхъ формъ фабричной филантропіи, но, въ то же время, обоюдоостра. Извѣстный заводчикъ Штуммъ даже предлагалъ въ 1879 г. въ рейхстагѣ сдѣлать пенсіонныя кассы при фабрикахъ обязательными. Тѣмъ не менѣе, намѣреніе законодателя сдѣлать обезпеченіе стариковъ и инвалидовъ обязательнымъ для всѣхъ хозяевъ, встрѣтило огромныя препятствія: консервативныя землевладѣльцы, раздѣло коснулись и ихъ, оказались не меньшими противниками «государственнаго социализма», чѣмъ манчестерцы-фабриканты. Послѣ продолжительной борьбы въ парламентѣ, законъ принятъ былъ, наконецъ, въ 1889 г. и вступилъ въ силу въ 1891-мъ, но съ тѣхъ поръ подвергся существеннымъ измѣненіямъ и дополненіямъ. Въ томъ видѣ, который данъ ему новеллой 13 іюля 1899 г., законъ о С. на случай старости и пивальности распространяется на всѣхъ наемныхъ рабочихъ, подмастерьевъ, учениковъ въ промышленности, торговлѣ, путяхъ сообщенія и сельскомъ хозяйствѣ, на домашнюю прислугу, всѣхъ служащихъ мастеровъ, приказчиковъ и учениковъ, а также на домашнихъ учителей и учительницъ, насколько заняты этой категоріи не-рабочихъ постоянны, составляютъ ихъ главную професію и сопряжены съ заработкомъ, не превышающимъ 2000 мар. въ годъ. Постановленіемъ союзнаго совѣта обязательно С. можетъ быть распространено на кустарную или домашнюю промышленность и на самостоятельныхъ ремесленниковъ, если послѣдніе не пользуются постоянно-наемнымъ трудомъ. На основаніи этого полномочія, союзныя совѣты въ 1891 г. распространили дѣйствіе закона на домашнихъ работниковъ въ табачномъ производствѣ и въ 1894 г. на кустарные промыслы въ придально-тканой промышленности. Иностранцы, которымъ разрѣшено лишь временное пребываніе въ Германіи (въ качествѣ сезонныхъ рабочихъ), могутъ, постановленіемъ союзнаго совѣта, быть исключены изъ круга застрахованныхъ. Для того, однако, чтобы не вызывать у землевладѣльцевъ и фабрикантовъ

охоты, на этом основании, замѣнить соотечественниковъ иностранцами, законъ предписываетъ, что за иностранныхъ рабочихъ, даже если они исключены изъ С., предприниматель обязанъ вносить въ страховую кассу ту долю премии, которая падала-бы на него, если-бы они были застрахованы. Служащие, техники, приказчики, кустари и самостоятельные предприниматели, имѣющие не болѣе двухъ рабочихъ, а также учителя (съ заработкомъ болѣе 2000 мар.), имѣютъ право добровольно застраховать себя въ тѣхъ же учрежденияхъ, въ которыхъ происходитъ обязательное С., если годичный заработокъ ихъ не превышаетъ 3000 мар.; въ такомъ случаѣ они сами обязаны платить всю премию, но имѣютъ ту выгоду, что, получивъ право на пенсію, пользуются прилатой къ ней государственна. Всѣ застрахованные раздѣляются на 5 классовъ, по размѣру получаемого ими жалованья и заработка, которыми соответствуетъ высота премій и величина ренты. Къ первому классу принадлежатъ низшіе круги рабочихъ (преимущественно подростки и женщины), съ доходомъ ниже 350 мар.; еженедѣльная премія ихъ составляетъ 14 пфен. Ко второму классу отнесены заработки отъ 350 до 550 мар. въ годъ; премія — 20 пфен.; къ этой категоріи принадлежатъ, напр., вся домашняя прислуга. Къ третьему классу причислены рабочіе, имѣющие доходъ отъ 550 до 850 мар.; премія составляетъ 24 пфен. Къ четвертому классу относятся заработки отъ 850 до 1150 мар., во къ этому разряду причислены и всѣ учителя, учительницы, гувернеры и гувернантки, хотя-бы доходъ ихъ и не достигалъ 850 мар. Премія — 30 пфен. въ недѣлю. Наконецъ, къ пятому разряду отнесены получающие болѣе 1150 мар.; премія составляетъ 36 пфен. въ недѣлю. Каждому застрахованному выдается страховая книжка, въ которую еженедѣльно вклеиваются особая страховая марки, покупаемая на почтѣ (отсюда греческое названіе Klebegetz — отъ kleben = клеить — данное закону его противниками). Право на инвалидную пенсію пріобрѣтается по истеченіи 200 недѣль со дня вступленія въ С.; для полученія же пенсіи на старость требуется уплата премій въ продолженіи 1200 недѣль. Застрахованнымъ, впрочемъ, засчитываются и тѣ недѣли, въ теченіе которыхъ они не платили премій вслѣдствіе исполненія воинской повинности или по болѣзни, взывавшей временную неспособность къ труду. Безработица принимается закономъ во вниманіе лишь ковенно — тѣмъ, что «страховой годъ» опредѣленъ не въ 52, а въ 47 недѣль. Премія платится поровну хозяевами и рабочими, но относительно домашней прислуги установился обычай, что расходъ по страхованію падаетъ на хозяевъ. Кѣ платяжамъ премій присоединяется еще государственная субсидія, не въ формѣ, однако, еженедѣльныхъ взносовъ, а въ видѣ прилаты къ 50 мар. въ годъ къ каждой пріобрѣтенной застрахованнымъ пенсіи. Этими С. отъ старости и инвалидности рѣзко выдѣляется изъ всей системы С. рабочихъ въ Германіи. С. отъ болѣзни и С. отъ несчаст-

ныхъ случаевъ тоже имѣютъ принудительный характеръ, второе изъ нихъ также основано на принципѣ обязательныхъ кассъ (Zwangskassen); но въ страхованіи стариковъ и инвалидовъ есть на лицо тотъ пугавшій индивидуалистовъ принципъ государственнаго социализма, который выражается въ ассигнованіи изъ бюджета средствъ на нужды бѣднѣйшаго населенія. Старческая рента, получаемая всѣми застрахованнымъ по достиженіи 70 лѣтъ, *независимо отъ того, насколько онъ еще къ труду или нтъ*, составляетъ для застрахованныхъ низшей категоріи 110 марокъ, во 2-мъ разрядѣ (домашняя прислуга и т. д.) — 140 марокъ, въ 3-мъ — 170 мар., въ 4-мъ — 200 мар., въ 5-мъ — 230 мар. Если въ теченіе періода С. заработка мѣнялись, и рабочій переходилъ изъ одного класса въ другой и обратно, то опредѣленіе ренты совершается на основаніи средняго вывода за все время. Если застрахованный платилъ болѣе 1200 недѣль, онъ получаетъ ренту высшаго разряда. Полная инвалидная рента состоитъ изъ основной платы отъ 60 до 100 мар. изъ кассъ С., смотря по тому, къ какому классу принадлежитъ застрахованный, + 50 мар. государственной субсидіи + подвижной суммы, опредѣляемой въ зависимости отъ количества платежей застрахованнаго и его хозяина. Въ низшемъ классѣ за каждую недѣлю причисляются 3 пфен., въ высшемъ — 12 пфен. Такимъ образомъ, если рабочій сталъ неспособнымъ къ труду по истеченіи 10 лѣтъ работы, — а въ настоящее время въ Германіи можно сказать почти безъ оговорокъ, что, кто работаетъ, тотъ застрахованъ — онъ получаетъ въ низшемъ разрядѣ около 135 марокъ, въ высшемъ 180 мар. въ годъ. Такъ какъ, однако, обязательное С. распространяется на всѣхъ подростковъ, вступающихъ на фабрики, заводы и т. д., то нынѣшне поколѣніе можетъ рассчитывать на то, что инвалидная рента, которую оно будетъ пользоваться, достигнетъ 250 и болѣе марокъ. До сихъ поръ средній размѣръ какъ инвалидной, такъ и старческой ренты медленно, но неуклонно повышается, что, отчасти, стоитъ въ связи и съ увеличеніемъ заработковъ, лежащихъ въ основѣ расчета. Въ 1891 г. средняя инвалидная рента составляла 113½ мар., а въ 1898 г. — 130¼ мар. Въ Берлинѣ и Гамбургѣ она равняется 141 — 142 мар. Рента стариковъ съ 124 поднялась въ среднемъ до 141 мар., въ Берлинѣ и Гамбургѣ — до 171 и 173 мар. Право на получение ренты исключено лишь для тѣхъ рѣдкихъ случаевъ, когда застрахованный умышленно привелъ себя въ состояніе неспособности къ труду или (но въ этомъ случаѣ рента можетъ быть лишь отнята или уменьшена) если неспособность къ труду стоитъ въ причинной связи съ преступленіемъ застрахованнаго. Семья не должна, однако, страдать за вину своего кормильца. Страховыя учрежденія въ правѣ, въѣсто уплаты ренты временнымъ инвалидамъ, предложить послѣднимъ лѣченіе и уходъ въ больницѣ, санаторіи, колоніи для выздоровляющихся; но это требуетъ согласія застрахованнаго, если онъ имѣетъ семью или живетъ

сь родными. Дѣвухи, выходящія замужъ до пріобрѣтенія права на ренту, получаютъ обратно половину всѣхъ платежей, если онѣ были застрахованы въ продолженіе 200 недѣль. Иностранцы, покидающіе Германію по полученіи права на ренту, могутъ, отказавшись отъ своего права, получить ренту за три года. Какъ видно изъ вышеизложеннаго, условія полученія ренты очень строги и размѣры пособія, особенно въ старческихъ пенсіяхъ, болѣе чѣмъ скромны. Исключеніе допущено закономъ по отношенію къ старикамъ и инвалидамъ, которые потеряли способность къ труду въ теченіе первыхъ 5 лѣтъ со вступленія въ силу новаго закона. Въ то время, какъ всѣмъ другимъ для полученія старческой ренты нужно дѣлать взносы въ теченіе 27, а инвалидной — въ теченіе 5 лѣтъ, для лицъ старше 40 лѣтъ сдѣлана была льгота: имъ на столько лѣтъ меньше нужно было платить и ждать пенсій, насколько они, при вступленіи закона въ силу, были старше 40 лѣтъ. Такимъ образомъ 70-ти лѣтніе старики сразу получили право на старческую пенсію, 69-ти лѣтніе — черезъ годъ послѣ осуществленія закона, и т. д., при одномъ лишь условіи: если они въ послѣдніе три года имѣли постоянное занятіе въ промыслахъ, подчиненныхъ обязательному С. на старость и инвалидность. Уже въ первый годъ дѣйствія закона, право на старческую ренту признано было за 132961 стариками, которымъ выплачено было 13,3 милл. марокъ годовой пенсії. Что касается инвалидной пенсії, то въ первые 5 лѣтъ дѣйствія закона для полученія ея достаточно было взносов премій въ теченіе одного года до наступленія неспособности къ труду, если, притомъ, было доказано, что инвалидъ въ теченіе 5 послѣднихъ лѣтъ работалъ въ отрасли промышленности, подчиненной обязательному С. На основаніи этой льготы къ 1 января 1896 г. удовлетворено было 186460 требованийъ инвалидной пенсії, на сумму около 32 милл. марокъ. Для организаціи этого вида страхованія вся Германія раздѣлена на 31 страховыхъ округовъ; для каждого округа существуетъ особое страховое учрежденіе. Саксонія, напр., имѣетъ только 1 страховое учрежденіе, точно также весь Вюртембергъ, весь Баденъ; Баварія имѣетъ 8 страховыхъ учрежденій, Пруссія — 13. Городъ Берлинъ, имѣетъ самостоятельное страховое учрежденіе. Больные города Гамбургъ, Бременъ и Любекъ имѣютъ одну общую страховую кассу для инвалидовъ и стариковъ. Расходы на первоначальное устройство учрежденій производятся мѣстными правительственными или общинами, которые также отвѣтственны за обязательства страховыхъ кассъ. Если-бы у послѣднихъ не хватило средствъ на уплату ренты, мѣстное правительство или община, смотря по тому, совпадаетъ ли страховой округъ съ государствомъ или общиной, отвѣтственны передъ страхо-

ванными. Каждое страховое учрежденіе пользуется правами юридическаго лица и издаетъ статуты, обязательно заключающій въ себѣ извѣстные, предусмотрѣнные въ законѣ постановленія и нуждающіяся въ утвержденіи имперскаго страхового бюро (Reichsversicherungsamt). Во главѣ каждого учрежденія стоитъ правленіе, называемое мѣстными правительственными или самоуправленіемъ (если территория учрежденія не выходитъ изъ предѣловъ общины). Бюрократическое правленіе смягчается тѣмъ, что при каждомъ страховомъ учрежденіи обязательно долженъ быть комитетъ по крайней мѣрѣ изъ 10 выборныхъ лицъ, на половину изъ предпринимателей и на половину изъ застрахованныхъ. При каждомъ страховомъ учрежденіи состоитъ правительственный комисаръ, пользующійся совѣтательнымъ голосомъ въ правленіи. Рядомъ съ 31 страховыми учрежденіями, носящими или названіе государства (напр., саксонское), или названіе провинціи, округа, города, существуетъ еще 9 такъ называемыхъ особыхъ учрежденій (besondere Kasseneinrichtungen): 5 желѣзнодорожныхъ кассъ и 4 кассы горнорабочихъ (Knappschaftsvereine). Члены ихъ, по закону, подлежатъ государственному С. наравнѣ съ прочими рабочими, но въ виду того, что кассы, къ которымъ они принадлежатъ, представляютъ всѣ необходимыя гарантіи и вполне удовлетворяютъ требованіямъ закона, имъ предоставлено право зачислится принадлежностью къ страховому учрежденію взносовъ въ прѣжнія кассы. Члены этихъ желѣзнодорожныхъ и горныхъ кассъ выиграли, однако, отъ введенія новаго законодательства тѣмъ, что каждый изъ нихъ, при назначеніи пенсіи, получаетъ ту же субсидію въ 50 марокъ въ годъ, которую государство даетъ всѣмъ застрахованнымъ рабочимъ. Въ 1899 г. кассами С. на случай наступленія старости или неспособности къ труду выдано пенсій старикамъ и инвалидамъ 69,7 милл. мар.; кромѣ того ими выдано другихъ вспомошествованій на 5,4 милл. и страчено на леченіе 3,8 милл. марокъ, такъ что всего изъ этихъ кассъ застрахованными получено въ теченіе года 79 милл. мар. Общая сумма выданныхъ въ 1899 г. суммъ взносовъ страхователей на 15 милл. мар. и вѣроятно черезъ нѣсколько лѣтъ будетъ уже вдвое больше ея. Отношеніе между расходами кассъ и взносами застрахованныхъ очень различно для разныхъ страховыхъ учрежденій. Такъ, въ страховой кассѣ Восточной Пруссіи на 4,2 милл. расходовъ приходится менѣе 3 милл. взносовъ, тогда какъ страховое учрежденіе Берлина израсходовало 1,9 мар., а взносовъ получило болѣе 6,3 милл. Съ каждымъ годомъ все яснѣе опредѣляется болѣе важное значеніе инвалидной ренты, по сравненію съ рентой при наступленіи старости. Кассами С. было выдано премій при наступленіи:

Старости.

Въ 1892 году . . .	21,1 милл. мар.	94%	1,4 милл. мар.	6%	всѣхъ выданныхъ пособій.
» 1895 » . . .	26,8 »	» 63%	» 15,5 »	» 37%	» »
» 1897 » . . .	27,5 »	» 50%	» 27,4 »	» 50%	» »
» 1899 » . . .	26,9 »	» 39%	» 42,8 »	» 61%	» »

Неспособности къ труду.

Уже С. отъ несчастныхъ случаевъ, помимо своего ближайшаго назначения, оказало большое влияние на улучшение народной гигиены, развитие санаторій и попеченіе о трудящемся населеніи въ случаѣ болѣзни. Въ собственномъ своемъ интересѣ многія товарищества предпринимателей, вмѣсто того, чтобы переложить на рабочія кассы С. отъ болѣзни леченіе увѣчныхъ въ первые три мѣсяца болѣзни (на что они имѣютъ право по закону), берутъ эту обязанность на себя. Въ 1893 г. это произошло въ 2494 случаяхъ, въ 1898 г.— уже въ 10487. Въ основаніи такого образа дѣйствій лежитъ не столько филантропія, сколько простой расчетъ: внимательный уходъ за увѣчными болѣе чѣмъ окупится тѣмъ, что по истеченіи трехъ мѣсяцевъ значительная часть пациентовъ дѣйствительно становится способной къ труду. Вотъ почему крупныя товарищества С. отъ несчастныхъ случаевъ заключаютъ договоры съ больницами, клиниками, санаторіями, или сами сооружаютъ спеціальныя лечебныя заведенія, снабженныя всѣми новѣйшими средствами медицины и гигиены. Таковы, напр., великолѣпныя больницы-санаторіи въ Бухумѣ, Галле и Рондсдорфѣ близъ Берлина, обошедшія каждая въ 700—750 тысячъ марокъ. Расчетъ оказался совершенно вѣрнымъ: въ то время какъ увѣчныя, пользующіеся на первыхъ порахъ лишь скромнымъ пособіемъ кассы С. отъ болѣзни, еще на половину, послѣ прекращенія пособія кассы, нуждаются въ помощи товариществъ С., пациенты, взятые послѣдними непосредственно подъ свое попеченіе, на 90% выздоравливаютъ. Еще значительно влияние на народное здравіе С. отъ старости и неспособности къ труду. Этому отдѣлу С. приходится имѣть дѣло съ клиентами, становящимися преждевременно инвалидами не вслѣдствіе травматическихкихъ поврежденій, а по болѣе сложнымъ условіямъ народной жизни и народнаго труда. Въ разумно-понятномъ собственномъ интересѣ, учрежденія для этого вида С., имѣя дѣло съ десятками тысячъ рабочихъ, ставшихъ неспособными къ труду вслѣдствіе внутреннихъ болѣзней, употребляютъ всѣ усилія на то, чтобы разумнымъ систематическимъ леченіемъ и предоставленіемъ на вѣкоторое время прекрасныхъ условій питанія и отдыха вернуть больнымъ хотя-бы часть рабочей силы. Всего 10 лѣтъ, какъ осуществленъ этотъ видъ С.—и на систематическое леченіе больныхъ, которымъ угрожаетъ стать совершенными инвалидами, уже затрачено около 10 милліоновъ марокъ. Поднятое въ Германіи движеніе для борьбы съ чахоткой путемъ учрежденія народныхъ санаторій имѣетъ свою сильнѣйшую опору въ учрежденіяхъ для С. рабочихъ. Болѣе 20 милліоновъ марокъ затрачено ими на непосредственно на устройство собственныхъ санаторій и климатическихкихъ станцій, для же въ видѣ субсидій и судѣ общественнымъ учрежденіямъ и филантропическимъ обществамъ, задающимся той же дѣлюю. Страховыя учрежденія Берлина, Брауншвейга, Гамбурга, Кеннigsберга и мн. др. имѣютъ собственные роскошныя санаторіи и колоніи, пѣз которыхъ

берлинская обошлась въ 2 слишкомъ милліона марокъ. Благодаря этому, ежегодно отъ 10 до 15 тысячъ больныхъ пользуются уходомъ и комфортомъ, о которомъ раньше нельзя было и мечтать. Болѣе $\frac{1}{3}$ изъ нихъ—чахоточные: ровно 4000 этихъ несчастныхъ на средства С. рабочихъ пользовались въ 1898 г. пребываніемъ въ санаторіяхъ и курортахъ. Болѣе 2500 другихъ больныхъ посланы, на средства тѣхъ же учрежденій, на минеральныя воды, морскія купанья и въ спеціальныя лечебницы. Среднимъ числомъ систематическое леченіе, предоставленное въ прошломъ году 12424 пациентамъ, продолжалось 73 дней (73 у мужчинъ, 83 у женщинъ) при туберкулезѣ, около 50 дней— при другихъ болѣзняхъ. Каждый чахоточный обходился учрежденіемъ С. въ 4 м. 20 пф. въ день или въ 315 мар. за все время леченія. Расходы вполнѣ окупались—читаемъ мы въ официальной запискѣ: у 68% всѣхъ туберкулезныхъ пациентовъ 1897 г. и у 74% 1898 г. по окончаніи леченія въ близкомъ будущемъ нельзя было опасаться наступленія неспособности къ труду. Можно безъ преувеличенія сказать, что С. вообще въ первый разъ дало возможность узнать, сколько, какъ и отъ чего народъ болѣетъ и теряетъ силы. Вотъ, для примѣра, свѣдѣнія, собранныя берлинскимъ страховымъ учрежденіемъ. Въ числѣ причинъ ранняго наступленія неспособности къ труду у берлинскихъ рабочихъ въ 1899 г., какъ и въ предыдущіе годы, первое мѣсто занимаютъ легочныя болѣзни. Болѣе трети всѣхъ пенсионеровъ инвалидовъ кассы (395 изъ 1000) потеряли способность работать вслѣдствіе болѣзни легкихъ. У женщинъ процентъ легочныхъ больныхъ нѣсколько ниже: 231 изъ 1000. Кромѣ болѣзней легкихъ, наиболее частыми причинами неспособности къ труду у рабочихъ-мужчинъ являлись болѣзни нервной системы— всего чаще сумасшествіе, параличъ и т. п. У женщинъ инвалидность особенно часто вызвана болѣзнями роста и питанія: преждевременная старческая слабость, мамокровіе, общія слабость организма дѣлаютъ ихъ, въ большинствѣ случаевъ, неспособными къ труду. На 100 мужчинъ-пенсионеровъ инвалидовъ кассы въ 1899 г. приходились 43 женщины. Разсматривая число ставшихъ неспособными къ труду по ихъ возрасту и полу, мы находимъ, что среди молодыхъ рабочихъ, въ возрастѣ 20—25 лѣтъ, число случаевъ неспособности къ труду у мужчинъ и женщинъ почти одинаково; въ слѣдующей затѣмъ по возрасту группѣ, отъ 25 до 30 лѣтъ, число сдѣлавшихся неспособными къ труду женщинъ составляетъ 64%, числа мужчинъ-инвалидовъ; въ 35—40 лѣтъ число женщинъ, получающихъ инвалидную ренту, самое значительное и составляетъ лишь 20% числа пенсионеровъ-мужчинъ. Затѣмъ участіе женщинъ, получающихъ пенсію, снова начинаетъ возрастать и въ возрастѣ между 60 и 70 г. оно составляетъ болѣе половины соответственнаго числа мужчинъ. Низкій процентъ женщинъ въ возрастѣ между 25 и 40 г. объясняется тѣмъ, что въ эти годы женщины-работницы выходить замужъ и выбываютъ изъ кассы С., а въ

болѣе высокою возрастѣ онѣ, въ особенности если лишались своего кормильца, нуждаются снова браться за работу, обвязывающую ихъ къ С. Въ тѣсной связи съ народной гигиеной стоятъ та разная филантропія, которую С. рабочія начинаютъ проявлять все въ болѣе и болѣе широкихъ размѣрахъ путемъ помѣщения своихъ огромныхъ резервныхъ капиталовъ. Всѣ виды кассъ С. въ совокупности представляютъ одного изъ величайшихъ банкировъ въ мірѣ: резервы ихъ достигаютъ миллиарда. На первыхъ порахъ учрежденія С. помѣщали свои капиталы преимущественно въ государственныхъ и коммунальныхъ займахъ и въ ипотекахъ; теперь все болѣе увеличивается доля капитала, назначаемого ими въ суду предпріятіямъ и учрежденіямъ, задающимъ цѣлью поднятія положенія рабочаго класса. На первомъ мѣстѣ въ этомъ отношеніи стоитъ вопросъ о рабочихъ жилищахъ, на постройку которыхъ учрежденія для С. рабочихъ выдаютъ въ суду городамъ, товариществамъ и ферейнамъ болѣе 52 милліоновъ марокъ. Другимъ филантропическимъ предпріятіямъ -- санаторіямъ, пріютамъ, обществамъ народныхъ банъ, потребительнымъ товариществамъ и т. п. -- выдано въ суду болѣе 36 милліоновъ. Всякое начинаніе, отъ котораго можно ожидать улучшенія быта рабочихъ или уменьшенія смертности и заболѣваемости, находить въ страховыхъ кассахъ поддержку дешевымъ кредитомъ, идеть ли рѣчь объ устройствѣ канализаціи, на которую городъ или община въ данную минуту не имѣетъ свободныхъ средствъ, или же о постройкѣ собственнаго школьнаго зданія, пріюта для дѣтей и всякаго другого общепользнаго начинанія. Такимъ образомъ С. рабочіе, помимо выполненія собственнаго своего призванія, становятся величайшимъ двигателемъ всѣхъ предпріятій на пользу народа. Имперское страховое бюро недавно резюмировало результаты всѣхъ видовъ С. рабочихъ въ Германіи слѣдующими цифрами: на случай болѣзни застраховано 9,3 милл. въ томъ числѣ 7,3 милл. мужчинъ и 2 милл. женщинъ; отъ несчастныхъ случаевъ застраховано 16,7 милл. человекъ -- 12,9 милл. мужчинъ и 3,8 милл. женщинъ; застрахованныхъ на случай наступленія старости и неспособности къ труду 12,7 милл., изъ которыхъ 8,4 милл. мужчинъ и 4,3 милл. женщинъ. Доходъ всѣхъ кассъ С. рабочихъ за время съ 1885 по 1899 г. превышаетъ 3 миллиарда, расходы ихъ -- 2,4 миллиарда, состояніе -- 1 миллиардъ. Сумма выданныхъ рабочимъ вознагражденій за этотъ періодъ времени составляетъ: по С. отъ болѣзни 1,4 миллиарда, по С. отъ несчастныхъ случаевъ -- 540 милліон., по С. отъ инвалидности -- 370 милл. мар. Общая сумма вознагражденій, выданныхъ въ теченіе 1 года, подыалась съ 51,1 милл. въ 1885 г. до 304¹/₂ милл. въ 1899 г. Изъ 3,3 миллиарда общей суммы доходовъ 1487 милліон. внесено предпринимателями, 1477 милліон. -- рабочими, 123 милл. -- прилата государства.

Какъ ни великъ результатъ С. рабочихъ въ Германіи, но достигнутыми до сихъ поръ успѣхами далеко еще не исчерпана задача обез-

печенія рабочихъ, т. е. всего живущаго вместе трудомъ населенія, отъ всѣхъ превратностей судьбы. Недостаетъ еще одного очень существеннаго вида С. -- обезпеченія семей рабочихъ при преждевременной смерти отца и мужа, а также С. отъ безработицы. Только семьи увѣчныхъ, умершихъ отъ полученныхъ ранъ, на основаніи закона о С. отъ несчастныхъ случаевъ, пользуются пенсіей; всѣ прочія рабочія семьи, оставшія безъ кормильца, или вынуждены прибѣгать къ общественному призрѣнію, или же существуютъ непосильнымъ трудомъ женщинъ. Правда, пустое пространство, оставленное государственнымъ С., пытаются занять частныя страховыя общества, вводя такъ назыв. «народное С.» (см. выше); но средняя сумма этого С. въ двухъ главныхъ берлинск. обществахъ не достигаетъ 200 мар., что не можетъ быть названо сколько-нибудь серьезнымъ обезпеченіемъ семьи на случай смерти. Кроме того, добровольное С. достигнуто лишь болѣе или менѣе привилегированному кругу рабочихъ и, какъ показываетъ опытъ другихъ странъ, въ лучшемъ случаѣ замѣняетъ принудительное С. лишь у меньшей половины населенія. Въслѣдствіе этого распространеніе обязательнаго С. въ Германіи на обезпеченіе вдовъ и сиротъ -- вопросъ ближайшаго времени. Проектъ такого закона уже предложенъ былъ въ рейхстагѣ деп. Штуммомъ. Подъ впечатлѣніемъ, вынесеннымъ изъ германскаго отдѣла С. рабочихъ на всемірной выставкѣ 1900 г., одинъ изъ французскихъ экономистовъ написалъ въ «Revue de Paris»: «На пѣмечкой почвѣ выросло дерево, подъ которымъ рабочій находитъ убожище и защиту, когда гроза разражается надъ его головою. Если отъ разана на промышленномъ полѣ битвы или обезпеченной работой, впадаетъ въ болѣзню, если отъ состарился или лишился способности работать, то онъ можетъ схватиться за вѣтви дерева, чтобы не скатиться въ пропасть; онъ найдетъ по крайней мѣрѣ кусокъ хлѣба для себя и своей семьи и не вынужденъ будетъ на старости лѣтъ просить милостыни. Нѣтъ сомнѣнія, что въ наше время изъ всѣхъ рабочихъ члѣнскихъ съ наиболѣе легкимъ сердцемъ глядятъ въ будущее. До германскаго законодательства о С. рабочихъ помощь больному, неспособному къ труду или состарившемуся за работой рабочему, представлялась частной благотворительности или общественному призрѣнію, и поддержка въ сущности всегда носила характеръ милостыни; нѣтъ-же понятіе *благотворительности* и *милостыни* замѣнено понятіемъ *правъ*.»

Наиболѣе близко къ германскому законодательству о С. рабочихъ примыкаютъ австрійскіе законы объ обезпеченіи увѣчныхъ, вознагражденіи ихъ семействъ и обязательной заботѣ о больныхъ. Австрійскій законъ 28 декабря 1887 г. объ обязательномъ С. отъ несчастныхъ случаевъ, дополненный новеллой 20 июля 1894 г., въ основныхъ своихъ чертахъ копируетъ германскій законъ 1884 г. и только въ деталяхъ допускаетъ нѣкоторыя отклоненія, вызываемыя отчасти мѣстными условіями, отчасти техническими соображеніями. Какъ и его прототипъ, онъ почти

совершенно исключает гражданскую ответственность отдельного предпринимателя, оставляя ее лишь для крайне редких случаев, въ которыхъ можетъ быть доказанъ злой умыселъ или близко граничащее съ нимъ грубое невниманіе. Кругъ застрахованныхъ, какъ и въ первомъ германскомъ законѣ, ограничивается крупной промышленностью — фабриками и заводами. Только въ 1894 г. обязательное С. отъ несчастныхъ случаевъ распространено на всѣ перевозочныя предприятия, въ томъ числѣ и на желѣзныя дороги, а также на цѣлый рядъ специальныхъ профессій, связанныхъ съ особой опасностью: на служащихъ въ пожарныхъ депо, въ театрахъ, чистильщиковъ улицъ, каналоу, каменщиковъ, трубочистовъ. Какъ и въ Германіи, австрійскій законъ не рѣшился распространить обязательное С. на всю мелкую промышленность; но въ то время, какъ въ Германіи, не смотря на сопротивление аграріевъ, обязательно С. подчинено сельское хозяйство, въ Австріи сельскіе рабочіе остаются до сихъ поръ безъ серьезнаго обезпеченія. Желѣзнодорожные рабочіе, которые, въ отличіе отъ всѣхъ другихъ, съ 1869 г. пользовались привилегированной защитой на принципѣ широкой ответственности желѣзнодорожныхъ обществъ, составляютъ и теперь исключеніе въ томъ смыслѣ, что при опредѣленіи вознагражденія для нихъ принимается въ расчетъ полный заработокъ, тогда какъ для всѣхъ остальныхъ вознагражденіе опредѣляется въ процентахъ средняго заработка, не превышающаго опредѣленной высоты (1200 гульденовъ). У желѣзнодорожныхъ рабочихъ нѣтъ и обязанности платить за С., тогда какъ всѣ остальные австрійскіе рабочіе участвуютъ въ платежахъ премій, правда, очень незначительной долей: $\frac{1}{10}$ премія падаетъ на предпринимателей, $\frac{1}{20}$ — на рабочихъ и служащихъ. Существенное отличіе въ техникѣ С. обѣихъ странъ состоитъ въ томъ, что австрійское избрало систему покрытія каждой увѣчной ренты соответствующимъ капиталомъ (Kapitaldeckungsverfahren), тогда какъ германское основывается на началѣ распрежденія между предпринимателями расходовъ по вознагражденію увѣчныхъ даннаго періода, съ прибавленіемъ извѣстной суммы на составленіе резервныхъ фондовъ. Обязанность вознаграждать увѣчного для учреждений С. въ Австріи наступать по истеченіи 4 недѣль со дня увѣчья, въ продолженіе которыхъ работа о пострадавшемъ падаетъ на кассы С. отъ болѣзни. При полной неспособности къ труду пострадавшій получаетъ 60% годовичнаго заработка, при частичной пнвалидности — до 50%. Въ случаѣ смерти увѣчнаго семья выдается до 25 гульденовъ на погребеніе, вдвѣ или вдвою, если онъ неспособенъ къ труду — 20%, на каждого изъ дѣтей до 15-тилѣтняго возраста — 15%, а если они круглыя сироты — по 20%. Въ австрійскомъ законѣ замѣчательной чертой является представленіе ренты и незаложенными дѣтскими, правда, лишь въ размѣрѣ 10%. Рента вдовы или вдовца, вмѣстѣ съ рентами дѣтей, не должна превышать 50% заработка. Дѣтелямъ или прародителямъ, если они пользовались поддержкой пострадав-

шаго, гарантирована рента въ 20% заработка или кормильца. Организация С. въ Австріи носитъ характеръ не товариществъ предпринимателей, какъ въ Германіи, а территориальныхъ страховыхъ учреждений, подобно германскимъ кассамъ С. отъ старости и неспособности къ труду. Въ настоящее время С. сосредоточено въ 7 крупныхъ кассахъ — по одной въ Вѣнѣ, Прагѣ, Брюннѣ, Зальцбургѣ, Грацѣ, Лембергѣ и Триестѣ. Въ управленіи кассами рабочіе принимаютъ большее участіе, нежели въ германскихъ Berufsgenossenschaften: во главѣ каждой кассы стоитъ бюро, на одну треть составленное изъ выборныхъ отъ хозяевъ, на другую — изъ выборныхъ отъ рабочихъ, на третью — по назначенію отъ правительства. Точно также представители рабочихъ принимаютъ активное участіе въ изслѣдованіи несчастныхъ случаевъ, въ изданіи мѣръ къ ихъ предупрежденію и въ третейскихъ судахъ. Недостатокъ этого устройства состоитъ лишь въ чрезчуръ большой централизаци, ничѣмъ не смягчаемой: нѣтъ даже обязательнаго подраздѣленія крупныхъ территориальныхъ страховыхъ учреждений на мѣстныя сессіи. Сходимость интересовъ между отдельными учреждениями выражается въ томъ, что суммы, назначаемыя для образованія резервныхъ фондовъ, на двѣ трети идутъ въ резервы каждаго отдельнаго страхового учрежденія, на одну же треть содѣйствуютъ увеличенію общаго резервнаго фонда для всѣхъ. Въ этомъ отношеніи австрійское устройство послужило примѣромъ и для Германіи при новѣйшемъ пересмотрѣ германскихъ законовъ С. отъ несчастныхъ случаевъ, инвалидности и старости. Въ 1899 г. въ Австріи въ кассы С. отъ несчастныхъ случаевъ поступило 22104379 кронъ; изъ нихъ 11261520 кронъ пошло на вознагражденія увѣчныхъ и 1741934 кронъ на управленіе. Число зарегистрированныхъ въ этомъ году несчастныхъ случаевъ равняется 80416, въ томъ числѣ 985 смертныхъ случаевъ, 5343 случая продолжительной пнвалидности и 16923 — временной неспособности къ труду, болѣе чѣмъ на 4 недѣли. Постоянныя пенсіи изъ кассы С. отъ несчастныхъ случаевъ выдавались въ концѣ 1899 г.

	Число.	Общая сумма пенсій за годъ.
Вдовамъ	4043	703539 кронъ.
Дѣтямъ	6570	758941 »
Родственникамъ (по восход. линіи)	537	67563 »
Инвалидамъ, совершенно неспособнымъ работать	1798	1043548 »
Инвалидамъ, отчасти неспособнымъ работать	25558	4107913 »
	38506	6681504 кронъ.

Столь же близко къ германскому образцу подходитъ и австрійскій законъ о С. отъ болѣзни (30 марта 1888 г.). Обязательно С. подчинены рабочіе промышленности и транспортныя предприятия, за исключеніемъ кустарей, какъ и въ германскомъ законѣ; сельскіе рабочіе пока не подчинены С., но законъ

общает, что это будет совершенно исполнено путем местных постановлений. Минимум обязательной помощи при болезни: в продолжение 20 недель даровая медицинская помощь, медикаменты и терапевтическая средства, и, если неспособность к труду продолжится более 3 дней, денежная помощь в размере 60% обычного заработка за некавалифицированный труд в данной местности. Помощь должна быть оказываемая заболевшим в продолжение 20 недель, рожицам—до 5-й недели послѣ родов; в случае смерти застрахованного семья выдается на погребение сумма равная, по крайней мѣрѣ, 20-тикратному дневному заработку. Кассамъ предоставлено добровольно увеличивать пособие до 75%, и притом не дневного лишь заработка чернорабочаго, но также заработной платы, до 2 гульденов в день. Продолжительность помощи может быть распространена до иблага года. Высота премии опредѣляется на основаніи технически-страховыхъ вычислений, но не должна превышать 3% среднего заработка чернорабочаго. Премия падает, какъ и въ Германіи, двумя третями на рабочаго и одной третью—на хозяйина. Законъ предусматриваетъ 6 видовъ кассъ, къ одному изъ которыхъ обязательно долженъ принадлежать каждый рабочій, подчиненный С.: фабрично-заводскія (при наличности не менѣе 100 рабочихъ), цеховыя, строительныя, кассы рудокоповъ (Bruderladen, Knappschaftskassen), волынскія и окружныя (Bezirkskrankenkassen). По статистикѣ 1896 г. изъ 2921 кассы 1382 были фабрично-заводскія, 844 — ремесленно-цеховыя, 566 — окружныя, 122 — волынскія, 7 — строительныя. По числу членовъ первое мѣсто занимаютъ окружныя кассы, къ которымъ изъ 2,2 милліоновъ всѣхъ застрахованныхъ причислено 880 тыс.; фабрично-заводскія кассы имѣютъ 586 тыс., ремесленно-цеховыя—337 тыс., волынскія—362 тыс. членовъ. Бюджетъ австрійскихъ кассъ С. отъ болѣзни показываетъ въ приходѣ 19142200, въ расходѣ—17347000 гульденовъ. Сверхъ того, кассы горнорабочихъ при 144841 членѣ имѣли бюджетъ въ 1789100 гульденовъ, при чемъ на каждого рудокопа приходилось собственныхъ взносовъ 6 гульденовъ и взносовъ хозяевъ 10 гульденовъ.

Въ продолженіе многихъ лѣтъ въ Швейцаріи обязательно призвіе больныхъ составляло, какъ и призвіе бѣдныхъ вообще, *кантональную* обязанность. Исполненіе ея стало затруднительнѣе и легло болѣе тяжело бременемъ на кантональные финансы, когда, съ развитіемъ промышленности, въ нѣкоторыхъ кантонахъ стали замѣчаться большой наплывъ пришлыхъ рабочихъ. Кантональнныя правительства, вслѣдствіе этого, стали требовать, чтобы чужіе рабочіе, временно живущіе въ кантонѣ, *обязательно* были застрахованы на случай болѣзни: въ Цюрихѣ это произошло уже въ 1844 г. въ Бернѣ—въ 1849 г. Другіе кантоны прибѣгали къ копеннымъ средствамъ, отчасти захватывавшимъ и мѣстное, не-пришлое рабочее населеніе: такъ, напр., на хозяйина возлагалась обязанность нести заботы и расходы по леченію

рабочихъ во время болѣзни, если они живутъ при мастерской или при фабрикѣ. Путемъ особаго конкордата 16 швейцарскихъ кантоновъ урегулировали взаимныя обязанности относительно леченія заболѣвшихъ рабочихъ на тѣхъ же основаніяхъ, какъ это происходитъ для земляковъ, но съ правомъ регресса по отношенію ко роднѣ заболѣвшаго. Различіе въ отношеніи къ больнымъ своимъ и чужимъ устроено союзнымъ закономъ 22 іюня 1875 г., установляющимъ, что кантоны обязаны одинаково заботиться о всѣхъ бѣдныхъ заболѣвшихъ швейцарцахъ, «если болыной безъ вреда для себя и для другихъ не можетъ вернуться въ родной кантонъ». Многіе кантоны послѣ этого стали требовать, чтобы пришлые рабочіе обязательно были застрахованы отъ болѣзни; если рабочій не принадлежитъ къ фабричной кассѣ или къ солидарному союзу, кантональное правительство требуетъ отъ него или отъ его хозяина причисленія къ мѣстной общинной кассѣ. Этотъ способъ обезпеченія, въ сущности, мало отличающійся отъ призвія нищихъ, не могъ удовлетворить требованіямъ развитою рабочаго класса, вслѣдствіе чего швейцарскіе рабочіе, подобно англійскимъ и французскимъ, издавна стремились путемъ взаимопомощи избѣгнуть необходимости въ случаѣ болѣзни записаться въ публичныя нише. По даннымъ рабочаго секретариата отъ 1886 г. (новѣйшихъ не существуетъ, такъ что этой же устарѣлой статистикой пришлось пользоваться) в Бюхеру въ новомъ изданіи «Handb. der Staatsw.» въ Швейцаріи было болѣе 1200 кассъ взаимопомощи, съ 200060 членовъ. Весьма немногія имѣли центральную организацию и распространены были на всю страну; болыная часть кассъ соотвѣтствуетъ мѣстнымъ кассамъ въ Германіи, около четверти—фабричныя кассы. Сумма выданныхъ ими пособій не превышаетъ 2 милл. фр.; тѣмъ не менѣе, по крайней мѣрѣ половина фабричныхъ рабочихъ и ремесленныхъ подмастерій, въ случаѣ болѣзни, могли рассчитывать на болѣе или менѣе дѣйствительную помощь. Широкими задачами обезпеченія рабочаго на старости и донеченія о его семьѣ послѣ смерти задавались лишь отдѣльные союзы рабочихъ, стоявшихъ на высшихъ ступеняхъ, напр., швейцарскій союзъ типографскихъ рабочихъ и ибсколыо крупныхъ фабричныхъ кассъ. Огромному большинству другихъ кассъ такія задачи были не по силамъ, тѣмъ болѣе, что характеристическая черта швейцарскихъ кассъ взаимопомощи—неболыное число членовъ: около половины Krankenkassen не насчитываютъ 100 участниковъ. Вслѣдствіе этого кантональнныя законодательства съ 70-хъ годовъ уже задаются проектами обязательнаго С., изъ которыхъ, однако, только въ самое послѣднее время получили осуществленіе бернскій, базельскій и с.-галленскій—объ обезпеченіи при безработицѣ, и нвшательскій—объ учрежденіи кантональной кассы народнаго С. жизни на случай старости. Послѣднее, однако, не имѣетъ принудительнаго характера. Всѣ эти попытки, повидимому, убѣдили общественное мнѣніе Швейцаріи, что задача обезпеченія рабочихъ осуществима

лишь на болѣе широкомъ базисѣ обще-національнаго С. Въ новѣйшихъ стремленіяхъ какъ рабочихъ, такъ и ихъ друзей, направлены къ тому, чтобы С. рабочихъ осуществлено было швейцарскимъ союзомъ, одинаково для жителей всѣхъ кантоновъ. Относительно обезпеченія увѣчныхъ въ Швейцаріи сначала стали на точку зрѣнія расширенной ответственности. Швейцарскій законъ 1881 г. въ этомъ отношеніи—лучшій въ мірѣ: онъ признаетъ право рабочаго на вознагражденіе не только при винѣ хозяина предпріятія или кого-либо изъ надсмотрщиковъ, но и въ случаяхъ форсе nature: кто имѣетъ всѣ выгодные шансы, несетъ и рискъ. Тяжесть доказательствъ законъ возлагаетъ на отвѣтника-предпринимателя и распространяетъ ответственность послѣдняго даже на всѣ случаи неспособности къ труду, наступающіе безъ наличности увѣчья, а вслѣдствіе свойства труда (то, что называютъ профессиональными болѣзнями). Въ виду столь широкой ответственности, швейцарскіе предприниматели стали страховать своихъ рабочихъ въ частныхъ страховыхъ обществахъ и въ специальныхъ союзахъ фабрикантовъ на началѣ взаимности. Изъ 7¹/₂ милл. фр. премій, полученныхъ въ 1897 г. оперирующими въ Швейцаріи страховыми обществами, 5¹/₂ милл. получены отъ коллективнаго С. рабочихъ. Не смотря на это, недовольство существующимъ порядкомъ и стремленіе перейти къ системѣ государственнаго обязательнаго С. замѣчается уже съ середины 80-хъ годовъ, какъ среди рабочихъ, такъ и въ кантональных и союзномъ представительствахъ. Не смотря на всѣ достоинства закона объ ответственности, онъ все-таки связанъ съ необходимостью судебныхъ прецедентовъ. Во многихъ случаяхъ пострадавшіе остаются безъ вознагражденія, въ другихъ имъ долго приходится ждать его полученія. Первымъ шагомъ къ обще-швейцарскому С. рабочихъ должно было быть расширеніе компетенціи союзнаго законодательства. Это послѣдовало путемъ референдума 26 окт. 1890 г., въ которомъ швейцарскій народъ 283228 голосами противъ 92200 не только высказался за передачу союзу прежнихъ кантональных обязанностей, но и принялъ два существенно важныхъ постановленія: 1) союзу представляется законодательнымъ путемъ ввести С. отъ болѣзни и несчастныхъ случаевъ и 2) С. можетъ быть обязательнымъ для всего населенія или для отдѣльныхъ его классовъ. На этомъ основаніи національнымъ совѣтомъ выработаны были въ 1893 г. два законопроекта, въ обсужденіи которыхъ приняли участіе рабочіе союзы, рабочій секретариатъ, общества предпринимателей, представители вольныхъ кассъ и т. д. Осуществленію проектовъ долго мѣшало разногласіе между національнымъ совѣтомъ и совѣтомъ сословій. С. отъ несчастныхъ случаевъ и болѣзней предполагалось обязательно подчинить все населеніе, живущее наемнымъ трудомъ, начиная съ 14 лѣтъ, не исключая состоящихъ на государств. и обществ. службѣ, но получающихъ менѣе 5000 фр. Не включены въ кругъ С. живущіе случайной подневной работою и кустари, ко-

торыхъ имѣлось въ виду обезпечить путемъ кантональных законодательствъ. Страхование отъ несчастныхъ случаевъ должно было быть сосредоточено въ центральномъ государственномъ учрежденіи, при которомъ предполагался особый «страховой совѣтъ», съ равнымъ числомъ членовъ отъ хозяевъ, рабочихъ и союзнаго правительства. Децентрализація выражалась въ раздѣленіи Швейцаріи на отдѣльные округа, съ страховымъ инспекторомъ во главѣ. Вознагражденіе увѣчныхъ предполагалось въ формѣ ренты до 60%, полному инвалиду, а въ случаяхъ совершенной безпомощности—даже до 100% фактическаго заработка. Семья убитаго получала право на ренту въ размѣрѣ до 50% его заработка. Система взиманія премій, въ отличіе отъ германской, была основана на принципѣ покрытія ренты соотвѣствующимъ капиталомъ и сверхъ платежей предпринимателей вводила еще субсидію государства, въ размѣрѣ одной пятой всѣхъ расходовъ. Государственная субсидія предусмѣтрена и въ проектѣ С. отъ болѣзни: это — такъ назыв. *Vindesgarpen*, который швейцарскій союзъ бракъ прилагивать къ платежамъ каждаго изъ членовъ публичныхъ страховыхъ кассъ (т. е. кассъ окружныхъ и фабрично-заводскихъ; въ Швейцаріи онѣ играютъ роль мѣстныхъ, общинныхъ и фабричныхъ кассъ Германіи). Въ уплатѣ премій С. отъ болѣзни, которыя не должны превышать 4% заработка, хозяева и рабочіе участвуютъ въ равныхъ доляхъ, но, при особой опасности предпріятія для жизни и здоровья, взносы предпринимателей могутъ быть увеличены втрое. Всѣ застрахованные раздѣлены на 9 классовъ, изъ которыхъ низшій обнимаетъ заработки ниже 1 франка, высшій — отъ 6 до 7¹/₂ франковъ. Съ третьяго для болѣзни кассы должны давать своимъ членамъ врачебную помощь въ самомъ широкомъ размѣрѣ и съ полной свободой въ выборѣ врача, а при неспособности къ труду—²/₃ заработка, въ качествѣ пособія. Помощь оказывается срокомъ до одного года. Соотвѣственно своимъ платежамъ, предприниматели принимаютъ участіе: въ контролѣ надъ дѣйствіями кассъ, подлежащихъ, сверхъ того, тщательному наблюденію кантональных и союзныхъ органовъ, собственно же управленіе кассами всецѣло находится въ рукахъ самихъ рабочихъ. Если бы эти проекты были осуществлены, 600000 швейц. рабочихъ не знали-бы нужды при болѣзни и увѣчьи. Расходы, правда, были-бы значительны: ихъ вычислили въ 25 милл. фр. въ годъ, изъ которыхъ около 7¹/₂ милл. падали на бюджетъ союза. При блестящемъ состояніи швейцарскихъ финансовъ послѣднее, однако, не смущало представителей народа, и 2 октября 1899 г. проекты приняты были въ національномъ совѣтѣ 113 голосами противъ одного, а въ совѣтѣ сословій, три дня спустя—даже единогласно. Тогда противники обязательнаго С. потребовали референдума, и 20 мая 1900 г. народъ отвергъ созданный въ его пользу законъ. 337 тыс. голосовъ противъ 147 тыс. Такой результатъ могъ произойти лишь вслѣдствіе того, что противъ закона оказался неестественный союзъ зажиточныхъ крестьянъ, не желав-

ших брать на себя расходы по С. сельских рабочих, и фабрикантовъ, большихъ, что новые расходы падутъ на ихъ прибыль—съ рабочей демократіей, забывшей, въ этомъ случаѣ, что «лучшее—врагъ хорошаго». Вліяніе германскаго законодательства несомнѣнно отразилось и на *норвежскомъ* законѣ о С. отъ несчастныхъ случаевъ 23 Іюля 1894 г. По объему законъ почти тождественъ съ германскимъ, охватывая всѣхъ рабочихъ фабрикъ, горныхъ предпріятій, построекъ и т. д. Нѣкоторыя измѣненія противъ германскаго образца составляютъ несомнѣнныя улучшения, напр. подведеніе подъ рубрику фабрикъ всѣхъ производствъ, пользующихся другою двигательной силой, кромѣ мускульной. Особенности условія страны приняты во вниманіе включеніемъ въ кругъ обязательнаго С. всѣхъ работъ на льду. Въ *Дании* закономъ отъ 7 янв. 1898 г. введено обезпеченіе пострадавшихъ при работѣ. Дѣйствіе закона распространяется на фабрики, предпріятія съ механическими двигателями, строительныя работы, желѣзныя дороги, конки, омнибусы и нѣкоторыя другія болѣе мелкія предпріятія, сопряженныя съ большою опасностью для жизни. Государственныя и коммунальныя предпріятія не составляютъ исключенія, если ихъ служащіе не пользуются правомъ на пенсію. Основной недостатокъ закона состоитъ въ томъ, что онъ не устраняетъ доказательствъ индивидуальной вины и сопряженной съ нѣмъ судебной волокиты. Законами 1890 и 1891 гг. создана категория «достойныхъ бѣдныхъ», выдѣленныхъ изъ обязательнаго общественнаго «прізнанія»: это — всѣ тѣ старики рабочіе, достигшіе 60-лѣтняго возраста, которые въ продолженіе послѣднихъ 10 лѣтъ до наступленія нужды пользовались полными гражданскими правами и ни разу не прибѣгали къ помощи общинной кассы для бѣдныхъ. Въ случаѣ продолжительныхъ болѣзней или невозможности прокормиться и прокормить семью, лица этой категоріи имѣютъ право на субсидію для лѣченія и пенсію изъ средствъ общинъ, не носящія характера ассигновокъ общественнаго прізнанія. Число пользовавшихся обезпеченіемъ на старости, на основаніи закона 1891 г., достигло въ 1897 г. 53 тысячи. Расходъ общинъ на обезпеченіе «достойныхъ стариковъ» составляетъ около 4 милл. кроунъ; изъ нихъ 2 милл.—государственная субсидія. Въ среднемъ выводѣ, пенсія составляетъ 93 кроуны въ деревнѣ и 136 кроунъ въ городахъ.

Въ области обезпеченія рабочихъ во время болѣзни, инвалидности и старости *Англія* до сихъ поръ является страной индивидуализма, въ которой личными усиліями и взаимомощію достигнуты замѣчательные результаты. Они не соответствуютъ, однако, величинѣ задачи, вследствие чего общественное мнѣніе и законодательная власть и тамъ склоняются къ убѣжденію, что безъ принудительныхъ организацій значительная часть народа, и притомъ наиболѣе нуждающіеся слои его, въ трудныя эпохи жизни или остается безъ достаточной помощи, или же вынуждена прибѣгать къ унижительному общественному прізнанію. Во главѣ союзовъ, въ

которыхъ англійскіе рабочіе и близко примыкающіе къ нимъ круги мелкаго мѣщанства пытаются застраховать себя на случай неспособности къ труду, до сихъ поръ стоятъ Friendly societies, главная задача которыхъ—поддержать больныхъ и дать семьямъ умершихъ средства на погребеніе (см. Союзы рабочихъ, XXXI, 103 и сл.). По закону 1896 г., регулирующему ихъ дѣятельность, эти «дружескія общества», если они удовлетворяютъ требованіямъ нормальнаго статута и внесены въ регистры, пользуются свободой отъ штемпельнаго сбора, льготами при помѣщеніи своихъ капиталовъ, правомъ приѣма въ члены малолѣтнихъ, начиная съ 1 года, и дѣльямъ рядомъ другихъ привилегій. Для обезпеченія правдивости дѣлопроизводства и соответствія между платежами членовъ и помощью, оказываемою кассами, послѣднія должны представлять свои отчеты общественнымъ учрежденіямъ и подлежать періодическимъ ревизіямъ. Ежегодно парламенту представляется отчетъ Chief registrar о состояніи дружескихъ обществъ. Значительная часть Friendly societies пользуется легатами, подарками филантроповъ, субсидіями предпринимателей; весьма немногія, однако, располагаютъ солидными фондами, вполне обезпечивающими С. капитала (максимумъ—200 фн.) или ренты на старость (до 50 фн. въ годъ). Большинство въ состояніи удовлетворять лишь временной нуждѣ при болѣзни, въ первые мѣсяцы безпомощности вдовъ и сиротъ и при отсутствіи средствъ на погребеніе умершаго члена. Въ отличіе отъ германскаго обязательнаго С., первоначально имѣваго въ виду интересы самого застрахованнаго и лишь постепенно расширяваго свое попеченіе на его семью, англійское свободное С. въ Friendly societies съ самаго начала охватываетъ семью: не только застрахованный членъ, но и его жена, дѣти, братья, родители имѣютъ право на пособие при болѣзни и на приличное погребеніе. Тѣмъ не менѣе германское С. не только интенсивнѣе, т. е. даетъ болѣе действительную помощь отдѣльному лицу, но и экстенсивнѣе, захватывая всю или почти всю массу пролетаріата, тогда какъ добровольное взаимное С. въ Англіи, въ наболѣе его распространенныхъ формахъ, предоставляетъ нѣкоторое обезпеченіе *одной трети* рабочаго класса (см. Союзы рабочихъ, XXXI, 110). Въ среднемъ, кромѣ вступительнаго взноса въ 1½ — 2 шиллинга, каждый членъ общества, примыкающаго къ большимъ союзамъ, платитъ страховой преміи въ годъ 20 — 21 шилл. Помощь во время болѣзни выражается въ средней цифрѣ 16½ шилл. на члена. Рука объ руку съ дружескими обществами идутъ профессиональные союзы, соприкасаясь съ ними уже тѣмъ, что значительная часть рабочаго класса принадлежитъ къ обществамъ того и другого типа (см. Союзы рабочихъ). Въ полнѣйшемъ противорѣчій съ развитымъ фабричнымъ законодательствомъ Англіи находилось до самаго послѣдняго времени отношеніе закона къ отвѣтственности за несчастные случаи. При господствѣ common law вознагражденіе потерпѣвшаго связано съ сп-

стемой доказательств, тяжесть которых всецело лежала на стороне рабочего и еще значительно усугублялась, в сравнении с условиями на континенте, своеобразными и сложными процессуальными условиями Англии. В продолжение десятиков лет в судебной практике увѣчныхъ процессовъ установилась враждебная рабочему презумпция (такъ наз. common employment), по которой рабочий, вступая въ договор найма на работы, заранее беретъ на себя значительную часть риска, вытекающего изъ опасности производства и совмѣстнаго занятія съ другими. Только въ 1880 г. Employers' Liability Act устранилъ худшія стороны прежней теоріи и практики, оставаясь, однако, на почвѣ судебного доказательства вины предпринимателя или его уполномоченныхъ. Въ лучшемъ случаѣ, вознагражденіе не должно было превышать трехгодичнаго заработка потерпѣвшаго, такъ что о дѣйствительномъ обезпеченіи увѣчныхъ и при выигрышѣ процесса не было рѣчи. Вслѣдствіе этого организовавшіе союзы рабочихъ и друзья ихъ въ парламентѣ, особенно Гладстонъ и Чемберленъ, уже съ середины 80-хъ годовъ выступаютъ съ проектами реформы, лишь въ 1897 г. получающими нѣкоторое удовлетвореніе въ Workmens' Compensation Act, который составляетъ дѣйствующее право объ отвѣтственности въ Англии. Этотъ законъ распространяется на желѣзныя дороги, горные промыслы фабрики и заводы, верфи и строительные промыслы. Охватывая около 6 милл. рабочихъ, законъ не распространяется на ремесла, нѣкоторые виды транспортныхъ предпріятій, торговые промыслы и сельское хозяйство. Основанный на началѣ личной отвѣтственности предпринимателя, онъ приближается къ системѣ С. тѣмъ, что устанавливаетъ, хотя лишь факультативно, начало вознагражденія въ формѣ ренты и даетъ предпринимателю возможность устранить свою личную отвѣтственность, застраховавъ своихъ рабочихъ отъ несчастныхъ случаевъ. Отступленіе отъ прежняго порядка выражается еще и въ томъ, что понятие вины, какъ основанія для вознагражденія, значительно суживается: причиной отказа рабочему въ вознагражденіи признается только грубая небрежность (wilful misconduct). Въ случаѣ умысла или грубой небрежности со стороны хозяина, рабочий можетъ требовать полного возмѣщенія убытковъ. Обязанность вознаграждать увѣчнаго наступаетъ лишь при несчастныхъ случаяхъ, влекущихъ за собой неспособность къ труду на срокъ болѣе 2 недѣль. Пострадавшій или его близкіе обязаны увѣдомить хозяина немедленно о происшедшемъ несчастіи. Вознагражденіе равняется рентѣ до 50% средняго заработка, но не выше 1 фун. въ недѣлю. Семья убитаго или умершаго отъ увѣчнаго (въ послѣднемъ случаѣ—лишь если смерть была непосредственнымъ слѣдствіемъ увѣчья) получаетъ до 10 фн. стерл. за лѣченіе и погребеніе и вознагражденіе капиталомъ въ видѣ трехкратнаго годичнаго заработка пострадавшаго; но вся сумма вознагражденія, включая и ренты, которыми убитый пользовался при жизни, не должна превышать 300 фн. Рента увѣчнаго

также можетъ быть замѣнена выдачею капитала по истеченіи 6 мѣсяцевъ. Лично за всѣ платежи остается отвѣтственнымъ хозяинъ предпріятія, и хотя законъ предоставляетъ рентамъ за увѣчье привилегію въ случаѣ конкурса, но судьба пострадавшаго все-таки находится въ зависимости отъ платежеспособности отдѣльныхъ лицъ. Въмѣсто возлагаемыхъ на него закономъ платежей, предприниматель можетъ, съ разрѣшенія регистратора Friendly societies, заключить со своими рабочими условіе, по которому онъ освобождается отъ вознагражденія отдѣльныхъ увѣчныхъ платежей, прѣмій въ обществѣ взаимнаго С. рабочихъ, если послѣднее предоставляетъ увѣчнымъ, по меньшей мѣрѣ, тѣ же выгоды, которыя даетъ имъ законъ. Такое соглашеніе можетъ состояться лишь съ согласія рабочихъ, всегда можетъ быть ими уничтожено, и каждому вновь вступающему рабочему должна быть предоставлена полная свобода выбора. Еще до изданія закона 1897 г. въ горныхъ промыслахъ такимъ путемъ было застраховано около половины всѣхъ рабочихъ. Старѣйшій изъ 9 нынѣ существующихъ Miners' permanent relief funds. въ Нортумберлендѣ и Дорсетѣ, основанный въ 1862 г., насчитывалъ къ концу 1896 г. 122257 членовъ, на 155700 всѣхъ черноработчихъ даннаго района, и соединялъ С. отъ несчастныхъ случаевъ съ С. на случай старости. Точно такія же взаимныя общества (независимо отъ профессиональныхъ союзовъ, задающихъ преимущественно другимъ цѣлями) существовали и у желѣзнодорожныхъ рабочихъ. На основаніи закона 1897 г., С. рабочихъ отъ несчастныхъ случаевъ, съ разрѣшенія регистратора общества взаимопомощи, заключено было въ первый же годъ дѣйствія закона для 150000 рабочихъ крупной промышленности. Одно изъ достоинствъ новаго закона—устраненіе судебной волокиты: разрѣшеніе споровъ предоставлено третейскому суду изъ представителей хозяевъ и рабочихъ, а при его отсутствіи—судѣ графства. Споры не сопряжены съ судебными расходами. Предупрежденіе несчастныхъ случаевъ не входитъ въ кругъ обязанностей закона 1897 г., но въ Англии объ этомъ въ широкихъ размѣрахъ заботятся фабричныя законы.

Соединенные Штаты въ вопросѣ объ обезпеченіи рабочихъ являются еще болѣе типичной страной индивидуализма и невмѣшательства, нежели Англія. До настоящаго времени не удалось даже осуществить общаго для всѣхъ штатовъ закона объ отвѣтственности предпринимателей за увѣчья рабочихъ, и только нѣкоторые мѣстныя законодательства, какъ и судебная практика, иногда отступаютъ отъ принципа, что бремя доказательства лежитъ на истцѣ. Обь обязательныхъ кассахъ на случай болѣзни, старости или смерти нѣтъ и рѣчи. Даже фабрично-заводскія кассы менѣе распространены, чѣмъ въ Европѣ. Только желѣзныя дороги и большія акціонерныя общества съ начала 80-хъ годовъ стали устраивать кассы вспоможенія. Рабочимъ не осталось ничего другого, какъ самопомощію и товарищеской организаціей хотя нѣсколько парализовать послѣдствія болѣзни

и безработицы для себя и семьи. То, что в Англии создано Friendly societies, въ Америкѣ почти въ столь же широкихъ размѣрахъ осуществлено братствами и орденами труда Knights of Labour, American Order of United Workmen и т. д., насчитывающими около 2 милл. членовъ и включающими въ свою задачу выдачу денегъ на погребеніе, субсидіи во время болѣзни и небольшого капитала послѣ смерти (см. Союзы рабочихъ и Рыцари труда). Основанное, однако, на очень шаткихъ технико-страховыхъ началахъ, большинство товариществъ не въ состояніи брать на себя такія задачи, какъ выдача постоянныхъ пеней. Болѣе привилегированные рабочіе находятъ еще поддержку въ профессиональныхъ союзахъ, главная задача которыхъ, впрочемъ, какъ и въ Европѣ — не обезпеченіе больныхъ и безработныхъ, а организація борьбы за лучшія условія труда. Самые богатые профессиональные союзы, какъ напр. союзъ рабочихъ локомотивовъ, требуютъ отъ своихъ членовъ заключенія С. на сумму не менѣе 750 долл. на случай смерти или инвалидности; другіе ограничиваются 500 долл. и сами собираютъ преміи, поступающія отчасти въ ихъ кассы, отчасти на С. въ братствахъ и акционерныхъ обществахъ. Въ случаѣ болѣзни хорошо организованые профессиональные союзы даютъ своимъ членамъ отъ 3 до 6 дол. въ недѣлю, но не болѣе, какъ въ продолженіе 3 мѣсяцевъ. Для массы рабочаго населенія главными учреждениями С. остаются акционерныя и взаимныя общества, развившія въ Америкѣ народное страхованіе (см. выше, стр. 748). Число всѣхъ полисовъ «народнаго» или «промышленнаго» С. къ 1 янв. 1898 г. достигло почти 8 милліоновъ, на сумму въ милліардъ долларовъ; въ среднемъ на 1 полицъ приходится около 125 долларовъ. Въ штатѣ Нью-Джерси на 100 жителей, считая женщинъ и дѣтей, приходится 56 народныхъ полицъ, въ Нью-Йоркѣ — 32. Самая слабая сторона этого порядка — дороговизна организаціи для застрахованнаго: на 45 милл. премій, собранныхъ тремя главными обществами, приходится болѣе 17½ милл. расходовъ на содержаніе управленія, агентствъ и т. п. (39,3% ваваловой выручки).

Хотя идеи Висмарка, вызвавшія германское законодательство о С. рабочихъ, отчасти заимствованы у Наполеона III, но тѣмъ не менѣе Франція до сихъ поръ не представляетъ и тѣни той могучей организаціи обезпеченія труда, которую мы видимъ въ Германіи. Государственный социализмъ Наполеона III выразился въ оригинальныхъ для его времени экспериментахъ: въ учрежденіи кассы для страхованія пеней старикамъ, въ предоставленіи изъ средствъ бюджета и конфискованныхъ имуществъ Луи - Филиппа субсидій вспомогательнымъ обществамъ рабочихъ и т. п. «еретическихъ» по тому времени поступкамъ, — но имъ не доставало послѣдовательности, систематичности и объема, соответствующихъ величинъ задачъ. Вслѣдствіе этого государственная инициатива не создала ничего похожего на дѣйствительное обезпеченіе пролетаріата въ дни болѣзни, инва-

лидности и старости. Если во Франціи что-нибудь сдѣлано въ этомъ отношеніи, то лишь собственными усиліями самихъ бѣдняковъ, которымъ до недавняго времени, особенно въ царствованіе Наполеона III, стояли поперегъ пути законодательныя и административныя стѣсныя, тормозившія дѣятельность профессиональныхъ и другихъ вольныхъ союзовъ. Со времени июльской монархіи учрежденіе всякаго общества или союза требовало особаго административнаго разрѣшенія. Наполеонъ III къ категоріи допущенныхъ такимъ образомъ sociétés autorisées присоединилъ еще двѣ другія категоріи союзовъ (sociétés respoussées и sociétés approuvées), пользовавшихся правами юридическаго лица и свободой отъ всякихъ налоговъ, но въ то же время на каждомъ шагѣ подвергавшихся правительственной опеке. Задача sociétés de secours mutuels, состоявшихъ не только изъ рабочихъ, но также изъ ремесленниковъ, приказчиковъ и лицъ другихъ сословій, главнымъ образомъ сводилась къ оказанію взаимной помощи при болѣзни, несчастномъ случаѣ, смерти. Нѣкоторые изъ нихъ задавались и болѣе широкими плъями обезпеченія на старости выдачи пеней, и законодательство Наполеона III стремилось направить ихъ на этотъ путь; такъ напримѣръ, проценты съ 10 милліоновъ франковъ, конфискованныхъ у Орлеанской династіи, назначены были для поддержки тѣхъ обществъ, которыя застрахуютъ часть своихъ членовъ въ государственной кассѣ для стариковъ или образуютъ для того фондъ въ государственной депозитной кассѣ. Всѣ эти попытки шли, однако, параллельно съ стремленіемъ ограничивать самодѣятельность рабочихъ, наблюдать за ихъ политическимъ образомъ мыслей — и такъ какъ, въ сущности, матеріальная помощь была чрезвычайно мизерна, то дѣйствительно рабочія общества развивались слабо; и социализмъ Наполеона пользовался мелкое мѣшанство, консервизмъ, полицейскіе, но не народъ, въ истинномъ смыслѣ слова. Законодательство третьей республики освободило профессиональные союзы отъ административной опеки и отнеслось совершенно нейтрально къ тому, что профессиональная организація въ значительнѣйшей степени преслѣдуется не столько задачи С. обезпеченія, сколько организацію труда (см. Союзы рабочихъ, XXXI. 113). Во Франціи, гдѣ пріобрѣтеніе небольшой ренты на старость составляеть стремленіе почти каждого мѣшанина и рабочаго, социальная политика прежде всего должна была задаться обезпеченіемъ стариковъ. Дѣйствительно, изъ всѣхъ «социалистическихъ» экспериментовъ Наполеона III его національная касса пенсій для старости оказалась наиболѣе удачнымъ. Основанная въ 1850 г., она пережила много финансовыхъ затрудненій, но такъ какъ управленіе кассой — государственное, и государство гарантируетъ правильную уплату пенсій, то финансовыя затрудненія не касались застрахованныхъ: дефициты, покрывавшіеся изъ общихъ средствъ бюджета или изъ специальныхъ суммъ, въ сущности были приплатой ко взносамъ того мелкаго люда, который собственными средствами не въ

состоянии был-бы достигнуть пенсий. Максимум последней составляет 1200 франк., но в среднем рента фактически не превышает 165 франков. После урегулирования дѣлопроизводства кассы законами 1886 и 1895 гг., правительство ежегодно ассигнуетъ 2 милліона франковъ на приращу къ рентамъ застрахованныхъ рабочихъ, которые, по достиженіи 70 лѣтъ и послѣ 25 лѣтъ платежей, не приобрѣли еще права на ренту въ 360 франковъ въ годъ. Сверхъ того, особые кредиты и спеціальныя суммы министерства внутр. дѣлъ назначены на субсидіи инвалидамъ, ставшимъ неспособными къ труду ранѣе 70 лѣтъ, и пенсионерамъ, обремененнымъ многочисленной семьей. По статистикѣ 1897 г., всѣхъ застрахованныхъ въ національной кассѣ, включая и коллективныя страхованія предпринимателями своихъ рабочихъ (одна изъ популярнѣйшихъ во Франціи формъ фабричной филантропіи), было 203286; полученные ими ренты составляли 33396864 фр. Больше трети, однако, имѣли право лишь на ренту отъ 50 до 200 фр.; другая треть распалагала совершенно ничтожной рентой отъ 2 до 50 фр., и лишь по отношению къ 40—50 тысячамъ застрахованныхъ могла быть рѣчь о дѣйствительномъ обезпеченіи на старости. Менѣе крупныя результаты обнаруживаютъ другія формы соединенія волонтеризма съ государственной помощью, нашедшія выраженіе въ национальныхъ кассахъ С. на случай смерти и отъ несчастныхъ случаевъ. Дѣятельность акціонерныхъ страховыхъ обществъ, пытавшихся и во Франціи развить, въ собственномъ интересѣ, народное С., далеко не приняла такихъ размѣровъ, какъ въ Англіи и Соединенныхъ Штатахъ. Французскій рабочий фактически остается необезпеченнымъ на старости, если ему не удалось отложить въ хорошіе годы что-нибудь въ сберегательную кассу или купить клочекъ земли. Болѣзнь застаетъ его врасплохъ и заставляетъ относить въ ломбардъ послѣднее имущество. Въ несчастныхъ случаяхъ ему законъ до сихъ поръ предлагалъ искать и доказывать свое право судомъ; для судей же обязателемъ былъ принципъ Code civil, по которому никто не ответствененъ за чужую вину или же за случайность. Все это, вмѣстѣ взятое, создавало массу горя и озлобленія. Уже съ начала 80-хъ гг. французское законодательство носится съ мыслью о реформахъ и въ множествѣ проектовъ, исходящихъ то отъ министровъ, то отъ депутатовъ, все болѣе выражается стремленіе стать на почву обязательнаго С., по образцу германскаго. Рувье, Феликсъ Форь, Рикарь, Гранже, Лебонъ, Барду, Надо, Маре и десятки другихъ связали свои имена съ проектами, обсуждавшимися въ комиссияхъ, получавшими даже одобреніе палаты, но затѣмъ при отвергнутыми сенатомъ, или до такой степени имъ искаженными, что палата въ свою очередь считала нужнымъ ихъ отвергать. Два крупныхъ положительныхъ результата все-таки можно уже теперь отмѣтить и во французскомъ законодательствѣ Рудоконы—издана, правда, и во Франціи принадлежавшіе къ наиболѣе обезпеченнымъ рабочимъ—

получили въ законѣ отъ 29 іюня 1894 г. организацию *обязательнаго* С., возлагающаго на предпринимателей обязанности, которыхъ многіе изъ нихъ раньше перекладывали на рабочихъ. При каждомъ горномъ производствѣ обязательно должна быть касса для пособій больнымъ, уставъ которой утверждается министерствомъ публичныхъ работъ. Управление кассы находится въ рукахъ совѣта изъ 9 рабочихъ—6 выборныхъ и 3 по назначенію хозяевъ. Большой получаетъ медицинское пособіе и содержаніе для себя и семьи въ извѣстной (законномъ, однако, не фиксированной) долѣ годичнаго заработка, не превышающаго 2400 франковъ. Средства кассы собираются изъ взносовъ рабочихъ (въ формѣ вычета изъ жалованья не болѣе 2%) и взносовъ предпринимателя, равныхъ половинѣ платежей рабочихъ. Для обезпеченія старыхъ и инвалидовъ рабочихъ предприниматель обязанъ застраховать ихъ или въ національной кассѣ, или же въ одной изъ признанныхъ правительствомъ кассъ синдикатовъ, или, наконецъ, въ патронатной кассѣ при одномъ или многихъ предпріятіяхъ. Обѣ стороны—хозяева и рабочіе—вносятъ въ видѣ преміи по 2% заработка застрахованнаго, получающаго по достиженіи 55 лѣтъ право на пенсію, которая соответствуетъ величинѣ взносовъ и субсидій отъ національной кассы. Результатъ С. отъ болѣзней въ первый годъ дѣйствія закона былъ слѣдующій: въ 190 кассахъ застраховано 154696 рудокоповъ, изъ которыхъ 103981 (болѣе 67%) по болѣзни воспользовались пособіями, въ общей суммѣ 4350000 франковъ. Около 2 милл. составляли денежные пособія больнымъ и ихъ семьямъ; каждый больной получалъ въ среднемъ 1 фр. 30 сант. въ день, что вмѣстѣ съ 75 сант. ежедневныхъ расходовъ на врача, медикаменты и т. п. составляетъ болѣе 2 фр. въ день. Премія равнялась 28% фр. въ годъ на застрахованнаго, изъ когорыхъ 9% фр. уплачивались хозяиномъ и 19 фр.—рабочими. После этого удачнаго опыта правительство и палата пришли, наконецъ, къ соглашенію и относительно обезпеченія увѣчныхъ. Французскій законъ 9 апрѣля 1898 г. о вознагражденіи пострадавшихъ отъ несчастныхъ случаевъ основывается на принципѣ расширенной ответственности предпринимателя, комбинируемомъ съ принципомъ С. Сфера его примѣненія приближительно та же, что и австрійскаго закона о С.: онъ охватываетъ фабрики, заводы, верфи, строительныя, перевозочныя и другія крупныя предпріятія, а также всѣ производства, пользующіяся механическими двигателями. Начало ответственности распространено закономъ неизмѣримо дальше, чѣмъ допускали статьи 1382—1384 Code civil: рабочий не получаетъ вознагражденія лишь въ томъ случаѣ, если будетъ доказано, что онъ умышленно себя искалчилъ. Въ случаѣ грубой, вѣроятнейшей небрежности съ его стороны вознагражденіе можетъ быть уменьшено, но, съ другой стороны, въ случаѣ доказанной грубой небрежности со стороны хозяевъ ихъ отвѣтственность усиливается до размѣровъ полного жалованья пострадавшаго. Въ опредѣленіи вознагражде-

нія увѣчныхъ замѣтно вліяніе германскаго законодательства, отъ котораго французскій законъ, оставаясь на покинутой въ Германіи почвѣ личной ответственности и судебнаго ея признанія (въ упрощенномъ, ускоренномъ порядкѣ судопроизводства), заимствовалъ, однако, два крупныхъ нововведенія: вознагражденіе рентой вмѣсто капитала и государственную субсидію (въ Германіи, впрочемъ, пріуроченную не къ С. отъ несчастныхъ случаевъ, а къ С. инвалидовъ и стариковъ). Законъ 1898 г. признаетъ за французскими рабочими, если онъ, вслѣдствіе увѣчья при работѣ, сталъ совершенно неспособнымъ къ труду, право на ренту въ $\frac{2}{3}$ получавшагося имъ заработка, засчитываемаго полностью до 2400 фр. и одной четвертью сверхъ этой цифры; при уменьшеніи рабочей силы вслѣдствіе увѣчья или при временной неспособности къ труду вознагражденіе равно половинѣ утеряннаго заработка. Сверхъ того предприниматель несетъ расходы по леченію, отъ которыхъ, однако, онъ свободенъ въ теченіе первыхъ 3 мѣсяцевъ послѣ увѣчья, если рабочей состоитъ членомъ вспомогательной кассы и хозяинъ платитъ не меньше одной трети страховой преміи. Въ случаѣ смерти рабочаго отъ увѣчья на предпринимателя падаютъ расходы по погребенію (до 100 фр.) и уплата ренты въ 20% заработка умершаго—вдовѣ, отъ 15% до 60%—дѣтямъ и до 30%—родителямъ умершаго; дѣти пользуются правомъ на ренту до 16 лѣтъ. По желанію увѣчныхъ и ихъ семей рента можетъ быть замѣнена одновременной уплатой капитала. Государственная субсидія или, вѣрнѣе, гарантія выражается въ томъ, что, при несостоятельности ответственного предпринимателя, рента увѣчнаго, ставшаго неспособнымъ къ труду, а также пенсія наследникамъ умершихъ рабочихъ, выплачиваются, за счетъ государства, изъ Caisse nationale des retraites pour la vieillesse. Въ ту же кассу, по требованію получателей ренты, предприниматель обязанъ внести соответствующій капиталъ, если онъ прекращаетъ свои дѣла. Взгляните, наконецъ, къ осуществленію и обезпеченію инвалидовъ труда и стариковъ. Послѣ многократныхъ тщетныхъ попытокъ отдѣльныхъ депутатовъ и правительства (министерства Бриссона), комиссіи палаты весною 1900 г. удалось согласиться относительно проекта, обезпечивающаго ренту на старости и при неспособности къ труду всѣмъ наемнымъ рабочимъ въ сельскомъ хозяйствѣ, промышленности и торговлѣ, т. е., при нынѣшнемъ размѣрѣ населенія—около 7 милл. французовъ. Осуществить эту идею предполагено путемъ принужденія предпринимателя и рабочіе должны вносить по 5 сант. въ день, если плата рабочаго не превышаетъ 2 фр., и по 10 сант. — при высшемъ заработкѣ. Минимумъ ренты—360 фр. для стариковъ, достигшихъ 65 лѣтъ, и 200 фр. для инвалидовъ въ болѣе раннемъ возрастѣ. На первыхъ порахъ, какъ и въ Германіи, полученіе ренты не зависитъ отъ срока платежей; но вслѣдствіи для полученія старческой ренты нужнъ платить преміи за 7500 дней (25 лѣтъ), а инвалидной—въ продолженіе 2000 дней.

Тѣмъ рабочимъ, которымъ не удается скопить ренту въ 360 фр. на старости и 200 фр. на инвалидность, государство причплавляетъ недостающую сумму изъ средствъ бюджета. Особенно велика государственная приплата на первыхъ порахъ, когда каждому старику 65 лѣтъ сразу гарантирована пенсія, хотя и въ уменьшенномъ размѣрѣ (150 фр.). Сумма всѣхъ премій, по расчету комиссіи, составитъ 200 милл. фр. въ годъ, государственная приплата въ первые годы—около 50 милл. С. предполагается сосредоточить въ 20 окружныхъ кассахъ (caisses régionales), которыя могутъ вступать въ союзъ другъ съ другомъ. Въ *Италіи* вліяніе новыхъ идей социальной политики до сихъ поръ выразилось лишь обезпеченіемъ увѣчныхъ. Итальянскій законъ отъ 17 марта 1898 г. о вознагражденіи потерпѣвшихъ увѣчья при работѣ распространяется, кромѣ рабочихъ фабрично-заводской промышленности, на всѣ предпріятія, пользующіяся механическими двигателями, желѣзныя дороги и другія транспортныя предпріятія; изъ строительныхъ же предпріятій—лишь на постройку каналовъ, плотинъ, мостовъ, туннелей и мощеніе улицъ. Вводя вмѣсто прежняго начала личной ответственности принципъ обязательнаго С., итальянское законодательство, однако, сохраняетъ за предпринимателями свободу въ выборѣ страховыхъ учрежденій; лишь общественныя учрежденія и подрядчикъ, исполняющіе работы для государства и общинъ, обязаны застраховать рабочихъ отъ несчастныхъ случаевъ въ «национальной кассѣ С. рабочихъ отъ увѣчій», основанной въ 1883 г. десятью сберегательными кассами и народными банками и тоже не имѣющей характера государственн. учрежденія. Всѣ частныя предприниматели могутъ пользоваться услугами акці. страховыхъ обществъ или основывать самостоятельныя страховыя компаніи на началахъ взаимности.

Печальная репутация *Бельгіи*, какъ страны съ наиболѣе отсталымъ рабочимъ законодательствомъ, оправдывается и постановкой здѣсь обезпеченія рабочихъ при болѣзни, увѣчьяхъ, неспособности къ труду. Даже у горнозаводскихъ рабочихъ, отличающихся во всей Европѣ наиболѣе развитыми учрежденіями для оказанія помощи, вспомогательныя кассы далеко не удовлетворяли до недавняго времени самымъ скромнымъ требованіямъ. Комиссія, назначенная въ серединѣ 80-хъ годовъ для изслѣдованія положенія кассъ, констатировала, что изъ рабочихъ желѣзныхъ заводовъ и угольныхъ копей большинство въ случаѣ болѣзни оставалось безъ медицинскій помощи, при несчастныхъ случаяхъ вынуждено было довольствоваться почти ничтожнымъ вознагражденіемъ, и даже старики, прослужившіе въ коныхъ 30 и болѣе лѣтъ, не получали сколько нибудь достаточной для существованія ренты. Вообще Бельгія, представляющая примѣры отдѣльныхъ рабочихъ ассоціацій съ превосходной организацией и широкими, захватывающими даже область коллективнаго производства задачами, въ общемъ уступаетъ не только Англій, но даже Франціи въ дѣлѣ свободнаго обезпеченія инвалидовъ труда:

бельгийския Sociétés mutualistes, задаваясь слишком разнообразными задачами, не так многочисленны и не так богаты, чтобы осуществить обеспечение больных и старых рабочих, хотя-бы в тѣх размѣрахъ, какъ въ Англии. При 100000 членствъ, такъ наз. «признаннаго общества взаимопомощи» имѣютъ бюджетъ лишь въ 1½ милл. франковъ, Государственное попеченіе до конца 90-хъ годовъ выразилось, во-первыхъ, въ учрежденіи, по примѣру наполеоновской кассы вспомоществованія старикамъ, caisse générale d'épargne et de retraite, пользующейся пособиями государства, общественныхъ учреждений и предпринимателей, но тѣмъ не менѣе составляющей какою въ морѣ дѣйствительныхъ народныхъ потребностей. Капиталъ кассы не достигаетъ еще 20 милл.; сумма выплачиваемыхъ ею пеней—меньше миллиона франковъ въ годъ. Еще незначительна роль другой кассы, учрежденной на средства, собранныя по поводу юбилея короля Леопольда въ 1890 г. — Caisse de prévoyance et de secours en faveur des victimes des accidents du travail, учрежденной съ капиталомъ въ 2 милл. франковъ. Въ маѣ 1890 г., передъ новыми выборами, бельгийское правительство и клерикальное большинство палаты сдѣлали, наконецъ, шагъ впередъ: въ бюджетъ включена крупная цифра—12 мил. франковъ—на обеспечение старости, и вмѣстѣ съ тѣмъ принять законъ, по которому не только члены обществъ взаимопомощи, но и всякій рабочій, ремесленникъ и т. п., застраховывающій себя ренту въ «caisse de retraite», пользуется государственной субсидіей въ размѣрѣ до 60 сант. на каждый уплаченный франкъ. Сверхъ того, каждый бельгийскій рабочій, находящійся въ нуждѣ, по достиженіи 65 лѣтъ получаетъ изъ кассы на государственный счетъ ренту въ 65 франковъ. Эти два-три примѣра показываютъ, однако, что новый бельгийскій законъ скорѣе имѣетъ характеръ государственнаго подарка, чѣмъ строго продуманнаго социально-политическаго мѣропріятія. Законъ 1900 г. вовсе не касается даже инвалидовъ труда, оставшихся безъ заработка въ среднемъ возрастѣ (см. также XXXI, 114).

Однѣ крупный видъ С. остается еще не только нигдѣ не осуществленнымъ, но даже не поставленнымъ на очередь—а между тѣмъ онъ и самъ по себѣ очень важенъ, и отъ него отчасти зависитъ правильное функционированіе всей системы С. рабочихъ. Въ теоріи взгляды на возможность осуществленія С. отъ безработицы и наиболее целесообразная ея формы еще очень расходятся. Почти всѣ, однако, признаютъ, что эта область принудительнаго и всеобщаго обезпеченія скорѣе принадлежитъ общицѣ, городу, чѣмъ государству. Нѣкоторые, напр. Шанцъ, считаютъ и коммунальное С. малю осуществимымъ и ждутъ разрѣшенія вопроса отъ свободной дѣятельности рабочихъ союзовъ, не смотря на то, что опыты Англии и Германіи—не очень ободряющіе: англійскіе традъ-юнионы, правда, представляютъ своимъ членамъ во время безработицы около 1½ милл. фун., въ видѣ прямой поддержки при отсутствіи работы и путевыхъ издержекъ на поиски

новыхъ занятій, но этими субсидіями въ случаѣ нужды могутъ пользоваться не болѣе 10—12% всѣхъ англійскихъ рабочихъ. Въ Германіи Гирпъ-Дункеронскіе рабочіе союзы (Gewerkschaften), первыя, устроившіе для своихъ членовъ С. отъ безработицы, насчитываютъ всего 87000 членовъ и поддерживаютъ на поддержку безработныхъ не болѣе 100000 мар. въ годъ. Въ послѣдніе годы въ Германіи все болѣе значенія приобрѣтаютъ преимущественно социаль-демократическія Gewerkschaften, насчитывающія уже около 600000 членовъ; однако, главная задача ихъ—защита рабочихъ интересовъ въ столкновеніяхъ съ предпринимателями, и притомъ не всѣ союзы этой категоріи однаково прочно организованы. По послѣднему отчету за 1899 г. Gewerkschaften изъ своего бюджета въ 7687154 мар. удѣлили лишь 609 тысячъ на помощь безработнымъ и путевыя издержки, тогда какъ на поддержку стачечниковъ ушло около 2½ милл. Самы рабочіе, организованные въ союзы, предпочли-бы профессиональную организацию С. отъ безработицы, но, при тѣсной связи этой отрасли обезпеченія съ указаніемъ работъ, съ устройствомъ найма на работы, исполненіе такого желанія возможно лишь тамъ, гдѣ рабочимъ удалось сосредоточить въ своихъ рукахъ посредничество найма. Организованные рабочіе въ Германіи сдѣлали уже крупную уступку, согласившись на устройство общинныхъ бюро найма; вѣроятно имъ придется сдѣлать и слѣдующій шагъ, т. е. признать общинную форму С. отъ безработицы наиболее целесообразной. Швейцарія принадлежитъ честь первыхъ, хотя и очень скромныхъ опытовъ общиннаго С. отъ безработицы. Бернъ въ 1893 г. ввелъ у себя при городскомъ управленіи добровольное С. на слѣдующихъ основаніяхъ: каждый рабочій, желающій при безработицѣ получить поддержку, платитъ 50 сант. преміи въ мѣсяцъ; по истеченіи 6 мѣсяцевъ со дня перваго взноса застрахованный получаетъ право на субсидію въ 1½ франка въ день, если онъ холостъ, и въ 2 франка, если имѣетъ семью. Касса обязана, однако, платить лишь въ теченіе 30 дней; въ случаѣ болѣе продолжительной безработицы дальнѣйшая субсидія зависитъ отъ состоянія кассы, управленіе которой состоитъ изъ 9 членовъ: 3 по назначенію города, 3 хозяевъ и 3 рабочихъ. Городъ ежегодно вноситъ въ кассу 7000 фр., предоставляя ей помещеніе и несеть расходы по ея управленію. Въ 1898 году касса насчитывала 431 члена, изъ которыхъ 295 въ разное время были безъ работы и получили изъ кассы 11635 фр. Мѣнѣ успѣшна была попытка ввести въ С.-Галленѣ принудительное С. всѣхъ мѣстныхъ рабочихъ, путемъ кантональнаго закона 1894 г. Опыты сдѣланы были лишь на два года и по истеченіи срока не были возобновлены; неудачу приписываютъ, однако, лишь тому, что С. отъ безработицы было присоединено къ городскому секретариату о бѣдныхъ, и наиболее интеллигентные рабочіе увидѣли въ этомъ оскорбленіе себѣ и желаніе города переложить на нихъ издержки общественного призрѣнія. Въ Германіи городъ Кельнъ поступилъ обратно тому, какъ въ

С. Галленъ: желая избавить лучшие элементы рабочихъ отъ унизительной необходимости записываться въ содержимые на общественный счетъ бѣдные, онъ въ 1896 г. учредилъ городскую страховую кассу, безъ принужденія, но съ субсидіей отъ города въ 25000 мар. въ годъ. Путемъ 34 недѣльных взносов по 25 пф. членъ кассы пріобрѣтаетъ право на поддержку при безработицѣ въ теченіе 48 дней: въ первые 20 дней—по 1¹/₂ мар. холостымъ и 2 мар. въ день женатымъ, въ остальные 28 дней—по 75 пф. и 1 марк. Въ первые годы число застрахованныхъ не превышало 220, и касса была непопулярна среди мѣстныхъ рабочихъ, главнымъ образомъ въ слѣдствіе ея отказа признавать законнымъ поводомъ безработицы нежеланіе занять мѣсто, освободившееся въ слѣдствіе стачки. Городъ сдѣлалъ рабочимъ требуемую уступку—и число членовъ кассы почти удвоилось.

У. По данному вопросу въ Россіи до сихъ поръ господствуютъ порядки, близко подходящіе къ американскимъ, съ той, однако, существенной разницей, что заработокъ русскаго рабочаго приблизительно втрое ниже американскаго и, слѣдовательно, не даетъ ему возможности сберегать на черный день, а при отсутствіи у насъ самодѣтельности въ частной инициативѣ не развились ни та широкая сеть профессиональных товариществъ, ни то высокое народное страхованіе, которыя въ Америкѣ отчасти замѣняютъ обязательное обезпеченіе. За исключеніемъ железнодорожныхъ рабочихъ, для которыхъ, по закону 1888 г., созданы обязательныя пенсіонныя кассы, и горнорабочихъ, сколько-нибудь обезпеченныхъ, на случай увѣчья и болѣзни, постановленіями 1861 и 1895 гг., вся остальная масса фабрично-заводскихъ рабочихъ имѣетъ право лишь на пользовавіе болѣзней и медпичинской помощью, да и это немного существуетъ лишь на большихъ фабрикахъ. О правѣ на пользовавіе частью заработка, о пенсіяхъ инвалидамъ и ихъ семьямъ нѣтъ и рѣчи. Единственная область, въ которой въ послѣднее время замѣтны какія-либо попытки къ улучшенію—это вознагражденіе увѣчныхъ (см. Ответственность предпринимателей). На сѣздахъ фабрикантовъ, нефтепромышленниковъ, владельцевъ угольныхъ копей и т. д. неоднократно дебатировались предложенія объ обезпеченіи увѣчнаго рабочаго; но до сихъ поръ устарѣлое законодательство остается въ силѣ, а предприниматели, по собственной инициативѣ, не создали ничего крупнаго. Что у насъ въ послѣдніе годы подъема промышленности измѣнилось къ лучшему, это—судебная практика въ увѣчныхъ процессахъ. Съ конца 80-хъ годовъ судебныя учрежденія (отчасти, вѣроятно, въ слѣдствіе появленія у насъ особой категоріи адвокатовъ по дѣламъ объ увѣчьяхъ, которые, при всѣхъ своихъ недостаткахъ, имѣли ту заслугу, что побуждали пострадавшаго рабочаго отстаивать свое право) стали внимательнѣе относиться къ пострадавшимъ и строже опредѣлять виновныя стороны предпринимателей. Съ увеличеніемъ, въ слѣдствіе этого, расходовъ за несчастія съ рабочими усилился у предпринимателей импульсъ пріобрѣтать къ коллективному

страхованію, чтобы обезпечить себя отъ временныхъ крупныхъ потерь. На этой почвѣ возникла съ конца 80-хъ годовъ дѣятельность сначала акціонерныхъ, а въ самое недавнее время—и взаимныхъ обществъ С. рабочихъ отъ несчастныхъ случаевъ. Отношенія, создаваемые этимъ видомъ С., регулируются уставами страховыхъ обществъ, изъ которыхъ первый, утвержденный въ 1887 г. для страхового общества «Россія», почти повсюду скопированъ остальными. Общества обыкновенно улаживаютъ условленное по полюсу вознагражденіе, если несчастіе съ рабочимъ произошло во время или въ слѣдствіе исполненія имъ своихъ обязанностей, и въ слѣдствіе его была инвалидность, смерть или временная неспособность къ труду. Общества не ответственны за несчастія, вызванныя умысленно хозяиномъ или рабочимъ, а также и «нетрезвыми» поведеніемъ или дракой. На первыхъ порахъ это С. не имѣло особаго значенія для предпринимателей, такъ какъ страховыя общества брали на себя вознагражденіе рабочаго лишь въ томъ случаѣ, если онъ добровольно отказывался взыскивать съ хозяина убытки судебнымъ путемъ. Только послѣ того, какъ страховыя общества стали заключать договоры съ гражданской ответственностью по суду, т. е. брать на себя послѣдствія судебныхъ приговоровъ, дѣятельность ихъ получила болѣе широкое распространеніе. Это ясно выражается въ слѣдующихъ цифрахъ: въ 1888 г. число всѣхъ застрахованныхъ рабочихъ въ главномъ изъ занимающихся этимъ отдѣломъ С. обществъ—«Россія»—было 40196; три года спустя оно еще не достигало 100 тысячъ; въ 1894 г. всѣхъ застрахованныхъ было 119717, въ 1896 г.—220672, въ 1897 г.—356179. Во всѣхъ акціонерныхъ страховыхъ обществахъ, включившихъ до сихъ поръ С. рабочихъ въ свои операціи по коллективному С., значится 671038 застрахованныхъ, тогда какъ годомъ раньше ихъ было лишь 395148. Сопоставленіе числа застрахованныхъ съ различнымъ числомъ рабочихъ въ одной или нѣсколькихъ фабрично-заводской промышленности, показываетъ, что застраховано лишь меньшинство состава рабочихъ даже нашей крупной промышленности; 72% не участвуютъ въ «благахъ» С. Больше всего страхованіемъ пользуются нефтяная промышленность (62%), химическая (53%) и такъ назыв. мануфактурная (36,3%), тогда какъ многія другія, не менѣе опасныя производства, при абсолютномъ высокомъ составѣ рабочихъ, страхуютъ лишь 10% изъ нихъ (см. XXVII, 380). Еще менѣе утѣшительнымъ покажутся данныя нашего С., если не поддаться блеску большихъ цифръ и присмотрѣться къ содержанию С. Что дастъ послѣднее застрахованію или его семьямъ въ случаѣ смерти, инвалидности или временной неспособности къ труду? Если раздѣлить на число застрахованныхъ огромную, на первый взглядъ, сумму въ 621 мил., въ которую они застрахованы на случай инвалидности, и въ 459 мил.—на случай смерти, то въ первомъ случаѣ получится 907, во второмъ—670 р. на человѣка. Это фактически соответствуетъ тѣмъ обязательствамъ, кото-

П Р И Л О Ж Е Н И Е.

Статистическія данныя о С. рабочихъ въ Германіи по 1 янв. 1899 г.

а) Организация и объемъ страхованія.

Страхованіе на случай болѣзни.	Страхованіе отъ несчастныхъ случаевъ.	Страхованіе на случай старости и неспособности къ труду.
Число кассъ страхованія вообще 22803	Число промышлен. } » сел.-хозяйств. } товариществъ С. 65 48	Число страховыхъ учрежденій. 31 » » » 9
Число коммунальныхъ кассъ 8512		
» организаций. принудительныхъ кассъ. 12414	» государственныхъ, коммунальныхъ, провинціальныхъ кассъ С. 409	
» вольныхъ кассъ 1681		
» кассъ рудокоповъ 195		
Число застрахованныхъ вообще 9325722	Число застрахованныхъ вообще 16746000	Число застрахован. вообще. 12659600
мужчинъ 7328909	мужчинъ 12931300	мужчинъ 8379800
женщинъ 1996813	женщинъ 3814700	женщинъ 4279800

б) Доходы, расходы, имущество кассъ страхованія.

Доходы, расходы, имущества (въ маркахъ).	Страхованіе рабочихъ вообще.	Страхованіе отъ болѣзней.	Страхованіе отъ несчастныхъ случаевъ.	Страхованіе отъ старости и неспособности къ труду.
Общая сумма доходовъ со времени введенія С.	3325829787	1582216243	701194633	1042418911
Взносы } предпринимателей	1486938754	450101638	622246760	414590356
	рабочихъ	1477269502	1062679146	—
Государственная субсидія	122754460	—	—	122754460
Проценты и проч. доходы	238867071	69435459	78947873	90483739
Общая сумма расходовъ	2344781686	1434582163	539695395	370507128
Вознагражденія пострадавшимъ	2111148809	134938084	438448539	323369386
Расходы по управленію	233635877	85251279	101246856	47137742
Имущество кассъ	995029495	161618473	161499238	671911784

в) Сумма выданных вознаграждений по 1899 г.

Страхование отъ болѣзней		Страхование отъ несчастныхъ случаевъ.		Страхование отъ наступленія старости и неспособности къ труду.		
Всего 1349390884		Всего 438448539		Всего 323369386		
Вознагражденія заболѣвшимъ.	на врача	273879618	На лѣченіе	13271832	На лѣченіе	6827828
	» лѣкарства и врач. пособія	223218448	Полеченіе во время неспособн. къ труду.	2562791	Ренты инвалидамъ	114180303
	деньгами во вре- / членамъ	596976232	Въ лѣчебницы	20338986	» старикамъ	192278253
	ми болѣзни) ихъ родн.	10155783	Ренты роднымъ потерпѣвшимъ	5503705	Вспомоществ. при } выходѣ замужъ 7665384 смерти 2471618	
	роженницамъ	18877075	Ренты увѣчнымъ	303982216		
	въ лѣчебницы и во время вы- здоровиванія	156393116	На похороны	3671171		
	на похороны	49443968	Ренты наследникамъ	83748510		
	Прочія выдачи	20386644	Вознагражденія вдовамъ	3769128		
			» иностранцамъ	1600200		

Расходы по управленію.

Всего 85251279	Всего 101246856	Всего 47137742		
	Предупрежденіе несчастныхъ случаевъ.	5220414	Сборъ взносов и контроль	14561936
	Опредѣленіе размѣровъ ренты	14180361	Опредѣленіе размѣровъ ренты.	1698757
	Третейскіе суды	7287226	Третейскіе суды	2647756
	Управленіе	74558855	Управленіе	28229263

г) Сумма выданныхъ вознагражденій по отдѣльнымъ годамъ съ 1885 по 1 янв. 1899 г. (въ тысячахъ мар.).

Г О Д Ы.	Страхование рабочихъ вообще.	Страхование отъ болѣзней.	Страхование отъ несчастныхъ случаевъ.	Страхование отъ наступленія неспособности къ труду.	Г О Д Ы.	Страхование рабочихъ вообще	Страхование отъ болѣзней.	Страхование отъ несчастныхъ случаевъ	Страхование отъ наступленія не способности къ труду
1885 . . .	54111,2	54139,3	—	—	1892 . . .	159624,7	104833,4	32395,4	22395,9
1886 . . .	61900,8	59994,4	1915,4	—	1893 . . .	178934,9	112635,3	38278,6	28021,0
1887 . . .	68074,7	62141,8	5932,9	—	1894 . . .	188199,6	118963,3	44501,3	34816,0
1888 . . .	78241,0	68549,1	9691,9	—	1895 . . .	208635,8	115513,0	50442,1	42680,7
1889 . . .	92590,7	78101,4	1448,3	—	1896 . . .	229056,5	120080,7	57653,7	51322,1
1890 . . .	112702,9	92351,5	20351,4	—	1897 . . .	256432,4	131948,0	64590,6	59393,8
1891 . . .	140391,2	98620,6	26471,1	15299,5	1898 . . .	281413,2	140740,3	71733,0	68940,4

рия берутъ на себя страховыя общества: не пенсio, соответствующую среднему заработку пострадавшаго или $\frac{2}{3}$ его, какъ въ Германiи, даетъ наше С., но «пенсio, опредѣляемую на основанiи тарифовъ общества, соразмѣрно страховой суммѣ и возрасту пострадавшаго». Нормой С. у насъ является 1000-кратный дневной заработокъ на случай смерти, 1400-кратный на случай полной инвалидности и извѣстная доля послѣдняго при частичной неспособнoсти къ труду. Для 30-лѣтняго рабочаго, пострадавшаго безъ своей вины, обезпеченiе составить 6% съ 900 р., т. е. 54 р. въ годъ — меньше трети даже нашего жалкаго среднего годового заработка рабочаго промышленнoсти, опредѣляемаго въ 187 руб. въ годъ. Не мудрено, что большинство пользуется предоставленнымъ обществомъ правомъ по соглашенiю съ страхователемъ, взамятъ пенсiи, выдать единовременно соответствующий капиталъ. Нсравненно лучше поставлено обезпеченiе увѣчнаго рабочаго по уставамъ двухъ недавно возникшихъ взаимныхъ обществъ С. рабочихъ — рижскаго и одесскаго: эти общества желаютъ обезпечить пострадавшему рабочему, въ случаѣ полной потери трудоспособности, пенсio въ полномъ размѣрѣ его дѣйствительнаго заработка, если онъ не превышалъ 240 руб., п 75% — при болѣе высокихъ заработкахъ. Вдовѣ п дѣтямъ убитаго общества желаютъ предоставить до 60% дохода ихъ кормильца. О дѣятельности одесскаго общества нѣтъ никакихъ данныхъ, въ рижскомъ же застраховано всего 13728 рабочихъ. При томъ скромномъ вознагражденiи, которое акционерное С. даетъ потерпѣвшему, расходы нашихъ предпринимателей вчетверо и впятеро меньше того, что платятъ за С. отъ увѣчья германскiе фабриканты: въ среднемъ у насъ премiя на одного застрахованнаго рабочаго составляетъ 2 р. 83 коп., и вся сумма премiй не достигаетъ еще 2 милл. руб. въ годъ. Вознагражденiе, полученное рабочими за увѣчья, въ 1897 г. не превышало 1133462 руб. За тотъ же годъ общiй итогъ расходовъ на управленiе и комиссio достигъ 533 тыс. р., т. е. 50% того, что досталось рабочимъ. Благоприятное исключенiе въ области С. рабочихъ представляеть у насъ Финляндiя. Правда, законъ объ обязательномъ С. отъ несчастныхъ случаевъ отъ 5 декабря 1895 г., вступившiй въ силу съ 1 января 1898 г., во многомъ хуже германскаго закона, съ котораго онъ списанъ: обязательное С. распространено лишь на рабочихъ промышленнoсти и обязываетъ предпринимателя застраховать своихъ рабочихъ пока лишь въ частныхъ страховыхъ обществахъ; тѣмъ не менѣе законъ дѣйствительно даетъ пострадавшему и его семьѣ обезпеченiе. При полной неспособнoсти къ труду увѣчный пользуется рентою въ 60%, послѣдняго заработка, ограниченною 300 фин. мар. въ минимумѣ и 720 въ максимумѣ; вдова получаетъ 20%, каждый изъ дѣтей—10% (въ совокупности— не болѣе 400%). Въ случаѣ болѣзни рабоче промышленности еще не обезпечены по закону (попятки обязательнаго С. отъ болѣзни пока не имѣли успѣха), но за то 40% финскихъ рабочихъ принадлежатъ къ вольнымъ

страховымъ кассамъ, права и обязанности которыхъ съ 1897 г. регулируются закономъ. Нѣкоторые изъ кассъ даютъ своимъ членамъ пенсiи во время старости и инвалидности. Въ среднемъ, на каждыа члена кассы приходится 14 фин. мар. расходовъ и 25 мар. доходовъ; въ послѣднихъ есть и значительная доля взносовъ предпринимателей, особенно съ тѣхъ поръ, какъ по закону о С. отъ несчастныхъ случаевъ хозяева, вносящие не менѣе трети премiй въ кассы рабочихъ, пользуются правомъ вычестъ изъ вознагражденiя за увѣчья пособие, данное вольною кассою. Пенсioнныя кассы, по закону 1897 г., пользуются, въ извѣстныхъ случаяхъ, и государственною субсидiею. Г. Локосъ.

Страховое Обзорiе — ежемѣсячный журналъ страховыхъ знанiй и вопросовъ. Выходитъ въ СПб. съ 1890 г. Издатель-редакторъ А. М. Бунаковъ.

Страховой Сборникъ — прибавленiе къ «Биржевому Вѣстнику» 1880 г. Издатель С. М. Пропьеръ, редакторъ П. С. Макаровъ. Вышли только 2 номера.

Страховыя Вѣдомости — популярный органъ страхового дѣла. Издается въ СПб. съ 1890 г. и выходитъ два раза въ мѣсяцъ. Издатель: В. П. Лаврентьевъ, затѣмъ С. Г. Лаврентьева, съ половины 1892 г. она-же и С. Г. Биттенбиндеръ. Редакторы: В. Г. Лаврентьевъ, Е. Лаврентьевъ, съ половины 1892 г. С. Г. Биттенбиндеръ; далье за редактора: А. В. Герцкнъ, А. А. Шахтъ, Э. Б. Клодийцкiй, И. А. Богельманъ.

Страховыя общества — см. Страхованiе и Россiя, XXVII, 371—382.

Страховъ (Николай Ивановичъ) — сатирическiй писатель XVIII в.; перевелъ и составилъ «Разсматриватель жизни и нравовъ» (СПб., 1811), «Нынѣшнее состоянiе калмыцкаго народа съ присовокупленiемъ калмыцкихъ законовъ» (СПб., 1810), «Вакофилскiй священникъ Гольдсмитъ» (М., 1786), «Переписка моды, содержащая письма безружкихъ модъ и пр.» (М., 1791), «Карманная книженка для прiязжанюихъ на зиму въ Москву старичковъ и старушекъ, невѣстъ и жениховъ и пр.» (М., 1795), «Мои с.-петербургскiя сумерки» (СПб., 1810). Издавалъ съ 1790 по 1792 г. «Сатирическiй Вѣстникъ», котораго вышло VI частей въ 1790 г., VII и VIII въ 1791 г. и IX ч. въ 1792 г.; послѣдняя издана вновь въ 1795 г. Въ своей сатирѣ С. возмущался главнымъ образомъ противъ шеголей п петиметровъ, противъ взяточничества и лжкоимства подьячихъ, противъ ненормальности воспитанiя дѣтей у чужеземцевъ гувернеровъ. Многимъ, но яркими чертами онъ описываетъ несчастное положенiе крестьянъ и злоупотребленiя помѣщиковъ. С. непосредственно примыкаетъ къ Новикову и вносить въ свой журналъ новые взгляды, которые по обстоятельствуамъ времени не могъ высказать Новиковъ. Ср. «Историческiй Вѣстникъ» (1888, августъ, ст. «Представитель сатиры»); Неустровъ, «Розысканiя о русскихъ поврежденныхъ изданiяхъ» (68С — 690 стр.); Губерти, «Материалы для русской библиографiи» (в. II, ст. 395—406). С. И.

Страховъ (Николай Николаевичъ)—известный писатель. Род. 16 окт. 1828 г. в Влгородѣ, Курской губ.; сынъ магистра кievской академіи, протоіерея и преподавателя словесности бѣлгородской семинаріи. Рано лишившись отца, С. былъ взятъ на воспитаніе братомъ матеря, ректоромъ каменецъ-подольской, а затѣмъ костромской семинаріи. Окончивъ курсъ въ послѣдней, С. въ 1845 г. поступилъ на математич. факультетъ слоб. унив., а въ 1848 г. перешелъ на естественно-математическій разрядъ главнаго педагогич. институту, гдѣ окончилъ курсъ въ 1851 г. Былъ учителемъ физики и математики въ Одессѣ, потомъ преподавалъ естественн. исторію во 2-й слоб. гимназій. Въ 1857 г. защитилъ диссертацию на степень магистра зоологіи: «О костяхъ заплечья млекопитающихъ». Диссертация имѣетъ научныя достоинства, но на диспутѣ не обладавший даромъ слова магистрантъ зашился неудачно, вслѣдствіе чего при замѣщеніи зоологической каведры въ Петербургѣ и Москвѣ ему предпочли другихъ кандидатовъ, а приглашенія въ Казань онъ принялъ не захотѣвъ. Въ 1858 г. уже и раньше кое-что печатавшій С. выступилъ въ «Русск. Мірѣ» съ «Письмами объ органической жизни». Они обратили на себя вниманіе и сблизили автора съ Аполлономъ Григорьевымъ, дружба съ которымъ имѣла рѣшающее значеніе въ исторіи литературнаго міросозерцанія С. Въ 1861 г. онъ оставилъ службу и сталъ ближайшимъ сотрудникомъ журнала братьевъ Достоевскихъ «Время» (VII, 369). Въ этомъ органѣ той разновидности славянофильства, которая приняла названіе «почвенниковъ», С. преимущественно выдѣлялся какъ полемистъ. Подъ псевдонимомъ *И. Косица* онъ написалъ рядъ нацумѣвшихъ въ свое время статей, направленныхъ противъ Чернышевскаго, Писарева и др. Въ 1863 г. С., подъ псевдонимомъ «Русскій», напечаталъ въ апрѣльской книгѣ «Времени» статью «Роковой вопросъ», посвященную русско-польскимъ отношеніямъ. Казалось-бы, общее направленіе выступавшаго всегда во имя русскихъ началъ журнала освобождало его отъ подозрѣній въ сочувствіи польскому возстанію: по уклончивый стиль С., его манера сначала какъ-будто вводилъ сочувственно изложить критикуемую систему, съ тѣмъ, чтобы потомъ ее тѣмъ вѣрнѣе развить, привели къ тому, что появившаяся въ печати первая половина «Рокового вопроса» имѣла и роковыя послѣдствія. Только-что вступившій на новую дорогу Катковъ напечаталъ громовую статью, въ которой обвинялъ журналъ въ государственной измѣнѣ. Имѣвшее большой кругъ подписчиковъ «Время» было запрещено навсегда. Ошибка вскорѣ разъяснилась, издателю «Времени» Мих. Достоевскому было разрѣшено съ 1864 г. издавать журналъ подъ аналогичнымъ названіемъ: «Эпоха», гдѣ С. опять явился ближайшимъ сотрудникомъ; но разрѣшеніе было получено только предъ самую подпискою, журналъ не имѣлъ никакого успѣха и скоро прекратился. Оставшись безъ постоянной работы, С. въ 1865—67 гг. жиялъ исключительно переводчикъ, которымъ онъ охотно занимался и позднѣе.

Съ любовью и очень хорошо онъ перевелъ «Исторію новой философіи» Куно Фишера, «Бекана Веруламскаго», того-же автора, «Объ умѣ и познаніи» Тана, «Введеніе къ изученію опытной медицины» Клода Бернара, «Жизни птицъ» Брема, «Исторію материализма» Ланге, «Вольтера» Штрауса (уничтоженъ цензурою), «Воспоминанія» Ренана (въ «Русск. Обзор.» 1890-хъ гг.). Кромѣ того, нуждаясь въ заработкѣ, онъ, по заказу фирмы Вольфа и др., перевелъ множество популярныя и учебныхъ книгъ. Въ 1867 г., по смерти Дудышкина, С. редактировалъ «Отеч. Записки», а въ 1869—1871 гг. былъ фактическимъ редакторомъ и главнымъ сотрудникомъ погнбшей въ борьбѣ съ равнодушіемъ публики «Заря» (XII, 313), гдѣ, между прочимъ, были напечатаны его статьи о Толстомъ. Въ 1873 г. С. вновь поступилъ на службу, бібліотекаремъ юридическаго отдѣла публичной бібліотеки. Съ 1874 г. состоялъ членомъ учснаго комитета мнн. нар. просв. Въ 1885 г. оставилъ публичную бібліотеку и нѣсколько мѣсяцевъ служилъ въ комитетѣ иностранной цензуры. Въ 1890-хъ гг. состоялъ членомъ-корреспондентомъ академіи наукъ, которая неоднократно поручала ему разборъ представляемыхъ на Пушкинскую премію стихотворныхъ произведеній. Умеръ 26 янв. 1896 г. Счастливейшій періодъ личной жизни С. (старога холостяка, жившаго только умственными интересами, среди огромной бібліотеки, которую съ любовью собиралъ въ теченіе всей жизни) относится къ 80-мъ и 90-мъ годамъ. До тѣхъ поръ онъ былъ извѣстенъ большой публикѣ преимущественно по полемическимъ статьямъ своихъ вліятельныхъ противниковъ въ радикальной журналистикѣ; теперь-же, когда въ обществѣ наступила реакция и временно ослабѣло обаяніе идей 60-хъ годовъ, С. приобретаетъ все болѣе и болѣе широкій кругъ поклонниковъ. Онъ начинаеть собирать свои статьи въ небольшія книжки, которыя имѣютъ успѣхъ и выдерживаютъ по 2 и 3 изданія. Постепенно вокругъ него и лично, и въ печати образуется рядъ молодыхъ поклонниковъ—Говоруха-Отрокъ (Николаевъ), В. В. Розановъ, Ѳ. Шперкъ, Б. В. Никольскій и др.—старающихся создать С. репутацію одного изъ крупнѣйшихъ русскихъ мыслителей вообще и выдающагося критика въ частности. О работахъ С. въ области отвлеченнаго мышленія сказано дальше. Значеніе С. какъ критика, требуетъ весьма существенныхъ оговорокъ. Ничего изъяснаго С., за исключеніемъ статей о Толстомъ, не оставилъ, а статьи о Толстомъ представляютъ собою прибрѣтъ одного изъ самыхъ выдающихся критическихъ фиско. Критическое настѣдье С. количественно очень невелико; кромѣ статей о Толстомъ и Тургеневѣ, оно состоитъ почти исключительно изъ небольшихъ замѣтокъ, касающихся, обыкновенно, только отдѣльныхъ сторонъ дѣятельности разсматриваемаго писателя. Наиболее типичными изъ нихъ являются его очень извѣстныя по имени «Замѣтки о Пушкинѣ». Написанныя въ разное время, на пространныхъ 15 лѣтъ, эти 12 замѣтокъ, къ которымъ отнесены даже три «иссѣяма» объ оперѣ Мусоргскаго, «Ворисѣ Годуновѣ» и мало

говорящее о самомъ Пушкинѣ описание открытій Пушкинскаго памятника, въ общемъ, занимаютъ меньше 100 стр. журнальнаго формата. Здѣсь совершенно конспективно намѣчено нѣсколько особенностей Пушкинскаго творчества, въ родѣ того, что собственно новой литературной формы Пушкинъ не создалъ, что онъ былъ очень перенчивъ, но не просто подражалъ, а органически перерабатывалъ, что онъ былъ замѣчательно тонкій пародистъ и, наконецъ, былъ очень правдивъ. Всѣ эти вполнѣ вѣрныя, подчасъ даже бавальныя истины представляютъ собою какъ-бы простую запись мелькнувшихъ въ головѣ критика мыслей, безъ всякой детальной разработки. Любимый приемъ С.—выписывать стихотвореніе и снабдить его строчкой разъясненія въ такомъ родѣ: «здѣсь тоже простота и отчетливость, но стихъ получилъ несравненную, волшебную музыкальность». Въ стилѣ «Замѣтокъ» о Пушкинѣ написаны и замѣтки о С. другихъ поэтахъ. Любимцу своему, Фету, С. посвятилъ три небольшія замѣтки. Изъ такихъ-же маленькыхъ, а иногда и совсѣмъ крошечныхъ замѣтокъ состоятъ и самый объемистый изъ сборниковъ С.: «Изъ исторіи литературнаго нигилизма». Въ общемъ, значительная часть критическихъ статей С. производятъ впечатлѣніе листковъ изъ записной книжки или программы будущихъ статей. Изъ литературно-критическихъ сборниковъ С. наименьшее значеніе имѣетъ книга: «Изъ исторіи литературнаго нигилизма» (СПб., 1890). Сплошь полемическая, она состоитъ изъ потерявшихъ уже теперь всякій интересъ мелкихъ замѣтокъ, и притомъ по поводу явленій второстепеннаго значенія. Сущность нигилизма, въ составъ котораго С. включаетъ все вообще движеніе 60-хъ годовъ, остался въ сторонѣ; человекъ, который захотѣлъ-бы ознакомиться съ нимъ по книгѣ С., совершенно не пойметъ, чѣмъ же, однако, было вызвано такое, во всякомъ случаѣ крупное историческое явленіе. Гораздо выше по литературному интересу «Замѣтки о Пушкинѣ и другихъ поэтахъ» (СПб., 1888 и Кіевъ, 1897). При всей конспективности и отрывочности, тутъ есть очень тонкія и вѣрныя замѣчанія, свидѣтельствующія о глубокомъ, продуманномъ изученіи Пушкина. Въ сборникѣ: «Критическія статьи объ И. С. Тургеневѣ и Л. Н. Толстомъ» (СПб., 1885, 1887 и 1895) статьи, посвященныя Тургеневу, лишены единства и полны внутреннихъ противорѣчій. Въ свое извиненіе самъ критикъ ссылается на то, что онъ въ началѣ своей литературной дѣятельности еще не такъ ясно видѣлъ, что движеніе шестидесятихъ годовъ не заключало въ себѣ «никакихъ сѣмянъ мысли» и «приписалъ сперва Тургеневу силу, которой у него не было...» Статьи о Толстомъ составляютъ основу извѣстности С., какъ критика, и дѣйствительно занимаютъ первое мѣсто въ ряду его критическихъ изслѣдованій: тутъ дана цѣльная характеристика и сдѣлана попытка обрисовать писателя во весь ростъ. При болѣе внимательномъ изученіи и эти статьи, однако, требуютъ большихъ оговорокъ. Прежде всего должно быть признано лите-

ратурную легендою весьма распространенное мнѣніе, что С. первый поставилъ Толстого на надлежащую высоту. Ни одинъ писатель не былъ такъ восторженно, вѣрно и единодушно понятъ и принятъ при началѣ своей литературной дѣятельности, какъ Толстой. Статьи Чернышевскаго и Дружинина (середина и конецъ 1850-хъ годовъ) являются пророчествами для всего хода литературной карьеры Толстого—и самъ С. весьма добросовѣстно призналъ за этими статьями честь перваго истолкованія. Въ первой же статьѣ о «Войнѣ и мирѣ» онъ говорилъ: «Наша критика нѣкогда внимательно и глубокомысленно оцѣнила особенность этого удивительнаго таланта». Послѣ первыхъ дебютовъ Толстой дѣйствительно пересталъ занимать критику, но и самого С. онъ страстно захватилъ только послѣ появленія «Войны и мира» — произведенія, которое, тоже по свидѣтельству самого С., сразу имѣло успѣхъ колоссальный. Сразу, какъ онъ сердито констатируетъ, образовалось «ходячее мнѣніе, заключающееся въ томъ, что это произведеніе очень высокое по своимъ художественнымъ достоинствамъ, но будто-бы не содержащее глубокой мысли, не имѣющее большого внутренняго значенія». Такимъ образомъ существенная часть славы статей С. о Толстомъ—честь перваго признанія его великимъ художникомъ — отпадаетъ. Остается, затѣмъ, честь истолкованія. Въ эпоху появленія статей С. (1870) союзъ консервативнаго публициста и «борца съ Западомъ» съ Толстымъ, во имя преклоненія предъ принципами, отвергнутыми «западничествомъ» и «нигилизмомъ», могъ казаться естественнымъ; но въ наши дни статьи С. являються однимъ изъ наиболѣе яркихъ эпизодовъ того ложнаго освѣщенія, въ которомъ до 30-хъ годовъ многими представлялась дѣятельность Толстого. Конечно, у С. немало вѣрныхъ отдѣльныхъ замѣчаній, вѣренъ даже общій выводъ, что идеалъ, проникающій творчество Толстого, есть «идеалъ простоты, добра и правды»; но при болѣе детальномъ опредѣленіи элементовъ «справды» Толстого, оказывается, что у него нѣтъ «держкихъ и новыхъ тенденцій», что его главная задача—«створитъ образы, воплощающіе въ себѣ положительныя стороны русской жизни», что характерная черта толстовскаго «чисто-русскаго идеала» — «смирненіе», что главный предметъ «Войны и мира» — не борьба съ Наполеономъ, а «борьба Россіи съ Европой», что въ лицѣ Толстого возсталъ «богатырь и свергъ либерально-европейскіе авторитеты, подъ которыми мы гнемся и ежмися». При такомъ пониманіи неудивительно, что въ предисловіи къ сборнику статей о Тургеневѣ и Толстомъ С., сравнивая «неисцѣпимо зараженнаго вѣрою въ прогрессъ» Тургенева съ Толстымъ, приходитъ къ тому общему выводу, что перваго «можно назвать западникомъ, другаго славянофиломъ». Очевидно, у С. не было ни малѣйшаго предчувствія того, въ какомъ видѣ вскорѣ обрисуются общій духовный обликъ Толстого. Онъ совершенно проглядылъ тотъ всеразрушающій анализъ, который, составляя основу безгранично-искреннихъ порываній Толстого къ

овѣту и истинѣ и не испугавшись даже обаянiя европейской мысли и культуры, вдругъ почему-то долженъ былъ успокоиться на идеализаціи нашей жалкой общественности. Составляя «славянофила» Толстого семидесятихъ годовъ съ Толстымъ, какимъ онъ ярко и ясно обрисовался позднѣе, нельзя, конечно, всеобщо винить критика, хотя Н. К. Михайловскій всего нѣсколькими годами позже и задого до появленiя «Исповѣдiи» и позднѣйшихъ аналогичныхъ произведенiй Толстого съумѣлъ же указать въ немъ тѣ основныя черты, при наличности которыхъ ни о какомъ «переломѣ», ни о какой «эволюціи» въ духовномъ обликѣ Толстого не можетъ быть и рѣчи. Ошибка С. не была-бы такъ рѣшительна, если-бы, какъ это совершенно ошибочно думаютъ, С. былъ только «эстетикъ» и поклонялся бы Толстому лишь, какъ великому художнику. На самомъ дѣлѣ С. непременно хотѣлъ видѣть въ Толстомъ опору въ своей борьбѣ противъ идей 60-хъ годовъ.—Объ общихъ взглядахъ С. на искусство сложилось невѣрное представленіе. Благодаря его борьбѣ съ критиками-угнетателями 60-хъ годовъ, горячій защитѣ Пушкина, Фета и «истинной поэзіи», на него много смотрятъ какъ на защитника «искусства для искусства» и даже какъ на «эстетическаго сладострастника». Это находится въ полномъ противорѣчiи и съ прямыми заявленiями С., и съ общимъ смысломъ всей его дѣятельности. Отвѣчая нѣкоторымъ изъ нападшихъ на него за чрезмѣрный эстетизмъ, онъ дѣлаетъ такое заявленіе: «Меня бранятъ эстетикомъ, то есть (на ихъ языкѣ) человѣкомъ, который вообразилъ, что художественныя красоты могутъ существовать отдѣльно отъ внутренняго, живого, серьезнаго смысла и который гоняется за такими красотоми и наслаждается ими. Вотъ какую непопулярную глупость мнѣ приписываютъ» («Статьи о Тургеневѣ и Толстомъ», стр. 391). Въ другомъ мѣстѣ, прямо касаясь вопроса объ «искусствѣ для искусства», онъ восклицаетъ: «Сохрани насъ Боже отъ той чисто-нѣмецкой теорiи, по которой человѣкъ можетъ развиваться на части, и въ немъ спокойно должны уживаться всякія противорѣчiя, по которой религія сама по себѣ, государство само по себѣ, поэзія сама по себѣ, а жизнь сама по себѣ» («Замѣтки о Пушкинѣ», 17б). Въ сущности С. цѣнилъ произведенiя искусства лишь постольку, поскольку они отражали тѣ или другіе идеалы. Если больше всего онъ преклонялся предъ Пушкинымъ и Толстымъ, то потому, что въ нихъ видѣлъ наиболѣе яркое отраженіе русскаго «типичнаго» начала и русскаго міровоззрѣнiя. Къ литературно-критическимъ работамъ С., кромѣ названныхъ сборниковъ, относятся еще обширная біографiя Достоевскаго (при первомъ посмерт. изд. соч.), «Толки о Толстомъ», въ сборникѣ С. «Воспоминанiя и отрывки» (СПб., 1892) и изданіе перваго тома сочиненiй Аполлона Григорьева (СПб., 1876). Григорьева С. считалъ своимъ литературнымъ учителемъ, постоянно цитировалъ его, и притомъ чрезвычайно удачно; вообще онъ много сдѣлалъ для популяризаціи мысли и идей этого мало читаемаго большою публикою кри-

тика. Переходомъ отъ статей критико-публицистическихъ къ философскимъ являются три книжки С. подъ общими заглавіемъ: «Борьба съ Западомъ въ нашей литературѣ» (1-я книжка, СПб., 1882 и 1887; 2-я, СПб., 1883, 1890 и Кіевъ, 1887; 3-я, СПб., 18 6). Можно подумать по заглавію, что это обзоръ ученiй славянофильскаго характера, но въ действительности большая часть статей посвящены разбору взглядовъ Милля, Ренана, Штрауса, Дарвина, Тэна, парижской коммунѣ и т. д., и такимъ образомъ являются только борьбой самого автора съ западно-европейскими ученiями. Изъ литературныхъ очерковъ «Борьбы съ Западомъ» наибольшій интересъ представляетъ статья о Герцетѣ. Это до послѣдней степени тенденціозна попытка привлечь къ своей борьбѣ человѣка, несомнѣнно тоже боровагшаго съ «Западомъ», несомнѣнно разочаровавшагося въ «Западѣ», потому что *даже* «Западъ» не оправдалъ его ожиданiй, но съ тѣмъ большимъ ужасомъ отворачивавшагося отъ того Востока, куда звалъ С.

С. Ветеровъ.

Въ С., повидимому, соединялись всѣ-дающія для того, чтобы написатъ крупное философское произведеніе: обширное и разностороннее образованіе, критическое дарованіе, вдумчивость и методическое мышленіе, которое онъ чрезвычайно высоко цѣнилъ; ему не хватало лишь истиннаго творчества, благодаря которому создается новос. Поэтому именно съ точки зрѣнiя философіи, къ которой С. чувствовалъ всегда склонность, труднѣе всего характеризовать его: слишкомъ разнообразны вліянiя, отразившіяся на мышленіи С. и вызывавшія въ немъ сочувствіе. Можно, однако, подмѣтить главнѣйшіе принципы, которыхъ онъ постоянно держался. Все, что имѣетъ отношеніе къ философіи въ сочиненiяхъ С., перечислено въ «Материалахъ для исторiи философіи въ Россiи», Я. Н. Колубовскаго (см. «Вопр. философіи»). Сюда относятся слѣдующіе сборники: «О методѣ естественныхъ наукъ и значеніе ихъ въ общемъ образованiи» (СПб., 1865), «Миръ какъ цѣлое, черты изъ науки о природѣ» (СПб., 1892, 2 изд.), «Объ основныхъ понятiяхъ психологiи и физиологiи» (СПб., 1894, 2 изд.) и «О вѣчныхъ истинахъ» («Мой споръ о спиритизмѣ», СПб., 1887). Вліяніе Гегеля и вообще нѣмецкой идеалистической философіи не мѣшало С. признавать заслуги за эмпиризмомъ; такъ, онъ перевелъ книгу Тэна объ интеллектѣ и въ введенiи къ ней указалъ на заслуги эмпиризма; въ критикѣ книги Троицкаго объ англійской психологiи онъ призналъ до нѣкоторой степени заслуги за англійской асоціаціонной психологiей, которая отнюдь не является съ гегельизмомъ. Въ основныхъ понятiяхъ психологiи онъ стоитъ на точкѣ зрѣнiя Декарта и старается высвѣтлить значеніе Декартова *cogito, ergo sum* для современной философіи. Въ философіи Гегеля С. цѣнилъ умѣнье ставить и развивать понятiя. На гегелевскую философію С. смотрѣлъ, какъ на завершеніе того мышленiя, которое стремится къ органическому пониманію вещей. Гегель «возвелъ философію на степень

науки, поставилъ ее на неизблемомъ основаніи, и если его система должна бороться съ различными мнѣніями, то именно потому, что всѣ эти мнѣнія односторонни, исклѣчительны». Не смотря на это, С. нельзя назвать гегельянцемъ въ тѣсномъ смыслѣ этого слова: онъ преклонялся предъ вѣткою идеалистической философіею вообще, въ которой видѣлъ синтезъ религіознаго и рационалистическаго элементовъ. Диалектической методъ онъ пѣнилъ весьма высоко, видѣвъ въ немъ истинно научный методъ, но опять таки и въ диалектикѣ онъ не слѣбно слѣдовалъ за Гегелемъ, а смотрѣвъ на нее какъ на путь развитія априористическихъ элементовъ въ душѣ человѣка. Одинъ изъ критиковъ, старавшійся опредѣлять значеніе С., говоритъ, что центральной его идеей была религіозная, около которой располагаются двѣ другія—идея рациональнаго естествознанія и идея органическихъ категорій. С. считалъ такое опредѣленіе своего значенія правильнымъ. Слѣдуетъ замѣтить, однако, что С. хотя и стремился къ религіознымъ вопросамъ, но своихъ религіозныхъ взглядовъ не излагалъ. Быть можетъ, онъ понималъ религію—болѣе умомъ, чѣмъ сердцемъ, болѣе желалъ быть религіознымъ, чѣмъ былъ имъ на самомъ дѣлѣ; въ этомъ, кажется, внутренняя причина его разрыва съ Вл. Соловьевымъ. Во всякомъ случаѣ, критическія дарованія преобладали въ немъ надъ всеми остальными; поэтому онъ и не высказалъ ни разу своего полного profession de foi. Къ положительнымъ взглядамъ С. пришелъ лишь относительно нѣкоторыхъ частныхъ, весьма существенныхъ, впрочемъ, философскихъ вопросовъ. Такъ напр., весьма замѣчательна его критика атомистической теории, приведенная его къ положительнымъ взглядамъ относительно сущности матеріи. Отъ атомистики С. перешелъ къ динамическому мировоззрѣнію, которое ему легче было связать съ его предположеніемъ предъ идеализмомъ. Къ отчетливому пониманію природы духа С. стремился въ своихъ «Основныхъ понятіяхъ психологіи и физиологіи». «Вещество», говоритъ онъ, «есть чистый объектъ, т. е. нѣчто вполне познаваемое, но ничего не познающее; духъ, напротивъ, есть чистый субъектъ, т. е. нѣчто познающее, но недоступное объективному познанію; духъ не имѣетъ въ себѣ ничего внѣшняго, въ немъ все внутреннее, субъективный и объективный міры строго разграничены, но второй служить для выраженія перваго. Наме «я»—субъектъ, который никогда не можетъ стать объектомъ; эмпирическая психологія ошибается, подводя наме «я» подъ то понятіе, подъ которымъ рассматриваетъ всѣ другія изслѣдуемая ею явленія, т. е. подъ понятіе идеи, представленія». «Всѣ такъ называемыя теории познанія въ концѣ-концовъ приходятъ къ отриванію того понятія, которое они хотятъ построить и объяснить». Въ «Основныхъ понятіяхъ физиологіи» С. доказываетъ, что физиологія, какъ наука о жизни, необходимо должна имѣть въ виду то, что составляетъ жизнь по преимуществу, т. е. психическія явленія. Такъ или иначе, но всѣ яв. изслѣдованія должны со временемъ слиться въ

одно цѣлое съ психологическими изслѣдованіями, ибо мы предполагаемъ въ организмѣ глубочайшее единство и соподчиненіе явленій. Съ этой точки зрѣнія С. осуждалъ тенденцію современной ему физиологіи сводить явленія жизни къ физико-химическимъ процессамъ. Въ спорѣ съ Бутлеровымъ и Вагнеромъ (о спиритизмѣ) С. стоялъ за существованіе непреложныхъ истинъ, въ признаніи которыхъ онъ видѣлъ оплотъ противъ эмпиризма; «полный эмпиризмъ есть въ сущности дѣло ужасное... Сколько-бы ни искалъ человекъ истины, какъ-бы строго ни наблюдалъ дѣйствительность, какъ-бы долго ни уяснял свои понятія, новый фактъ, по ученію эмпиризма, можетъ испровергнуть все это до основанія. Но вѣдь есть дорогія убѣжденія, есть взгляды, опредѣляющіе для насъ достоинство и цѣль всей жизни. Неужели-же и за нихъ люди осуждены на вѣки бояться? Если наши понятія вполнѣ связаны съ какими-нибудь совершенно частными явленіями, съ извѣстнымъ мѣстомъ или временемъ, то положеніе человѣка, искренне желающаго руководиться истинно, было-бы жестоко» («О вѣчныхъ истинахъ», стр. 100). Въ С. была двойственность ума и сердца, которую ему не удалось примирить. Его критическое дурованіе ясно указывало ему на ограниченность рационализма и на необходимость исканія иныхъ началъ. Онъ неоднократно говорилъ о границахъ рационализма, но выйти за эти границы ему не удалось. Потому-то его психологія остановилась на голомъ признаніи непознаваемости субъекта. Онъ, правда, говоритъ, что въ субъектѣ мы имѣемъ непосредственную дѣйствительность: «жизнь души есть для насъ непосредственною дѣйствительностью». О самой душѣ С., однако, ничего не сказалъ, потому что сознавалъ недостаточность рационализма, но не умѣлъ указать иного пути. Въ полемикахъ, которыя ему пришлось вести со спиритамъ, съ дарвинистами (проф. Тимряевымъ), съ западниками (Вл. Соловьевымъ, изъ-за книги Данилевскаго «Россія и Европа») онъ выступалъ именно въ защиту рационалистическихъ принциповъ. Значеніе С. въ философіи опредѣляется временемъ, когда онъ писалъ. Спеціальность не будеть обращаться къ нему съ ильбою поученія; но педагогическое значеніе философскія сочиненія С. сохранятъ надолго. Для введенія въ кругъ философскихъ понятій, для обученія правильному методическому мышленію, анализу понятій, книги С. могутъ оказать весьма существенную помощь. Сочиненія С. появлялись въ эпоху увлеченія материалистическими теоріями; С. твердо стоялъ за принципы идеализма, и хотя его сочиненія и не лишены противорѣчій, но, какъ критика материализма, они сохраняютъ значеніе. О С. писали Э. Радловъ, «Нѣсколько замѣчаній о философіи Н. Н. Страхова» («Ж. М. Н. Пр.», 1896); А. И. Введенскій, «Значеніе философской дѣятельности С.» («Образов.», мартъ, 1896); Б. Никольскій, «Н. Н. Страховъ. Критико-біографическій очеркъ»; Н. Я. Гротъ, «Памяти Н. Н. Страхова» («Вопр. философ. и псих.», кн. 32); В. В. Розановъ («Вопр. фил.

и псих.» кн. 4); «Общій смыслъ философіи Н. Н. Стрхова» (Москва, 1897, безъ имени автора).

Страховъ (Николай Николаевичъ, род. въ 1852 г.)—писатель, сынъ священника Московской губ., преподаватель философскихъ предметовъ въ харьковской духовной семинаріи; образование получилъ въ московской духовной академіи. Труды С.: «Методика Закона Божія» (1 изд., Харьков, 1882; въ 1893 г. переведена на сербскій языкъ; 6 изд., 1900), «Философское учение о познаніи и достоверности познаваемого» (М., 1888; 2 изд., Харьков, 1896), «Очеркъ исторіи философіи съ древнѣйшихъ временъ философіи до настоящаго времени» (Харьковъ, 1893, 2 изд., ib., 1894), «Бракъ, разсматриваемый въ своей природѣ и со стороны формы его заключенія» (Харьк., 1893; въ новой редакціи эта книга вышла въ 1895 г. подъ загл.: «Христіанское ученіе о бракѣ и противники этого ученія»); «Ученіе о Богѣ по началамъ разума» (М., 1893), «Методика русской грамоты и начальныхъ упражненій въ русскомъ яз.» (1 изд., Харьков, 1898; 2 изд., ib., 1900). Изъ журнальныхъ статей С. главнѣйшія: «Заслуга греческихъ философовъ архангелскаго періода» («Вѣра и Разумъ», 1884), «Узкій и широкій взглядъ» (ib., 1884), «Древніе и современные софисты» (ib., 1886), «О сущности міра физическаго» (ib., 1889), «Къ вопросу о задачахъ исторіи философіи» (ib., 1894), «Новѣйшій образчикъ идеалистической философіи» (ib., 1895), «О взглядно-звукномъ методѣ обученія грамотѣ» («Русская Школа», 1897), «Задачи и приемы обученія чтенію» («Народное Образование», 1897), «О письменныхъ упражненіяхъ при начальномъ обученіи» («Церк.-Приходская Школа», 1898), «Истинная наука и должныя притязанія современной учености» («Вѣра и Разумъ», 1900).

Страховъ (Петръ Ивановичъ, 1757—1813)—переводчикъ, воспитанникъ, потомъ профессоръ московскаго унив. по опытной физикѣ, инспекторъ студентовъ, потомъ ректоръ университета (1805—1807). По порученію Новикова, перевелъ извѣстную книгу Сень-Мартена—«О заблужденіяхъ и истинѣ или воззваніе человѣческаго рода ко всеобщему началу знанія», пользовавшуюся большимъ уваженіемъ среди русскихъ мистиковъ. Перевелъ также соч. Бартеlemi: «Путешествіе младшаго Авахарсиса по Греціи» (1803—1809) и курсъ физики Брассона (1803); обращалъ усиленное вниманіе на физическій кабинетъ при университетѣ, который и обогащалъ многими приборами.

Страховъ (Петръ Иларіоновичъ)—профессоръ технологии и ветеринарной медицины въ московскомъ унив., докторъ медицины, род. въ 1792 г. По окончаніи курса въ гимназіи въ 1817 г. поступилъ на медич. факультетъ, въ 1821 г. сдалъ экзаменъ на доктора медицины. Былъ помощникомъ директоровъ клинич. и медич. институтовъ, занималъ по очереди каведры химіи, анатоміи и физиологіи домашн. животныхъ, технологию и ветеринарную медицину. Написалъ нѣсколько прощоръ: о предостереженіи себя отъ холеры,

о винокуреніи, объ узнаваніи лѣтъ лошади и друг.

Страхъ личной опасности (юрид.)—см. Необходимость крайняя (XX, 877). Основной недостатокъ постановки настоящаго вопроса въ дѣйствующемъ русскомъ уложеніи о наказ. заключается въ томъ, что ст. 100 не дѣлаетъ общей оговорки о вѣнченіи для тѣхъ случаевъ, когда, въ силу закона, лицо обязательно перенести вредъ, ему грозившій, и когда уклоненіе отъ опасности составляетъ дѣяніе, воспринятое подъ С. наказанія. Лишь въ отношеніи отдѣльныхъ случаевъ въ особенной части имѣются частныя ограниченія (напр., ст. 1226: «если въ случаѣ опасности, когда люди, находящіеся на кораблѣ, должны, для спасенія своего, оставить оный, самъ корабельщикъ сойдеть съ корабля прежде, нежели всѣ прочіе его оставятъ, то онъ за сіе подвергается» и т. д.). Этотъ недостатокъ вызвалъ необходимость включенія въ военскій уставъ о наказ. специальной ст. 70, гласящей: «всякое нарушеніе обязанностей службы изъ С. личной опасности наказуется съ той же строгостью, какъ и содѣянное въ намяреніемъ»,—ибо иначе пришлось-бы всегда оправдывать бѣгство съ поля сраженія, оставленіе часовыми своего поста, когда на постъ или лично на часового было произведено нападеніе и т. п. Проектъ уголовного уложенія добавляетъ къ тексту закона о крайней необходимости слѣд. слова: «постановленія сей статьи не примѣняются, когда самое уклоненіе отъ опасности составляетъ преступное дѣяніе».

Страшевичъ (Иосифъ Straszewicz)—польскій писатель, родомъ изъ Ковенской губ.; долго жилъ въ Парижѣ, умеръ въ 1839 г. Главные его труды: «Les Polonais et les Polonaises ou 100 portraits et biographies des personnes, qui ont figuré dans la dernière guerre» (П., 1832—37), «Emilie Plater» (тамъ же, 1835); «Armée polonoise, costumes militaires» (1835); «Les femmes célèbres de tous les pays, leurs vies et leur portraits» (3 изд., 1825).

Страшевскій (Морицъ Straszewski)—польскій философъ, род. въ 1848 г., профессоръ въ Краковѣ. Его соч.: «O dzisiejszym stanowisku filozofii i jej do innych umiejtnosci stosunku» (Краковъ, 1872; 2 изд. 1877), «Jan Sniadecki, jego stanowisko w dziedzach oswiaty i filozofii w Polsce» (Крак., 1875), «Filozofia Spinozy i dzisiejszy Panteizm» (Варш., 1877), «Uwagi nad filozofią Stuarta Milła» (Крак., 1877), «Józef Kremer i Karol Libett» (Крак., 1875), «La Psychologie est-elle une science» (въ «Revue philosophique» за 1877 г.), «Herbart, sa personne et sa philosophie d'après des publications récentes» (въ «Revue philosophique» за 1878 г.), «Grundzüge einer Theorie der Erkenntniss» (Крак., 1884).

Страшени (Страшени)—с. Бессарабской губ., Кишиневскаго у., въ 2 в. отъ одноименной ст. Бессарабской вѣтви Юго-Зап. жел. дор., при р. Быкъ. Населено резамами. 2968 жителей; церк.-приход. училище. Торговля зерновыми хлѣбomъ.

Страшилца (Phasmodae s. Phasmodae)—семейство прямокрылыхъ насекомыхъ, отно-

сящееся къ группѣ пагающихъ (Gressoria) въ подотрядѣ собственно прямокрылыхъ (*Orthoptera genuina*, см. Прямокрылыя); *S.* называютъ иногда также привидѣньевыми; оба названія указываютъ на причудливую форму тѣла, свойственную этимъ насѣкомымъ. Большой частью тѣло *S.* узкое и длинное; ноги обыкновенно тонкія и длинныя и устроены всё одинаково (по типу ходильныхъ ногъ, см. Насѣкомыя); крыльевъ какъ переднихъ, такъ и заднихъ у многихъ родовъ нѣтъ, а у нѣкоторыхъ они развиты только у самцовъ;

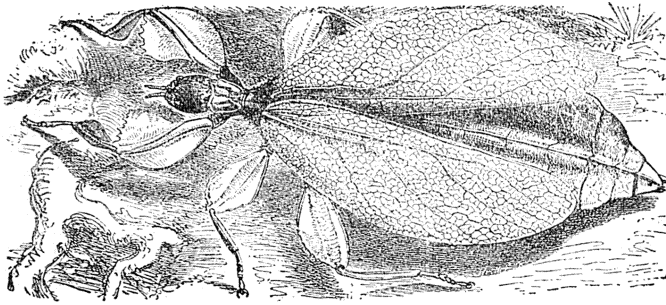

Phyllium siccifolium, странствующій листъ.

усики довольно короткіе; придатки на заднемъ концѣ тѣла (*segs*) нерасчлененные. Почти всё *S.* относится къ тропическимъ насѣкомымъ; въ Европѣ встрѣчаются представители только одного рода *Bacillus*. *S.* мало подвижныя ночныя животныя, питающіяся растительной пищей (листьями деревьевъ и кустарниковъ); нѣкоторыя изъ нихъ достигаютъ значительныхъ размѣровъ, которые вообще являются наибольшими среди насѣкомыхъ (напр., *Basteria aurita* длиною до 24 см.); самки вообще значительно длиннѣе самцовъ. Самцы представляютъ большую рѣдкость среди *S.*, даже у тѣхъ видовъ, самки которыхъ попадаютъ въ значительномъ количествѣ (аналогичное явленіе наблюдается у многихъ прямокрылыхъ). Большинство *S.* представляютъ типическій примѣръ охранительной окраски (см. Мимикрія)—по формѣ тѣла и цвѣту онѣ походятъ на вѣточки и листья растений. *S.* откладываютъ яйца по одиночкѣ, въ противоположность большинству прямокрылыхъ (см.), которые обыкновенно откладываютъ яйца кучками; каждое яйцо имѣетъ крышечку, поднимающуюся въ моментъ выхода насѣкомаго изъ яйца. Личинки *S.* напоминаютъ въ общемъ взрослыхъ насѣкомыхъ (какъ вообще у прямокрылыхъ, имѣющихъ неполное превращеніе, см. Насѣкомыя и Прямокрылыя), но не имѣютъ крыльевъ; такъ какъ многіе виды и во взросломъ состояніи лишены крыльевъ, то личинокъ такихъ видовъ очень трудно отличить отъ взрослыхъ; въ общемъ, развитіе *S.* еще мало изслѣдовано. Родъ *Bacillus* (называемый стеблевидкой, какъ и слѣдующій родъ *Basteria*) заключается въ себѣ безкрылыхъ насѣкомыхъ съ палочковиднымъ тѣломъ, длинными тон-

кими ногами и четковидными усиками, которые короче груди. Изъ 4 европейскія видовъ *Bacillus rossii* наиболее извѣстенъ; гладкое глинистое тѣло его зеленого или буровато-краснаго цвѣта; усики у самца состоятъ изъ 19, а у самки изъ 25 члениковъ; самецъ длиною до 6 см., тогда какъ самка достигаетъ длины 10½ см.; живетъ въ южной Франціи и Италіи и попадается на кустарникахъ, чрезвычайно напоминая по общему виду вѣточки растенія. Родъ *Basteria*, виды котораго представляютъ обитателей тропическихъ

странъ, отличается болѣе крупными размѣрами по сравнению съ предыдущимъ родомъ и болѣе длинными нитевидными усиками (которые бывають длиннѣе груди); тѣло самокъ въ 2 или 3 раза толще, чѣмъ у самцовъ; крылья у тѣхъ и другихъ отсутствуютъ. Родъ *Phyllium* (странствующій листъ или сухолистникъ) отличается отъ предыдущихъ родовъ плоскимъ брюшкомъ, которое вмѣстѣ съ подкрыльями имѣетъ форму

листа; развѣтвленія жилокъ на надкрыльяхъ имѣютъ видъ сѣти листовыхъ нервовъ, такъ что получается необыкновенное сходство съ листомъ; бедра и голени ногъ также листовидно расширены; усики короткіе, у самца состоятъ изъ 24, у самки изъ 9 члениковъ; крылья развиты у обоихъ половъ. Наиболее извѣстный изъ нѣсколькихъ тропическихъ видовъ этого рода—*Phyllium siccifolium*, живущій въ Остиндіи и чрезвычайно напоминающій зеленый или сухой листъ, такъ какъ при жизни это насѣкомое зеленого цвѣта, а послѣ смерти желтаго; длина самца 7 см., а самки 9½ см.

М. Римскій-Корсаковъ.

Страшевичъ (Кондратій Федоровичъ)—филологъ (1815—1868), воспитанникъ и доцентъ университета св. Владимира. Избранный въ 1840 г. въ адъюнты по греческой и римской словесности, *S.* преимущественно читалъ лекціи по греческому языку (сперва на лат. яз.). Плодомъ этихъ лекцій явились диссертация: «De historia Thucydeida» (1845) и «Братскій очеркъ греческихъ древностей» («Киевск. Унив. Изв.», 1863—64; 2-е изд., К., 1874). Назначеніе въ 1865 г. *S.* хранителемъ университетскаго милицъ-кабинета обратило его литературную дѣятельность къ пумизматикѣ, къ области которой относятся его труды: 1) «По случаю приема университетскаго милицъ-кабинета и пумизматическаго разбора 2 недавно открытыхъ кладовъ» («Киевскія Унив. Изв.», 1865, № 7); 2) «Клады, рассмотрѣнные въ милицъ-кабинетѣ университета св. Владимира съ 1838 г. по 1866 г.» (тамъ же, 1866, №№ 10—12); 3) «Клады, рассмотрѣнные въ милицъ-кабинетѣ въ 1866 г.» (тамъ же, 1867, № 10). *S.* интересовался и западно-славянскими нарѣччiami и читалъ въ

университетъ чешскій языкъ, руководство по грамматикѣ котораго, съ христоматіей и словаремъ, имъ издано въ 1847 г. Ср. А. И. Линиченко, въ «Казан. Унив. Изв.» (1868, № 10); В. С. Иконниковъ, «Биографическій словарь профессоровъ и преподавателей императорскаго университета св. Владимира» (Кіевъ, 1884, стр. 625, сл.).

А. М.—тг.

Странный судъ.—По евангельскому слову, «Отецъ не судитъ никого, но весь судъ отдалъ Сыну... и далъ Ему власть производить судъ, потому что Онъ есть Сынъ человѣчскій» (Іоан. V, 22 и 27), почему Онъ и произведетъ надъ всѣми народами судъ, когда придетъ во славу Своей, и всѣ святые ангелы съ Нимъ (Матѣ. XXV, 31, 32). Ангелы, при кончинѣ вѣка, соберутъ избранныхъ отъ четырехъ вѣтровъ отъ края небесъ до края ихъ (Матѣ. XXIV, 31), а также соберутъ изъ царства Его всѣ соблазны и дѣлающихъ беззаконіе (Матѣ. XIII, 41) и отдѣлятъ злыхъ изъ среды праведныхъ (ів. XIII, 49). По ученію апостольскому, «всѣмъ намъ должно явиться предъ судишицею Христова» (2 Кор. V, 10), «всѣ мы предстанемъ на судъ Христова» (Римл. XIV, 10). Богъ черезъ Иисуса Христа будетъ судить иудеевъ и язычниковъ (Римл. II, 9), живыхъ и мертвыхъ (Дѣян. X, 42; 2 Тим. IV, 1), т. е. имѣющихъ воскреснуть изъ мертвыхъ и тѣхъ, которые останутся до воскресенія въ живыхъ, но, подобно воскресшимъ, измѣнятся (1 Кор. XV, 51 и 52), а также, кромѣ людей, и злыхъ ангеловъ (Іуд. 6; 2 Петр. II, 4). Судимы будутъ не только дѣла людей, какъ добрая, такъ и злая (Матѣ. XXV, 35, 36, 42 и 43; 2 Кор. V, 10), но и всякое праздное ихъ слово (Матѣ. XII, 36). Праведнымъ судія скажетъ: «приндите благословеніи Отца Моего, насадите уготованное вамъ царствіе отъ сложенія міра» (Матѣ. XXV, 34), грѣшныя же услышатъ такой приговоръ: «идите отъ Мене проклятіи во огнь вѣчный, уготованный діаволу и ангеломъ его» (Матѣ. XXV, 41). Вѣрованіе въ С. судъ было въ христіанской церкви всеобщимъ и всегдашнимъ. Подтвержденіемъ этому служатъ первоначальные символы частныхъ древнѣйшихъ церквей, напримѣръ іерусалимской, римской, антиохійской, кесаріе-палестинской и кипрской, въ составъ которыхъ входилъ и членъ о второмъ пришествіи Христовомъ во славу для суда живыхъ и мертвыхъ. Отсюда оно перешло въ символъ никео-цареградскій. Пастыри и учителя церкви и сами твердо хранили, и другимъ, начиная съ апостольскихъ временъ, непрерывно передавали вселенскую вѣру въ будущій всеобщій судъ. По словамъ св. Поликарпа Смирнскаго, «кто будетъ говорить, что нѣтъ ни воскресенія, ни суда, тотъ первенецъ сатаны». Христіанскіе апологеты указывали язычникамъ, какъ на существенную черту религиозныхъ вѣрованій христіанъ, на ихъ твердую и несомнѣнную вѣру въ будущій судъ и вѣчное по заслугамъ каждому мздовозданіе, каковая вѣра можетъ располагать къ дѣланію одного добраго, по отнюду не злого (св. Іустинъ Мученикъ, Осеофій антиохійскій, Тертуліанъ, св. Иринея, св. Клипріанъ). См. епископъ Сильвестръ, «Опытъ

православнаго догматическаго богословія» (т. V, Кіевъ, 1891).

Изъ всѣхъ изображеній, сюжетомъ которыхъ были послѣдніе дни міра, С. судъ и будущая жизнь, на первомъ мѣстѣ должно поставить картину С. суда, которая соимѣвала въ себѣ всѣ эти событія. Значеніе этого изображенія было громадное въ древней Руси; имъ проповѣдникъ христіанской вѣры склонилъ князя Владимира къ принятію христіанства. Нѣтъ сомнѣнія, что такое же сильное дѣйствіе производила она и на народъ какъ въ эпоху принятія христіанства, такъ и въ послѣдующее время; поэтому вліаніе ея на народную поэзію несомнѣнно. Содержаніе картины С. суда*) по подлиннику, слѣдующее. «Въ срединѣ—такъ начинается подлинникъ—представляетъ картину С. суда; между свѣтлымъ и темнымъ царствомъ, въ облакѣхъ силы Богъ Отецъ на престолѣ славы, окруженный херувимами; подлѣ Него въ сіяніи Сынъ, озаренный Св. Духомъ, благословляется отъ Отца въ ознаменованіе того, что «Богъ Отецъ судъ надъ міромъ даетъ Сыну». По одну сторону Господа Саваоа Горній Іерусалимъ, царство небесное, гдѣ Иисусу Христу и Божіей Матери предстоятъ лики преподобныхъ женъ, мучениковъ, страстотерпцевъ, преподобныхъ отецъ, святителей, пророковъ; у райскихъ вратъ на стражѣ ангелы съ обнаженными мечами. На противоположной сторонѣ ангелы свѣта низвергаютъ въ адъ ангеловъ тьмы, превратившихся въ козловъ, свиней и другихъ животныхъ; съ ними вмѣстѣ летятъ въ адъ и престолы—знаменія ихъ владычества. Далѣе является торжественное открытіе прайды Божіей. Господь возсѣлъ судить на престолѣ славы своей, около престола стоятъ Пресвятая Богородица и Предтеча; при подножіи Его пратцы Адамъ и Ева. Около престола славы Христовой ликовали ангеловъ, изъ которыхъ двое вверху и двое внизу связываютъ гласомъ трубнымъ на судъ всѣ племена и народы; по обѣ стороны Судія сидятъ на двѣнадцати престолахъ двѣнадцать апостоловъ съ отверстыми кангами въ рукахъ, какъ знаменіями ихъ проповѣди и посланничества. Подъ престоломъ Господнимъ, на другомъ престолѣ, положена завѣса и книга свѣта воли Божіей, разогнутая на словахъ: «приндите благословеніи Отца моего». Позади этого сѣдалища водружены знаменія страстей Христовыхъ: крестъ, копіе и трость съ предстоящими имъ ангелами, которые держатъ свѣтики; на одномъ начертано: «приндите благословеніи Отца моего», а на другомъ: «престолъ Господень стояще, и свѣтъ возсіяше правды». Подъ престоломъ облако, изъ котораго выходитъ рука, держащая вѣсы, предъ которыми стоить душа человѣческая, въ видѣ младенца, «ожидающая мѣрнаго притяженія, кунно же и человѣколюбія Божія». Одну чашу вѣсовъ охраняетъ ангелъ, поражающій копіемъ двухъ бсовъ, усиливающихся перетянуть другую чашу къ себѣ: первая добрыхъ дѣлъ,

*) Исторію происхожденія и появленія изображенія С. суда на Руси смъ въ статьѣ Вуслаева: «Изображеніе С. суда по русскимъ подлинникамъ» въ его «Очеркахъ русской народной словесности и искусства» (т. II, СПб., 1861; здѣсь же напечатаны и подлинникъ).

последняя злыхъ. Около престола лики святыхъ, даже подъ стѣны деревъ блаженные прототы Авраамъ. Исаакъ и Иаковъ съ окружающими ихъ младенцами—душами праведныхъ. Подъ ногами прототцевъ текутъ четыре райскія рѣки Геонъ, Онеонъ (Биссонъ), Евфратъ и Тигръ. Въ свѣтлую обитель святыхъ ведутъ врата, въ кои готовится апостолъ Петръ впустить праведниковъ, а апост. Павелъ держитъ свитокъ, въ которомъ написано: «Придите, благословеніи и праведни, въ рай невозбранно». Ангелъ сверху накладываетъ вѣнцы на праведниковъ. Въ виноградникѣ на престолѣ сидитъ Пречистая: это рай, въ которомъ вселятъ души праведныхъ. Между раемъ и адомъ, между ангеломъ и дьяволомъ привязанъ къ столбу юноша: «ради милостины онъ избалованъ муки вѣчныхъ, а ради блуда лишентъ вѣчныя жизни». Обратится къ другой сторонѣ: тамъ Моисей указываетъ ждамъ на Христа. Въ житіи Василія Нового Моисей обличаетъ на судѣ жидовъ, объясняя имъ ихъ заблужденія «и показывалъ имъ въ Исусѣ Христѣ истиннаго Бога». Позади жидовъ — ливва, арапы синіе, индіане, измаилитяне — псы головы, турки, сарацины, нѣмцы, лахи, Русь. Безъ сомнѣнія, это исчисленіе народовъ, сошедшихся на С. судищѣ, составляетъ самый древній мотивъ нашего изображенія. Греческій философъ, вѣроятно, для большаго убѣжденія не преминулъ обратить вниманіе нашего князя на Русь, стоящую въ числѣ народовъ, ожидающихъ отвѣта въ день судный; между ними же стоятъ и тѣ, отъ которыхъ приходили проповѣдники для обращенія Владиміра въ свою вѣру: жиды, магометане и нѣмцы, между тѣмъ какъ греки, исповѣдующіе истинную вѣру, освобождены отъ этого нечестиваго общества. Такимъ образомъ въ нашей картинѣ представляются на судѣ не отдѣльныя личности — грѣшники: еретики, гонителя и т. п., какъ это въ житіи Василія Нового, изъ котораго преимущественно заимствованы этотъ сюжетъ, но выводятся цѣлые народы, что вполне согласно съ назидательнымъ значеніемъ ея для безграмотной и необразованной толпы, для которой присутствие историческихъ личностей на картинѣ было-бы и неразумительно. и мало полезно. По всей почти картинѣ извѣщается вышедшій изъ ада змѣй, и досаждаетъ пяти Адама, принаваго къ престолу Судіи; на кольцахъ змѣя начертаны имена грѣховъ — мытарства; ангелъ несетъ по мытарствамъ праведную душу; тамъ же гора, на горѣ одръ, на одрѣ Лазарь убогій; у главы царь Давидъ сидитъ съ гуслими, а три ангела наклонились и принимаютъ душу Лазареву. Здѣсь ангелъ показываетъ Даниилу четыре царства погибельныхъ: вавилонское, мидское, перское «и римское, еже есть антихристово». Царство антихристово изображается въ цѣломъ рядѣ символическихъ эпизодовъ, въ отдѣльныхъ кругахъ, равно какъ и другія четыре царства представлены подъ символами звѣрей и чудовищ. Названіе Римскаго царства «антихристовымъ» свидѣтельствуеъ уже о раздѣленіи церквей на восточную и западную: оно стоитъ вмѣстѣ съ вави-

лонскимъ, мидійскимъ и персидскимъ—представителями древняго язычества. По гласу трубы архангела земля и море, гробы и звѣри, рыбы и птицы возвращаютъ назадъ тѣла усопшихъ,—тутъ же правда кривду стрѣляетъ, и кривда пала со страхомъ. Среди возсташихъ виденъ одинъ человекъ съ распростертыми руками; онъ не знаетъ, куда ему идти, къ избраннымъ или погибшимъ, потому что по-ловину своей жизни онъ провелъ праведно, а потому грѣшнѣе. По приговору Судіи влекутся тѣло въ адъ люди разныхъ званій и состояній: игумены и игуменны, старцы и пошы, князья, бояре, судьи немилостивые и неправедные: всѣ оборачиваются назадъ и плачутъ. «А худыя люди идутъ въ адъ, которые не радѣли о своемъ стадѣ и о своемъ спасеніи. За ними идутъ молодые люди, которые не соблюдали заповѣдей Божіихъ, не почитали отцовъ и матерей, и до брачнаго сочетанія блудно жили; сами наги, связаны по ногамъ». Сатана одной рукою держитъ копейцу цѣпи, а другою луду съ кошелькомъ. Изъ пасти ада выглядываетъ Вельзевулъ; подъ нимъ написано: «сатана и дьяволъ, иже есть живый пророкъ антихристъ, будетъ сверженъ въ озеро огненное и вси съ нимъ творщіе волю его». Въ самомъ низу образа адскія муки: тамъ повѣшены ростовщикъ за алчныя руки, клеветникъ за злорѣчивый языкъ и пр. Въ подлинникѣ такъ описываются, следовательно, такъ и изображались на образахъ, муки на С. судѣ: «Всѣмъ освѣщеннымъ князямъ и старцамъ согрѣшившимъ котель кипитъ; мука клеветникамъ—бѣсы имъ въ горло льютъ расплавленное золото и серебро; а они сидятъ и не хотятъ пить, отворачиваются, а бѣсы шемпами ихъ бьютъ. А которые творили блудъ съ попадьими и старцами, съ просфирными и съ кумами и сестрами — повѣшены въ огнѣ за хребеть». Изъ приведеннаго содержанія картины С. суда мы видимъ, что она обнимаетъ собою все состояніе человѣка и человѣчества въ загробномъ мірѣ, какъ до смерти (мытарства), такъ на общемъ судѣ и послѣ суда, даже больше этого: она, изображая царство антихриста, захватываетъ и послѣдніе дни этого міра. Имѣя въ основаніи Свяш. Писаніе, она въ подробностяхъ своихъ стоитъ въ самой тѣсной связи съ тѣми сказаніями о С. судѣ, которыя преимущественно были распространены въ древней Руси. Изъ сочиненій о С. судѣ особенно распространены были въ древней Руси слова св. Ефрема Сиріина, слово Палладія Мниха, житіе Василія Нового и «Слово о небесныхъ силахъ, чего ради созданъ человекъ». Изъ словъ св. Ефрема Сиріина три исключительно посвящены этому предмету: «О всеобщемъ воскресеніи и второмъ пришествіи Господа нашего Исуса Христа», «На честный крестъ и второе пришествіе» и «На второе пришествіе Господа нашего Исуса Христа». Особенно подробно по-

сладнее. Картинность изображенія, множество эпизодовъ, твердаго основанія для которыхъ нѣтъ въ Свящ. Писаніи—отличительныя черты этихъ словъ Ефрема Сирина, которыя именно потому и нравились древне-русскимъ читателямъ. У нашихъ раскольниковъ слова св. Ефрема служатъ настоятельными книгами, къ которымъ они обращаются во всѣхъ сомнительныхъ пунктахъ. Слово Палладія Мниха: «О второмъ пришествіи Христовѣ, о С. судѣ и будущей мукѣ» написано подъ влияніемъ словъ св. Ефрема и въ свою очередь послужило источникомъ для другихъ сочиненій: многія черты сходства съ этимъ словомъ можно найти въ «Хожденіи Богородицы по мукамъ» и другихъ сказаніяхъ, особенно въ картинѣ С. суда, начерпанной Мнихомъ Григоріемъ въ житіи Василія Новаго. Насколько слово Палладія было распространено въ древней Руси, объ этомъ свидѣтельствуетъ обиліе духовныхъ стиховъ, возникшихъ подъ его влияніемъ. Въ сочиненіи Мниха Григорія изображенъ не только судъ всеобщій, при концѣ міра, но и судъ частный, по смерти каждаго человѣка. Григорій повѣствуетъ, какъ онъ, при помощи св. Василія Новаго, удостоился въ видѣніи узрѣть С. судъ и какъ потомъ испѣиваясь отъ своихъ гибельныхъ для души сомнѣній. Къ числу источниковъ, подъ влияніемъ которыхъ сложилось житіе Василія Новаго, принадлежатъ также книга Эноха и слова Кирилла Александрійскаго, и Макарія Великаго. Въ древней Руси оно было очень распространено; множество его списковъ разбѣяны по всѣмъ концамъ Россіи. Не только въ XVII, но даже въ XVIII и XIX вв. оно переписывалось и украшалось множествомъ миниатуръ. Подъ его влияніемъ написано «Слово о небесныхъ силахъ, чего ради созданъ человѣкъ», помѣщенное Калайдовичемъ въ «Памятникахъ словесности XII вѣка» подъ № XII-мъ. Его приписываютъ Авраамію Смоленскому, который, по свидѣтельству его жизнеописателя, любилъ въ послѣднее время жизни своей бесѣдовать о разлужденіи души съ тѣломъ, о мытарствахъ, ее ожидающихъ и т. п. «Слово о небесныхъ силахъ» обязаны своимъ происхожденіемъ и многіе духовные стихи (см. XI, 270). См. В. Сахаровъ, «Эсхатологическія сочиненія и сказанія въ древне-русской письменности и влияніе ихъ на народныя духовныя стихи» (Тула, 1879).

Дѣйство С. суда въ Московскій Руси совершалось въ недѣлю (воскресенье) Мясопустную архіереемъ, и потому бывало не во всѣхъ городахъ, а только въ тѣхъ, гдѣ находился архіерей. Известно, что оно бывало въ Москвѣ, Новгородѣ, Вологдѣ. Въ греческой церкви чинъ дѣяства С. суда сталъ совершаться не ранѣе VIII вѣка. Въ какое время и кѣмъ установлено совершеніе его въ русской церкви — съ точностью неизвѣстно; несомнѣнно лишь, что оно совершалось въ первой половинѣ XVII стол. Въ Москвѣ его совершалъ самъ патриархъ, часто въ присутствіи царя. Царь Алексій Михайловичъ, за исключеніемъ немногихъ лѣтъ, постоянно находился при дѣйствѣ. Послѣ смерти Але-

ксѣя Михайловича выходъ царей къ дѣйству бывалъ рѣдко. Въ царствованіе Петра I совершеніе дѣяства прекратилось: патриархъ Адрианъ отправлялъ его въ послѣдній разъ въ 1697 г. Дѣйство С. суда совершалось, главнымъ образомъ, внѣ храма, за алтаремъ (въ Москвѣ—за алтаремъ Успенскаго собора, въ Новгородѣ—подлѣ перваго Богоотца Іоакима и Анны). Иногда, однако, дѣйство совершалось въ Москвѣ въ самомъ храмѣ. Во всякомъ случаѣ, для совершенія его устраивалось особое мѣсто. Ключари за два дня посылали сторожей на мастерской плотничій дворъ для устройства козла (т. е. рундука, подмоктовъ), а затѣмъ на казенный дворъ, для обивки его краснымъ сукномъ. На приготовленное мѣсто ключари Архангельскаго собора приносили образъ С. суда и поставляли предъ нимъ подсвѣчники. Въ Новгородѣ выносился образъ видѣнія пророкомъ Даниломъ С. суда. Затѣмъ приносилась еще стола, покрытый пеленою, серебряная чаша для водосвясченія, подсвѣчникъ, большой наложъ съ паволокою для иконы Богородицы и для Евангелія. Самый чинъ дѣяства страшнаго суда состоялъ въ пѣніи стихиръ, чтеніи паремій, водосвясченіи, чтеніи апостола, чтеніи Евангелія, погруженіи креста въ воду патриархомъ и омытіи освясченною водою иконъ, великой ектеніи и оснѣненіи предстоловишихъ крестомъ. Главное въ дѣйствѣ было чтеніе Евангелія о С. судѣ. Евангеліе читалось двоякимъ образомъ: или на четыре страны (патриархъ—обратясь лицомъ къ востоку, стоявшій противъ него протодіаконъ—лицомъ къ западу, одинъ діаконъ — обратясь лицомъ къ северу на сѣверъ, другой — на югъ), или только патриархъ съ протодіакономъ. Крестный ходъ бывалъ не всегда; онъ не совершался, если дѣйство происходило въ храмѣ; водосвясченіе также совершалось не всегда. Чинъ дѣяства С. суда сохранился въ новгородскомъ рукописномъ Чиновникѣ XVII вѣка, хранящемся въ бібліотекѣ спб. дух. академіи. Въ сокращеніи онъ напечатанъ въ «Чтеніяхъ Имп. Общества Исторіи и Древн.» (1861, кн. 1). Къ XVII столѣтію относится и печатный чинъ того же дѣяства, изданный вмѣстѣ съ чинами дѣяства гѣтородства и пешного и чинномъ освясченія антимносовъ. Печатный чинъ слѣдуетъ назвать московскимъ, такъ какъ въ немъ указано присутствіе при дѣйствѣ царя Кромѣ того, чинъ дѣяства С. суда напечатанъ въ «Вявліюнкѣ» (ч. XI), въ уставѣ обрядовъ, наблюдаемомъ въ московскомъ Успенскомъ соборѣ. Здѣсь онъ изложенъ не во всей полнотѣ, а въ видѣ записки, какъ онъ совершался въ тотъ или другой годъ. Записъ нѣмается за 16 лѣтъ, въ промежутокъ времени съ 1671 до 1691 г. Записки многими лѣтъ очень кратки и касаются только какихъ-либо особенностей, бывшихъ при совершеніи дѣяства. См. прот. К. Никольскій, «О службахъ русской церкви, бывшихъ въ прежнихъ печатныхъ богослужебныхъ книгахъ» (СПб., 1885).

Страшнѣ (Ибрагимъ) — турецкій дипломатъ XVI ст., по происхожденію полякъ изъ старинной фамліи (Strasz, герба Одровонжъ);

взятый татарами въ плѣнъ, былъ проданъ туркамъ, перешелъ въ мусульманство и получилъ, ок. 1551 г., одну изъ важнѣйшихъ въ странѣ должностей — старшаго толмача при султанѣ для перевода латинскихъ бумагъ. Европейская дипломатія оцѣнила его способности и опытность и нашла его очень опаснымъ для ея плановъ. С. былъ фанатическимъ приверженцемъ пророка и ненавидѣлъ въ особенности нѣмцевъ, но дружелюбно относился къ своимъ землякамъ—шляккамъ и, сколько могъ, поддерживалъ политику Сигизмунда-Августа, отъ котораго за это получалъ годовое жалованье. На него возлагались важныя дипломатическія порученія — посольства къ имп. Фердинанду I (1562), въ Венецію, Францію, Польшу (1569) и др.

Стрежень—наибольше глубокая и быстрая часть течения рѣки. Отсюда—та часть невода, которая выбрасывается въ глубокой части рѣки называется «стрежневымъ» концомъ.

Стрей (Абрагамъ van Strij, 1753—1826)—голландск. (дордрехтск.) живописецъ. Изображалъ преимущественно сцены домашней жизни въ манерѣ Метсю, но писалъ также пейзажи съ фигурами животныхъ во вкусѣ А. Кейпа и портреты. Въ 1774 г. онъ основалъ въ Дордрехтѣ общество «Pictura». Братъ этого художника, *Якобъ ванъ-С.* (1756—1815), въ своихъ ландшафтахъ и изображеніяхъ животныхъ столь близко подражалъ А. Кейну, что часто бываетъ очень трудно отличать ихъ отъ произведеній этого мастера.

Стрека—займствованный изъ нѣмецкаго языка, употребляемый въ привислянскихъ губерніяхъ, охотничій терминъ, обозначающій обычай устраивать торжественный осмотръ убитаго на охотѣ звѣря: при звукѣ охотничьихъ рожковъ, освѣщеніи факеловъ и громкѣхъ возгласахъ стрѣлковъ, всѣ трофеи выставляются въ живописныхъ группахъ, по сортамъ и величинѣ.

Стрекаловъ (Степанъ Федоровичъ, 1728—1805)—писатель екатеринскаго времени, бывшій старшій-секретаремъ при Екатеринѣ II, одинъ изъ участниковъ переводовъ изъ Энциклопедіи, вышедшихъ въ Москвѣ въ 1767 г.

Стрекаловы—дворянскій родъ, происходящій по сказаніямъ старинныхъ родословцевъ отъ Богдана Сперфекаловскаго, будто бы выѣзжавшаго изъ Литвы въ 1492 г. къ вел. кн. Иоанну III. Его сынъ, Иванъ Богдановичъ Стрекала, былъ подковникомъ воеводою въ Рязани въ 1547 г. О Степанѣ Федоровичѣ С.—см. выше. Сынъ его Степанъ († 1856) былъ сенаторомъ. Родъ С. внесенъ въ род. кн. Тамбовской, Курской, Московской, Рязанской и Тульской губ. (Гербовникъ, IV, 48).

Стрекаельные пузырьки, органы—см. С. клѣтки.

Стрекаельныя батарсы—шугвачья или головчатая скопелция С. клѣтокъ (см.) на шупальцахъ нѣкоторыхъ кишечноподостныхъ, а именно сифонофоръ (см.).

Стрекаельныя клѣтки или *органы*—клѣтки, встрѣчающіяся у типичныхъ кишечноподостныхъ (Cnidaria) и содержащія особые пузырьки, называемые тоже С. Ор-

ганы эти разряжаются при раздраженіи и парализуютъ мелкихъ животныхъ, а у крупныхъ вызываютъ ошущеніе легкаго ожога. С. клѣтки одними считаются за видоизмѣненіе чувствующихъ (Шнейдеръ), другими—за нервно-мышечныя (Клейнбергеръ), третьими—за железистыя (Ленденфельдъ). Наконецъ, четвертые (Иванцовъ)—считаютъ ихъ за видоизмѣненіе мерцательныхъ клѣтокъ. С. клѣтка или квидоцелъ снабжена на своей поверхности особымъ плазматическимъ придаткомъ, или квидоцелемъ, который въ нѣкоторыхъ случаяхъ можно заставить расстаться на рѣснички (мацерацией), а иногда онъ, дѣйствительно, замѣняетъ нѣсколькими рѣсничками. На противоположномъ концѣ С. клѣтки вытягивается въ отростокъ, который упирается въ опорную пластинку и плотно прорастаетъ къ ней. Одни считаютъ этотъ отростокъ за нервный, другие допускали, что въ своей глубоколежащей части онъ содержитъ мышечныя волокна и сообразно съ этимъ считали С. клѣтки за чувствующія или за нервно-мышечныя. Повидимому, этотъ отростокъ не имѣетъ ни того, ни другого значенія, а просто является опорной ножкой, но все-таки С. клѣтки стоятъ въ связи съ ганглиями и получаютъ импульсы отъ нихъ. Внутри клѣтки содержится тонкая капсула, стѣнки которой состоятъ изъ вещества, похожего на хитинъ. Внутри капсулы находится жидкое содержимое и спирально свернутая нить. Въ однѣхъ С. клѣткахъ эта нить составляетъ непосредственное продолженіе стѣнокъ капсулы, ввораченное внутри ея. При раздраженіи пузырька нить эта выворачивается и выставляется наружу. Такие пузырьки называются нематоцистами. Въ другихъ клѣткахъ нить эта выбрасывается цѣльнымъ и такіе пузырьки называются сифоноцистами. Последнія встрѣчаются у высухшихъ полиповъ. С. нить снабжена бываетъ образными пазухъ шпалми. Содержимое пузырька, повидимому, гипроскопичное, ядовитое, жгучее вещество. Затѣмъ въ нѣкоторыхъ случаяхъ въ С. клѣткахъ наблюдалась внутри эластическая нить, которая, прикрѣпляясь къ опорной пластинкѣ, проходитъ черезъ опорную ножку клѣтки, иногда извиваясь спирально, а потомъ окутывается пузырькомъ на подобіе клубка и прикрѣпляется къ нему. Относительно самаго процесса разряженія было высказано много предположеній. Не вполнѣ выяснено, является ли разрядъ лишь рефлекторнымъ раздраженіемъ поддѣлительныхъ нервныхъ клѣтокъ, или и сами С. клѣтки раздражимы при прикосновеніи напр. къ квидоцелю. Самое выталкиваніе нити одни считаютъ слѣдствіемъ сокращенія опорной ножки и самой клѣтки, при чемъ приписываютъ имъ мышечный характеръ. Другіе, отрицая этотъ характеръ означенныхъ частей, пытаются объяснить вытягиваніе нити разбуханіемъ содержимаго пузырька вслѣдствіе поступленія воды. Самый механизмъ поступленія ядовитаго содержимаго пузырька въ тѣло животного, пораженнаго С. нитью, также не выясненъ. Сходныя по природѣ съ С. органами образованія наблюдаются у простѣйшихъ (см. Трихоцсты) и червей (см. Раб-

дшту). См. сводка вопроса у Lendenfeld, «Die Nesselzellen der Cnidaria» («Biol. Centr.», XVII, № 13 и 14, 1897). В русской литературе исследование Иванцова, «О строении, способе действия и развитии стрекательных капсул целентератъ» (М., 1896).

В. Шимтевичъ.

Стрекоза — художественно-юмористический журнал. Ежемесячное издание, выходит въ СПб. съ 1875 г. Издатель Г. Корнфельдъ; редакторъ Н. А. Богдановъ, а съ 1879 г. И. Ф. Василевскій (псевд. Буква). Однѣ изъ лучшихъ современныхъ сатирическихъ журналовъ.

Стрекозы (Nemetobius) — родъ насекомыхъ (въ 4—6 мм. дліною) изъ отряда сѣтчатокрылыхъ (Neuroptera), принадлежащій къ семейству Nemetobiidae, которое относится къ подотряду Planipennis. Характерные признаки: четковидные усики; прозрачныя крылья, однообразно-окрашенные или пятнистыя; веретенообразныя или цилиндрическія голени; веретенообразный послѣдній членикъ лапокъ. Личинки С. удлиненыя съ короткими широкими челюстями, приспособленными для сосанья, и толстыми усиками; онѣ, подобно личинкамъ близкаго рода золотоглазки или флернипы (Chrysora), живутъ на листьяхъ и питаются глями (почему и носятъ названіе, вмѣстѣ съ личинками Chrysora, тлевыхъ львовъ). Личинки нѣкоторыхъ видовъ С. бывають покрыты остатками (хитиновыми шкурками) тлей, которыхъ онѣ высосали; такимъ образомъ личинки С. являются полезными насекомыми, такъ какъ онѣ истребляютъ въ значительномъ количествѣ тлей, вредящихъ различнымъ растениямъ. Личинки окукляются въ бѣловатомъ коконѣ. С. откладываютъ овальныя яйца на листья, прикрепляя ихъ на тоненькихъ стебелькахъ, которые представляютъ собой выдѣленія придаточныхъ половыхъ железъ. Въ Европѣ водятся довольно много видовъ С.; встрѣчаются онѣ обыкновенно на различныхъ кустарникахъ и деревьяхъ. Ср. Hagen, «Monograph of the Nemetobiidae» («Proc. Boston Soc.»), V, 23, 1886.

М. Р.-К.

Стрекозы (Odonata s. Libellulidae) — семейство насекомыхъ изъ отряда прямокрылыхъ (Orthoptera), принадлежащее къ подотряду ложно-сѣтчатокрылыхъ (Pseudoneuroptera); семейство это признается многими за особый отрядъ въ классѣ насекомыхъ. Ложно-сѣтчатокрылые раздѣляются на двѣ группы: Amphibiotica, заключающія въ себѣ насекомыхъ съ личинками, живущими въ водѣ (семейства Odonata, Ephemeridae и Perlidae) и Scordentia съ личинками, живущими на сушѣ (сем. Termitidae, Psocidae и Embliidae). Личинки насекомыхъ, принадлежащихъ къ первой группѣ, замѣчательно тѣмъ, что онѣ значительно отличаются отъ взрослыхъ насекомыхъ, въ особенности у С., гораздо болѣе, чѣмъ это бываетъ у большинства прямокрылыхъ, которыя имѣютъ такъ назыв. неполное превращеніе (см. Насекомыя и Прямокрылыя); различіе это объясняется воднымъ образомъ жизни личинокъ. С. отличаются стройнымъ удлинненнымъ тѣломъ и большой сво-

бодно-подвижной полушаровидной или вытянутой въ поперечномъ направленіи головою; сложные глаза очень велики; простые глазки существуютъ въ числѣ 3; усики очень коротки; шлювидные и состоятъ изъ 6—7 члениковъ; ротовые органы хорошо развиты и устроены по типу жующихъ. Первый сегментъ груди, въ отличіе отъ остальныхъ двухъ, очень мало развитъ. Переднія и заднія крылья приблизительно одинаковой величины и формы, прозрачныя и имѣютъ очень частую сѣтъ жилокъ; на переднемъ край крыла находится утолщенное хитиновое пятно — глазокъ (stigma). Ноги длинныя, покрытыя волосками, съ 3-членистыми залками. Длинное. большей частью цилиндрическое, а иногда плоское брюшко имѣетъ на заднемъ концѣ пару вѣчливистыхъ хвостовыхъ придатковъ, которые у самокъ развиты сильнѣе, чѣмъ у самокъ. На второмъ сегментѣ брюшка у самки находится особый копуляціонный аппаратъ, устроенный довольно сложно и наполняющійся сѣменемъ при помощи подгибанія къ нему задняго конца брюшка, на которомъ находится половое отверстіе. Во время спариванія самецъ хватаетъ своимъ брюшными придатками самку за шею или за голову и летаетъ съ ней до тѣхъ поръ, пока она не подогнетъ конецъ своего брюшка къ копуляціонному органу самки. С. — большія, стройныя насекомыя, летающія очень хорошо и водящіяся во всѣхъ частяхъ свѣта. Нѣкоторыя летаютъ очень быстро (напр. Libellula, Aeschna), полетъ другихъ болѣе медленнѣй и неправильный (Agrion, Calopteryx). Довольно часто въ различныхъ мѣстностяхъ наблюдались случаи, когда С. совершали большими массами далекіе перелеты, при чемъ онѣ перелетали иногда даже моря. Въ предѣлахъ Россіи большую часть такихъ перелетовъ совершаетъ Libellula quadrimaculata, иногда въ сопровожденіи другихъ видовъ. Огромныя массы С. поднимаются съ озеръ и прудовъ, гдѣ живутъ ихъ личинки (первоначальное поднятіе такихъ тучъ С. наблюдалось очень рѣдко) и захватываютъ съ собой особей, попадающихся имъ на пути. Причины перелетовъ С. до сихъ поръ не выяснены окончательно; между ними одна изъ главныхъ, по всей вѣроятности, отыскане соответственныхъ мѣстъ для потомства; недостатокъ пищи можетъ также оказывать въ данномъ случаѣ вліяніе; интересные случаи, когда одновременно съ тучами С. наблюдались тучи бабочекъ, которыя, повидимому, преслѣдовались С. (подобный случай съ бабочкой капустницей, Pieris brassicae наблюдался, около Ревеля въ 1852 г.). При перелетахъ С. летаютъ обыкновенно не очень скоро и во всякомъ случаѣ медленнѣе, чѣмъ во время обыкновеннаго полета. С. отличаются хищническимъ образомъ жизни, питаются различными насекомыми и преслѣдуютъ ихъ на лету; онѣ держатся обыкновенно по близости воды, что зависитъ, разумѣется, отъ того, что личинки С. ведутъ водный образъ жизни. Самки откладываютъ яйца въ воду или на водяныя растения. Личинки С. имѣютъ очень характерную вишнюю форму и значительно отли-

чаются от взрослых насекомых: голова у личинок плоская, глаза маленькие, брюшко сравнительно короткое и толстое; но главные отличия заключаются в строении ротовых частей и органов дыхания. Из ротовых органов у личинок является очень сильно развитой нижняя губа, так называемая маска; она может складываться поперек и иметь вид треугольника, прикрепленного вершиной к основной части (подбородку); на свободном конце ее находятся острые клещи, которые могут сдвигаться. В сложном состоянии маска прикрывает остальные части снизу, при нападении же личинки на добычу, подбородок выпрямляется и клещи схватывают добычу; затем маска складывается и добыча отправляется в рот, будучи предварительно разорвана на части челюстями.

Личинки несколько раз, при чем у них образуются зачатки крыльев, которые с каждой линькой выступают яснее; перед последней линькой они выходят из воды и садятся на стебли какого-нибудь водяного растения или на ветки близ-растущего дерева; это состояние называется куколкой. Из которой скоро выходит взрослое насекомое, оставляющее хитиновую кожу на растении. С. водятся во всех частях света, при чем в тропических странах виды их более многочисленны, чем в умеренных. В ископаемом состоянии остатки С. (главным образом отпечатки крыльев, а иногда и целых насекомых), прекрасно сохранившихся встречаются начиная с юрской системы (лебаса). Особенно хорошие сохранения и разнообразие форм отличаются

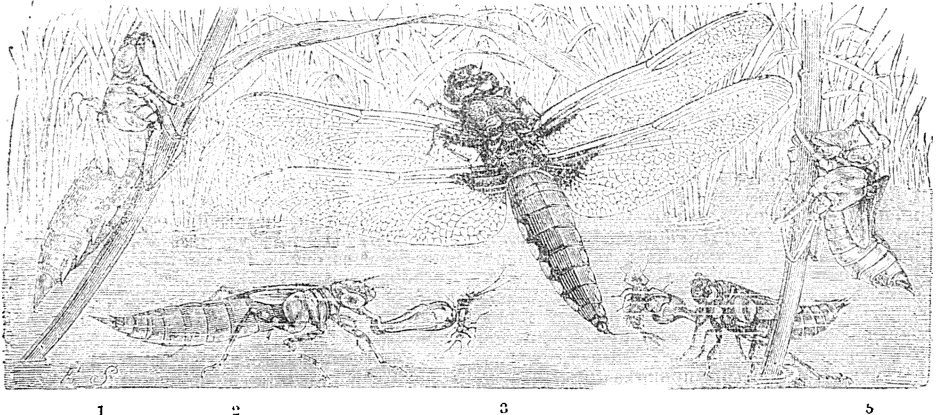

1. Личиночная шкурка коромысла (*Aeschna*). 2. Личинка его съ вытянутой маской. 3. Плоская С. (*Libellula depressa*). 4. Личинка *Libellula* съ вытянутой маской. 5. Личиночная шкурка ея.

Маска называется шлемовидной, когда клещи ее широкие и она прикрывает рот в спокойном состоянии снизу, спереди и сверху, и носит название плоской, когда клещи ее длинные и тонкие и она прикрывает рот только снизу. Органами дыхания у личинок С. являются трахейные жабры, которые бывают или внутренними, или наружными. У большинства крупных видов (*Libellula*, *Aeschna*) существуют внутренние трахейные жабры, т. е. складки на внутренней поверхности задней (прямой) кишки; складки эти снабжены многочисленными разветвленными трахей (дыхательных трубочек, см. об органах дыхания в статье Насекомые) и омываются водой, которая через заднепроходное отверстие то втягивается, то выбрасывается обратно. У большинства мелких видов С. существуют наружные трахейные жабры в виде 3 удлиненных листовых на заднем конце брюшка, в которых находится густая сеть трахей. Личинки С. имеют длинные ноги и хорошо плавают; они питаются различными водяными насекомыми и даже мелкими рыбами, отчего могут приносить вред рыбоводству. Личинки

многочисленные отпечатки С. в литографском сланце Золенгофена; некоторые из них принадлежат к видам, достигавшим гораздо больших размеров по сравнению с современными формами (например *Petalia longialata* достигала длины 9 см., при размахе крыльев в 14 см.). С. подразделяются на несколько подсемейств или, если считать их за особый отряд, то отряд С. состоит из нескольких семейств (*Libellulidae*, *Aeschnidae* и *Agriionidae*). Наибольшие известные роды С. следующие: *Libellula* характеризуется шаровидной головой, глазами, соприкасающимися на темени и крыльями, лежащими в покой горизонтально; личинки съ шлемовидной маской. Один из наиболее обыкновенных видов *Libellula quadrimaculata* (длина до 5 см.); тело ее желто-бурого цвета; брюшко съ желтыми пятнами на 5—8 сегмент. и съ черным задним концом; крылья имеют желтое основание и 4 темнотурных пятна; вид этот имеет очень обширное распространение, а именно водятся во всей Европе, Малой Азии и Северной Америке; большая часть указаний на ископаемые С. относится к нему. Род

Aeschna (коромысло) отличается длинным цилиндрическим брюшком и задними крыльями, имбюющими вырвзу у основанія задняго края; личинки съ плоской маской. Наибольше обыкновенный европейскій видъ *Aeschna grandis*, достигающей 7 стм. длины, желтоватобураго цвѣта, грудь съ 2 желтыми боковыми полосками, спина между крыльями съ голубыми пятнами. Слѣдующіе 2 рода отличаются болѣе тонкимъ тѣломъ и меньшими вообще размѣрами. *Agriön* (лютка) характеризуется стебельчатыми при основаніи крыльями съ широкими квадратными клѣточками и небольшими глазкомъ; голова вытянута въ поперечномъ направленіи. Многочисленные виды лютки представляютъ собой очень вѣтвистыхъ С., водящихся во всѣхъ частяхъ свѣта и достигающихъ въ среднемъ до 3½ стм. длиной. *Salotegeth* отличается металлически-блестящимъ тѣломъ, у самокъ зеленого, у самцовъ синяго цвѣта; крылья не стебельчатыя, глазокъ у самцовъ отсутствуетъ. Наибольше обыкновенный видъ, водящийся во всей Европѣ, есть *Cal. virgo* (длиною 5 стм.), одна изъ самыхъ красивыхъ С. съ широкими, у самца темносиними, у самки бурными крыльями. Описание и изображеніе средневропейскихъ С. можно найти у *Timpel'a* «Die Geradflügler Mitteleuropas».

М. Рымскій-Корсаковъ.

Стрелиция (*Strelitzia*)—родъ растений изъ сем. банановыхъ (*Musaceae*), получившій свое имя въ честь супруги Георга III, короля ганноверскаго, урожденной принцессы Мекленбург-Стрелицъ. Это крупная растенія, похожая на бананъ, съ травянистымъ толстымъ стеблемъ и большими листьями, расположенными на стеблѣ въ два ряда. Цвѣты крупные, сидячіе, собраны въ видѣ колоса на концѣ цвѣтноса и сидятъ въ пазухахъ крупныхъ вышуклыхъ прицвѣтничковъ. Завязь нижняя, трехгнѣздная. Околоцвѣтнички ярко окрашены, оранжевый или желтый, неправильный. Тычинокъ пять, скрытыхъ вѣсть съ столбикомъ двумя сросшимися листочками околоцвѣтника. Плодъ трехгнѣздная коробочка. Известно пять видовъ, которые всѣ растутъ въ южной Африкѣ, въ Каплендѣ и соседнихъ странахъ. Изъ нихъ два: именно *Str. Reginae* Ait. и *Str. angusta* Thunb. разводятся у насъ въ теплицахъ, какъ декоративныя растенія.

Стрелица—см. Мекленбург-Стрелицъ.

Стремоуховы—дворянскій родъ, происходящій, по сказаніямъ старинныхъ родословцевъ, отъ греченіи Александра Аваннасы Строматороса-Стромаухова, выхавшаго въ 1462 г. изъ Царьграда къ вел. кн. Василью Васильевичу. Михаилъ Тимоновичъ С. убитъ въ 1580 г. литовцами при ваятні Сокола. Въ XVII в. Иванъ Васильевичъ С. былъ воеводою въ Трубчевскѣ и Чернавскѣ, а сынъ его Федоръ—воеводою въ Орлѣ. Петръ Дмитриевичъ (род. 1828 г.) былъ членомъ совѣта главнаго управленія по дѣламъ печати, Петръ Николаевичъ († 1885)—директоромъ азиатскаго депт. Родъ С. внесенъ въ VI, II и III ч. род. кн. Курской, Московской, Харьковской и Нижегородской губ. (Гербовникъ, III, 19).

Стремя—одна изъ слуховыхъ косточекъ.

Стремя—сѣдельная принадлежность, облегчающая всаднику съѣсть на коня и сохранять равновѣсіе во время ѣзды. Изготовляется изъ бѣлаго полированного желѣза и прикрѣпляется къ сѣдлу путлицемъ.

Стремянной—одинъ изъ придворныхъ чиновъ при царяхъ до Петра Великаго. Онъ завѣдывалъ царскими верховными лошадами и подавалъ стремя царю, когда послѣдній садился верхомъ. Кромѣ того С. назывались стрѣльцы, составлявшие особый царскій отрядъ, на обязанности котораго было занимать караулы при дворцахъ, сопровождать царя во время путешествій и проч.

Стремянный—борзятникъ въ псовой охотѣ, который смотритъ за сворою собакъ владѣльца охоты; онъ водитъ ихъ къ корму и въ проводку, а во время охоты безотлучно состоитъ при владѣльцѣ охоты, становится съ нимъ рядомъ, какъ-бы у стремени его, вслѣдствіе чего и носитъ свое названіе.

Стреנדжъ (сэръ Робертъ Strange)—англійскій граверъ на мѣди и рисовальщикъ (1721—92), учился у Р. Купера въ Единбургѣ и работалъ въ этомъ городѣ до тѣхъ поръ, пока, вслѣдствіе политическихъ обстоятельствъ, не вынужденъ былъ ѣхать во Францію, но въ 1747 г. при объявленіи амнистіи, возвратился въ Лондонъ. Черезъ годъ послѣ того онъ снова отправился во Францію, гдѣ сталъ заниматься гравированіемъ подъ руководствомъ Леба, но вскорѣ бросилъ манеру и ландшафтныя сюжеты этого мастера и перешелъ къ историческимъ темамъ и къ болѣе классическимъ приемамъ рѣзца. Въ 1751 г. онъ явился снова въ Лондонъ, но, не будучи въ состояніи бороться съ Бартолоцци и тогдашнюю модою на шлававыя гравюры, уѣхалъ въ Италію, гдѣ усердно изучалъ великихъ живописцевъ и изготовилъ массу рисунковъ съ ихъ произведеній, дабы пользоваться ими какъ оригиналами для своихъ гравюръ. Лучшія изъ этихъ гравюръ были исполнены въ Италіи и Парижѣ, гдѣ С. провелъ снова нѣсколько лѣтъ. Въ произведеніяхъ С. рисунокъ не всегда исправенъ, но они отличаются силою исполненія и превосходно передаютъ характеръ оригиналовъ и ихъ колоритъ, особенно тѣхъ ихъ частей, въ которыхъ изображено нагое тѣло. Знаменитѣйшіе изъ эстамповъ С.—«Отдыхающая Венера», «Діана» и «Венера и Адонисъ», всѣ три съ Тициана, «Св. Иеронимъ» и «Марія Маргадина» съ Корреджо, «Смерть Дидоны» съ Гверчино, «Туалетъ Венеры» съ Г. Рени, «Св. Цецилія» съ Рафаэля и «Карлъ I» съ ванъ-Дейка. Ср. Dennistoun, «Memoires of Sir R. Strange» (Лонд., 1855).

Стрепы (*streptae*)—у древнихъ римлянъ названіе подарковъ, которыми обмѣнивались въ день новаго года «*omnis boni causa*». Обычай былъ связанъ съ культомъ сабинской богини Стрениа(=бог. *Salus*), подательницы благополучія, изъ роцки которой уже во времена Тита Тація (основателя сабинской науки агуровъ) въ первый день новаго года приносили на Капитолій вѣтки, какъ символъ счастья. Когда культовой обрядъ сдѣлался народнымъ, установился обычай посылать въ первый день новаго года другъ другу лавровыя и паль-

новыя вѣтви вмѣстѣ съ другими подарками и всевозможными пожеланіями; обыкновенно посылались сласти, какъ-бы для выраженія пожеланія, чтобы годъ доставилъ больше радостей и удовольствій (ср. Ovid. Fasti I, 185, слл.; Марциалъ, VIII, 33, 11; XIII, 27). Въ числѣ подарковъ посылали, между прочимъ, жулиды, напоминавшіе о древнѣйшей порѣ жизни въ лѣсахъ, а также мѣдныя ассы. съ изображеніемъ Януса и корабля—символами благотворнаго золотого вѣка Януса и Сатурна. Кромѣ того, дарили глиняные или бронзовые свѣтильники съ изображеніемъ Побѣды, держащей въ рукахъ щитъ, съ надписью: *Annus novum faustum felicem*, а также лавровыя листья, вѣтки съ сфинксами, кучки спрессованныхъ фигъ и разныя монеты. Такими подарками привѣтствовали кленты своихъ знатныхъ покровителей и подданные—императоровъ (за исключеніемъ Тиберія, который предписалъ не беспокоить его подношеніями въ первый день новаго года). Несмотря на преслѣдованія со стороны христіанскихъ писателей (Augustin Serm. 198, 2; Tertull. de Idol., 10), этотъ обычай существовалъ въ народѣ долгое время; быть можетъ, современные французскіе *étrennes* являются его пережиткомъ. Ср. Mauguardt, «Das Privatleben der Römer» (Б., 1886). **Н. О.**

Стрепетова (Пелагея Антиповна, по 1-му мужу *Лисарева*, по 2-му мужу *Логодина*, род. 1850 г.)—талантливая драматическая артистка; въ 1865 г. поступила на сцену въ г. Рыбинскѣ, послѣ чего играла въ Ярославлѣ, Симбирскѣ и Москвѣ. Въ 1881 г. была приглашена въ СПб. на alexандрянскую сцену, гдѣ прослужила 9 лѣтъ; вносилъ дѣйстви, въ сезонѣ 1899—1900 г., занимала на той же сценѣ ампула драматическихъ матерей и старухъ. Обладая нервнымъ темпераментомъ, С. лучше всего въ роляхъ, требующихъ большого чувства. Ея коронныя роли—Катерина (въ «Грозѣ») и Лизавета (въ «Горькой Судьбинѣ»).

Стрепетъ (*Ovis tetrax*)—см. Дрохвы, XI, 187.—Охота на С. раздѣляется на осеннюю (запрещаемую въ Европ. Россіи законами объ охотѣ)—по токующимъ самцамъ, лѣтнюю—по выводкамъ и осеннюю—при пролетѣ. Весенняя охота производится на утренинѣ (отъ 3 до 8 час.) или вечерней (отъ 6 до 8 час.) зарѣ. Вызываютъ въ экипажѣ (бѣговыхъ дрожкахъ, двухколесной телегѣ) и отыскиваютъ въ степи токующихъ С. по издаваемымъ ими звукамъ (циррр...); замѣтивъ птицу, начинаютъ ее обвѣзывать по дугѣ, постепенно уменьшая радіусъ; подвѣхавъ на выстрѣлъ, быстро направляются къ центру круга и стрѣляютъ въ возлетающаго С. Промышленники разставляютъ иногда на заранѣ определенныхъ мѣстахъ токовъ силки и капканы. Охота на выводки начинается со второй половины іюля и производится въ самое жаркое время дня—отъ 11 до 4 час., когда С. укрываются отъ зноя въ густую траву и залезаютъ, близко подпуская какъ собаку, такъ даже и экипажи; въ первомъ случаѣ бьютъ изъ подъ стойки, а во второмъ—прямо съ экипажа; послѣдній способъ признается предпочтительнымъ, такъ какъ собакъ очень тяжело

работать въ жару. Въ концѣ лѣта, когда С. выбираются изъ крѣпкой на скошенную степь, охотники отыскиваютъ уромъ мѣста, гдѣ расхаживаютъ стаи С., и ожидаютъ наступленія жаркой поры (11—12 час.); какъ только С. скроются, т. е. залегутъ, охотники осторожно подходятъ къ тѣмъ мѣстамъ и стрѣляютъ взрывающихся передъ ними птицъ. Осенью, при пролетѣ, когда С. собираются въ огромныя стаи, до 100 шт. и болѣе, на нихъ охотятся съ наганаваніемъ (см. Дрохвы, XI, 187). Стрѣляютъ С. дробью не мелче № 4 англ. счета.

Strepsiptera—см. Вѣеркрылыя.

Стрептококкъ (*Streptococcus Billroth*)—родъ бактерий изъ сем. *Coccaceae* *Migula*. Тѣло С. состоитъ изъ кокковъ, соединенныхъ въ оболочки. Органы движенія отсутствуютъ. Дѣленіе происходитъ перпендикулярно оси цѣпочки, при чемъ вновь образующіяся кокки—большою частью—не отдѣляются. Если С. состоятъ только изъ двухъ членниковъ—кокковъ, то его иногда называютъ диплококкомъ. У С. наблюдается освидѣніе оболочки, достигающихъ колоссальныхъ размѣровъ, напр. у *S. mesenterioides* (*Van Tieghem*) *Migula* (= *Leuconostoc mesenterioides* *Van Tieghem*, см. Лейконостокъ). Въ природѣ С. весьма распространены; встрѣчаются какъ на поверхности человеческого тѣла, такъ и въ естественныхъ полостяхъ его. С. бываютъ сапрофитные и паразитные; изъ послѣднихъ принадлежатъ С. розли, гнойродные и др. Въ культурахъ патогенныя С. быстро теряютъ свою вирулентность.

Стригальныя машины—см. Печатаніе тканей (XXIII, 512) и Сукно.

Стригалы въ архитектурѣ древн. римлянъ и эпохи Возрожденія—украшеніе, состоящее изъ ряда лежащихъ одна подлѣ другой канделуръ, представляющихъ собою не прямыя вертикальныя углубленія, а изгибающіяся въ видѣ буквы S. Названіе этого мотива орнаментации произошло отъ *strigilis*—металлическаго скребка, которымъ гладилоры счищали со своего тѣла масло и нѣвшую на него пыль арены.

Стригольники—Первыя извѣстія о С., какъ сектѣ, вполнѣ опредѣлившіеся, встрѣчаются во второй половинѣ XIV в., но зарожденіе секты С. относится къ болѣе раннему времени. Есть основанія предпологать, что мнѣнія, изъ которыхъ вытекало образованіе ученія С., существовали уже въ самомъ началѣ XIV в. Такъ, въ житіи св. митр. Петра (1308—1326), составленномъ епископомъ Прохоромъ (ум. въ 1327 г.), упоминается о какомъ-то еретикѣ, котораго митрополитъ «препрѣ, прѣхваши на прю и прокая и». По нѣкоторымъ извѣстіямъ, этотъ еретикъ былъ новгородскій протопопъ, соумышленникъ тверскаго епископа Андрея, который, какъ видно изъ житія св. митр. Петра, обвинялъ послѣдняго предъ константиноп. патриархомъ Аванасіемъ въ симоніи. «Поставленіе на мздѣ», или симонія, была одною изъ главныхъ причинъ происхожденія секты С. Свое наименованіе секта получила отъ прозвища основателя ея, псковскаго діакона, Карпа «художествомъ стригольника». «Художество» діак-

кова Карпа состояло въ постриженіи новопоставляемыхъ дяконовъ: духовенство обязано было выстригать волосы на верху головы, на томени. Занимавшіяся этимъ лица (обыкновенно изъ среды церковнаго клира) назывались *стригольниками*. Такимъ же стригольникомъ былъ, вѣроятно, и псковскій діаконы Карпъ. Какъ стригольникъ, Карпъ могъ ближе и лучше другихъ знать бытъ ставленниковъ-клириковъ и слышать сѣванія ставленниковъ и нареканія ихъ на тяжесть ставленническихъ пошлицъ (см.), а, можетъ быть, и сопряженныхъ съ ними злоупотребленій. Книжный по своему времени, гордившійся своею начитанностью, впечатлительный, самоуверенный и энергичный, онъ рѣшился на открытый протестъ. Въ своихъ рѣчахъ онъ, вѣроятно, вооружался главнымъ образомъ противъ ставленническихъ пошлицъ, противъ «поставленія на мздѣ», а вмѣстѣ съ тѣмъ, быть можетъ, и противъ церковной зависимости Пскова отъ Новгорода. Лишенный сана діакона и званія стригольника, Карпъ не прекратилъ своихъ смѣлыхъ рѣчей, и за это былъ преданъ проклятію, что было равносильно совершенному отлученію отъ церкви. Тогда онъ задумалъ образовать подобіе церкви изъ своихъ послѣдователей. Этими послѣдователями Карпа были, вѣроятно, прежде всего дяки и вообще клирики, за интересы которыхъ, казалось имъ, пострадалъ Карпъ, а потомъ и миряне, особенно люди книжные, начитанные. Вообще въ послѣдователяхъ Карпа не могъ нѣтъ недостатка въ Псковѣ, гдѣ всегда существовало свободное отношеніе къ духовенству и живо было недовольство зависимостью Пскова отъ Новгорода въ церковномъ отношеніи. Слѣдуетъ нѣкоторое время Карпъ перешелъ въ Новгородъ. Здѣсь на первыхъ порахъ пропаганда его была встрѣчена несочувственно. Должно полагать, что новгородскій архіепископъ, какъ только узналъ о пропагандѣ Карпа въ Новгородѣ, предаль его суду. Слѣдствіемъ этого суда, вѣроятно, и была жестокая расправа новгородцевъ съ вожаками стригольнической секты. Въ 1376 г., какъ сообщается лѣтописецъ, новгородцы бросили въ рѣку Волховъ трехъ «развратителейъ вѣры христіанской». Это не прекратило сектантскаго движенія: оно вскорѣ приняло такіе широкіе размѣры, что для прекращенія его потребовалось содѣйствіе московскаго митрополита и константинопольскаго патріарха. Константинъ патріархъ Нилъ составилъ, при помощи суздальскаго епископа св. Діонисія, увѣщательную грамоту къ С. Патріаршую грамоту доставилъ тотъ же св. Діонисій, которому, между прочимъ, было поручено отъ патріарха личными увѣщаніями дополнить его посланіе, въ чемъ это оказалось-бы необходимымъ. Св. Діонисій исполнилъ порученіе и, по замѣчанію лѣтописца, успокоилъ мятежи и соблазнъ «о проторехъ, т. е. издержкахъ, иже на поставленіяхъ». Стригольническое ученіе продолжало, однако, существовать въ Новгородѣ и Псковѣ и вскорѣ затѣмъ вновь начало усиливаться. Новый констант. патріархъ Антоній прислалъ въ Москву владимирскаго митроп. Михаила и съ нимъ свои увѣща-

тельные грамоты въ Новгородъ и Псковъ по дѣлу о С. Владимирскій митрополитъ, вмѣстѣ съ московскимъ Кипріяномъ, отправившись въ Новгородъ. Здѣсь къ нимъ присоединился еще полоцкій архіеп. Феодосій. такъ что въ Новгородѣ, вмѣстѣ съ тамошнимъ архіепископомъ, составилась какъ-бы помѣстный соборъ, который и занялся вопросомъ о С. Соборъ архіепастырей огласилъ патріаршія грамоты сначала въ Новгородѣ, потомъ въ Псковѣ, присоединивъ къ нимъ и свои собственные поставленія. Есть основанія думать, что миссіонерская дѣятельность архіепастырей сопровождалась усилкомъ. Нѣкоторые сектанты раскаялись въ своемъ заблужденіи; болѣе упорные изъ нихъ должны были оставить свою родину и бѣжать въ Галицію. Въ Псковѣ секта продолжала держаться и въ началѣ XV в. заявила о себѣ еще съ большею противъ прежняго силою. Псковское духовенство дало знать объ этомъ митр. Фотію; послѣдній отвѣчалъ (въ 1416 г.) увѣщательнымъ посланіемъ, въ которомъ просилъ православныхъ не смущаться сектантскимъ движеніемъ, вразумлять заблуждающихся, а въ случаѣ упорства ихъ изгонять ихъ отъ себя. Въ средѣ С. возникло внутреннее броженіе, которое позже привело къ распаденію стригольнической секты на толки (см. ниже). И послѣ того, однако, ученіе С. было довольно сильно въ Псковѣ. Въ 1427 г. до митроп. Фотія дошли слухи «о сущихъ нынѣ нѣкоторыхъ нововозмущенныхъ» въ Псковѣ, вслѣдствіе чего Фотій написалъ два посланія къ псковичамъ. На первое посланіе псковичи отвѣчали митрополиту, что они «объскакли и показали еретиковъ», изъ которыхъ одни убѣжали, а другіе остаются упорными въ своемъ заблужденіи. Во второмъ посланіи митрополитъ увѣщевалъ псковичей удалаться отъ нераскаянныхъ сектантовъ въ нищѣ и пятлѣ и обращаться къ православію, но только не смертными казнями, а другими наказаніями. Препод. Іосифъ Волоцкій свидѣтельствуетъ, что послѣ того были еще совѣтъ княземъ и святителямъ, по указанію котораго псковичи схватили всѣхъ С. и заключили ихъ въ темницы, гдѣ они и кончили свою жизнь. О дальнѣйшей судьбѣ стригольнической секты ничего точнаго неизвѣстно. Впрочемъ, она не исчезла бесслѣдно, а выродилась въ новую секту лядовствующихъ (см. XI, 943).—Основатель стригольнической секты началъ свои протесты съ возраженія противъ поставленія клириковъ «на мздѣ». Такъ какъ не одни только низшіе клирики, но и епископы и митрополиты, по мнѣнію С. поставлялись «на мздѣ», и такъ какъ въ этомъ святоотечествѣ принималъ участіе и самъ патріархъ константинопольскій, съ его священнымъ соборомъ, то всѣхъ ихъ сектанты признавали незаконными. С. находили, что архіереи и монахи собираютъ себѣ много имѣнія, а блгое духовенство беретъ соборы съ живыхъ и мертвыхъ и дурно живетъ; отсюда они выводили, что не нужно принимать ихъ ученія, и священнодѣйствій отъ такихъ пастырей, что всѣ священнодѣйствія ихъ недействительны. Такимъ путемъ С. дошли до полнаго разрыва съ существующею церковью;

но они на этомъ не остановились, а пошли дальше — отвергли всё церковныя преданія, признали недостаточною и всю древнюю церковную іерархію, которая, подобно современной имъ, поставлялась, по ихъ мнѣнію, «на мзѣ». Въ концѣ-концовъ С. пришли къ заключенію, что только апостольская церковь есть истинная христіанская церковь, только апостолы были истинными пастырями и учителями и только апостольскія писанія должны служить источникомъ истинной христіанской церкви. Въ этихъ апостольскихъ писаніяхъ они искали подтвержденія и основанія для всѣхъ главныхъ положеній своего ученія; отсюда они выводили, что христіанскіе пастыри должны быть нестяжателями, немущими бѣдными людьми; здѣсь же они находили оправданіе и для учрежденія у себя самозваныхъ учителей (ссылаясь на слова апост. Павла, заповѣдующаго учить и простому человѣку). Эти учителя или наставники, по всей вѣроятности, были у нихъ и совершителями богослуженія. Богослуженіе С. было, повидимому, просто и несложно. Храмы православныя они отвергли на основаніи словъ Св. Писанія, что «Всевышній не въ рукотворенныхъ храмахъ живетъ» (Дѣян. VII, 48). Можно думать, что у нихъ было свое крещеніе; всѣ остальные таинства православной церкви они или отвергали, или понимали ихъ своеобразно. Таинство евхаристіи они не совершали, понимая его въ духовномъ смыслѣ. Таинство покаянія С. удержали, но совпадало оно у нихъ своеобразно: вмѣстѣ исповѣди у священниковъ С. учили казаться самому, припадалъ къ землѣ. Нѣкоторые полагаютъ, что припаданіе С. къ землѣ, во время покаянія ихъ Самому Богу, могло дѣлаться ими въ видахъ большаго сосредоточенія; но вѣроятнѣе предположеніе, что С. казались именно землѣ, которую какъ-то своеобразно въ данномъ случаѣ олицетворяли. Священнодѣйствіе погребенія мертвыхъ, вмѣстѣ со всѣми молитвословіями за умершихъ, С. отвергали рѣшительно. Есть основаніе думать, что С. отрицали почитаніе святыхъ, св. иконъ и св. креста, отвергали и монашество. Нравственная жизнь С., судя по нѣкоторымъ даннымъ, отличалась многими добрыми чертами. Наставники С. обыкновенно ничего не брали за трудъ учительства. Такою нестяжательностью своею они производили сильное впечатлѣніе на своихъ послѣдователей, которые съ гордостью указывали православнымъ на своихъ учителей, какъ на полную противоположность духовенству. С. подолгу молились, усердно постились, вели вообще аскетическій образъ жизни и выделялись изъ среды другихъ людей своимъ серьезнымъ, сосредоточеннымъ и печальнымъ видомъ. Въ домашней своей жизни С. отличались трезвостью и воздержаніемъ въ пищѣ и шитьѣ. Къ концу свыше 50-лѣтняго существованія секты С. усматриваются въ ней признаки *третей* толковъ или направленій. Первый толкъ удерживалъ основное ученіе секты, изложенное выше. Послѣдователи другого, крайняго толка, отрицали рѣшительно все внѣшнее въ христіанствѣ, не признавали никакихъ,

даже апостольскихъ писаній, отвергали воскресеніе мертвыхъ и будущую жизнь и даже, кажется, потеряли вѣру въ Божественнаго Искупителя человѣчества, полагая, что для спасенія достаточно молиться на небо, призывая въ молитвахъ Отца небеснаго. Въ такомъ именно видѣ представляють крайнее стригольничество грамоты митроп. Фотія, писанныя исковичамъ въ 1427 г. Такое крайнее направленіе, вѣроятно, вызвало въ стригольнической сектѣ противоположное теченіе. Нѣкоторые сектанты, порицая православное духовенство за его недостатки и крайнее развитіе обрядовой стороны въ православной церкви, въ то же самое время не желали порывать всякую связь съ нею. Они посѣщали храмы православныя, участвовали въ православномъ богослуженіи и дѣлали приношенія въ церковь за умершихъ. Къ нимъ, можетъ быть, принадлежали и тѣ С., у которыхъ митр. Фотій говоритъ, что они «на властяхъ сѣдятъ и судятъ». Разногласіе между С., вмѣстѣ съ энергичными мѣрами, принятыми противъ нихъ, повело къ скорому разложенію и затѣмъ къ совершенному вырожденію секты. Секта стригольническая, по словамъ митр. Макарія, «была плодомъ своего времени и произведеніемъ русской почвы». Съ мнѣніемъ митр. Макарія вполне согласны и всѣ другіе изслѣдователи. Въ пользу этого мнѣнія говорятъ и посланія константинопольскихъ патріарховъ и русскаго митроп. Фотія, написанныя по поводу стригольнической секты. Ср. Н. Рудневъ, «Разсужденіе о ересяхъ и расколахъ, бывшихъ въ русской церкви со времени Владиміра Великаго до Іоанна Грознаго» (М., 1833); митроп. Макарій, «Исторія русской церкви» (т. IV, 1886, стр. 150—164); проф. И. И. Малышевскій, «О зарожденіи религиозныхъ сектъ въ Россіи съ рационалистическимъ направленіемъ» (Кіевъ, 1884); В. Иконниковъ, «Опытъ изслѣдованія о культурномъ значеніи Византіи въ русской исторіи» (Кіевъ, 1869); А. Архангельскій, «Низъ Сорскій и Вассанъ Патріксевъ. Ихъ литературныя труды и идеи въ древней Руси» (СПб., 1882, ч. I); Костомаровъ, «Исторія въ жизнеописаніяхъ» (вып. II, отд. 1); сваящ. Ф. Титовъ, «Секта С.» («Миссіонерское Обзореніе», 1896, мартъ и апрѣль). Посланія константиноп. патріарховъ: Нила—въ Новгородѣ и Псковѣ (1382 г.), Антонія—въ Новгородѣ (1394 г.), а также московскаго митроп. Фотія въ Псковѣ, помѣщены въ «Актахъ Историческихъ» (т. I, № 4, 6, 21 и 33—34). Нѣкоторые свѣдѣнія о С. заключаетъ въ себѣ «Провѣдатель» Іосифа Волоцкаго (см. наир. гл. 16 въ казанскомъ изданіи 1855 г.).

Стригуны — с. Курской губ., Грайворонскаго у., въ 32 в. отъ уѣздн. гор. Жлт. 3160. Торговля, армарка, сельскій банкъ.

Стрижкава — мст. Подольскаго губ., Винницкаго у., въ 8 в. отъ г. Винницы, при впадѣніи р. С. въ Бугъ. 2280 жителей. 2 правосл. церкви, католич., синагога, 2 евр. молитв. дома, церк.-приход. школа, много лавочн., водяная мельница, торговалъ баня, воскобойный, винокуренный, пивоваренный и кирпичный заводы; въ году 7 ярмарокъ.

Стрижекъ — береговой стрижекъ, береговая ласточка (*Cotile giratica*)—см. Ласточки.

Стрижи (*Cypselidae*)—одно изъ сем. дятловыхъ птицъ, относимое въ настоящее время къ подотряду сиворовонокъ или рапкевидныхъ (*Cogasiacae*, см.). Характеризуются короткою шею, широкою головою съ очень короткими и низкими клювомъ, сжатыми на кончикъ съ боковъ, — весьма глубокимъ рашцею рта, заходящимъ за глаза, — длинными саблеобразными крыльями, у которыхъ первое или второе изъ главныхъ маховыхъ перьевъ длиннѣе другихъ, и короткими, десятиперыми, обыкновенно вырѣзаннымъ хвостомъ. Большия маховыя перья искривлены и заострены на концахъ. Короткихъ маховыхъ перьевъ 7 или 8. Ноги и пальцы, оканчивающіеся острыми искривленными когтями, очень коротки. Изъ анатомическихъ особенностей *C.* заслуживаетъ вниманія недоразвитіе у пѣвоторыхъ *C.* (напр. у *Cypselus*) фалангъ средняго и наружнаго пальцевъ, которые имѣютъ только 3 сустава вмѣсто обычныхъ 4-хъ для средняго пальца и 5 для наружнаго, — а также своеобразное развитіе большой грудной кости, расширяющейся къ заднему краю, на которыхъ не существуетъ вырѣзокъ или отверстій, затанутыхъ перепонками, и который снабженъ высокимъ гребнемъ. Замѣчательно также сильное развитіе, въ особенности въ періодъ гнѣздованія, слюнныхъ железъ, вырабатывающихъ липкую, отвердѣвающую на воздухъ, слюну, которая служитъ цементомъ при постройкѣ гнѣздъ. У нѣкоторыхъ, какъ у саланганы (см.), она образуетъ единственный или по крайней мѣрѣ главный матеріалъ для постройки. Свѣше 50 вдовъ, относящихся къ сем. *C.*, напоминающихъ по общему виду ласточекъ, распространены во всѣхъ зоогеографическихъ областяхъ, кромѣ Ново-зеландской. Всѣ *C.* отличаются быстрымъ, всесумнымъ и очень выносливымъ полетомъ. На землю спускаются въ крайнихъ случаяхъ, такъ какъ ходитъ на своихъ короткихъ и слабыхъ ногахъ *C.* не въ состояніи. Для отдыха прицѣпляются къ отвѣснымъ скаламъ или стволамъ деревьевъ, по которымъ могутъ лазать, цѣпляясь своими острыми когтями и опираясь на пятаку, а иногда и на хвостъ (*Chaetura*). Почти всѣ *C.* питаются только насекомыми, которыхъ ловятъ всегда на лету. С. умѣреннаго пояса относятся къ перелетнымъ птицамъ. Большинство видовъ живетъ въ горахъ, нѣкоторые — въ лѣсахъ или въ городахъ. Многие держатся всегда стаями и гнѣздуютъ колоніями. Гнѣзда устраиваются обыкновенно въ щеляхъ и углубленіяхъ скалъ. Виды, живущіе въ городахъ, гнѣздятся въ щеляхъ подъ крышами высокихъ зданий. Гнѣзда въ большинствѣ случаевъ представляютъ безпорядочную кучку изъ стеблей растений и перьевъ, болѣе или менѣе склеенныхъ между собою слюною. Кладка (обыкновенно одинъ разъ въ годъ) состоитъ изъ одного или немногихъ, болышею частью матово-бѣлыхъ, болѣе или менѣе эллипсовидныхъ, яицъ, насыщаемыхъ одною сажкою. Изъ *C.* въ Европѣ встрѣчается только два вида: *C.* обыкновенный или башенный (*Cypselus apus*)—

черновато-бурого цвѣта съ грязно-бѣлымъ горломъ (дл. 18 см.)—и нѣсколько болѣе крупный *C.* бѣлобрюхий (*Cypselus mella*), отличающийся, кромѣ своей величины (22 см.), бѣлымъ цвѣтомъ нижней стороны тѣла. *C.* башенный распространенъ повсемѣстно въ Европѣ, въ сѣв. Африкѣ и въ большей части Азии до южной Сибирь. Зимуетъ въ Пенджабѣ и во всей Африкѣ. Охотно поселяется въ городахъ, колоніями, подъ крышами высокихъ зданий. Гнѣзда устраиваетъ также въ дуплахъ. *C.* бѣлобрюхий гнѣздится въ высокихъ горахъ, окружающихъ Средиземное море, а также въ южной Азии и спорадично на Кавказѣ; зимуетъ въ южн. Африкѣ. Родъ *Cypselus* отличается длинными, далеко заходящими за вырѣзанный хвостъ, крыльями — оперенною до пальцевъ плюсою и способнымъ поворачиваться напередъ заднимъ пальцемъ. Другими характерными родами *C.* являются *салангана* (*Collocalia*), *древесница* *C.* (*Dendrochelidon*) и *щетинохвость* (*Chaetura*). Родъ *древесницъ* *C.* въ числѣ 5 видовъ распространенъ въ восточныхъ областяхъ Старо-Свѣта. Отличается необыкновенно длинными маховыми перьями и очень удлиненными крайними перьями вилкообразнаго хвоста. Плюсою очень коротка, на збу хохолокъ изъ предподнятыхъ перьевъ. Относящійся сюда видъ, клѣхо (*D. longipennis*), живущій въ лѣсахъ о-вовъ Явы, Суматры и Борнео и на полу-овѣ Малакѣ, длинш изъ слоны несоразмѣрно маленькія плоскія гнѣзда величиною съ скорлупу грецкаго орѣха (длина самой птицы—18 см.), которая они прикрѣпляетъ бокомъ къ выдающимся голымъ вѣтвямъ высокихъ деревьевъ. Въ такое гнѣздо кладется только 1 яйцо, блѣдно-зеленаго цвѣта. Щетинохвость, къ которому относится одинъ остриндскій видъ (*Ch. gigantea*), замѣчателенъ своимъ хвостомъ. Стержни рулевыхъ перьевъ заострены и выступаютъ за бороздки, какъ у дятловъ. Подобно дятламъ, щетинохвосту рулевые перья служатъ опорой при лазаньи по отвѣснымъ скаламъ.

Ю. Вагнеръ.

Стрикціонная линія (*die Striktionslinie*).—Въ косыхъ (т. е. не развѣтвляемыхъ на плоскость линейчатыхъ) поверхностяхъ, послѣдовательныя производящія, составляющія между собою безконечно-малый уголъ, не пересѣкаются, но имѣютъ кратчайшее разстояніе безконечной малости. Если провести всѣ производящія линіи и отмѣтить на каждой точку, въ которой она ближе всего къ безконечно близкой къ ней слѣдующей производящей, то мѣсто всѣхъ этихъ точекъ будетъ *C.* линія этой поверхности. *C.* линія гинерболюда вращения наименьшій изъ параллельныхъ круговъ поверхности.

Стримонъ (*Стримонъ*, *Strimon*)—величайшая послѣ Аксія рѣка древней Македоніи, служившая восточной границей страны до царствованія Филиппа II. Истоки *C.* восходятъ къ горѣ Скомію; первоначально рѣка течетъ въ южномъ, затѣмъ въ юго-восточномъ направленіи, проходитъ черезъ Прасійское озеро и при Амфинолѣ впадаетъ въ такъ называемый Стримонскій заливъ, омывающій съ востока Халкидику. *C.* былъ судоходенъ лишь

близъ устья. Теперь С. называется Струмой, у турокъ—Карасу.

Stringendo или *Strignendo*—музыкальный терминъ, требующій исполненія, при которомъ все болѣе и болѣе ускоряется движеніе.

Стриндбергъ (Auguste Strindberg) — знаменитый шведскій романистъ и драматургъ, род. въ Стокгольмѣ въ 1849 г. Жизнь его была полна лишеній, разочарованій и нравственныхъ потрясеній. Не кончивъ курса въ университетѣ, онъ часто мѣнялъ родъ занятій, былъ учителемъ, телеграфистомъ, бібліотекаремъ, служилъ въ театрѣ, занимался живописью и, наконецъ, сосредоточился на литературной дѣятельности. Пресѣдованія со стороны общества и правительства заставили С. въ 1884 г. покинуть родину. Онъ много путешествовалъ по Франціи, Италиі, Германіи, Швейцаріи, Даніи и до сихъ поръ ведетъ кочующій образъ жизни. С. началъ писать въ спокойномъ тонѣ, защищая въ журнальныхъ статьяхъ, историческихъ очеркахъ, стихахъ и драматическихъ пьесахъ демократическіе принципы; потомъ онъ перешелъ въ озлобленный сатирическій тонъ и началъ свои нападки на общество съ безопаднаго обвиненія женщинъ. Его возмущало крайнее развитіе феминизма въ Скандинавіи; онъ сталъ доказывать, что женская эмансипація — великое зло, такъ какъ она усиливаетъ войнае женщины, и безъ того губящее для общества. Въ 1884 г. онъ написалъ 12 повѣстей, подъ общимъ заглавіемъ: «Очерки изъ брачной жизни». Въ нихъ С. еще довольно спокойно и даже съ юморомъ описываетъ мелкія невзгоды и разочарованія семейной жизни, превращеніе почтливой, любящей невесты въ сварливую и мелочную хозяйку дома, переходъ отъ возвышеннаго счастья влюбленной четы къ унижающей душу будничной прозѣ жизни. Рассказы написаны съ безопаднымъ реализмомъ и вмѣстѣ съ тѣмъ очень просто и plainly. Въ болѣе рѣзкомъ, фанатическомъ тонѣ написана драматическая трилогія С.: «Олепъ» (1877), «Дѣвица Юлія» и «Замодавцы» (1889). Въ нихъ женщина рисуется какъ исчадіе ада, воплощающее въ себѣ силу и обаяніе его надъ душою человѣка. Чувствуется нѣчто средневѣковое и католическое въ томъ неприторномъ ужасѣ, съ которымъ С. смотритъ на женщину. Въ «Олепѣ» рисуется безопадная жадность женщины и ея грубая привязанность къ земнымъ благамъ: отецъ, застраховавшій свою жизнь, ясно сознаетъ, что ему непременно нужно поскорѣе умереть ради своихъ дочерей, которымъ деньги дороже и нужнѣе, чѣмъ его жизнь. Въ «Дѣвицѣ Юліи» женщина — воплощеніе низшихъ чувственныхъ инстинктовъ, грубая самка: утонченная аристократка съ извѣженными нервами отдается лакею и любитъ его за грубость, за то, что онъ не стѣняется подыять на нее хлысть. Въ «Замодавцахъ» С. доказываетъ, что въ женщѣ нѣтъ ничего оригинальнаго, что она ничего не создаетъ, но чрезвычайно хитро эксплуатируетъ мужской умъ и мужскую душу. По силѣ и углубно изображаетъ болѣзненность и плозанность совре-

менной души эти три короткія драмы принадлежатъ къ числу самыхъ сильныхъ и оригинальныхъ произведеній современной литературы. На ту же тему написанъ большой романъ: «Исповѣдь Безумца» (1893), гдѣ женщина представлена апокалиптическимъ чудовищемъ, которое хочетъ творить зло и имѣть для того неисчерпаемыя силы. Герой повѣсти сливается съ авторомъ, описывающимъ пережитыя имъ самыя душевныя состоянія. Объективная психологическая правда отсутствуетъ въ повѣствованіи, похочемъ, болѣею частью, на бредъ; но такова захватывающая сила художественнаго таланта С., что созданный имъ образъ женщины-дьявола, утонченно и могущественно живой, кажется глубокой правдой. Дальнѣйшіе романы и драмы С. написаны подъ вліяніемъ новѣйшихъ философскихъ теченій. Въ двухъ романахъ: «Чандала» и «Аксель Боргъ» С. отражаетъ ученіе Ницше о сверхъ-человѣкѣ. Презрѣніе Ницше къ толпѣ пришлося очень по душѣ С., pessimизмъ котораго крайне аристократиченъ. Въ идеѣ «сверхъ-человѣка» заключается и понятіе о существованіи низшаго человѣка (Untermensch); власть послѣдняго на столько же унижаетъ челоѣчество, на сколько наступленіе царства сверхъ-человѣка вознесетъ его выше его топерняго состоянія. Въ «Чандала» С. изображаетъ цѣлую касту низшихъ существъ, рабовъ въ духовной жизни. Романъ написанъ въ видѣ сказки, и вопросъ о добрѣ и злѣ рѣшается въ духѣ Ницше. Его герой — сверхъ-человѣкъ, который борется противъ низшаго человѣка, духовнаго царя. Ихъ борьба символизируетъ для С. борьбу инстинкта и духа. Въ «Аксель Боргъ» (1891) также представленъ непримиримый контрастъ между героемъ, почти воплощающимъ въ себѣ Ницшевскаго сверхъ-человѣка, и той жизнью, которую онъ влѣтъ вокругъ себя. По своей художественности, особенно въ описаніяхъ природы, это — одно изъ лучшихъ произведеній С. Заканчивается оно тѣмъ, что герой навсегда отрывается отъ общенія съ людьми и уязбаетъ «въ открытое море», обрекая себя на одиночество. Въ новѣйшихъ своихъ произведеніяхъ — «Легенды», «Путь въ Дамаскъ» — С. все болѣе обнаруживаетъ крайне первую возбужденность, доходящую то до манія преслѣдованія, то до религіознаго бреда. Здѣсь замѣчается крутой поворотъ въ сторону христіанства и смиренія, отрицаніе прежней гордыни. С. сохранилъ прежнее силу художественнаго изображенія, но идейные его замыслы становятся спуганными. Въ общемъ С. — одинъ изъ самыхъ оригинальныхъ современныхъ писателей, яркій поборникъ индивидуализма, часто доходящій до крайности и слишкомъ склонный къ одностороннему освѣщенію жизни. Всѣ его произведенія (кромѣ выше названныхъ) онъ написалъ еще прекрасную драму «Маргитъ, жена кавалера Бенгста», сатру «Красная комната», мистерію «Олофъ» и др.) переведены на нѣмецкій и на франц. языки; драмы и нѣкоторыя повѣсти имѣются и въ русскомъ переводѣ. *З. Ветерова.*

Стрингольмъ (Андреасъ — Магнусъ Strinholm, 1786—1862) — выдающійся швед-

ский историкъ. Первый его трудъ: «Svenska folkets historia under Konungarna af Wasaätten» (Сторг., 1819—24) доведенъ до сейма 1544 г. въ Востерасъ, на которомъ шведскій престолъ признанъ наследственнымъ въ домъ Ваза. Въ 1830 г. С. приступилъ къ составленію по первоисточникамъ полной истории Швеція, подъ заглавіемъ: «Svenska folkets historia fran äldsta till nuvarande tider» (Сторг., 1834—54; нѣкоторые отдѣлы переведены на нѣм. яз. подъ заглавіемъ: «Wikingzüge, Staatsverfassung und Sitten der alten Skandinavien», Тамб., 1839—41). Пять томовъ этого труда обнимаютъ историю Швеція до 1319 г. Больше краткая «Sveriges historia i samhandlag» (1857—60) также осталась неоконченною.

Стрихнинъ $C_{21}H_{22}N_2O_2$ —принадлежитъ къ группѣ алкалоидовъ, получаемыхъ изъ плодовъ чилибухи (*Strychnos nux vomica*); кромѣ того, встрѣчается и въ плодахъ растеній *Strychnos Ignatii*, *Strychnos Ticuté* и въ *Lignum columbrium*. Выдѣленъ С. изъ плодовъ чилибухи впервые французскими учеными Пеллетье и Каванту. Въ сѣменахъ чилибухи стрихнинъ находится въ смѣси съ другимъ алкалоидомъ — бруциномъ; для получения С. въ чистомъ состояніи плоды кипятятъ съ разбавленнымъ спиртомъ, изъ полученной спиртовой вытяжки отгоняютъ спиртъ, а къ оставшемуся водному раствору прибавляютъ свинцоваго сахара, при этомъ большая часть примѣсей осаждается, въ растворъ же остаются почти чистые алкалоиды и небольшой избытокъ свинцоваго сахара, который легко удаляется пропусканіемъ черезъ растворъ сѣрнистаго водорода. Освобожденный такимъ образомъ отъ сплина растворъ смѣшивается съ избыткомъ магnezіи и оставляется стоять часовъ 12; при этомъ С. осаждается вмѣстѣ съ бруциномъ и избыткомъ магnezіи, осадокъ экстрагируется спиртомъ и изъ полученной спиртовой вытяжки при концентраціи ея осаждается сперва С. и затѣмъ уже смѣсь С. съ бруциномъ. Для окончательной очистки С. кристаллы его обрабатываютъ азотной кислотой и полученную, сравнительно трудно растворимую соль азотной кислоты перекристаллизовываютъ нѣскольکو разъ изъ горячей воды. Чистый С. кристаллизуется въ ромбическихъ призмахъ, плавятся при 268°, при 5 мм. давленія кипятитъ безъ разложенія при 270°, вращаетъ лучъ поляризованнаго свѣта влѣво, весьма мало растворимъ въ холодной водѣ (1:7000) и сравнительно хорошо растворяется въ кипящемъ спиртѣ. С. имѣетъ чрезвычайно горькій вкусъ и представляетъ одинъ изъ самыхъ сильныхъ растительныхъ ядовъ, поэтому работы съ нимъ крайне опасны и, можетъ быть, это является одной изъ причинъ, почему до сихъ поръ формула строенія С. еще не установлена. По своему химическому характеру С. представляетъ одноосновную щелочь и, по изслѣдованіямъ Тафеля, можно допустить, что С. имѣетъ одну группу NH, другой же атомъ азота, вѣроятно, имѣетъ третичный характеръ и его основныя свойства маскированы близкимъ присутствіемъ отрицательной группы CO. Про-

дукты разложенія С. при различныхъ условіяхъ всё указываютъ, что онъ принадлежитъ къ производнымъ полигидрохинолина или содержитъ гидрированное индоловое кольцо. Наибольше характерной качественной реакціей на С. считается слѣдующая: изслѣдуемое вещество обливается свѣже приготвленной и охлажденной смѣсью изъ 0,01 гр. $K_2Cr_2O_7$, 5 куб. стм. H_2O и 8,15 куб. стм. H_2SO_4 . Въ присутствіи С. при этомъ появляется интенсивное спнее окрашиваніе, которое скоро переходитъ въ фиолетовое, красное и, наконецъ, желтое. Однако, эта реакція не удается въ присутствіи большого количества постороннихъ органическихъ веществъ и бруцина, и для успѣшнаго хода реакціи въ первомъ случаѣ органическія примѣси предварительно разрушаютъ, смачивая изслѣдуемое вещество крѣпкой сѣрною кислотой, а во второмъ — смѣсь С. и бруцина сначала обрабатываютъ на фильтрѣ хлорной водою до тѣхъ поръ, пока фильтратъ не потеряетъ розоваго окрашиванія, что укажетъ на то, что уже весь бруцинъ удаленъ изъ смѣси. Д. А. Хардингъ. А.

С. возбуждаетъ нервно-мышечную дѣятельность, вызываетъ въ большихъ дозахъ общія тетаническія судороги, столбняки, отъ которыхъ какъ люди, такъ и позвоночныя погибаютъ; у лягушекъ повышеніе осозательныхъ рефлексовъ съ послѣдующимъ взрывомъ судорогъ получается даже послѣ дозъ въ 0,000025 грм., а для взрослыхъ людей 0,03 грм. уже могутъ быть смертельными. Насильнѣе всего С. дѣйствуетъ черезъ подкожное впрыскиваніе, но отравленіе получается также и при внутреннемъ употребленіи яда, хотя и въ болѣе слабой ступени. По введеніи яда теплокровныя животныя впадаютъ все въ болѣе и болѣе сильное безпокойство, дѣлаются въ высшей степени впечатлительными ко всякому стукну, прикасанію и т. д., вдругъ впадаютъ въ мышечный столбнякъ, голова запрокидывается назадъ и туловище изгибается дугой впередъ, благодаря столбняку какъ затялочныхъ, такъ и спинныхъ мышцъ. Такіе припадки судорогъ повторяются періодически, перерывающіеся интервалами расслабленія мышцъ и въ одномъ изъ такихъ припадковъ животныя погибаютъ отъ задушенія и истощенія. Задушеніе происходитъ отъ неподвижнаго положенія грудобрюшной перегородки, тоже судорожно сокращенной, а также и грудной кѣтки, находящейся въ фазѣ выханія; истощеніе же зависитъ отъ сильныхъ нервно-мышечныхъ разрядовъ. На челоуѣкъ въ общихъ чертахъ получается та же картина отравленія, при чемъ лицо, въ моментъ задержки дыханія въ фазѣ выханія, дѣлается багровымъ, глазныя яблоки выпячиваются изъ орбитъ. Люди испытываютъ чувство ползанія мурашекъ, болѣзненные подергиванія, оцѣненіе, высокую чувствительность къ свѣту, звуку, опущеніе жаести, боли, мышечнаго спазмированія и страха какъ-бы передъ грозющимъ задушеніемъ, обыкновенно сопровождающимся сильными цианозомъ лица. Во время припадка судорогъ глазныя яблоки неподвижны, зрачки расширены, шейныя вены набухаютъ, ротъ плотно сомкнутъ и тѣло согнутое

дугою и опирающееся только на затылок и пятки. отъ времени до времени подбрасывается при усилении судорогъ. Въ одномъ изъ такихъ пароксизмовъ субъектъ погибаетъ безвозвратно. Въ интервалы, свободные отъ судорогъ, функции головного мозга не представляютъ никакихъ значительныхъ расстройствъ ни въ сферѣ чувствованій, мышленія и воли, откуда легко заключить, что дѣйствие стрихнина направлено не на головной, а на спинной мозгъ. Это доказывается еще тѣмъ, что если лягушкѣ, отравленной С., перерѣзать спинной мозгъ ниже продолговатаго, то судороги продолжаютъ по прежнему; въ этомъ опытѣ центры головного и продолговатаго мозга искючены и, если судороги продолжаютъ по прежнему, то это лишь благодаря, конечно, тому, что дѣйствие С. направлено преимущественно на спинной мозгъ. Что ни нервы, ни мышцы сами по себѣ тутъ не при чемъ, не возбуждаются непосредственно С., а только черезъ двигательные центры спинного мозга, то это уже прямо вытекаетъ изъ того, что перерѣзка двигательнаго нерва у самаго выхода его изъ спинного мозга искючаетъ возможность появления тетаническихъ судорогъ въ иннервируемыхъ этимъ нервомъ мышцахъ при стрихнинномъ отравленіи: въ то время какъ всѣ остальные члены тѣла представляютъ картину стрихниннаго столбняка, парализованный, вслѣдствіе перерѣзки двигательнаго нерва, членъ продолжаетъ оставаться въ полномъ покоѣ. Очевидно, что ни самый стволъ двигательнаго нерва, ни окончанія его въ мышцахъ, ни самыя мышцы не возбуждаются С. Большинство ученыхъ полагаютъ, что дѣйствие С. направлено на двигательныя клѣтки переднихъ роговъ спинного мозга, при чемъ малыя дозы С. повышаютъ возбудимость этихъ двигательныхъ центровъ и тогда самаго ничтожнаго вѣшняго раздраженія достаточно, чтобы возбудить рефлекторно всѣ двигательныя пути; большія же дозы С. непосредственно раздражаютъ двигательныя клѣтки переднихъ сѣрыхъ роговъ спинного мозга и вызываютъ обіія судороги, повидимому, безъ участія периферическихъ чувствующихъ раздраженій; опытнымъ путемъ доказано, что С. не повышаетъ даже возбудимости кожныхъ окончаній чувствующихъ нервовъ. Кромѣ двигательныхъ центровъ спинного мозга С. повышаетъ возбудимость центровъ продолговатаго мозга, а именно дыхательныхъ и сосудодвигательныхъ центровъ, что выражается учащеніемъ дыхательныхъ движеній и повышеніемъ давленія крови вслѣдствіе всеобщаго сжатія сосудовъ. Такъ какъ мышечная сокращенія сопровождаются развитіемъ тепла, то стрихнинныя судороги влекутъ за собою рѣзкое повышение темп. тѣла, доходящее у собакъ напр. до 44,8° Ц. С., будучи сильнымъ ядомъ, въ надлежащихъ дозахъ, въ весьма малыхъ, можетъ оказывать весьма благотворное дѣйствие на человѣческой организмъ.

И. Горхановъ.

Наиболѣе частое примѣненіе во врачебной практикѣ находитъ азотнокислый стрихнинъ, а именно при лѣченіи вялой дѣятельности мускулатуры желудочно-кишечнаго ка-

нала и при атоническомъ состояніи мышц мочевого пузыря, особенно часто при недержаніи мочи у дѣтей. Благопріятное вліяніе на отправленія желудочно-кишечнаго канала зависитъ, помимо усиленія перистальтическихъ движеній кишокъ, отчасти отъ противобродильныхъ свойствъ С., отчасти отъ раздраженія желѣзистыхъ органовъ пищеварительнаго тракта, благодаря горькому вкусу препарата. Далѣе, послѣдній назначается также съ цѣлю повышенія возбудимости органовъ чувствъ, напр. въ нѣкоторыхъ случаяхъ ослабленія зрѣнія, при пониженіи или потерѣ кожной чувствительности. Въ недавнее время азотнокислый С. нашелъ довольно широкое примѣненіе при лѣченіи хроническаго алкоголизма. Какъ тоническое средство, С. приноситъ пользу въ періодъ выздоровленія послѣ острыхъ заразныхъ заболеванийъ. Въ нѣкоторыхъ случаяхъ крайняго угнетенія центральной нервной системы и дѣятельности сердца, напр. въ альбидномъ періодѣ холеры, при отравленіи наркотическими ядами, какъ хлоралгидратъ,—С. назначается въ качествѣ сильнаго возбуждающаго средства. Слѣдуетъ имѣть въ виду, что медикаментъ обладаетъ невыгодными свойствами въ томъ отношеніи, что, послѣ продолжительнаго употребленія въ малыхъ дозахъ, могутъ возникнуть явленія отравленія, поэтому препаратъ избѣгаютъ назначать непрерывно въ теченіе продолжительнаго времени. Обыкновенно азотнокислый С. прописываютъ въ пилюляхъ, порошкахъ или въ видѣ подкожныхъ впръскиваній по 0,001—0,003 2—3 раза въ день. При отравленіи С., если ядъ находится въ желудкѣ, назначаютъ рвотныя средства и химическія противоядія, преимущественно дубильную кислоту, такъ какъ медикаментъ даетъ съ послѣдней трудно растворимое соединеніе. Если ядъ всосался въ кровь и развились судороги, то прибѣгаютъ къ физиологическимъ антигонистамъ, всего лучше въ такихъ случаяхъ примѣняютъ хлоралгидратъ по 0,5—1,0 (2—3 раза въ день).

Д. Каменскій.

Стробантъ (Франсуа Stroobant)—бельгійскій живописецъ перспективныхъ видовъ и рисовальщикъ, род. въ Брюсселѣ въ 1819 г., приобрѣлъ извѣстность своими рисунками и литографіями, изображающими старинныя архитектурныя зданія Бельгій и помѣщенными въ различныхъ изданіяхъ — «Splendeurs de l'art en Belgique» Монкѣ и Фетиса (1844—45), «Album du Salon de 1845 à Bruxelles» (1845), «Exposition nationale des beaux-arts» (1848), «L'Art moderne» (1850), «Souvenirs de voyage en Belgique» Пелларта (1853, хромолитогр.), «Monuments d'architecture et de sculpture en Belgique» (1851) и «Le Rhin monumental et pittoresque, aquarelles d'après nature» (1854; рисунки С., Фурмуа и Лотерса, текстъ Пинманса). С. превосходно писалъ также масляными красками внутренне и вѣшніе виды зданій, оживляя ихъ умно разставленными фигурами. Изъ такихъ его картинъ особенно замѣчательны: «Церковь Санъ-Джорджо, въ Венеціи», «Дома гильдій на Большой рыночной площади въ Брюсселѣ» (нах. въ брюссельск. муз.). «Входъ въ выш-

городъ Праги», «Входъ въ бывший монастырь бегиннокъ въ Брюгге» и «Входъ въ Фридриховскій корпусъ Гейдельбергскаго замка».

Стробила—стадія развитія нѣкоторыхъ сцифомедузъ (см.). С. имѣтъ подобіе слюной шипки и образуется изъ сцифополапа или такъ назыв. сцифистомы (см.) путемъ образованія колеблювыхъ перетяжекъ дѣлящихъ продолговатое тѣло сцифистомы, на рядъ кружечковъ или дисковъ, расположенныхъ въ видѣ стоны тарелокъ и представляющихъ зачатки медузъ или эфиръ (см.). В. Ш.

Строгановъ (Николай Алексѣевичъ, 1842 — 94) — патолого - анатомъ, окончивъ курсъ въ спб. медико-хирургической академіи въ 1870 г. Въ 1873 г., за диссертацию «Къ патологіи небеременной матки при конституціональномъ сифилисѣ» (СПб.), удостоенъ степени доктора медицины. Въ 1877 г. назначенъ прозекторомъ одесской городской больницы, съ 1887 г. старшій врачъ той же больницы. Оставивъ службу въ больницѣ, С. занимался частной практикой и принималъ также большое участіе и въ мѣстомъ обществѣ врачей. Изъ его многочисленныхъ научныхъ трудовъ, кромѣ диссертации, особенно извѣстны работы о перихиозѣ, объ измѣненіяхъ органовъ при волюкниномъ воспаленіи легкихъ, о дифтеріи кишечъ и др.

Строгановы или *Строгановы* — именитые люди, бароны и графы. Историки XVIII в. провозводили С. отъ татарскаго мурзы Золотой Орды, основываясь на разсказѣ Николая Витязева, заимствованномъ у голландскаго географа Исаака Массы; съ этого мурзы, крестившагося и посланнаго царемъ противъ татаръ, послѣдніе, взявъ его въ плѣнъ, «сострогали», будто-бы, все тѣло. Н. М. Карамзинъ первый высказалъ свое недовѣріе къ этому разсказу; послѣдующіе историки окончательно опровергли его и теперь большинствомъ принято, особенно на основаніи доказательствъ, привезенныхъ г. Волеговымъ, что С.—выходцы изъ Великаго Новгорода, изъ числа богатыхъ тамошнихъ гражданъ, и что родоначальникомъ ихъ былъ *Смирдонъ*, жившій во времена Дмитрія Донскаго. Внукъ Смирдона, *Лука Кузьмичъ*, упоминается въ актахъ какъ владѣтель нѣсколькихъ оброчныхъ статей въ Двинской землѣ. Ему же приписывается выкупъ изъ татарскаго плѣна великаго князя московскаго Василія Васильевича Темнаго (ок. 1445 г.). Около половины XVI в. С. распространяютъ свои владѣнія и въ предѣлахъ нынѣшней Пермской губерніи. Поселившись здѣсь, они, благодаря солянымъ варницамъ и торговлѣ съ сибирскими инородцами, быстро богатѣютъ. при помощи своей «дружины» усмирляютъ и покоряютъ инородцевъ (напр. черемисъ, въ 1572 г.), вступаютъ въ борьбу съ сибирскимъ царемъ Кучумомъ (см. Сибирь, ХХІХ, 797—8). Въ смутное время и позже С. помогали законной власти денежными взносами. Въ одной изъ жалованныхъ грамотъ Петра Великаго вычислено, что С. во время междоусобицы и при Михаилѣ Теодоровичѣ пожертвовали деньгами 841762 р., что, на современній счетъ, составить около 4 милл. рублей. За эти услуги С. были возведены въ

званіе *именитыхъ людей* и получили право именоваться съ *вѣномъ*. По званію именитыхъ людей, С. подлежали только личному царскому суду, могли строить города, крѣпости, содержать ратныхъ людей, лѣтъ пушки, воевать съ владѣльцами Сибири, вести безпошлинно торговлю съ азійскими инородцами. Уложение царя Алексѣя Михайловича отводитъ имъ особую статью (ст. 94, гл. X). Въ 1722 г. Петръ Великій, за заслуги послѣдняго «именитаго мужа» С., *Григорія Дмитріевича*, возвелъ его сыновей *Николая, Александра и Сергія* въ *баронское* достоинство. Они стали родоначальниками трехъ вѣтвей Строгановской фамиліи. Сынъ Сергія *Александръ* былъ возведенъ въ 1761 г. императоромъ Францомъ I въ *графское* достоинство Римской имперіи, а въ 1798 г. императоръ Павелъ I возвелъ его и въ *графы* Россійской имперіи. Со смертью его сына Павла (1817 г.) мужское потомство его угасло, и графскій титулъ перешелъ женившемуся на дочери Павла Александровича, Наталіи, *Сергію Григорьевичу* С. (1817 г.). Въ 1826 г. былъ возведенъ въ графское достоинство имп. Николаемъ I и внукъ барона Николая Григорьевича, *Григорій Александровичъ*. С. внесены въ V ч. родословныхъ книгъ въ губерніяхъ Пермской, Вологодской, Нижегородской, Вятской и С.-Петербургской. Гербъ первоначальныхъ графовъ С. помѣщенъ въ Общемъ Россійскомъ Гербовникѣ на стр. 33, ч. I, а вторыхъ—въ части X, подъ № 12.

Наибольше замѣчательные изъ Строгановыхъ: Семень Иоанновичъ и его племянникъ *Максимъ Яковлевичъ* и *Никита Григорьевичъ* особенно извѣстны призваніемъ въ 1578 г. воезскихъ казаковъ, съ Ермакомъ Тимофеевичемъ во главѣ; къ нимъ они присоединили и своихъ насмныхъ людей, снабдили оружіемъ, порохомъ, свиномъ, знаменами, провiantомъ и прочими припасами, и отправили на завоеваніе Сибири. Когда успѣхъ оправдалъ ихъ предпріятіе, Семень получилъ въ 1582 г. «большую и малую Соль на Волгѣ». а его племянникъ — право безпошлинной торговли во всѣхъ городкахъ. *Григорій Дмитріевичъ* (1656—1715) съ 1688 г. сдѣлался единоличнымъ владѣтелемъ всѣхъ огромныхъ великопермскихъ, зауральскихъ, сольвычегодскихъ, устюжскихъ и нижегородскихъ плѣнй. Огромныя его средства давали ему возможность оказывать Петру I значительную помощь во время Сѣверной войны; около 1701 г. онъ на свои деньги снарядилъ два военныхъ фрегата. Жена его, урожденная Новосильцева, была первою статсъ-дамою при дворѣ. Имѣнія Григорія С. были еще увеличены Петромъ I по восьми жалованнымъ грамотамъ, такъ что въ однихъ только пермскихъ владѣніяхъ у него было «на лицо» 44643 чел., да 33235 чел. «въ бѣгахъ и въ мірѣ скитающихся». *Сергій Григорьевичъ* (1707—1756), баронъ, генералъ-лейтенантъ, пользовался благосклонностью императрицы Елизаветы Петровны и отличался рѣдкою благотворительностью; въ «Академическихъ Вѣдомостяхъ», по поводу его смерти, было сказано, «что онъ око былъ слѣпыхъ, нога хромыхъ и всѣмъ былъ другъ». Любя искусство,

онъ основалъ богатѣйшую картинную галерею въ своемъ домѣ, выстроенномъ знаменитымъ Растрелли. *Александръ Сергѣевичъ* (1733—1811), графъ, сынъ предыдущаго, былъ постояннымъ собесѣдникомъ императрицы Елизаветы Петровны. Въ 1761 г. былъ отправленъ къ австрійскому двору и здѣсь получилъ графское достоинство. Въ 1766 г. въ его домѣ собирались депутаты, избранные въ комиссію по составленію проекта новаго уложения. Какъ членъ послѣдней, онъ особенно настаивалъ на устройствѣ школъ для крестьянъ. Екатерина II назначила его сенаторомъ, Павелъ I—президентомъ академіи художествъ и директоромъ публичной бібліотеки, Александръ I—членомъ главнаго правленія училищъ и государственнаго совѣта. Въ дѣлахъ благотворительности императрицы Маріи Федоровны онъ принималъ большое участіе. Покровитель писателей и художниковъ, онъ занимался нумизматикой, составилъ обширнѣйшую галерею картинъ, коллекціи эстамповъ, медалей, камней и монетъ; послѣднихъ у него было свыше 60000 экземпляровъ. Бібліотека его въ то время считалась лучшею. Составилъ «Catalogue raisonné des tableaux qui composent la collection du comte A. de Stroganoff» (СПб., 1793). *Павелъ Александровичъ* (1774—1817), графъ, генералъ-лейтенантъ и сенаторъ, воспитаніе получилъ во Франціи, откуда былъ вызванъ при началѣ революціи. Въ 1802 г. назначенъ товарищемъ министра внутреннихъ дѣлъ и болѣе трехъ лѣтъ управлялъ медицинскимъ департаментомъ. Въ 1804 г., по случаю отъѣзда Новосильцева, состоялъ докладчикомъ по дѣламъ, Высочайше ввѣреннымъ Новосильцеву, п отправлялъ за него обязанности попечителя с.-петербургскаго учебнаго округа. Въмѣстѣ съ Кочубеемъ и Новосильцевымъ былъ ближайшимъ совѣтникомъ императора Александра I, составляя съ ними извѣстный триумvirатъ или «комитетъ общественной безопасности»; велъ записки о засѣданіяхъ этого комитета (часть которыхъ напечатана въ приложеніи ко второму тому «Императоръ Александръ Первый», Н. К. Шильдера), и представилъ Государю записку о необходимыхъ преобразованіяхъ, въ которой много вѣрнаго, особенно по крестьянскому вопросу и народному образованію. Въ 1805—1807 г. имѣлъ дипломатическія порученія и проживалъ болѣе всего въ Лондонѣ. Въ 1807 г., будучи уже сенаторомъ, волонтеромъ поступилъ въ военную службу; въ шведскую войну состоялъ командиромъ лейб-гвардіи гренадерскаго полка, позже отличился въ сраженіяхъ при Бородинѣ, Лейцигѣ, Краонѣ и Парижѣ. Въ битвѣ при Краонѣ былъ убитъ его сынъ *Александръ*, и это обстоятельство ускорило смерть самого Павла Александровича. *Григорій Александровичъ* (1770—1857), графъ, оберъ-шенкъ, членъ государственнаго Совѣта, посолъ въ Швецію, Испаніи и Турціи. Въ бытность посломъ въ Константинополѣ онъ много содѣйствовалъ улучшенію положенія Сербіи. Въ 1826 г. императоръ Николай I возвелъ его въ графское достоинство. *Александръ Сергѣевичъ* (1818—1864), графъ, егермейстеръ двора Его Вели-

чества, извѣстенъ какъ собиратель средне-вѣковыхъ и ново-европейскихъ монетъ; былъ однимъ изъ основателей с.-петербургскаго археологическаго общества и членомъ одесскаго общества и исторіи древностей Россійскихъ. *Сергій Григорьевичъ* (1794—1882), графъ, генералъ отъ кавалеріи, генералъ-адъютантъ, членъ государственнаго совѣта. Пятнадцати лѣтъ отъ роду поступилъ въ институтъ корпуса инженеровъ путей сообщенія; отличился въ Бородинскомъ сраженіи, въ 1828 г.—въ дѣлахъ подъ Шумлюю и Варною. Въ 1831—1834 гг. исполнялъ обязанности военнаго губернатора въ Ригѣ и въ Минскѣ. Въ 1835 г. назначенъ попечителемъ моск. учебнаго округа. Время его управленія (1835—47) было, по общему отзыву современниковъ, блестящею эпохою для московскаго университета. Онъ особенно заботился о поднятій профессорскаго персонала, умѣлъ находить способныхъ людей и всячески оказывалъ имъ поддержку и покровительство (Бодянский, Гравовскій, Кавелинъ, Шевыревъ, Соловьевъ, Кудрявцевъ, Буслевъ и др.). Близо также принималъ С. къ сердцу интересы студентовъ и много сдѣлалъ для улучшенія гимназій, проводя въ нихъ уставъ 1828 г., въ выработкѣ котораго онъ принималъ участіе. Разладъ съ министромъ народнаго просвѣщенія, графомъ С. С. Уваровымъ, повлекъ за собою отставку С. (ближайшимъ поводомъ къ сему было напечатаніе въ «Чтеніяхъ Московскаго Общества Исторіи и Древн. Росс.» перевода сочиненія Флетчера). Будучи попечителемъ, онъ состоялъ председателемъ моск. общ. исторіи и древн. росс. Ему удалось исходатайствовать обществу постоянную субсидію на заданія и значительно расширить его дѣятельность. Подъ его руководствомъ пзданы «Древности Россійскаго Государства» (1849—53); на его иждивеніе были напечатаны труды Гр. Ив. Спасскаго; онъ самъ написалъ замѣчательную книгу: «Дмитріевскій соборъ во Владимірѣ-на-Клязьмѣ, строенный съ 1194 по 1197 г.» (СПб., 1849) и критическій разборъ соч. Виолле: «О русскомъ искусствѣ» (СПб., 1879). Въ 1859 г. онъ основалъ археологическую комиссію, председателемъ которой былъ до конца жизни; много содѣйствовалъ раскопкамъ на Черноморскомъ побережьи. Въмѣстѣ съ А. Д. Чертковымъ значительно поднялъ научный интересъ къ русской нумизматикѣ и составилъ богатѣйшую коллекцію русскихъ монетъ. Въ 1854—55 гг. участвовалъ въ Севастопольской кампаніи; въ 1859—60 гг. былъ московскимъ военнымъ ген.-губернаторомъ, въ 1863—65 гг. председателемъ комитета желѣзныхъ дорогъ. Былъ главнымъ воспитателемъ великихъ князей Николая, Александра, Владиміра и Алексѣя Александровичей. Основалъ на свои средства въ Москвѣ техническую школу рисованія (см.). Женившись на Натальѣ Павловнѣ Строгановой, онъ наследовалъ майоратъ въ Пермской губ., въ которомъ было до 45875 крестьянъ мужскаго пола. При введеніи уставныхъ грамотъ и освобожденіи крестьянъ число душъ въ нераздѣльномъ имѣніи было свыше 80000 чел., а количество земли, за надѣломъ крестьянъ, простиралось до 1300000 десятинъ.

Александръ Григорьевичъ (1795—1891), графъ, генералъ-адъютантъ, членъ государственнаго совѣта. Воспитывался въ корпусѣ инженерновъ путей сообщения; вступивъ въ лейбъ-гвардіи артиллерійскую бригаду, участвовалъ въ сраженіяхъ подъ Дрезденомъ, Кульмомъ, Лейпцигомъ; находился при занятіи Парижа; въ 1831 г. участвовалъ въ усмиреніи польскаго возстанія. Въ 1834 г. С. назначенъ товарищемъ министра внутреннихъ дѣлъ. Въ 1836—1838 гг. былъ генералъ-губернаторомъ черниговскимъ, молдавскимъ и харьковскимъ, а съ 1839 по 1841 г. управлялъ министерствомъ внутреннихъ дѣлъ. Съ 1849 г. былъ членомъ государственнаго совѣта. Пробывъ годъ (1854) военнымъ губернаторомъ Петербурга, онъ потомъ былъ около 9 лѣтъ новороссійскимъ и бессарабскимъ генералъ-губернаторомъ. Въ бытность въ Одессѣ графъ С. интересовался дѣятельностью тамошняго общества исторіи и древностей Россіи, былъ его президентомъ и сдѣлалъ очень много цѣнныхъ пожертвованій въ музей. Громадная его бібліотека завѣщана томскому университету.

Литература. Н. Колмаковъ, «Памяти А. С. Г. Строганова» (СПб., 1844); «Строгановы и ихъ роль въ занятіи русскими Прикавказскаго и Зауральскаго края» («Записки Западно-Сибирскаго Отдѣла Импер. Русскаго Географическаго Общества», кн. XV); Н. Колмаковъ, «Домъ и фамилія Строгановыхъ» («Русская Старина», 1887, № 3 и 4); А. Дмитриевъ, «Родословная Строгановыхъ» («Перскій Край», т. III); его же, «Перская Старина» (т. I—VIII); «Строгановы и Сольвичегодскъ» («Нижгородскій Биржевой Листокъ», 1882, № 57); Н. Устряловъ, «Строгановы—именитые люди» (СПб., 1842); некрологъ гр. Сергѣя Григорьевича Строганова въ «Журналѣ Мин. Народнаго Просвѣщенія» (1882, № 4); «Московскіяхъ Вѣдомостяхъ» (1882, № 89); «Чтенія Московскаго Общества Исторіи и Древн. Рос.» (1882, ч. II); «Графъ А. Г. Строгановъ» (некрологъ въ «Запискахъ Одесскаго Общества Исторіи и Древн. Россійскихъ», т. XVI); «Исторія о родословніи, богатствѣ и отечественныхъ заслугахъ знаменитой фамиліи Строгановыхъ», соч. 1761 г. (въ «Пермскихъ Губернскихъ Вѣдомостяхъ», за 1880 и 1881 г.); «Историческія свѣдѣнія о гр. Строгановыхъ, собранныя В. Волеговымъ» («Пермскія Губернскія Вѣдомостя», 1877, № 1—6); «Жилбертъ Роммъ и графъ П. А. Строгановъ» («Русскій Архивъ», 1887, т. I); А. Кочубинскій, «Графъ С. Г. Строгановъ. Изъ исторіи напихъ университетовъ 30-хъ годовъ» («Вѣстникъ Европы», 1896, № 7 и 8). В. Р.—ст.

Строевая бѣда офицеровъ на призы—производится ежегодно во всѣхъ кавалерійскихъ дивизіяхъ и отдѣльныхъ бригадахъ съ цѣлю развитія среди офицеровъ искусства правильной С. бѣды. Къ испытанію допускаются С. офицеры регулярной кавалеріи и конной артиллеріи на лошадяхъ не старше 3 лѣтъ, принадлежащихъ какъ самимъ бѣдокамъ, такъ и другимъ лицамъ. Испытаніе производится особымъ комитетомъ въ открытомъ манежѣ, состоитъ изъ 8 отдѣловъ и заканчивается скачкой на разстояніи одной

версты съ двумя препятствіями. Призы состоятъ изъ наличныхъ денегъ отъ военнаго министерства. См. прик. по воен. вѣд. 1896 г., № 89.

Строевое управленіе войскъ—см. Командное воен. управленіе (XV, 812). Основую С. управленія служитъ управленіе отдѣльной частью, пользующееся обыкновенно значительной самостоятельностью (см. Полковое управленіе, XXIV, 343). Выше надъ отдѣльной частью органы имѣютъ въ мирное время преимущественно контролирующій характеръ: это — командиръ бригады, начальникъ дивизіи и командиръ корпуса, съ состоящими при двухъ послѣднихъ штабами. Основная лѣзная единица—рота (см. XXVII, 152 и 155), въ кавалеріи—эскадронъ. Во всѣхъ современныхъ арміяхъ С. управленіе организовано, въ общемъ, на одинаковыхъ главныхъ началахъ. Ср. А. Редигеръ, «Комплектованіе и устройство вооруженной силы» (ч. 2).

Строевые воинскіе чины—посредственно несущіе боевую службу. Въ законѣ существуетъ дѣленіе на С. и нестроевыхъ (штыря, фельдшера, обозные и т. п.) только въ отношеніи нижнихъ чиновъ, но по своему исполненію обязанностей оно несомнѣнно примѣнимо и къ офицерамъ, изъ которыхъ С. могутъ быть почитаемы лишь служащіе въ строю и въ С. управленіяхъ, но не служащіе на административныхъ должностяхъ. Въ Россіи процентъ нестроевыхъ воинскихъ чиновъ значительно выше, чѣмъ въ другихъ арміяхъ (кромѣ австрійской).

Строевъ (Павелъ Михайловичъ, 1796—1876)—археологъ. Любовь къ исторіи, проявившаяся въ немъ съ дѣтскихъ лѣтъ, окрѣпла въ московскомъ унив. (1813—16), подъ влияніемъ лекцій Мерзлагова, Каченовскаго и особенно Тимковскаго. Уже въ 1813 г. С. написалъ «Краткую русскію исторію для начинающихъ» — для своего времени весьма удовлетворительный учебникъ, продержавшійся въ обращеніи до 30-хъ годовъ. Въ 1815 г. (мартъ — іюль) С. издавалъ журналъ «Современный наблюдатель русскійской словесности», специально критическій по содержанию (къ «Россійдѣ» Хераскова, 19-ти лѣтній критикъ отнесся безпощадно, разоблачивъ грубыя ошибки по исторіи и художественные недостатки поэмы). Статьи С. въ «Сынѣ Отечества» 1814 и 1815 гг. (главнымъ образомъ о необходимости составленія правльнаго родословія владѣтельныхъ русскихъ князей, съ указаніемъ на всѣ трудности подобной работы) обратили на себя вниманіе канцлера гр. Н. П. Румянцева, и въ 1816 г. С., не кончивъ курса, поступилъ на службу въ архивъ мин. иностр. дѣлъ, гдѣ принималъ участіе въ изданіи «Собранія государственныхъ грамотъ и договоровъ». Годы 1816—26—время дѣятельности С. въ такъ назыв. кружкѣ гр. Румянцева. Объѣзды, совместно съ К. Ѳ. Калайдовичемъ (см.), подмосковныхъ монастырей для отысканія древнихъ рукописей (1817—20) обогащали науку цѣнными документами. Такъ открыты были Святославовъ сборникъ 1073 г., Судобникъ вел. кн. Іоанна III, похвала кагану Влади-

міру, сочиненія Кирилла Туровскаго, опредѣленія московскаго собора 1503 г. и мн. др. Ученые труды и изданія С. за это время: «Подробное описаніе славяно-россійск. рукописей, хранящихся въ бібліотекѣ Волоколамскаго м-ря» — первое по времени ученое описаніе рукописей въ русской литературѣ; «Законы вел. кн. Іоанна Васильевича и внука его царя Іоанна Васильевича» (1819); «Софійскій Временникъ» (1820 — 1822), въ предисловіи къ которому впервые высказана цѣнная въ развитіи русской исторической науки мысль о томъ, что лѣтописи суть сборники, а не цѣльныя произведенія одного пера; «Описаніе рукописей гр. Ф. А. Толстого» (1825); «Описаніе старопечатныхъ книгъ гр. Ф. А. Толстого» (1829). Какъ членъ московскаго общества исторіи и древностей россійскихъ (съ 1823 г.), С., въ статьѣ «О византійскомъ источникѣ Нестора», впервые указалъ на неизвѣстнаго дотоле Георгія Амартола. Поиски въ монастырскихъ архивахъ убѣдили Строева въ области историческихъ документовъ, сокрытыхъ отъ свѣта и легко могущихъ погибнуть отъ невѣжества хранителей. Въ 1823 г. онъ пропагандируетъ мысль о необходимости снаряженія археографической экспедиціи и составляетъ обстоятельную программу систематическаго собранія, описанія и изданія рукописныхъ памятниковъ старины. Мысль С. осуществилась 5 лѣтъ спустя: археографическая экспедиція (со С. во главѣ), организованная академіею наукъ, осмотрѣла (1828—34) до 200 бібліотекъ и архивовъ въ монастыряхъ, губернскихъ правленіяхъ и казенныхъ палатахъ 14-ти губерній сѣверной и средней полосы Европ. Россіи. Поиски дали богатѣйшій матеріалъ: до 3000 историко-юридическихъ актовъ за 1340—1700 гг., множество лѣтописей, житій, поученій и пр. Весь матеріалъ былъ сгруппированъ въ 2 отдѣла: 1) собраніе древнихъ грамотъ судебныхъ дѣлъ и вообще актовъ историко-правового характера и 2) каталоги рукописнымъ и старопечатнымъ книгамъ, съ выписками изъ рукописей и въ критическою офіною этихъ послѣднихъ. Первый отдѣлъ былъ положенъ въ основу изданій учрежденной съ этою цѣлью археографической комиссіи, отъ работы въ которой С. былъ, однако, устраненъ, а дѣло передано Берсдникову, его помощнику по экспедиціи. Вторалъ категорія собраннаго матеріала послужила С. для составленія бібліологическаго словаря или указателя сочиненій и переводовъ, извѣстныхъ въ литературѣ нашей въ XVIII в.—копотьивый трудъ, вышедшій въ свѣтъ уже по смерти С. Позже С. выпустилъ рядъ очень полезныхъ изданій, требовавшихъ громаднаго напряженія и усидчивости. Таковы: «Ключъ къ исторіи Государства Россійскаго» (1836); «Описаніе старопечатныхъ книгъ И. Царскаго» (1836); «Записки артиллеріи майора Данилова» (1842); «Выходъ царей и вел. кн. Михаила Феодоровича, Алексѣя Михайловича и Феодора Алексѣевича» (1844), по архивнымъ матеріаламъ Оружейной палаты, важный памятникъ для исторіи быта; «Бібліотека общества исторіи и древн. росс.» (1845), гдѣ половина книгъ состо-

итъ въ обстоятельномъ описаніи рукописей, часто съ пересказами содержанія или дословными выписками; «Рукописи славяно-россійскія, принадлеж. И. Царскому» (1848). Членъ акад. наукъ съ 1841 г., С. до конца дней продолжалъ работать въ указанномъ направленіи, составляя списки іерарховъ русской церкви, указатель къ «Дворцовымъ разрядамъ», рося въ архивахъ и пр. Издатель памятниковъ, тщательный описатель рукописей, С. оказалъ крупныя услуги русской историографіи и во многомъ обусловилъ ея успѣхи въ половинѣ XIX столѣтія. Огромное количество свѣжаго и цѣннаго матеріала, внесеннаго въ оборотъ С., обновило русскую науку и дало историкамъ возможность съ большою полнотою и разносторонностью изслѣдовать наше прошлое. Въ этомъ отношеніи С. является связующимъ звеномъ между капитальнѣйшими трудами по русской исторіи, появившимися въ XIX ст. — сочиненіямъ Карамзина и Соловьева: точки зрѣнія позднѣйшихъ историковъ фундаментноиъ своимъ имѣли труды С. и собранные имъ документы. См. большой трудъ Н. Барсукова, «Жизнь и труды П. М. С.» (СПб., 1878).

Е. Шмурло.

Строевъ (Сергій Михайловичъ, 1815—1840)—историкъ. Обучаясь въ московскомъ университетѣ, С. усвоилъ себѣ ученіе главы скептической школы, Каченовскаго, и по переездѣ въ С.-Петербургъ съ жаромъ сталъ нападать на М. П. Погодина, которому въ 1835 г. было поручено читать лекціи по русской исторіи и защищать русскую старину отъ «навѣтовъ скептиковъ». Особенно горячо нападалъ С. на Погодина, подписываясь псевдонимомъ *Сергій Схроменко*, въ слѣдующихъ брошюрахъ и статьяхъ: «О недостоверности древней исторіи и ложности мнѣнія касательно древности русскихъ лѣтописей» (СПб., 1834); Критическій взглядъ на статью подъ заглавіемъ «Скандинавскія саги» (1834); «О мнимоиъ древности, первоисточномъ состояніи и источникахъ нашихъ лѣтописей» (СПб., 1835); «Кто писалъ нынѣ намъ извѣстныя лѣтописи?» («Сынъ Отечества», 1834, № 49 — 50); «О первоисточномъ видѣ и источникахъ нынѣ намъ извѣстныхъ лѣтописей» (ib., 1835, № 11); «Послѣдній отвѣтъ защитнику Погодина» (ib., ч. CLXXVI). Какъ членъ археографической комиссіи, С. участвовалъ въ редактированіи «Актовъ Историческихъ» (1841—42); помѣстивъ нѣсколько рецензій на изданія комиссіи въ «Сынѣ Отечества», «Журналѣ Министерства Народнаго Просвѣщенія» и др. Въ 1837 г. С. былъ посланъ за границу, съ порученіемъ привести въ извѣстность русскіе и славянскіе памятники въ разныхъ европейскихъ архивахъ. Вернувшись въ Петербургъ, онъ прислуживалъ къ описанію своихъ находокъ, во его капитальный трудъ, увѣнчанный полною Демидовскою преміею, вышелъ въ свѣтъ уже послѣ его смерти, подъ заглавіемъ: «Описаніе памятниковъ славяно-русской литературы, хранящихся въ публичныхъ бібліотекахъ Германіи и Франціи» (М., 1841). Отдѣльныя главы этого труда, а также и статьи, касавшіяся граничныхъ учебныхъ заведеній, по-

являлись въ 1838—40 гг. въ «Журналѣ Министрства Народнаго Просвѣщенія». С. принадлежатъ еще слѣдующіе труды: «О пользѣ изученія русской исторіи въ связи съ всеобщей» («Голоскопъ», 1834, т. ХХХ, и «Ученыя Записки Московскаго Университета», т. II); «Библиотека полезныхъ свѣдѣній о Россіи» (ч. I, СПб., 1836); «О торговыхъ нѣмецкихъ купцовъ съ Россією до конца XIV в.» («Журналъ Мин. Народнаго Просвѣд., ч. ХХII) и мн. др. Ср. Н. П. Баруковъ, «Жизнь и труды М. П. Погодина» (т. IX и XII); его же, «П. М. Стровъ»; Иконниковъ, «Скелетическая школа»; 203-е примѣчаніе ко второму тому «Полнаго Собранія Сочиненій Виссаріона Григорьевича Бѣлинскаго», подъ редакціей С. А. Венгерова (СПб., 1900). В. Р.—оз.

Стровы—дворянскій родъ, восходящій къ концу XVI в. Андрей С. былъ дьякомъ и заставлялъ въ холовѣмъ приказѣ (1628—31). Родъ С. внесенъ въ VI и II ч. род. книги Тверской и Костромской губ.

Строеніе (хим.)—см. Химич. строеніе.

Строеніе горныхъ породъ—см. Горныя породы (IX, 286, 293), Шафры.

Строеніе растеній—см. Кѣтка и Тканя растительныя.

Строимиръ—сынъ сербскаго великаго жупана Властимира; вмѣстѣ съ братьями своими Мунтимиромъ и Гойникомъ велъ войну противъ болгарскаго князя Бориса (843—860). Позднѣ братья поссорились, и Мунтимиръ, захвативъ обонхъ другихъ, прогналъ ихъ изъ Сербіи въ Болгарію, гдѣ они, до всей вѣроятности, и умерли. Сынъ С., Клоимиръ, выйдя съ войскомъ изъ Болгаріи около 897 г., пробылъ почти до самой резиденціи великожупанской, Десницы, но потерпѣвъ пораженіе отъ великаго жупана Петра, сына Гойника, и былъ убитъ.

Строительн., Механикъ и Техноло-гъ—ежемесячный журналъ, выходящій въ СПб. въ 1860—61 гг. Издатель-редакторъ А. А. Пиколаевъ. Служилъ продолженіемъ изданій: «Сельскій С.», 1852—55 гг., и «Журналъ Городской и Сельскій С., Механикъ и Технологъ», 1857—59 гг.

Строительное искусство—см. Архитектура.

Строительная гигиена—составляетъ часть такъ назыв. «санитарной техники», задача которой заключается въ эксплуатаціи всѣхъ научныхъ и практическихъ приобретѣній современной техники въ интересахъ здоровья человека. Въ обширномъ смыслѣ слова, С. гигиена обнимаетъ не только прилагненіе гигиены къ постройкѣ самыхъ зданій, но и всѣ тѣ сооруженія и приспособленія, которыми пользуется техника для обезпеченія здоровья лицъ, живущихъ или временно пребывающихъ въ этихъ зданіяхъ—отопленіе, вентиляція, освѣщеніе, водоснабженіе, канализація и проч. Но такъ какъ о всѣхъ этихъ предметахъ говорится въ другихъ мѣстахъ «Словаря» (см.), то здѣсь будетъ рѣчь исключительно о С. гигиенѣ въ тѣсномъ смыслѣ слова, т. е. о тѣхъ санитарныхъ условіяхъ, которыя относятся до возведенія зданій и до тѣхъ матеріаловъ, изъ которыхъ они строятся.

Вліяніе жилищна на здоровье человека определяется главнымъ образомъ качествомъ воздуха, которымъ человекъ дышетъ въ замкнутыхъ пространствахъ, и большимъ или меньшимъ доступомъ къ послѣднимъ свѣта и непосредственныхъ солнечныхъ лучей. Поэтому какъ статистика, такъ и každодневное наблюденіе показываютъ, что болѣзнь и смерть падаютъ себѣ наиболѣе богатую жатву въ густонаселенныхъ частяхъ городовъ, въ узкихъ улицахъ, въ темныхъ и сырыхъ домахъ и квартирахъ со скученнымъ и бѣднымъ населеніемъ. Въ Лейпцигѣ существуетъ слѣдующее отношеніе между населенностью квартиръ и общей смертностью:

Улицы, въ которыхъ на 1 комнату, въ среднемъ, приходится	Изъ 1000 чел. населенія (всѣхъ возрастовъ) умираетъ ежегодно:
Отъ 0 —1 жплца.	11
> 1 —1,5 »	18
> 1,5—2 жильцовъ.	20
> 2 —2,5 »	26
> 2,5—3 »	27
болѣе 3 »	34

Въ Англіи вмѣстѣ съ населенностью округовъ увеличивается и коэффициентъ смертности населенія:

На 1 кв. милю приходится жителей.	На 1000 чел. населенія умираетъ въ годъ.
253	14,5
677	21,5
1301	22,6
1819	23,5
2166	24,4
2819	25,5
2944	26,3
6144	30,2

Такая же связь наблюдается и между густотой населенія и нѣкоторыми инфекционными болѣзнями, въ особенности же чахоткой: въ тѣхъ участкахъ С.-Петербурга, гдѣ въ среднемъ на 1 комнату приходится 1,1 чел., коэффициентъ смертности отъ чахотки равняется 3,0 на 1000; при 1,5 чел. на 1 комнату, отъ чахотки умираетъ въ годъ 4,5 на 1000, а при 2,5 чел.—5,2 на 1000. Смертность отъ сыпного тифа, отъ кори, коклюша и проч. увеличивается также вмѣстѣ съ густотой населенія (Korösi, Virchow и др.). Когда, въ 70-хъ годахъ, въ Берлинѣ обнаружилъ большой недостатокъ квартиръ для несостоятельныхъ людей и, вслѣдствіе этого, скученность населенія въ нѣкоторыхъ участкахъ города достигала крайней степени, многіе дома сдѣлались настоящими очагами заразы. Такъ, въ одномъ участкѣ изъ 153 больныхъ сыпнымъ тифомъ 150 заболѣли въ одномъ и томъ же домѣ; въ другомъ участкѣ одинъ домъ изъ 675 бѣдныхъ больныхъ доставилъ 177=30,8%; 46% всѣхъ случаевъ дизентеріи и даже 80% всѣхъ заболѣваній дифтеріею среди бѣднаго населенія этого участка наблюдались именно въ томъ же домѣ. Подобныя явленія встрѣчаются повсюду.—Правда, доказательная сила статистики здѣсь условная, такъ какъ болѣзнь болѣзненности и смертность бѣднаго класса населенія, кромѣ нездоровыхъ

домовъ и квартиръ, зависитъ отъ цѣлаго ряда условий социальнаго свойства, какъ-то: плохое питаніе, тяжелая или вредная для организма работа, разнаго рода горе и заботы. Несомнѣнно, однако, что санитарное положеніе и этихъ людей весьма много выигрываетъ отъ улучшенія квартиръ. Въ этомъ легко убѣдиться при сравненіи общей смертности со смертностью рабочаго населенія, живущаго въ хорошо устроенныхъ домахъ. Въ такъ наз. «model dwellings» (образцовыхъ домахъ) лондонской «Metropolitan Association» общій коэфф. смертности въ теченіе 8 лѣтъ не поднимался выше 16 на 1000, тогда какъ въ это же время средняя смертность въ Лондонѣ равнялась 24 на 1000 и въ наимѣнѣе здоровыхъ участкахъ доходила до 33 на 1000. Еще больше хорошее вліяніе здоровыхъ квартиръ сказывается на смертности дѣтей: въ «model dwellings» изъ дѣтск. моложе 10 лѣтъ, умираетъ въ теченіе года лишь 24 на 1000, тогда какъ коэфф. смертности этого возраста въ Лондонѣ вообще, за это же время, достигалъ 48 на 1000. Въ среднемъ за 1882—90 гг. въ «Rea-body Buildings» въ Лондонѣ изъ 1000 новорожденныхъ умирало за годъ лишь 139, тогда какъ соответственная цифра для всего Лондона равняется 152; въ 1864—70 гг. въ лучшихъ участкахъ Бюрпбурга умерше новорожденные составляли, въ среднемъ выводѣ, лишь 5,7% гражданскаго населенія, тогда какъ въ одномъ участкѣ, отличавшемся узкими, грязными улицами и переполненными народомъ домами, смертность новорожденныхъ составляла 11,4%. Такие же результаты получаются и въ другихъ городахъ. Между тѣмъ, процентъ неудовлетворительныхъ въ санитарномъ отношеніи домовъ и квартиръ и количество живущаго въ нихъ населенія повсюду въ городахъ весьма значительны. За неимѣніемъ болѣе точныхъ данныхъ, мѣриломъ санитарнаго состоянія какого-либо дома или квартиры считается число жителей, входящихся на 1 комнату или число отапливаемыхъ комнатъ по отношенію къ общему количеству помѣщеній. Статистика германскихъ городовъ показываетъ, что вездѣ существуетъ извѣстный процентъ квартиръ, совершенно лишенныхъ отапливаемыхъ помѣщеній (0,03—1,4%) и что до 80% всѣхъ квартиръ и болѣе, при 6 и болѣе жильцахъ, имѣютъ лишь 1 отапливаемую комнату. Далѣе оказывается, что чѣмъ болѣе число помѣщеній въ квартирѣ вообще, тѣмъ меньше количество жильцовъ, входящихся на одну неотапливаемую комнату, — другими словами, что жилища недостаточнаго класса населенія, въ которыхъ семья нерѣдко располагается только одной комнатой, являются наиболѣе переполненными жилищами. Изъ той же статистики германскихъ городовъ мы видимъ, что мѣстамъ въ 40—50 на 1000 всѣхъ квартиръ помѣщается болѣе одной семьи. Неутѣшительные результаты дали и новѣйшія, болѣе подробныя, изслѣдованія жилищныхъ условий въ нѣкоторыхъ, въ общемъ довольно благоустроенныхъ, городахъ Западной Европы. Въ Базелѣ 7,3% городского населенія въ спальняхъ не пользуется даже минимальнымъ

куб. содержаніемъ воздуха, требуемымъ гигиеной на 1 чел. (10 куб. м.); 30% базельскихъ жителей не располагаютъ въ своихъ квартирахъ 20 куб. м. воздуха. Въ Цюрихѣ 655 квартиръ съ 1180 жильцами вовсе лишены кухни; въ 9629 спальныхъ помѣщеніяхъ на 1 чел. приходится менѣе 10 куб. м. пространства и 1120 спаленъ не имѣютъ непосредственнаго дневнаго освѣщенія; въ 73,5% всѣхъ жилыхъ домовъ обнаружены какіе-либо санитарныя недостатки, и въ такихъ квартирахъ живутъ приблизит. 70% всего населенія; около 20000 чел. спятъ вдвоемъ на 1 кровати. Въ Берлинѣ въ 1880 г. 49% всѣхъ квартиръ имѣли лишь 1 отапливаемую комнату; 15065 семей, располагавшихъ лишь одной комнатой, имѣли у себя постояльцевъ. Эти антисанитарныя условия значительнаго количества квартиръ въ городахъ объясняются не только отсутствіемъ, въ недавнее еще время, всякихъ гигиеническихъ правилъ и обязательныхъ санитарныхъ постановленій при планировкѣ городскихъ улицъ и при постройкѣ домовъ, но и неблагоприятнымъ экономическимъ положеніемъ большей части населенія; не подлежитъ сомнѣнію, однако, что примѣненіе правилъ С. гигиены, на ряду съ мѣрами, способными поднять экономическое благосостояніе населенія, можетъ повести къ значительному улучшенію жилищныхъ условий.

Открытый способъ постройки; ориентировка улицъ и зданий. Центральныя части городовъ почти повсюду отличаются узкими улицами и высокими домами, затрудняющими доступъ воздуха и свѣта въ квартиры. Это наследств. старинныя не соответствуютъ тѣмъ требованіямъ, которыя въ настоящее время предъявляются къ качествамъ человѣческихъ жилищъ, а потому городскія управленія во многихъ мѣстахъ расходуютъ большія средства на расширеніе улицъ и площадей внутри городовъ и на доставленіе обывателямъ большаго простора. Въ С. устанавл. многихъ странъ и городовъ, изданныхъ въ теченіе послѣднихъ десятилѣтій, встрѣчаются нѣкоторыя указанія относительно *минимальной ширины новыхъ улицъ, максимальной высоты домовъ, при извѣстной ширинѣ улицы, и размѣровъ дворовъ*; но всѣ эти правила составлены столько же въ интересахъ свободнаго движенія по улицамъ, сколько въ интересахъ общественнаго здоровья, и они, съ санитарной точки зрѣнія, не всегда удовлетворительны. Такъ, напр., въ Берлинѣ фасады домовъ вездѣ, даже въ узкихъ переулкахъ, могутъ имѣть 11,3 м. (5¹/₂ саж.) высоты (отъ поверхности тротуара до верхняго края карниза), а минимальные размѣры дворовъ ограничиваются 5,34 м. (2¹/₂ саж.) въ длину и въ ширину. Во Франціи предѣльная высота домовъ установлена закономъ 1869 г.; но этимъ закономъ достаточный притокъ воздуха и свѣта обезпечивается только для широкихъ улицъ и бульваровъ, имѣющихъ не менѣе 20 м. ширины; здѣсь высота домовъ не должна превышать ширины улицъ; на улицахъ же, шириной менѣе 7,8 м., можно строить дома до 11,7 м. высоты, а на улицахъ, шириной менѣе 9,75 м., высота домовъ

можетъ быть 14,75 м., и на улицахъ, которыя шире 9,75 м., дозволяется строить дома до 17,5 м. высоты. Действующій въ Россіи С. уставъ требуетъ, чтобы новыя улицы, по возможности, имѣли ширину не менѣе 10 саж., и чтобы въ Петербургѣ высота вновь возводимыхъ частныхъ домовъ не превышала ширины улицъ и переулковъ, на которыхъ они строятся. Требованіе, чтобы высота домовъ не превышала ширины улицы, основано на соображеніи, что въ этомъ случаѣ солнечныя лучи достигаютъ нижней части фасада еще и тогда, когда солнце стоитъ подъ угломъ 45° надъ горизонтомъ (см. Освѣщеніе, т. XXII, стр. 246). Но даже въ среднихъ географическихъ широтахъ, между 40° и 50° с. ш., уголъ поднятія солнца надъ горизонтомъ уже окрѣпленности не превышаетъ 41° и въ кратчайшій день спускается до 20°, а въ сѣв. широтахъ между 55° и 60°. Максимальное поднятіе солнца, во время равноденствія, достигаетъ лишь 30° и въ кратчайшій день—только 7°. Разсчетъ, на этомъ основанный, требуетъ, чтобы, для достаточнаго освѣщенія домовъ въ кратчайшіе дни, подъ 60° улица была въ 16,5 разъ (Фогтъ) шире высоты домовъ. Устройство такыхъ и даже гораздо менѣе широкихъ улицъ немислимо; но приведенныя цифры показываютъ, что существующія условия инсоляціи домовъ весьма неудовлетворительны. Во всякомъ случаѣ, шаблонное требованіе того или другого отношенія между шириной улицъ и высотой домовъ не должно имѣть мѣста, а слѣдуетъ принимать во вниманіе мѣстныя условия и, главнымъ образомъ, географическое положеніе мѣстности: въ южныхъ широтахъ улицы могутъ быть уже, а дома выше, чѣмъ въ сѣверныхъ; къ окраинамъ городовъ должны быть предъявляемы, въ этомъ отношеніи, нныя требованія, чѣмъ къ центральнымъ частямъ, въ которыхъ нижніе этажи домовъ рѣдко служатъ для жилья, а болѣею частью заняты лавками, магазинами и др. торговыми учрежденіями. Тѣ же заботы, въ отношеніи доступа воздуха и свѣта, которыя прилагаются къ фасадамъ домовъ, выходящихъ на улицы и переулки, должны быть прилагаемы и къ жилымъ помѣщеніямъ, расположеннымъ на *дворахъ*, а потому и здѣсь слѣдуетъ установить известное минимальное разстояніе строеній другъ отъ друга и известное отношеніе между размѣрами двора и высотой выходящихъ на него зданій. Для специальныхъ случаевъ должны быть выработаны и спеціальныя требованія; такъ, напр., разстояніе между двумя больничными корпусами, по мнѣнію Дегена, должно въ 3—3,5 раза превышать высоту того изъ нихъ, который, по своему расположенію относительно солнца, могъ-бы заслонять другому свѣтъ; въ основаніе своего требованія Дегенъ положилъ стояніе солнца на 17°23' надъ горизонтомъ въ полдень кратчайшаго дня. Весьма дѣйствительное средство къ обезпеченію надлежащей инсоляціи домовъ заключается въ приложеніи принципа *децентрализаціи* при распланировкѣ новыхъ строительныхъ участковъ въ городахъ. По отношенію къ окраинамъ городовъ, по крайней мѣрѣ, можно, въ болѣе

или менѣе значительной степени, придерживаться «открытаго» способа постройкы, требующаго известной ширины палисадниковъ, известнаго разстоянія между домами и предѣльной величины самихъ зданій. Во многихъ мѣстахъ городскими общественными управленіями уже обращено надлежащее вниманіе на этотъ предметъ и въ отношеніи известныхъ С. участковъ установлены условия для застройкы ихъ, которыхъ владѣльцы участковъ и строители должны придерживаться при возведеніи зданій. Въ периферическихъ частяхъ городскихъ поселеній уже появляются такъ назыв. «дачныя» участки (Villenquartiere), гдѣ каждый домъ стоитъ отдѣльно, имѣетъ не болѣе 2—3 этажей и окруженъ со всѣхъ сторонъ садикомъ. Въ этомъ случаѣ *направленіе улицъ* по странамъ свѣта представляется, конечно, довольно безразличнымъ. Гораздо болѣе значенія направленіе улицъ имѣетъ внутри городовъ, гдѣ, при замкнутыхъ рядахъ и болѣею частью узкихъ дворахъ, каждый домъ располагаетъ лишь однимъ или двумя свободными фасадами. Здѣсь весьма важно, чтобы возможно большее количество жилыхъ помѣщеній было обращено въ сторону солнца и чтобы свободныя стѣны каждаго дома получали по возможности болѣе солнечной теплоты. Въ *лѣтнее* время, утромъ и вечеромъ, когда солнце стоитъ низко надъ горизонтомъ, наилучшія условия для инсоляціи представляютъ восточныя и западныя стѣны, хотя сила инсоляціи въ этомъ случаѣ въ сколько ослабляется значительнымъ поглощеніемъ солнечныхъ лучей атмосферой; въ полдень сильнѣе всего нагреваются крыши домовъ и вообще горизонтальныя поверхности; южныя стѣны, въ лѣтнее время, особенно сильно нагреваются солнцемъ, такъ какъ лѣтнее солнечныя лучи (за исключеніемъ крайняго сѣвера) падаютъ на эти стѣны въ сильномъ косомъ направленіи (сверху). Зимой, наоборотъ, условия для инсоляціи, почти въ теченіе всего дня, бываютъ наиболѣе благоприятны на южныхъ стѣнахъ, и это время продолжается тѣмъ дольше, чѣмъ болѣе мы поднимаемся съ Ю на С. По изслѣдованіямъ Кнауфа и Валентиера, дома, главные фасады котораго обращены къ Ю и С, въ теченіе теплой половины года получаютъ меньше, а въ теченіе холодной половины—болѣе солнечной теплоты, чѣмъ дома, лпцевыя стороны котораго обращены въ В и З; другими словами, въ первомъ домѣ лѣтомъ будетъ сравнительно прохладно, зимой же въ немъ будетъ теплѣе, чѣмъ во второмъ. Принимая, кромѣ того, во вниманіе, что спальное нагреваніе *западныхъ* стѣнъ въ лѣтнее время является особенно несприятнымъ, такъ какъ теплота доходитъ до внутренней поверхности этихъ стѣнъ главнымъ образомъ ночью (Flügge) и повышаетъ комнатную температуру какъ разъ въ то время, когда мы болѣе всего жаждемъ прохлады, мы должны придти къ заключенію, что, въ общемъ, *эквавторіальное* направленіе улицъ (съ В на З) заслуживаетъ предпочтенія передъ *меридиональнымъ* направленіемъ ихъ (съ Ю на С). Въ такомъ случаѣ, каждый домъ имѣетъ одну солнечную и одну тѣневую сторону и пользуется

возможным максимумом инсоляции именно в зимнее время, тогда как летом, вследствие высокого стояния солнца в полдень, в этих домах обыватели не страдают от жары. Притом, такая ориентировка зданий выгодна как на юг, так и на крайнем С. Къ сожалѣнню, достоинства экваториальнаго направления улицъ нередко парализуются тѣмъ, что, благодаря узкимъ раздѣламъ дворовъ, задние (южные) фасады обращенныхъ къ С домовъ загораживаются близкими и высокими дворовыми постройками. Кроме того, въ большихъ казарменныхъ, постройкахъ не всякая квартира выходитъ на оба фасада. Во избѣжаніе этихъ неудобствъ, многие считаютъ наиболее дѣлсообразнымъ прокладывать улицы по диагонали, т. е. либо съ ЮВ на СЗ, либо съ ЮЗ на СВ, потому что въ этомъ случаѣ оба свободныхъ фасада зданий, въ замкнутыхъ рядахъ, по крайней мѣрѣ въ известныя времена года, освѣщаются, въ теченіе нѣкоторыхъ часовъ, солнечными лучами. Впрочемъ, ни тотъ, ни другой принципъ не можетъ быть проведенъ строго, потому что города, въ своей расплановкѣ, всегда находятся въ известной зависимости отъ топографическихъ условій той территоріи, на которой они расположены.—По отношенію къ нѣкоторымъ общественнымъ зданиямъ—учебнымъ заведеніямъ, пріютамъ, больницамъ и т. п.—слѣдуетъ, кроме того, имѣть въ виду спеціальныя потребности даннаго учрежденія, когда рѣчь идетъ объ ориентировкѣ здания. Въ отношеніи *болѣе* слѣдуетъ отдавать рѣшительное предпочтеніе такой ориентировкѣ здания, при которой палаты были-бы обращены къ Ю или ЮВ, а корридоры и пр.—къ С или СЗ. Нѣсколько болѣе сложнымъ представляется вопросъ о наилучшей ориентировкѣ *школьныхъ* зданий, потому что здѣсь, кроме большого количества свѣта, требуется и равномерное распределеніе его, достижимое только тамъ, гдѣ помѣщеніе освѣщается лишь разсѣяннымъ дневнымъ свѣтомъ, тогда какъ проникновеніе въ классную комнату солнечныхъ лучей вызываетъ весьма непріятныя и даже вредныя свѣтовые контрасты, которые не всегда могутъ быть устранены въ надлежащей мѣрѣ шторами, занавѣсами и проч. Слѣдуетъ ориентировать классныя комнаты скорѣе на СВ или на СЗ, чѣмъ въ сторону солнца, на подобіе тому, какъ располагаются мастерскія художниковъ, залы для черченія, рисованія и проч. Въ этомъ случаѣ, конечно, необходимо заботиться о надлежащемъ отопленіи и хорошей вентиляціи классовъ.

Строительные материалы. Качества С. материаловъ имѣютъ большое санитарное значеніе, потому что ими, въ значительной степени, обуславливается возможность пользоваться, внутри домовъ, хорошимъ воздухомъ и ровной температурой. Необходимыми для этого свойствами обладаютъ только вещества *пористыя* и *плохо проводящія тепло*; лишь въ исключительныхъ случаяхъ, гдѣ, въ санитарныхъ видахъ, требуется полное разобщеніе какого либо помѣщенія съ окружающей средой, слѣдуетъ заботиться объ уничтоженіи съважности употребляемыхъ материаловъ. *Об-*

щий объемъ поръ въ различныхъ С. материалахъ колеблется въ широкихъ предѣлахъ: въ известковомъ туфѣ поры занимаютъ 32 объемами. проц., въ обыкновенномъ кирпичѣ 20—30%, въ сильно обожженномъ кирпичѣ 9—20%, въ известкѣ 26%, въ мраморѣ 0,1%, а въ гранитѣ еще меньше. Впрочемъ, мпнералогическій характеръ материала лишь въ общихъ чертахъ допускаетъ заключеніе объ объемѣ содержащихся въ немъ поръ. Для *опредѣленія общаго объема поръ* взвѣшиваютъ небольшой, предварительно высушенный, кусокъ испытываемаго материала; затѣмъ его кладутъ въ чашку съ водой, такъ, чтобы онъ былъ совершенно покрытъ послѣднею, и кипятятъ до тѣхъ поръ, пока не будетъ вытѣсненъ изъ поръ весь воздухъ. Потомъ, давъ водѣ остыть, вынимаютъ изъ нея вещество, тщательно вытираютъ фильтровальной бумагой и снова взвѣшиваютъ; разниця въ вѣсѣ между первымъ и вторымъ взвѣшиваніемъ показываетъ вѣсъ, а вмѣстѣ съ тѣмъ и объемъ: наполняющей поры воды, и слѣдовательно, и объемъ самихъ поръ. Но для того, чтобы выразить его въ процентныхъ отношеніяхъ къ кажущемуся объему даннаго куска, необходимо опредѣлить послѣдній (см. Объемъ, опредѣленіе его, XXI. 638).

Проницаемость строительныхъ материаловъ для воздуха зависитъ не столько отъ общаго объема поръ, сколько отъ *величины* отдѣльныхъ съважинъ: чѣмъ больше діаметръ отдѣльныхъ поръ, тѣмъ больше воздуха проходитъ черезъ материалъ въ единицу времени. при прочихъ одинаковыхъ условіяхъ; при одномъ и томъ же коэффци. проницаемости. количество воздуха, проходящаго черезъ пористый материалъ, оказывается приблизительно пропорциональнымъ разницѣ въ дальнѣйшихъ и обратно пропорциональнымъ толщинѣ взятаго для изслѣдованія куска; оно выражается формулой: $Q = C \frac{(p_1 - p_2)q}{d}$, при чемъ Q означаетъ объемъ проходящаго воздуха въ литрахъ. C —коэфф. проницаемости даннаго материала. $p_1 - p_2$ —разницю давленій въ килогр. на 1 кв. стм. материала. d —толщину испытываемаго куска въ метрахъ и q —поверхность куска въ квадрат. стм. Если вслѣдствіи Q опредѣлена путемъ опыта, то легко вычислить коэффциентъ проницаемости C : для известковаго туфа коэффциентъ проницаемости опредѣляется въ 7,980, для обыкновенной известки—въ 0,907, для кирпича въ 0,132—0,203, для сухого портландскаго цемента—въ 0,137, для хорошаго сырьцоваго кирпича—въ 0,208, для саманнаго кирпича (глина съ мелко-пзрубленной соломою)—въ 0,982, для лптого гипса—въ 0,041, для дубоваго дерева (поперечный разрѣзъ)—въ 0,007. Известка представляетъ наиболѣе проницаемый изъ обыкновенно употребляемыхъ строительныхъ материаловъ, и она, если при кладкѣ каменныхъ стѣнъ нивы не дѣлаются чрезуръ узкпнн. значительно содѣйствуетъ проницаемости и сухости стѣнъ. Весьма проницаемыми для воздуха оказываются и хорошо пригоовленные сырьцовые (необожженные), а въ особеннотн саманныя кирпичи; наименьшей проходностью отличается плотное дерево (Schüttmann, Lang, Ля-

ляны). При смачивании строительных материалов водой—даже в том случае, если водой наполняются лишь поверхностные поры, они становятся непроницаемыми для воздуха. Скорее всего проходимость уменьшается, если в данном материале содержится много мелких, капиллярных пор, которые быстро закупориваются водой. Стенку уменьшения последней была определена Лангом: в известковом туфе—в 48,7%, в слабо обожженном ручном кирпиче—в 40,4%, в машинном кирпиче—в 21,5%, в известке—в 7,1%. При просыхании С. материалы проходимость их постепенно восстанавливается, причем в мелкозернистых материалах (известка) восстановление проходимости совершается медленно, но правильно, тогда как в крупнозернистом материале оно происходит быстрее, но скачками. Образование льда в порах С. материала уменьшает проходимость их в большей степени, чем можно было бы ожидать от увеличения объема воды, происходящему при превращении ее в лед (Lang). После покрытия ствны обыкновенной известковой краской, без клея, объем проходящего через нее воздуха, при прочих равных условиях, уменьшается на 27%, по покрытии ее клеевой краской—на 52,5%. Двукратное покрытие ствны масляной краской совершенно прекращает ее проницаемость. Через некоторое время, впрочем, в масляной краске образуются маленькие трещины, так что проницаемость такой ствны снова несколько увеличивается. Оклеивание ствны обоями также уменьшает их проходимость для воздуха, но степень уменьшения колеблется между 18 и 75%. — Для определения проницаемости какого нибудь С. материала, из него вырезаются или вытачиваются куски правильной формы (цилиндр, 4-х гранная пирамида), боковые поверхности которых покрываются непроницаемым для воздуха слоем расплавленного воска со стержнем, тогда как на одну из свободных поверхностей плотно насаживается металлический колпачек, снабженный двумя трубками (для входа нагнетаемого воздуха и для манометра). Для проталкивания воздуха через испытуемый материал служит небольшой газометр, отводная трубка которого соединяется с газовыми часами (для определения количества проходящего воздуха), а последняя—с колбочкой, содержащей пропитанные концентратом серной кислотой кусочки пемзы (для высушивания воздуха), из которой воздух проходит уже через испытуемый материал. Продолжительность каждого опыта определяется в точности, для того, чтобы можно было определить количество воздуха, прошедшее через прибор в единицу времени, из чего вычисляются коэффициент проницаемости (величина *C*, см. выше).

Необходимы *термические свойства* С. материалов заключаются в *малой теплопроводности и значительной теплоемкости*. Обладают этими качествами, т. е. нагреваются медленно, но медленно же и остывают. С. материалы, из которых состоят ствны и проч. ланших домов, способствуют регулированию тепловых

отношений между комнатным и наружным воздухом, хорошо сохраняют тепло в жилищах и не отнимают у человека много теплоты путем теплоизлучения. Лучшее всего тепло проводится металлами; за ними идут разные минеральные вещества, обладающие приблизительно одной и той же теплопроводностью (мрамор, известняк, мезанит); меньшей теплопроводностью отличаются кирпичи, а на последнем месте стоит дерево и различные порошкообразные материалы (зола древесная, угольный порошок, опилки и пр.); стекло проводит тепло очень худо. Малая теплопроводность пористых материалов обуславливается присутствием, между частицами вещества, дурно проводящего тепло воздуха. Замена этого воздуха водой (сырость ствны) увеличивает теплопроводность данного материала.—*Теплоемкость*. Из всех, обыкновенно употребляемых, С. материалов наибольшей теплоемкостью обладает дерево; затем идут кирпич, стекло и другие минеральные вещества, наконец—металлы. Стало быть, в интересах тепловой экономии нашего организма дерево является самым целесообразным строительным материалом. В железных домах невозможно жить, потому что внешние изменения температуры легко передавались бы внутрь. Употребление *молого* кирпича, вместо обыкновенного, служит целесообразным средством для уменьшения теплопроводности каменных ствны. На том же принципе—увеличение количества воздуха между частями С. материала—основывается и постройка ствны из двух (или больше) вертикальных слоев, между которыми находится либо просто воздушное пространство, либо промежуточный слой какого-нибудь пористого вещества—соломы, древесных опилок, золы и т. д.—Толстые ствны сохраняют тепло в домах лучше, чем тонкие, так как вместе с возрастающей толщиной ствны уменьшается их теплопроводность. Но уменьшение теплопроводности растет далеко не пропорционально утолщению ствны, а в уменьшающейся пропорции, а потому увеличение толщины ствны за известный предель (зависящий от характера С. материала) не представляет уже заметной выгоды, ни в экономическом, ни в санитарном отношении. В общем, можно сказать, что толстые ствны, при всевозможных климатических условиях и во все времена года, приятнее тонких: зимой они хорошо сохраняют тепло, а летом в створных с толстыми ствнами всегда бывает сравнительно прохладно, так как последние нагреваются очень медленно; поэтому в южных климатах европейцы строят преимущественно дома с толстыми ствнами.

Способ ствны и мур к устранению пл. По устройству каменных ствны, в них содержится большое количество воды, так как и кирпич при кладке смачивается водой и известка заключает в себя 25—30% воды. Количество воды в новых каменных ствнах равняется 10—12% по объему. Почти вся эта вода должна испариться с поверхности ствны раньше, чем

будет приступлено къ отдѣлкѣ дома и въ особенности къ оштукатуриванію стѣнъ. Свѣжая штукатурка сама по себѣ образуетъ довольно толстый слой пропитаннаго водой матеріала и чрезвычайно затрудняетъ выходъ влаги изъ внутреннихъ частей новыхъ стѣнъ; поэтому преждевременное оштукатуриваніе послѣднихъ является одной изъ главныхъ причинъ ихъ сырости. Скорость высыхания только-что отстроенныхъ стѣнъ зависитъ отъ температуры и влажности приходящаго съ ними въ соприкосновение воздуха, а равно и отъ скорости движенія его. Чѣмъ выше температура воздуха и чѣмъ меньше онъ содержитъ водяныхъ паровъ, тѣмъ меньшее количество его и тѣмъ меньше времени требуется для высушиванія новыхъ построекъ. Въ виду этого, обязательными постановленіями и законодательствомъ различныхъ странъ и городовъ установлены для просушки новыхъ стѣнъ различные сроки, приспособленные къ климатическимъ особенностямъ данной мѣстности. Намъ строительный уставъ обязываетъ строителей и домовладѣльцевъ не штукатурить снаружи стѣнъ каменныхъ домовъ, построенныхъ въ одно лѣто, до истеченія года отъ окончанія постройки, и не пускать жильцовъ до тѣхъ поръ, пока зданіе не выстоится. Рано оштукатуренныя стѣны могутъ казаться сухими, пока домъ стоитъ пустымъ, въ особенности въ теплое время года, когда окна часто остаются открытыми. Но слѣды сырости сейчасъ же обнаруживаются, когда подобные дома занимаютъ жильцами и когда, съ одной стороны, закрываются окна, а съ другой—въ квартирѣ развивается много водяныхъ паровъ отъ дыханія и кожной перспираціи людей, отъ стирки бѣлья и т. д. Эта влага, насытивъ комнатный воздухъ, осѣдаетъ, въ капельно-жидкомъ видѣ, на болѣе холодныя части стѣнъ и проникаетъ въ поверхностьныя поры ихъ. Если помѣщеніе хорошо вентилируется, или если стѣны сухія эта вода быстро уносится и испаряется или съ внутренней поверхности стѣнъ, или же съ наружной (проходя черезъ поры стѣнъ). Но при неудовлетворительной вентиляціи или когда стѣнныя поры и безъ того наполнены водой, вода остается въ порахъ на внутренней поверхности стѣнъ и вызываетъ явленія сырости. Правильно функционировать, безпрепятственно пропускать освѣженую на ея внутреннюю поверхность влагу можетъ только сухая стѣна. Сырость обнаруживается, при прочихъ равныхъ условіяхъ, тѣмъ скорѣе и сильнѣе, чѣмъ гуще населена квартира, чѣмъ больше производится въ ней водяныхъ паровъ, чѣмъ сильнѣе нагревается комнатный воздухъ, чѣмъ больше охлаждаются стѣны и чѣмъ меньше жильцы заботятся о надлежащемъ провѣтриваніи квартиръ. Такимъ же образомъ, вслѣдствіе небрежности жильцовъ, могутъ сдѣлаться сырими и первоначально сухія стѣны старыхъ домовъ, когда, при значительномъ развитіи водяныхъ паровъ, происходящемъ или отъ дыханія и кожной испаренія людей, или отъ какихъ-либо холодящихъ занятій, не принимается надлежащихъ мѣръ къ своевременному удаленію

насыщенного влагой воздуха. Сначала сухая стѣна, даже при такихъ неблагоприятныхъ условіяхъ, безпрепятственно пропускаетъ освѣженую на ея поверхность воду; но мало по малу поры наполняются влагой въ такомъ количествѣ, которое, при обыкновенныхъ условіяхъ, уже не можетъ испаряться съ наружной поверхности стѣны; первоначально сухая стѣна обнаруживаетъ всѣ слѣды сырости. Стѣны становятся иногда сырими вслѣдствіе *капиллярнаго поднятія воды*, когда фундаментъ дома заложенъ въ сырую почву. Нѣкоторые сорта известняка и песчаника, а также и глина отличаются сравнительно большою способностью къ капиллярному поднятію воды, тогда какъ черезъ хорошо обожженный кирпичъ вода поднимается лишь на незначительную высоту. Впрочемъ, отъ сырости почвы страдаютъ преимущественно подвальныя этажи талч., гдѣ стѣны непосредственно прилегаютъ къ землѣ.

Сырыя стѣны *всегда опасны въ санитарномъ отношеніи*. Становясь хорошими проводниками тепла, онѣ отнимаютъ у обывателей много теплоты, въ особенности во время сна, когда мы, находясь около сырой стѣны, не чувствуемъ этого охлажденія и не можемъ надлежащимъ образомъ противодѣйствовать ему. Между тѣмъ, это нарушеніе тепловой экономіи нашего тѣла обнаруживается въслѣдствіи какимъ-нибудь простуднымъ заболѣваніемъ въ острой или хронической формѣ (катарры дыхательныхъ органовъ или кшисекъ, невралгій, ревматическія страданія и т. п.). Затѣмъ сырыя стѣны, повышая влажность комнатнаго воздуха, задерживаютъ кожную перспирацію и этимъ даютъ поводъ къ усиленной дѣятельности почекъ, которая, быть можетъ въ связи съ другими неблагоприятными условіями, способствуетъ хроническому заболѣванію ихъ (*morbus Brightii*). Далѣе сырости стѣнъ, напр., въ казармахъ, слѣдуетъ, во всей вѣроятности, приписать извѣстное значеніе въ этиологій трахоматознаго заболѣванія глазъ, эпидемическаго развитія котораго въ сухихъ помѣщеніяхъ не наблюдается; весьма возможно, что микроорганизмы трахомы, а равно и другіе патогенныя микробы, на поверхности сырыхъ стѣнъ встрѣчаютъ благоприятныя условія для своего развитія. Вѣроятность этого предположенія подтверждается и тѣмъ, что въ штукатуркѣ, въ особенности въ больничныхъ палатахъ, были найдены значительныя количества азота, какъ явные свидѣтели загрязненія стѣнъ (Ренки). Наконецъ, поверхность сырыхъ стѣнъ, а равно и другіе предметы, находящіяся въ сырыхъ помѣщеніяхъ, часто покрываются плѣсенью, выделяющей дурно пахнущіе продукты своей жизнедѣятельности и такимъ образомъ содѣйствующей порчѣ комнатнаго воздуха или поселяющейся (пользуясь посредничествомъ вдыхаемаго человекомъ воздуха) въ различныхъ органахъ и вызывающей рядъ мѣстныхъ разстройствъ (въ дыхательныхъ путяхъ, въ глазахъ, въ ушахъ, въ кишечникѣ и пр.), которыя потомъ, посредствомъ метаболитовъ, могутъ сдѣлаться даже причиной смерти. Значительная заболѣваемость и смертность въ подвальныхъ жилищахъ, конечно, отчасти обуславливается

сыростью этих помещений. Сырые стѣны благоприятствуютъ также и развитію грибовъ, которые, прежде всего, разрушаютъ дерево (балки и проч.), но могутъ перейти и на каменные стѣны и во всякомъ случаѣ угрожаютъ прочности зданія. Подобное дѣйствие обнаруживаютъ главнымъ образомъ *Porugorus varogagus* и *shollis*, а равно и *Mergulius lacrymans* (такъ наз. «трутникъ»). Первые изъ нихъ встрѣчаются уже на живыхъ экземплярахъ хвойныхъ породъ въ лѣсу; трутникъ-же растетъ на срубленномъ лѣсѣ. Мисцелій его проникаетъ въ растительную кѣтку и выдѣляетъ вещество, разрушающее ея. Влѣдствіе этого дерево превращается въ коричневую, легкую, ломкую массу, которую между пальцами можно распырять въ порошокъ. Для развитія грибка необходимо, прежде всего, засѣненіе зародыша (споръ), которое происходитъ или тѣмъ, что лѣсъ заражается уже въ лѣсныхъ складахъ, или тѣмъ, что углубленія на С. участкахъ засыпаются содержащимъ зародки трутника старымъ С. мусоромъ. Благоприятствующими его развитію моментами являются сырость, отсутствіе воздуха и свѣта, щелочная среда (употребленіе золы для засыпки наката, загрязненіе подпольной смазки мочою рабочихъ во время стройки и т. п.). Споры трутника, будучи вдыхаемы людьми, вызываютъ головныя боли, сонливость, усталость и тошноту. Борьба съ трутникомъ весьма нелегка. Разныя средства, рекомендуемая для уничтоженія его (лѣдный купоросъ, сулема, хлористый пникъ, карболовая кислота и т. д.), должны быть разсматриваемы лишь какъ палліативы, помогающіе большею частью только временно и не ведущіе къ окончательному уничтоженію грибка уже на томъ основаніи, что части грибка, дающія потомъ поводъ къ новому разрастанію его, легко могутъ ускользнуть отъ вниманія изслѣдователя. Наибольше надежно, повидимому, дѣйствуютъ крезолы. Лучше всего, по возможности, помѣшать занесенію зародыша трутника, не допуская ни засыпки углубленій подъ домами С. мусоромъ, ни загрязненія подпольной смазки изверженіями рабочихъ и заботясь о надлежащей просушкѣ стѣнъ, о вентиляціи подпольныхъ пространствъ и проч. (Nartig, Goerpert, Сорокинъ, Игнатъевъ, и др.).

Для опредѣленія сырости стѣнъ обыкновенно руководствуются нѣкоторыми признаками, присутствіе которыхъ хотя и позволяетъ сказать, что данная стѣна сыра, но не даетъ возможности судить о степени сырости. Появленіе на внутренней (или наружной) поверхности стѣнъ *темныхъ пятенъ*, свидетельствующее о томъ, что поры заняты не воздухомъ, а водой, является несомнѣннымъ доказательствомъ сырости; но отсутствіе этихъ пятенъ, въ особенности въ необитаемой квартирѣ, вовсе не служитъ доказательствомъ сухости стѣнъ, и подозрительныя пятна могутъ появиться лишь послѣ занятія квартиры жильцами (см. выше). Наибольше надежнымъ средствомъ для оцѣнки сырости стѣнъ служитъ непосредственное опредѣленіе количества воды во взятыхъ специально для этой цѣли

образчикахъ штукатурки, кирпича и извести. Въ кирпичѣ опредѣленіе воды производится по обыкновеннымъ правиламъ химическаго анализа; штукатурка и известка сушатся въ токъ лишеннаго углекислоты воздуха, такъ какъ онѣ, кромѣ свободной воды, содержатъ еще и такъ называемую «гидратную» воду (въ видѣ гидрата окиси кальция), и, при высушиваніи этихъ веществъ въ содержащемъ углекислоту воздухѣ, удаленіе этой гидратной воды сопровождалось-бы образованіемъ углекислой известки, а вмѣстѣ съ тѣмъ, увеличеніемъ вѣса испытываемаго вещества (на кладкѣ 18 вѣс. чч. испаряющейся воды приходилось бы 44 чч. воспринимаемой известкой углекислоты). Можно сушить известку въ мѣдныхъ лодочкахъ, помѣщаемыхъ въ стеклянную трубку изъ тугоплавкаго стекла, которая, съ своей стороны, окружена жестянымъ цилиндромъ. Двумя Бузеновскими горьлками температура воздуха въ цилиндрѣ доводится до 100—105° Ц., а черезъ стеклянную трубку, посредствомъ особаго аппарата, проводятъ воздухъ, предварительно пропущенный черезъ натронную щелочь и конц. сѣрную кислоту; разница въ вѣсѣ лодочекъ до и послѣ сушки показываетъ количество содержащейся въ известкѣ свободной воды (Lehmann и Nussbaum). По новѣйшему предложенію Маркля кладутъ 25 гр. известки въ 150 кв. см. кирпича алкогolia опредѣленнаго удѣльнаго вѣса (т. е. содержанія воды); послѣ продолжительнаго взбалтыванія и отстаиванія фильтруютъ, въ фильтратѣ опредѣляютъ уд. вѣсъ и изъ различенія его узнаютъ, сколько прибавилось воды. Такъ какъ гидратная вода составляетъ не болѣе 5—10% общего количества находящейся въ известкѣ воды, то при изслѣдованіи известки съ санитарной цѣлью опредѣленіе ея не требуется. Указаннымъ способомъ легко прослѣдить постепенное просыханіе новыхъ каменныхъ стѣнъ. Оказывается, что въ известкѣ не оштукатуренной стѣны еще черезъ 10 мѣс. по отстройкѣ дома можетъ содержаться 4—6% воды, а въ кирпичѣ 2—4%; на поверхности стѣны скорѣе высыхаетъ, чѣмъ въ глубинѣ; стѣны подвальныхъ этажей, даже при кладкѣ кирпичей на цементъ, просыхаютъ очень медленно и даже черезъ годъ и болѣе остаются почти такими же сырими, какъ непосредственно по отстройкѣ дома (Клепцовъ); вообще при прочихъ равныхъ условіяхъ стѣны подваловъ содержатъ больше влаги, нежели стѣны вышележащихъ этажей. Если въ известкѣ содержится не болѣе 1—2% воды, то стѣна можетъ быть признана достаточно сухой и безвредной для жильцовъ (Lehmann и Nussbaum). Стѣна съ содержаніемъ воды въ 4—5% должна считаться сырой. Въ подвальныхъ этажахъ, въ болѣе глубокихъ частяхъ стѣнъ, содержаніе воды доходитъ иногда до 20 и болѣе процентовъ.

Самой дѣйствительной мѣрой противъ сырости стѣнъ служитъ надлежащая просушка по слѣднихъ въ новыхъ домахъ и соблюденіе строительными и домовладѣльцами существующихъ въ этомъ отношеніи законоположеній (см. выше). Окончательному рѣшенію вопроса о допущеніи жильцовъ во вновь отстроенный

домъ должно было-бы, въ сущности, предшествовать опредѣленіе сырости его стѣнъ; для этого достаточно изслѣдованіе одной пробы, взятой изъ нижней части расположенной на сѣверъ стѣны. Если, по занятіи квартиры жильцами, гдѣ нибудь на стѣнахъ окажется сырая мѣста, покрывающаяся плѣсенью, то грибки нужно прежде всего удалить, а затѣмъ помѣщеніе, въ теченіе продолжительнаго времени, основательно *протравливать* и *ветилировать*. Хорошо поставить около такой стѣны металлическую печь, излучающую много тепла. Простое прогаиваніе сырыхъ помѣщеній, безъ надлежащей вентилляціи, не ведетъ къ цѣли, потому что въ этомъ случаѣ испарившіяся со стѣнъ вода не удалится изъ помѣщенія, а снова осѣдаетъ на наиболѣе холодныхъ поверхностяхъ—окнахъ, наружныхъ стѣнахъ—въ особенности, если точка временно прекращается. Противъ почвенной сырости, поднимающейся по стѣнамъ въ силу волостности, употребляются такъ наз. *изолирующіе слои*, при чемъ на нѣкоторой высотѣ надъ землею, между двумя рядами кирпичей, кладется слой асфальта или цемента прибл. въ $\frac{3}{4}$ дм. толщины. *Обшивки сырыхъ стѣнъ деревомъ или покрашенные ихъ коврами* могутъ временно принести нѣкоторую пользу людямъ, вынужденнымъ около такой стѣны работать или спать, по качества стѣны такой обшивкой не улучшаются, а скорѣе ухудшаются, потому что испареніе воды съ поверхности ея становится еще болѣе затруднительнымъ. Для защиты подвальныхъ помѣщеній отъ сырости почвы, стѣны перѣдко покрываются изнутри слоємъ непроницаемаго для воды материала. Это средство болѣе частью не ведетъ къ цѣли, такъ какъ вода, проникающая въ стѣну изъ смежной почвы, напираетъ на изолирующій слой, благодаря чему послѣдній растрескивается и мѣстами отдѣляется отъ стѣны. Во всякомъ случаѣ, раньше покрытія стѣнъ непроницающими водой веществами, слѣдовало-бы ихъ основательно просушить, потому что въ противномъ случаѣ оны, не смотря на изоляцію, превратятся въ хорошия проводники тепла. Кладка стѣнъ фундамента на цементъ, при сухой почвѣ, сдѣлать въ состояніи поддерживать сухость стѣнъ. Лучшее всего стѣны подвальныхъ помѣщеній предохраняются отъ почвенной сырости, если ихъ вовсе отдѣлить отъ почвы посредствомъ такъ наз. *изолирующаго пространства*, дно котораго должно лежать нѣсколько ниже пола подвала. Оно представляетъ собой покрытую плитамъ канаву, которая идетъ кругомъ дома и наружная стѣнка которой выложена каменной кладкой, параллельно стѣнѣ дома. При высокомъ столѣнн почвенной воды (постоянно или періодически) основательный *дренажъ* С. участка становится неизбѣжнымъ.

Поль и межпольное пространство. Качество материаловъ, употребляемыхъ для половъ и для засыпки паката, легко можетъ дать поводъ къ загрязненію комнатнаго воздуха и къ распространенію заразныхъ болѣзней. Вся грязь, которая вносится въ жилища помѣщенія на обуви, попадаетъ прежде всего на полъ, а оттуда переходить, въ видѣ пыли,

въ комнатный воздухъ или, при ходьбѣ, втаптывается во всякія щели и трещины того материала, изъ котораго состоитъ полъ, или, наконецъ, черезъ неплотности пола попадаетъ въ межпольное пространство. Плохо устроенные полы пропускаютъ испорченный воздухъ нижнихъ этажей въ вышележащіе. При мытьѣ такихъ половъ грязная жидкость легко попадаетъ въ межпольное пространство. Во избѣжаніе всего этого, гигиена должна требовать, чтобы полы не только въ общественныхъ зданіяхъ—больницахъ, тюрьмахъ, учебныхъ заведеніяхъ и пр.,—но и въ частныхъ домахъ, а въ особенности въ городскихъ постройкахъ казарменнаго характера, «были по возможности плотны, не пропускали бы ни жидкостей, ни пыли, и допускали бы основательную чистку мокрымъ шутемъ». Обыкновенные досчатые полы, плохо сбитые и сдѣланные изъ мягкаго материала (ель, сосна), болѣею частью не удовлетворяютъ этимъ требованіямъ, но они все же приобретаютъ значительную долю плотности, если хорошо сбиваются изъ сухихъ досокъ и къ тому же пропитываются какимъ нибудь веществомъ, уменьшающимъ свѣжость дерева (напр. горячимъ льнянымъ масломъ). Хорошіе паркетные или брусчатые полы изъ твердаго дерева (американская пихта, букъ, дубъ), тщательно сложенные и навощенные, могутъ быть признаны почти абсолютной непроницаемыми для жидкостей и тѣмъ болѣе для плотныхъ пылевыхъ частицъ; вылитая на такой полъ окрашенная жидкость не проникаетъ глубже 1 мм. въ материалъ пола, и лишь случайныя трещины пускаютъ его нѣсколько дальше. Покрытіе половъ *линолеумомъ* по бумажному войлоку представляетъ большія преимущества,— оно значительно уменьшаетъ передачу звуковъ и теплоты и дѣлаетъ полъ дѣйствительно непроницаемымъ; но хорошии, мягкіи и въ то же время прочныи линолеумъ обходится дорого. Весьма пріятный матеріалъ для покрытія половъ представляетъ *пробковый коверъ*, но вопросъ о прочности его еще не окончательно выясненъ. *Обыкновенные ковры*, покрывающіе весь полъ и прибитые къ нему, также представляютъ большія удобства (отсутствіе шума, улучшеніе термическихъ условій помѣщеній), но выгодная сторона ихъ парализуется другими санитарными недостатками, такъ какъ подобные ковры, мало доступные основательной чисткѣ, становятся настоящими резервуарами пыли. Поэтому заслуживаютъ предпочтенія ковры меньшихъ размѣровъ, не прибитые къ полу, — ихъ во всякое время можно выносить изъ помѣщенія и чистить на вольномъ воздухѣ. Во многихъ случаяхъ (общественныя зданія) представляется пригоднымъ по своей непроницаемости и по сравнительной дешевизнѣ *асфальтовый полъ*; по поверхности его легко стирается и дается много пыли, во избѣжаніе чего асфальтовый полъ слѣдуетъ покрыть асфальтовымъ лакомъ или другимъ какимъ-либо составомъ, дѣлающимъ поверхность его болѣе твердую и ровную. Лучшимъ матеріаломъ, чѣмъ асфальтъ, и красивѣе его являются различныя *плитки* (Метляховскія и др.), сдѣлан-

ныя изъ естественныхъ или искусственныхъ составовъ и украшенныхъ разнообразными красками и рисунками; при покрытій ими половъ слѣдуетъ особенно заботиться о тщательной задылкѣ швовъ.

Въ качествѣ *подпольной смазки*, т. е. материала для засыпки наката или сводовъ, употребляется обыкновенно *земля* или *строительный мусоръ*. Этотъ материалъ уже самъ по себѣ далеко не безупреченъ, въ смыслѣ чистоты, но онъ, кромѣ того, нѣрѣдко подвергается сильному загрязненію, во время стройки, со стороны рабочихъ, которые, раньше прокладки половъ, спускаютъ въ межпольное пространство огромныя количества мочи и даже плотныя изверженія. Соответственно этому, химическое изслѣдованіе обнаруживаетъ въ подпольной смазкѣ весьма значительное содержаніе органическихъ веществъ и въ особенностн азота (столько же, сколько его содержится въ загрязненной уличной почвѣ), большія количества хлористаго натрія и много азотной и фосфорной кислоты (Эммерихъ). Такъ какъ, кромѣ того подпольная смазка заключаетъ въ себѣ, помимо многого, много влаги (5—10% и иногда даже 20%) и можетъ имѣть температуру, превышающую комнатную температуру на нѣсколько градусовъ, то не подлежитъ сомнѣнію, что въ межпольномъ пространствѣ вполнѣ даны условия для энергическихъ процессовъ разложенія органическихъ веществъ. Вообще въ межпольной смазкѣ, при извѣстныхъ условіяхъ, могутъ происходить тѣ же химическіе процессы, которые совершаются въ загрязненной почвѣ—образованіе углекислоты, превращеніе органическаго азота въ амміакъ и окисленіе амміака въ азотистую и азотную кислоты. Отсутствіе свѣта не только не мѣшаетъ, но даже благоприятствуетъ жизнедѣятельности нитрифицирующихъ микробовъ (Нюерре). Газообразные продукты разложенія органическихъ веществъ въ подпольной смазкѣ проникаютъ въ комнатный воздухъ и, между прочимъ, увеличиваютъ содержаніе углекислоты въ послѣднемъ (Hoffmann, Emmerich). Хуже всего, когда происходящее подъ поломъ процессы разложенія принимаютъ характеръ гніенія (Michaelis), съ образованіемъ дурно пахнущихъ жирныхъ кислотъ. Затхлый запахъ, проникающій иногда въ комнаты изъ подпольнаго пространства, также связанъ съ органической жизнью въ подпольной смазкѣ и вызывается, по всей вѣроятности, однимъ изъ видовъ Cladothrix (Emmerich, Rullmann). Весьма вѣроятно, что и *патогенные микробы* могутъ найти благоприятныя условия для своего развитія въ загрязненной подпольной смазкѣ и что этимъ, хотя отчасти, объясняется происхожденіе домашнихъ эпидемій брюшного тифа, холеры, дифтерита, крупозной пневмоніи и пр. (Pettenkofer, Butler, Michaelis и Rahts). До сихъ поръ съ достовѣрностью найдены вирулентныя палочки столбняка и злокачественнаго отека (Emmerich, Heinzelmann, Rullmann); находженіе же Эммерихомъ диплококка Фридендера представляется сомнительнымъ. Съ санитарной точки зрѣнія необходимо или совершенно уничтожить межпольное пространство и пе-

рейти къ другой конструкціи половъ, или же, сохранивъ межпольное пространство, засыпать его чистымъ матеріаломъ и предотвращать загрязненіе послѣдняго на мѣстѣ. Употребленіе глины для подпольной смазки должно быть ограничено тѣмъ количествомъ, которое необходимо для задылки пазовъ между накативами, такъ какъ вмѣстѣ съ глиной вводится всегда значительныя количества воды, медленно испаряющейся и превращающей смазку въ удобный субстратъ для растительныхъ паразитовъ. Сухой, мелкій *песокъ* во многихъ отношеніяхъ является удобнымъ для засыпки наката веществомъ; по онъ, при той толщинѣ слоя, которая необходима для избѣжанія легкой передачи звуковъ изъ одного этажа въ другой, представляетъ черезчуръ большую тяжесть. *Торфяной войлокъ* плохо проводитъ тепло и въ значительной степени задерживаетъ передачу звуковъ, но онъ благоприятствуетъ развитію плѣсени и другихъ вредныхъ для дерева грибовъ; предложенная же Нуссбаумомъ *смазка*, состоящая изъ *торфяного порошка* и *пудрой извести*, даетъ много мелкой пыли, легко переходящей въ комнатный воздухъ. То же слѣдуетъ сказать про такъ наз. *«киземитуръ»* (нифузорная земля), который, въ другихъ отношеніяхъ, былъ-бы весьма удобенъ, такъ какъ онъ очень легокъ, обладаетъ плохой теплопроводностью, плохо передаетъ звукъ и т. д. Тѣ же преимущества представляеть измельченный *каменно-угольный шлакъ*; но такъ какъ онъ обладаетъ большою гигроскопичностью и нѣрѣдко бываетъ богатъ калийными солями, то слѣдуетъ опасаться разрушительнаго влияния его тамъ, гдѣ полъ построенъ на деревянныхъ балкахъ. Пока, следовательно, вопросъ о лучшемъ материалѣ для подпольной смазки остается открытымъ.

Литература. A. Oldendorff, «Einfluss der Wohnung auf die Gesundheit» (Weil's «Handbuch d. Hygiene», IV, 1 вып., 1895); Körösi, «Influence des habitations sur les causes des décès et sur la durée de la vie» («Extrait des Annales de Démographie internationale», Пар., 1877); Weyl, «Die Einwirkung hygienischer Werke auf die Gesundheit der Städte etc.» (Iena, 1893); Nussbaum, Wernich u. Huerpe, «Das Wohnhaus» (Weyl's «Handbuch der Hygiene» IV, 2 отд., 2 вып., 1896); K. V. Lehmann, «Die Methoden der praktischen Hygiene» (2 изд., Висбаденъ, 1901); Rubner, «Lehrbuch der Hygiene» (6 изд., 1900); Петтенкоферъ, «Отношеніе воздуха къ одеждѣ, жилищу и почвѣ» (перев. Лесгафта, СПб.); Lang, «Ueber natürliche Ventilation und die Porosität von Baumaterialien» (Мюнхенъ, 1877); «Zeitschr. f. Biologie», XI, 1875); «Schürmann, «Ueber natürl. Ventilation und den Einfluss der Baumaterialien auf dieselbe» (III «Jahresbericht d. chem. Centralstelle für öff. Gesundheitspflege in Dresden», 1872); Эрисманъ, «Курсъ гигиены» (I и II т., М., 1887 и 88); ст. Glässen'a, Renk'a, Lehmann'a и Nussbaum'a, Markl'a, Игнатъева, Лялина и др. въ разныхъ журналахъ («Zeitschr. f. Biologie», «Archiv f. Hygiene», «Вѣстникъ суд. мед. и общ. гиг.», «Отчеты моск. гор. санит. ст.» и др.).

Ф. Эрисманъ.

Стрелельная полиция.—Въ понятіи права собственности на землю заключаются, между прочимъ, право фактическаго распоряженія землею и, слѣдовательно, право производить всякаго рода сооруженія, но ни въ какомъ иномъ отношеніи право распоряженія не является столь ограниченнымъ, какъ въ отношеніи производства построекъ на своей землѣ. Эти правовыя ограниченія отчасти имѣютъ цѣлью защитить интересы сосѣднихъ владѣльцевъ земли: въ такомъ случаѣ обязанности владѣльца соответствовать извѣстное право сосѣда. Подобныя ограниченія имѣютъ частно-правовой характеръ и могутъ быть отменены по взаимному соглашенію; они принадлежатъ къ такъ называемому сосѣдскому праву (XXX, 935). На оборотъ, требованія *стрелельной полиціи* относятся къ области публичнаго права и ограничиваютъ свободу возведенія построекъ въ видахъ предупрежденія и устраненія тѣхъ опасностей, которыя возникаютъ вслѣдствіе неправильнаго сооруженія построекъ и угрожаютъ какъ отдѣльнымъ лицамъ, безилымъ оградить себя отъ подобныхъ опасностей, такъ и вообще окрестному населенію. Уже начиная съ XIII в. развивается въ Зап. Европѣ, въ городахъ съ густымъ населеніемъ, стрелельно-полицейское право, устанавливавшее извѣстныя предписанія относительно крѣпости сооружений и безопасности ихъ въ пожарномъ отношеніи; въ то же время возведеніе построекъ ставится въ зависимость отъ предварительнаго полицейскаго разрѣшенія. До послѣдняго времени предписанія С. полиціи ограничивались, однако, защитой интересовъ болѣе или менѣе состоятельныхъ классовъ и не обращали никакого вниманія на городскую и деревенскія пролетаріаты, жившія и живущія теперь въ чрезвычайной тѣсотѣ, въ помѣщеніяхъ, безусловно вредныхъ для здоровья. Лишь за послѣднія десятилѣтія задачи С. полиціи расширяются; законодательство начинаетъ мало по малу класть предѣлы произволу домовладѣльцевъ, запрещаетъ постройку вредныхъ въ санитарномъ отношеніи домовъ и проживаніе въ подобныхъ уже въстроенныхъ домахъ. Въ центральныхъ частяхъ большихъ городовъ перестройка существующихъ домовъ, не удовлетворяющихъ требованіямъ строительной и санитарной полиціи, можетъ быть осуществлена лишь съ большою постепенностью; конечно, возможна экспроприация такихъ домовъ въ видахъ ихъ перестройки, но это сопряжено съ весьма большими затратами на вознагражденіе домовладѣльцевъ. Иначе обстоитъ дѣло при возведеніи сооружений въ пригородныхъ участкахъ такихъ городовъ, которые расширяются вслѣдствіе постоянного увеличенія населенія: здѣсь возможно требовать отъ домовладѣльцевъ исполненія строгихъ правилъ С. полиціи, такъ какъ съ присоединеніемъ къ городу новыхъ участковъ цѣнность земли въ нихъ значительно возрастаетъ. С. полиція имѣетъ цѣлью предупреждать опасности, угрожающія: 1) жизни и здоровью жителей данныхъ домовъ и окрестнаго населенія какъ вслѣдствіе непрочной и небезопасной постройки, такъ и

вслѣдствіе анти-гигиеническаго состоянія зданій; 2) жизни, здоровью и имуществу жителей и сосѣдей вслѣдствіе опаснаго въ пожарномъ отношеніи состоянія постройки; 3) публичнымъ сношеніямъ, вслѣдствіе неправильнаго расположенія зданія или устройства его отдѣльныхъ частей; наконецъ, 4) цѣнности находящихся на той же улицѣ домовъ и имущества сосѣдей, вслѣдствіе безобразнаго внѣшняго вида строеній. Самыя правила С. полиціи весьма разнообразны и измѣняются сообразно мѣстнымъ условіямъ; поэтому изданіе ихъ болѣею частью предоставлено мѣстнымъ властямъ. Такъ напр., отдѣльные С. уставы изданы для Берлина и его предмѣстій (1897), для Франкфурта на Майнѣ (1891), Альтонъ (1892), Бреслава (1892), Вармена, Ганновера, Кельна, Галле, Лейпцига и др. По общимъ положеніямъ С. права въ Германіи, предписанія С. полиціи подлежатъ всѣмъ новымъ постройкамъ и перестройкамъ какъ частныхъ лицъ, такъ и правительственнымъ, общественнымъ и др., насколько въ законѣ не сдѣлано для послѣднихъ исключеній. Такъ какъ по окончаніи постройки бываетъ трудно обнаружить уклоненія отъ предписаній С. полиціи и столь же трудно ихъ исправить безъ большихъ матеріальныхъ потерь, то въ большинствѣ случаевъ при возведеніи сооружений требуется предварительное разрѣшеніе или объявленіе. Въ большей частп Германіи требуется разрѣшеніе для всякой постройки и при всякомъ капитальномъ ремонтѣ; такое разрѣшеніе (такъ назыв. Baukonsens) не выдается, если предполагаемая постройка не соответствуетъ существующимъ предписаніямъ С. полиціи. По окончаніи постройки она должна быть осматрѣна властями и лишь послѣ того можно приступить къ пользованію ею; кромѣ того, законъ предписываетъ осмотры сооружения въ различныхъ періодахъ постройки. Въ Гамбургѣ, Страсбургѣ, Мецѣ, Мюльгаузелѣ, отдѣльныхъ мѣстностяхъ Баваріи вмѣсто предварительнаго разрѣшенія требуется лишь предварительное заявленіе. Въ Баварскомъ, Пфальцѣ и въ Эльзасѣ-Лотарингіи (кромѣ трехъ указанныхъ городовъ) не требуется ни разрѣшенія, ни заявленія. Въ виду чрезвычайнаго различія мѣстныхъ особенностей, законъ допускаетъ при утвержденіи плановъ постройки отступленіе, въ извѣстныхъ случаяхъ, отъ установленныхъ правилъ. При самомъ возведеніи построекъ требуется соблюденіе общепризнанныхъ правилъ строительнаго искусства—о кладкѣ стѣнъ, о строительныхъ матеріалахъ, о времени производства цементныхъ работъ, о наименьшей крѣпости стѣнъ и мн. др. Хотя жилия помѣщенія являются важнѣйшими факторами чловѣческаго здоровья и вреднаго свойства почвы, воздуха, воды, недостатковъ свѣта, нечистота, слишкомъ большая скученность населенія представляютъ величайшую опасность не только для обитателей антисанитарнаго дома, но также и для всего населенія, строительно-полицейскихъ постановленій, имѣющихъ въ виду санитарную и гигиеническую сторону построекъ, весьма немного. Въ германскомъ законодательствѣ имѣется лишь

общее предписание, что каждая постройка должна быть сооружена так, чтобы от этого не произошло вреда для здоровья; ближайшія опредѣленія предоставляются усмотрѣнію мѣстных властей. Это—большое неудобство, такъ какъ чиновникъ не всегда обладаетъ надлежащими техническими познаніями и достаточной энергіей для противодѣйствія притязаніямъ домовладѣльцевъ. О безопасности домовъ въ пожарномъ отношеніи—см. Пожары, XXIV, 158 и сл. Въ видахъ охраны публичныхъ сношеній требуется, чтобы при постройкѣ домовъ не уменьшалась ширина улицъ; всѣ дома должны идти по линіи улицы или, иногда, отступя на равное разстояніе отъ линіи улицы. Дома по своему вѣншему виду не должны обезображивать городъ, въ виду чего въ нѣкоторыхъ большихъ городахъ Германіи требуется при сооруженіи домовъ также и соблюденіе правилъ эстетики; это, впрочемъ, уже выходитъ изъ предѣловъ задачъ С. полиціи. Строительно-полицейскій надзоръ за постройками въ Германіи всего цѣлесообразнѣе устроенъ въ Гамбургѣ, гдѣ, по закону 1898 г., ему подлежатъ какъ строящіеся дома, такъ и уже существующіе. Весь городъ съ предмѣстьями раздѣленъ на 9 округовъ, изъ которыхъ каждый дѣлится по крайней мѣрѣ на 9 отдѣловъ. Во главѣ каждого отдѣла стоитъ особый попечитель надъ жилищами (Wohnungspfleger), который долженъ собирать свѣдѣнія о санитарномъ состояніи домовъ и жилищъ своего отдѣла; онъ имѣетъ доступъ во всѣ помѣщенія и можетъ требовать всѣ необходимыя свѣдѣнія. Если по указанію попечителя не будутъ устранены добровольно обстоятельства, оказывающія вредное вліяніе на здоровье, то онъ представляетъ объ этомъ завѣдующему округомъ. Въ каждомъ округѣ имѣется окружное собраніе, состоящее изъ завѣдующаго округомъ и попечителей отдѣловъ; сюда же приглашаются врачъ изъ медицинской коллегіи и инспекторъ жилищъ (Inspektor der Wohnungspflege); это собраніе разсматриваетъ представляемые ему попечителемъ вопросы и постановляетъ по нимъ рѣшенія. Если домовладѣлецъ не исполнитъ рѣшенія окружного собранія, то все дѣло переходитъ въ высшее учрежденіе по завѣдыванію жилищами, состоящее изъ двухъ членовъ сената и изъ всѣхъ завѣдующихъ округами; ему же подчинены инспекторы жилищъ, съ двумя помощниками. Это высшее учрежденіе имѣетъ право вызывать къ себѣ всякаго для дачи показаній, подъ угрозою штрафа за неявку; оно можетъ потребовать очищенія оказавшихся нездоровыми квартиръ, которая послѣ того могутъ быть заняты лишь съ его разрѣшенія; жалобы на него приносятся въ сенатъ. Всѣ должности по надзору за жилищами—почетныя. Въ большинствѣ государствъ Германіи дѣло С. полиціи находится въ рукахъ общей полиціи; лишь въ Гессенѣ существуетъ, наряду съ полиціей, особый чиновникъ для надзора за наемными жилищами и помѣщеніями, предназначенными для почлега. Въ Страсбургѣ учреждена жилищная коммиссія для надзора за квартирами; такая же коммиссія существуетъ въ Берлинѣ и нѣкоторыхъ другихъ городахъ. Въ *Австро-Венгріи*, по закону 1862 г., дѣла С. полиціи отнесены къ области дѣйствій общинныхъ властей, которыя могутъ издавать постановленія по С. полиціи, въ дополненіе къ дѣйствующимъ законамъ. Для возведенія постройки требуется предварительное разрѣшеніе; кромѣ того, во многихъ мѣстахъ необходимо по окончаніи постройки получить еще разрѣшеніе на право пользования домою. Во *Франціи* дѣла С. полиціи относятся къ области police municipale, которая находится въ вѣдѣніи мэра общины; онъ имѣетъ право издавать постановленія по С. частв. Для возведенія постройки не требуется предварительнаго разрѣшенія; необходимо лишь, чтобы постройка, выходящая на общественную дорогу или улицу, шла по линіи улицы. Мэръ, а въ нѣкоторыхъ случаяхъ префектъ, можетъ потребовать, чтобы домою, угрожающей паденіемъ, былъ снесенъ; для этого требуется предварительный осмотръ дома свѣдущими людьми, назначенными домовладѣльцемъ и властями. Въ Парижѣ передъ началомъ постройки планы должны быть представлены префекту Сены, который, въ интересахъ общественной безопасности и здоровья, можетъ потребовать измѣненій; если въ теченіе 20 дней послѣ представленія плановъ не последовало возраженій, то постройка можетъ производиться безпрепятственно. Эту же порядкомъ дѣйствовать и въ другихъ большихъ городахъ. По закону 1850 г. въ общинахъ могутъ быть учреждаемы коммиссіи для изслѣдованія вредныхъ въ санитарномъ отношеніи квартиръ; эти коммиссіи должны представлять собранія свѣдѣній общиннымъ властямъ, для принятія соответствующихъ мѣръ; домовладѣльцу можетъ быть вѣншено въ обязанность исправить найденныя неправильности или даже вовсе воспрещена сдача наемъ квартиры. Но эти законоположенія болѣею частью остаются только на бумагѣ; коммиссіи существуютъ лишь въ нѣкоторыхъ городахъ. Улучшеніе положенія жилья много мѣшается во Франціи налогомъ на окна и двери, который заставляетъ домовладѣльцевъ стогнуть дома съ ограниченными количествомъ оконъ и дверей. Въ *Англіи* съ давнихъ поръ издавались постановленія по С. полиціи для большихъ городовъ, но, вслѣдствіе чрезвычайнаго увеличенія населенія въ фабричныхъ мѣстностяхъ, они оказывались недостаточными уже вскорѣ послѣ ихъ изданія; жилища рабочихъ въ такихъ мѣстностяхъ обыкновенно бывали въ ужасномъ состояніи, не смотря на старанія отдѣльныхъ филантроповъ, общества и правительства. По законамъ 1848, 1849 и 1855 гг. мировой судья имѣлъ право производить изслѣдованіе всѣхъ помѣщеній, угрожающихъ общественной безопасности и здоровью, и требовать устранения опасности; если домовладѣлецъ не исполнялъ требованія, оно приводилось въ исполненіе мѣстными властями за его счетъ. Учрежденныя во многихъ общинахъ мѣстные санитарныя бюро имѣли право издавать постановленія и по С. части. Вновь были пересмотрѣны и изданы санитарные законы, въ томъ числѣ и санитарно-С., въ 1875 и затѣмъ въ 1890 г., при чемъ

установлена особая санитарно-медицинская организация по округам, съ санитарными врачами и инспекторами. Запрещено устраивать вновь подвальные помещения для жилья, сдавать въ наемъ нездоровыя старыя подвальные помещения и т. д. Въ дополненіе къ постановленіямъ закона мѣстныхъ власти имѣютъ право издавать обязательныя постановленія, съ утвержденія Local Government Board; безъ этого утвержденія, по закону 1885 г., могутъ быть издаваемы постановленія о домахъ, въ которыхъ проживаетъ болѣе одной семьи, преимущественно о числѣ людей, которые могутъ спать въ одной комнатѣ, о содержаніи въ чистотѣ домовъ, отхожихъ мѣсть и др. Мѣстныя власти обязаны отъ время до времени осматривать дома въ строительномъ отношеніи. Для Лондона былъ изданъ въ 1891 г. особый санитарный уставъ. Кромѣ общихъ строительно-полицейскихъ предписаній, въ Англии существуютъ особые законы относительно зданій, предназначенныхъ для жилищъ рабочихъ. Эти законы имѣютъ въ виду не только уничтоженіе существующихъ опасныхъ въ санитарномъ отношеніи домовъ, но и устройство новыхъ гигиеническихъ жилищъ для рабочихъ, какъ частными лицами и обществами, такъ и мѣстными властями. Полицейскіе чины имѣютъ право надзора за домами, гдѣ живутъ рабочіе, и могутъ требовать отъ домовладѣльцевъ производства извѣстныхъ улучшеній. Если эти улучшенія въ домѣ не будутъ сдѣланы, то домъ закрывается; если-же неблагоприятныя обстоятельства не могутъ быть устранены, домъ совершенно ломается. Если домовладѣлецъ произведетъ всѣ требуемыя улучшенія, онъ можетъ требовать отъ мѣстныхъ властей ссуду подъ залогъ дома въ размѣрѣ произведенныхъ улучшеній. Съ цѣлью устройства гигиеническихъ жилищъ для рабочихъ можетъ быть производимо отчужденіе домовъ и земель съ разрѣшенія министерства, а въ извѣстныхъ случаяхъ — и парламента. До 1890 г. при такихъ отчужденіяхъ приходилось уплачивать домовладѣльцу рыночную стоимость имущества, вычисляемую согласно получаемому доходу, но затѣмъ, для облегченія отчужденій, установлены слѣдующія правила: если домъ давалъ чрезвычайный доходъ благодаря тому, что онъ служилъ для безнравственныхъ цѣлей или въ немъ помѣщалось слишкомъ много жильцовъ, то расчетъ дѣлается по той доходности, которую имѣли-бы домъ, если-бы онъ не служилъ для подобныхъ цѣлей или не былъ переполненъ жильцами; изъ отнѣки исключаются тѣ расходы, которые нужно было-бы сдѣлать, чтобы привести отчуждаемый домъ въ состояніе, соответствующее требованіямъ санитарной и С. полиціи; если-же домъ вовсе не могъ быть приведенъ въ надлежащее состояніе, владѣльцу уплачивается лишь стоимость остающагося послѣ сломки дома С. матеріала — конечно, сверхъ стоимости земли. Въ *Италіи*, по закону 1888 г., для поселенія въ новомъ или ремонтнрованномъ домѣ требуется разбѣненіе городского головы (синдика), которое выдается лишь послѣ осмотра зданія надлежа-

щими властями, если стѣны уже достаточно просохли, имѣется достаточно свѣта и воздуха въ домѣ, отхожія мѣста устроены въ достаточномъ количествѣ и вообще не имѣются обстоятельства, могущія вредить здоровью, а также исполнены предписанія мѣстныхъ властей. Каждая община должна составить свои мѣстныя С. правила; въ противномъ случаѣ эти правила издаются министромъ внутр. дѣлъ. По закону 1889 г., вредными для здоровья признаются помещенія, въ которыхъ приходится на каждаго обитателя менѣе 8 кв. м. площади, при 25 куб. м. воздуха. Вредные для здоровья дома могутъ быть закрыты синдикомъ безъ всякаго вознагражденія владѣльцевъ. Въ *Россіи* заботы правительства, начиная съ XVII в., обращаются, главнымъ образомъ, на надлежащее построеніе общественныхъ зданій; для надзора за общественными постройками существовалъ особый каменный приказъ (XIV, 157). При Петрѣ I былъ приглашенъ для центральныхъ распоряженій по С. части франц. архитекторъ Лебловъ, получившій званіе генераль-архитектора; тогда же были изданы правила о возведеніи въ городахъ построекъ, а наблюденіе за выполненіемъ правилъ было возложено въ С.-Петербургѣ и Москвѣ на полиціймейстерскія канцеляріи; главное наблюденіе за постройками въ С.-Петербургѣ принадлежало Меншикову. Строеіе портовъ, гаваней и принадлежащихъ къ нимъ зданій было поручено адмиралтействъ-коллегіи. При Петрѣ была учреждена и «канцелярія строеній», получившая въ послѣдствіи значеніе центрального установленія по дѣламъ С. полиціи. Преобразованная, затѣмъ, въ «комиссію о строеніи», канцелярія была зачислена въ вѣдѣніе кабинета и должна была составить планы для всѣхъ строеній Петербурга, казенныхъ и частныхъ, съ привѣтлѣмъ во вниманіе опасности отъ огня. По учрежденію о губерніяхъ, строеія казенныя и общественныя вѣдались казенными палатами. При Александрѣ I дѣла С. полиціи были возложены на министерство полиціи, а въ 1813 г. переданы въ министерство внутреннихъ дѣлъ, по департаменту государственнаго хозяйства и публичныхъ зданій; при министерствѣ былъ учрежденъ С. комитетъ, съ подчиненными ему С. экспедиціями въ городахъ. Въ 1832 г. С. часть гражданскаго вѣдомства была передана изъ вѣдѣній министерства внутреннихъ дѣлъ въ главное управленіе путей сообщенія, которое получило названіе главнаго управленія путей сообщенія и публичныхъ зданій. Взамѣнъ С. экспедицій при губернскихъ управленіяхъ были учреждены въ губерніяхъ губернскія и уѣздныя С. комиссіи, для ближайшаго завѣдыванія распорядительной и хозяйственной частью гражданскихъ сооружений, зависящихъ отъ губернскаго правленія, безразлично, производятся-ли постройки отъ казны, или на счетъ земскихъ повинностей, или изъ суммъ приказовъ общественного призванія, или изъ городскихъ доходовъ, или изъ частныхъ пожертвованій на пользу казны или общества. С. комиссіи не были учреждены въ Сиб. и Московской губерніяхъ, гдѣ существовали

особы С. установления; въ некоторыхъ губернскихъ и портовыхъ городахъ (Одессѣ, Таганрогѣ, Керчи) были оставлены, кромѣ того, С. комитеты, завѣдывавшіе исключительно отдѣльными порученными имъ зданіями. Въ каждомъ округѣ путей сообщенія было учреждено техническое отдѣленіе для разсмотрѣнія проектовъ и смѣтъ, осмотра зданій и освидѣтельствованія произведенныхъ построекъ. Въ 1865 г. завѣдываніе гражданскаго строительнаго частью было передано изъ главнаго управления путей сообщенія и публичныхъ зданій въ министерство внутреннихъ дѣлъ; С. коммиссія были упразднены и вмѣсто нихъ учреждены при губернскихъ и областныхъ правленіяхъ С. отдѣленія. С. отдѣленіемъ управляетъ губернской инженеръ, состоящій членомъ общаго присутствія губернскаго правленія, наравнѣ съ совѣтниками; помощникомъ его состоитъ губернской архитекторъ; при отдѣленіи полагаютъ младшіе инженеръ и архитекторъ и пѣкоторое число дополнительныхъ техникумовъ. На обязанности С. отдѣленія лежитъ составленіе и разсмотрѣніе проектовъ, смѣтъ и кондицій, производство работъ, а также освидѣтельствованіе и повѣрка отчетовъ по нимъ. На С. отдѣленіе перешли, за пѣкоторыми изъятіями, обязанности, лежавшія на С. коммиссіяхъ. Изъ С. отдѣленія вносятся въ общее присутствіе дѣла, которыя касаются не одной общественной, но вмѣстѣ и хозяйственной части. Для разсмотрѣнія техническихъ вопросовъ, въ разрѣшеніи которыхъ встрѣтятся затрудненія, составляется особое присутствіе изъ наличныхъ техникумовъ С. отдѣленія, въ которое, по усмотрѣнію губератора, могутъ быть приглашаемы и находящіяся въ городѣ посторонніе техники. Зданія и всякаго рода сооруженія, устраиваемыя и содержимыя на суммы общественныя — сословія, городовъ, губернскихъ и земскихъ сборовъ, а также капиталовъ приказовъ общественаго призрѣнія,—подчиняются С. отдѣленіямъ только въ техническо-полицейскомъ отношеніи, на одинаковыхъ началахъ съ частными постройками. Для завѣдыванія технической частью разныхъ гражданскихъ сооруженій въ губерніяхъ при министерствѣ внутреннихъ дѣлъ учрежденъ особый техническо-строительный комитетъ. Въ случаяхъ, представляющихъ особыя техническія затрудненія, министръ можетъ разрѣшить приглашеніе въ комитетъ какъ постороннихъ извѣстныхъ архитекторовъ, такъ и другихъ лицъ, специально знакомыхъ съ потребностями того или другаго рода сооруженія, а равно передачу проектовъ и плановъ на заключеніе министерства путей сообщенія или академіи художествъ, смотря по роду сооруженія. Особыя правила о С. части дѣйствуютъ въ Иркутскомъ и Приамурскомъ генералъ-губернаторствахъ, а также въ губерніяхъ Тобольской и Томской. Съ изданіемъ городского положенія 1870 г., городскихъ думамъ было предоставлено право издавать обязательныя постановленія по С. части. Городскія управы выдають разрѣшенія на постройки и наблюдаютъ за правильнымъ ихъ исполненіемъ. Въ 1879 г. предоставлено зем-

скимъ собраніямъ право изданія обязательныхъ постановленій о постройкахъ въ селеніяхъ. До изданія такихъ мѣстныхъ постановленій городскими думами и земскими собраніями дѣйствуютъ временныя правила по С. части въ городахъ (изданы миномъ внутр. дѣлъ въ 1871 г.), въ С.-Петербургѣ и Москвѣ (изд. въ 1875 г.) и въ селеніяхъ (изд. въ 1879 г.). Нынѣ дѣйствующій «Сводъ учреждений и уставовъ строительныхъ» (изд. 1857 г. съ продолженіемъ 1893 г.) состоитъ изъ слѣдующихъ раздѣловъ: учрежденіе для управленія С. частью, уставъ о зданіяхъ казенныхъ, уставъ о зданіяхъ церковныхъ и иныхъ молитвенныхъ, уставъ о зданіяхъ общественныхъ, положенія объ устройствѣ улицъ, площадей, мостовъ и тротуаровъ въ городахъ, правила о частныхъ зданіяхъ въ городахъ, о строеніи въ селеніяхъ. Казенныя зданія подлежатъ вѣдѣнію С. отдѣленій, но съ цѣлымъ рядомъ исключеній; они строятся по утвержденнымъ образцовымъ чертежамъ; при болѣе или менѣе значительныхъ постройкахъ составляются особые временныя комитеты, самая-же постройка производится или подряднымъ способомъ съ торговъ, или хозяйственнымъ образомъ, или смѣшаннымъ — отчасти подряднымъ и отчасти хозяйственнымъ способомъ; при производствѣ казенныхъ построекъ установлено свидѣтельство работъ срочное, внезапное и окончательное; для производства работъ существуетъ «урочное положеніе». Особыя правила установлены для постройки тюремъ и карантинныхъ зданій. Церкви православныя строятся съ разрѣшенія начальства, а въ извѣстныхъ случаяхъ — и съ синода. При постройкѣ или поправкѣ церквей въ столицахъ, а также церквей древнихъ, т. е. построенныхъ не позже начала XVIII в., или замѣчательныхъ по здѣчеству или историческимъ воспоминаніямъ, планы и фасады представляются на утвержденіе синода, а въ нѣкоторыхъ случаяхъ — и на Высочайшее благоусмотрѣніе. Постройка домовыхъ церквей разрѣшается епархіальными архіереями, а въ столицахъ — съ Высочайшаго соизволенія. При постройкѣ христіанскихъ церквей иностранныхъ исповѣданій требуется предварительное разрѣшеніе департамента духовныхъ дѣлъ иностранныхъ исповѣданій. Еврейскія синагоги и молитвенныя школы вновь учреждаются лишь съ разрѣшенія губернскаго начальства, при чемъ число школъ должно находиться въ установленномъ соотношеніи къ числу жителей. Построеніе новыхъ местой допускается по представленіямъ отъ приходовъ магметанскаго духовному начальству, съ утвержденія губернскаго начальства. Въ гор. С.-Петербургѣ фасады церквей и молитвенныхъ домовъ разныхъ исповѣданій должны быть представляемы на благоусмотрѣніе Государя Императора. Особыя правила существуютъ для постройки общественныхъ зданій — гостинныхъ дворовъ, городскихъ амбаровъ, помѣщеній для ночныхъ сторожей, построекъ для военнаго караула, а также заведеній приказовъ общественаго призрѣнія, больницъ, богадѣленъ, сиротскихъ домовъ и

т. д.; въ СПб. фасады зданій и сооружений, имѣющихъ общественное значеніе, представляются на благоустрѣніе Государя. Всѣ частныя постройки въ городахъ должны быть согласованы съ утвержденнымъ планомъ города. До послѣдняго времени фасады частныхъ построекъ въ С.-Петербурѣ, выходящія на всѣ почти главныя улицы, требовали утвержденія Высочайшей властью; теперь такое утвержденіе требуется лишь для части Невскаго проспекта, для Большой Морской улицы и для части набережной р. Невы. Всякаго рода зданія, предназначаемыя для пользования публики, допускаются къ устройству лишь по утвержденіи проектовъ ихъ (плановъ, фасадовъ и разрѣзовъ) губернскими С. начальствомъ, а въ нѣкоторыхъ случаяхъ—техническо-строительнымъ комитетомъ министерства внутреннихъ дѣлъ. Тамъ, гдѣ городское положеніе не введено въ дѣйствіе, утвержденіе плановъ и фасадовъ частнымъ зданіямъ и вообще разрѣшеніе на перестройки принадлежатъ генералъ-губернаторамъ, а гдѣ ихъ нѣтъ—С. отдѣленіямъ губернскихъ правленій; лишь постройка въ уѣздныхъ городахъ деревянныхъ домовъ по нормальнымъ чертежамъ, а также мелочныя поправки въ существующихъ домахъ разрѣшаются городскими архитекторами, а если ихъ нѣтъ—полицейскими управленіями. Общія правила С. устава о постройкѣ частныхъ домовъ весьма немногочисленны: предписываются лишь нѣкоторыя предосторожности на случай пожаровъ; требуется выполнять существующія для архитекторовъ правила просушки новыхъ стѣнъ, сроки штукатурки и т. д., при устройствѣ балконовъ и террасъ рѣшетки дѣлать желѣзныя или чугунныя; для С.-Петербурга установлены правила относительно высоты зданій; существуютъ также правила о деревянныхъ постройкахъ въ городахъ и друг. Главнѣйшія правила С. полиціи въ городахъ содержатся въ обязательныхъ постановленіяхъ городскихъ думъ. Въ С.-Петербурѣ такія обязательныя постановленія по С. части были изданы въ 1882 г., обязательное постановленіе по устройству и содержанію театровъ, црковъ и залъ для общественныхъ собраній—въ 1886 г., объ устройствѣ общественныхъ бань—въ 1879 г., правила устройства простыхъ ретрадныхъ мѣсть, ватерклозетовъ, выгребовъ, сточныхъ трубъ и хранилищъ для домашнихъ отбросовъ—въ 1889 г. Въ Москвѣ обязательныя постановленія по С. части изданы городской думой въ 1889 г. (дополн. въ 1892 г.). На устройство въ городахъ фабрикъ и заводовъ испрашивается разрѣшеніе на основаніи правилъ устава о промышленности. Вѣтхія постройки въ городахъ свидѣлствуются мѣстной полиціей, которая понуждаетъ возстановлять опасныя строенія, угрожающія надеіемъ. Городское общественному управленію и полиціи предоставляется, независимо отъ возбужденія судебного преслѣдованія за такія упущенія по содержанію недвижимаго имущества, которая угрожаютъ народному здоровью или общественной безопасности, безотлагательно принимать на счетъ владѣльца, не ожидая судебного приговора о его виновно-

сти, необходимыя мѣры къ устраненію обнаруженнаго упущенія, если самъ владѣлецъ не исправитъ его къ назначенному сроку. Это правило не распространяется на такія нарушенія С. устава, которыя влекутъ за собою сломку, переносъ или исправленіе зданій: къ такимъ дѣйствіямъ администрація приступаетъ лишь во исполненіе судебного приговора, вошедшаго въ окончательную законную силу, а до возобновленія приговора принимаетъ лишь предохранительныя мѣры, необходимыя для огражденія общественной безопасности и народнаго здоровья. Суммы, затраченныя на принятіе вышеуказанныхъ мѣръ, взыскиваются судебнымъ порядкомъ, при чемъ онѣ подлежатъ возмѣщенію преимущественно передъ всѣми прочими долгами владѣльца, наравнѣ съ казенными недоимками. Немногочисленны и имѣющіяся въ С. уставѣ правила о строеніи въ селеніяхъ; въ дополненіе къ нимъ издаются земскими собраніями особыя мѣстныя постановленія; гдѣ ихъ нѣтъ, тамъ дѣйствуютъ временныя правила 1879 г. Наконецъ, существуютъ особыя правила о постройкѣ станціонныхъ домовъ и временныя правила по С. части для купальныхъ мѣсть побережья Рижскаго залива въ Лифляндской губ., утвержденныя министромъ внутр. дѣлъ по предварительному согласенію съ министромъ земледѣлія и госуд. имуществъ. Ср. v. Rönne, «Baupolizei des Preussischen Staates» (2 изд., 1872); Baltz, «Preussisches Baupolizeirecht» (1897); v. Schmieder, «Württemberg. Bauordnung» (1896); Guillaume, «Traité pratique de voirie urbaine» (1876); J. Simon, «English Sanitary institutions in their development and political and social relations» (2 изд., 1897).

Строительныя общества (building societies, Baugenossenschaften, associations de construction)—имѣютъ своей задачей содѣйствовать удовлетворенію жилищной потребности населенія затратой капиталовъ на сооруженіе новыхъ или улучшеніе старыхъ зданій. Подъ это опредѣленіе подходятъ какъ С. общества, которыя удовлетворяютъ жилищную потребность своихъ собственныхъ членовъ затратой на указанную цѣль образованнаго путемъ сбереженій капитала, такъ и акціонерныя домостроительныя общества современнаго типа, которыя преслѣдуютъ чисто спекулятивныя цѣли, удовлетворяютъ жилищную потребность тѣхъ, кто лучше оплачиваетъ затраченный на эти предпріятія капиталъ. До недавняго прошлаго существовали исключительно С. общества первой категоріи. Родины ихъ является Англія. Первообразъ ихъ появился еще въ концѣ XVIII в. въ Бирмингемѣ, гдѣ сдѣланъ былъ первый опытъ пріобрѣтенія, на вклады членовъ одного общества, земельного участка для сооруженія на немъ зданій, поступившихъ въ собственность его членовъ. Это общество само же занималось и возведеніемъ построекъ. Значительный толчокъ развитію С. обществъ, основанныхъ на началѣ взаимопомощи, дало шотландское строительное общество, возникшее въ Кёркюдритъ въ 1815 г. Оно послужило прототипомъ для цѣлаго ряда товариществъ, поставившихъ себѣ цѣлю содѣйствовать при-

обрѣтенію каждымъ изъ его членовъ особаго дома. Очередь опредѣлялась по жребію. Сначала въ составъ такого товарищества входили лица, которыя преслѣдовали одну цѣль — путемъ постоянныхъ періодическихъ (обыкновенно ежемѣсячныхъ) взносовъ приобрести домикъ. Съ теченіемъ времени въ составѣ членовъ образовались двѣ категоріи — вкладчики и заемщики, т. е. лица, желающія помѣстить выгодно свои маленькія сбереженія, подъ процентъ выше закономъ дозволеннаго. Всѣ эти общества состояли изъ точно опредѣленнаго количества членовъ, носили характеръ взаимности и были созданы на извѣстный періодъ времени. Это такъ называемая временныя общества (terminating Societies). Закономъ 1836 г. (Act of Benefit Building Societies) впервые дозволено образованіе товариществъ, имѣющихъ цѣлью содѣйствовать своимъ членамъ въ приобретеніи домовъ на капиталъ, состоящій изъ ихъ паевъ (не выше 150 фн. стерл.), образуемыхъ путемъ періодическихъ взносовъ (не выше 20 шилл.). Распространивъ на С. общества дѣйствіе закона объ обществахъ взаимопомощи, законъ 1836 г. установилъ и для нихъ обязательную регистрацію, сопряженную съ приобретеніемъ ими особахъ привилегій, но за ними не были признаны права юридическаго лица. Отвѣтственность членовъ осталась по прежнему неограниченной. Не имѣли они права заключать займы. Отсутствіе надлежащихъ математическихъ таблицъ для опредѣленія въ каждый данный моментъ соотношенія суммы періодическихъ поступленій отъ членовъ и выданныхъ имъ въ заемъ денегъ, уплата вкладчикамъ несообразно высокаго процента, не оправдывавшагося установленнымъ размѣромъ годичнаго погашенія занятой членомъ суммы, построение всего плана веденія дѣлъ общества на непрерывномъ доходномъ помѣщеніи его капитала имѣли послѣдствіемъ разстройство дѣлъ этихъ обществъ, а въ нѣкоторыхъ случаяхъ — даже полное крушеніе. Вслѣдствіе накопленія недоимокъ и значительности потерь паи не могли достигать своего полнаго размѣра къ предполагаемому сроку существованія даннаго общества. Это ставило членовъ въ необходимость производить взносы на образованіе пая въ теченіе болѣе продолжительнаго времени и нести такимъ образомъ болѣе значительныя матеріальныя жертвы. Столь ненормальный порядокъ вещей пріестекалъ главнымъ образомъ отъ недостатка средствъ общества въ первые годы послѣ его устройства и отъ ихъ несоразмѣрнаго обилія въ послѣдніе годы его существованія. Устраненіе этого недостатка требовало дозволенія обществамъ заключать займы у членовъ. Такое право было признано за ними рѣшеніемъ лордъ-канцлера въ 1869 г. Законъ 1874 г. разрѣшилъ обществамъ заключать займы путемъ выпуска акцій, подлежащихъ погашенію въ зависимости отъ состоянія свободной наличности. Введена ограниченная отвѣтственность членовъ. Законъ этотъ предвидѣть устройство не только временныхъ, но и постоянныхъ С. обществъ. Постоянныя С. об-

щества стали возникать уже въ 40-ыхъ годахъ и постепенно вытѣсняли временныя. Ненормальнымъ было, прежде всего, обязательное закрытіе временныхъ обществъ послѣ удовлетворенія жилищной потребности опредѣленнаго, тѣснаго круга лицъ. Необходимости одновременнаго платежа всѣхъ періодическихъ взносовъ лицомъ, которое вступало въ члены спустя нѣкоторое время послѣ открытія С. обществомъ своихъ операцій, фактически преграждала доступъ въ общество новымъ элементамъ. Обязательность полученія изъ общества ссуды была крайне невыгодна для того, кто вступалъ въ общество единственно изъ-за доходаго помѣщенія своихъ сбереженій. Всѣ эти недостатки подготовили почву для возникновенія постоянныхъ С. обществъ, которыя и признаны закономъ 1874 г. Законъ этотъ, однако, оставилъ широкій просторъ для различныхъ злоупотребленій, послѣдствіемъ которыхъ былъ крахъ многихъ обществъ, вызвавшій изданіе новаго закона 1894 г. Нынѣ существующія въ Англіи С. общества, вопреки ихъ названію, не занимаются сами сооруженіемъ домовъ для своихъ сочленовъ: они пѣютъ лишь цѣлью образовывать, путемъ періодическихъ взносовъ своихъ членовъ, капиталъ для выдачи ссудъ членамъ общества подъ залогъ недвижимаго имущества. Очередь полученія ссуды изъ кассы опредѣляется или по жребію (Ballot Soc.), или продажей ея съ публичнаго торга (Sale Soc.). Система премій, изданна заведенная, давала обществу возможность получать по своимъ ссудамъ процентъ болѣе узаконеннаго. Самый размѣръ преміи или бываетъ точно установленъ, или опредѣляется состояніемъ конкурентовъ на публичномъ торгу. Размѣръ ссуды опредѣляется въ зависимости отъ числа паевъ: выдачъ въ видѣ ссуды поддежитъ такая именно сумма, которая, вмѣстѣ съ процентами, можетъ быть погашена періодическими взносами сочлена. Она обыкновенно составляетъ $\frac{3}{4}$ или даже $\frac{7}{8}$ пая и даетъ возможность по истеченіи 12—14 л. приобрести домъ въ собственность. Членъ, не получившій ссуды, можетъ потребовать обратно свой пай съ выросшими на него процентами. Оборотныя средства строительныхъ обществъ образуются въ настоящее время не только изъ членскихъ взносовъ и спеціальныхъ займовъ, но и изъ процентныхъ вкладовъ отъ 1 шилл. до 2000 фн. Плата по нимъ отъ 4 до 5 процентовъ. С. общества предоставляютъ право требовать возврата даже значительныхъ вкладныхъ суммъ безъ предварительнаго увѣдомленія. Въ нѣкоторыхъ обществахъ, какъ постоянныхъ, такъ и временныхъ, вклады составляютъ главную статью оборотныхъ средствъ. Временныя общества утрачиваютъ, такимъ образомъ, свой прежній исключительно-взаимный характеръ. Продолжая существовать, благодаря простотѣ и дешевизнѣ своей администраціи, главнымъ образомъ среди рабочаго класса, временныя общества, не смотря на численное преобладаніе, отступаютъ теперь на задній планъ предъ постоянными, превратившимися въ чисто банковыя учрежденія. Вступленіе и

выходъ членовъ во всякое время совершенно свободны. Располагая значительными средствами, современные английскія постоянныя С. общества открываютъ строительный кредитъ въ размѣрѣ отъ одной до 6 тысячъ фн. стерл., а иногда даже до 20 тыс. Эти цифры доказываютъ, что строительныя общества этой категоріи служатъ къ удовлетворенію жилищной потребности не рабочихъ, а средняго класса. Участіе первыхъ въ этихъ обществахъ выражается лишь въ томъ, что они продолжаютъ вносить сюда свои сбереженія, за которыя получаютъ довольно высокой процентъ. Средства, поступающія отъ малыхъ вкладчиковъ, даютъ возможность открывать довольно значительный строительный кредитъ зажиточнымъ лицамъ. Еще болѣе значительнаго развитія и распространенія достигли С. общества въ Северо-Американскихъ Соединенныхъ Штатахъ, гдѣ они извѣстны подъ названіемъ: «Building and Loan Associations». Функции С. обществъ въ Соединенныхъ Штатахъ болѣе широки и разнообразны, чѣмъ въ Англіи. Они играютъ роль сберегательныхъ, заемныхъ, С. и даже страховыхъ учреждений. Группа лицъ, изъ которыхъ ни одно не обладаетъ достаточными средствами для постройки дома, образуетъ кооперацию. Всѣ производить равные взносы. Они ссужаются одному лицу для устройства дома, по накопленіи достаточной суммы (обыкновенно — 200 долл.). Очередь опредѣляется предложеніемъ наивысшей преміи на публичныхъ торгахъ. При отсутствіи соревнованія заемщикъ уплачиваетъ лишь номинальную сумму, на которую платить 6%. Вмѣстѣ съ платежемъ процентовъ по займу заемщикъ долженъ продолжать взносы для образованія своего пая. Приобрѣтенное имущество закладывается самому же обществу, ипотечное право котораго прекращается въ моментъ «созрѣванія» (matured) пая. Заемщикъ становится тогда полнымъ собственникомъ. Онъ можетъ уплатить занятую сумму и одновременно. Участникъ, лишенный возможности продолжать платежи, въ правѣ получить уплаченные деньги обратно вмѣстѣ съ нарощенными процентами. По порядку выпуска паяевъ С. общества въ Соедин. Штатахъ раздѣляются на 1) временныя (terminating), 2) общества съ системой серий (serial) и 3) постоянныя (permanet). Временныя общества представляли первоначальную форму С. обществъ и выпускали лишь одну серію паяевъ. При этой системѣ пайщики должны быть непременно и заемщиками; въ противномъ случаѣ капиталы остаются не помѣщенными, ибо общества этого типа производить всѣ свои операціи исключительно съ своими членами. Общества второй категоріи обязаны своимъ названіемъ тому, что выпускаютъ серіи въ опредѣленные промежутки времени (ежегодно или два раза въ годъ). Они не только постоянны, чѣмъ общества 3-го типа, которыя ихъ выпускаютъ по мѣрѣ требованія. Существеннаго различія между послѣдними двумя типами въ дѣятельности нѣтъ. Общества съ системой серий преобладаютъ. Нѣсколько отъ нихъ отлчается *Дейтоновская система*. Общества

этого типа, принимая членовъ во всякое время безъ производства платежей за истекшее время, выдаютъ займы по очереди, опредѣляемой временемъ поступленія требованій. С. общества подраздѣляются въ Соед. Штатахъ еще на 1) мѣстныхъ и 2) національных. Преимущество первыхъ — хорошей контролѣ и значительная экономія, вслѣдствіе отсутствія расходовъ коммисіонныхъ и др.; но національныя С. общества содѣлываютъ перемѣненію капиталовъ изъ мѣста, гдѣ они имѣются въ избыткѣ, въ мѣста, гдѣ ощущается недостатокъ. Эти общества — болѣе поздного происхожденія; къ 1893 г. ихъ было 240. а общее число С. обществъ — 5338. По даннымъ 5819 обществъ, представившихъ отчетъ, въ 1893 г. состояло въ нихъ членовъ 1745725 (въ томъ числѣ 307828 жнщ.). Среднее число членовъ на общество — 301 (отдѣльно для національныхъ обществъ — 1637). Общее число членовъ-заемщиковъ равняется 455411 (26,25%). Среднее число паяевъ отдѣльнаго члена — 7,5 съ среднею стоимостью въ 257,25 долларовъ (для національныхъ — 86,73 долл.). Средній размѣръ займа — 1120 долл. Члены этихъ обществъ приобрѣли 314755 домовъ (въ томъ числѣ члены мѣстныхъ обществъ — 290803). Только 8709 приобретателей оказались неисправными въ погашеніи долговъ, при чемъ общества понесли потери въ размѣрѣ 449599 долл. Приведенныя данныя приобретаютъ особенное значеніе въ виду того, что членами этихъ обществъ состоятъ въ значительной мѣрѣ люди трудящагося класса (ремесленники, рабочіе и др.). Въ національныхъ обществахъ они составляютъ 54%, въ мѣстныхъ — 70%. — На европейскомъ континентѣ С. общ. получили значителное развитіе въ Даніи. Они возникли здѣсь впервые въ 60-ые годы и существуютъ теперь въ цѣломъ рядѣ городовъ. Первое мѣсто среди нихъ занимаетъ копенгагенскій рабочій строительный союзъ, построенный до 1898 г. 1087 домовъ цѣной въ 3322517 кронъ. По исправномъ платежѣ взносов въ теченіе 20 лѣтъ дома эти переходятъ въ полную собственность. Всякій членъ, который въ теченіе 10 лѣтъ не получилъ права на домикъ по жребію, можетъ истребовать сумму своихъ взносовъ обратно. Въ 1897 г. возникъ въ Копенгагенѣ второй рабочій строительный союзъ для сооруженія зданій съ наемными помѣщеніями. Благодаря плодотворной дѣятельности датскихъ С. общ. 200000 чел. (свыше 4% населенія) получили возможность удовлетворить свою жилищную потребность, въ томъ числѣ 13% немущихъ. Въ Даніи члены этихъ обществъ вербуются главнымъ образомъ изъ среды фабричныхъ рабочихъ, ремесленниковъ и мелкихъ служащихъ. — Туго развиваются С. общества въ Германіи, хотя уже въ 1860-хъ годахъ острая жилищная нужда была предметомъ обсужденія на рядѣ съѣздовъ и послѣднее много разъ указывали на необходимость поощренія устройства основанныхъ на самопомощи С. обществъ. Тѣмъ не менѣе до 1870 г. возникли лишь 3 С. общества. Въ 1871 г. ихъ существовало 17, въ 1875 г. — 52. Въ отличіе отъ английскихъ обществъ, германскія уже съ перваго періода ихъ существо-

ванія занимались непосредственно домостроительством или покупали готовые здания. Отсюда потребность въ одновременной затратѣ капиталовъ, которые рѣдко искали для себя помѣщенія въ этой отрасли хозяйственной дѣятельности. Это обстоятельство внушило Шульце-Деллау мысль о необходимости образования двухъ особыхъ обществъ, изъ коихъ одно было-бы построено на капиталистическомъ, а другое — на личномъ началѣ. Первое должно было заботиться о приобретѣнн или сооруженн зданн, второе — о побужденн членовъ къ накопленн, путемъ сбереженн, нужной для приобретѣнн дома суммы. Значительный толчекъ къ развитн С. обществъ и къ образованн строительныхъ союзовъ далъ законъ 1889 г., допускающн существованн обществъ взаимопомощн съ ограниченной ответственностью; но н онъ не устранилъ трудности добыванн обществами капиталовъ. Государство, посему, признало своею обязанностью оказать содѣйствн С. обществамъ. Въ 1895 г. состоялся въ Пруссн законъ объ отпускѣ изъ средствъ казначейства 5 милл. марокъ на улучшенн жилищъ служащихъ на казенныхъ фабрикахъ и заводахъ. Законъ 1898 г. ассигновалъ на тотъ же предметъ еще 5 милл. марокъ. Число С. обществъ въ Германн равнялось въ 1880 г. 36, въ 1885—33, 1890 г.—50, въ 1893 г.—101, въ 1897 г.—192, изъ которыхъ опубликовали отчетъ лишь 31, съ 8433 членами. Они построили 82 дома, въ томъ числѣ 35 съ 333 наемными квартирами. Дома эти обошлись въ 187313 мар. Паи членовъ составляли 1455998 мар. Эти общества располагали чуждымъ капиталомъ въ 7707767 мар. и запаснымъ фондомъ въ 235610 марокъ. При всей скромности достигнутыхъ результатовъ, С. общества и въ Германн являются наилучшимъ средствомъ къ удовлетворенн жилищной нужды рабочаго населенн. Въ другихъ европейскихъ государствахъ С. общества не получили значительнаго развитн. Во Францн сами рабоче мало проявили инициативы въ этомъ дѣлѣ. Особеннаго развитн достигло такъ наз. Immobilière d'Orléans (оно соорудило свыше 200 домовъ, цѣнностью свыше 2 милл. фр.) и Union foncière въ Реймсѣ (соорудило около 50 дом.). Большее распространенн получили во Францн С. общества, основанныя на капиталистическомъ началѣ. Въ 1898 г. во Францн было всего 25 С. обществъ и 11 товариществъ. Закономъ 1894 г. о дешевыхъ квартирахъ учреждены мѣстные комитеты, которые должны поощрять устройство дешевыхъ квартиръ. Дѣятельность ихъ объединяется подѣлствомъ нмннстерства торговлн «Высшимъ совѣтомъ для дешевыхъ квартиръ» (Conseil supérieur des habitations à bon marché). Не смотря на рядъ льготъ, предоставляемыхъ этимъ закономъ С. товариществамъ, онъ до сихъ поръ слабо воздѣйствовалъ на улучшенн жилищныхъ условий самими рабочими. Нѣсколько лучшихъ результатовъ достигли С. общества въ Италн. Здѣсь встрѣчаются строительно-производительныя товарищества—рабочня группы, по преемству каменщиковъ, которыя сами устраиваютъ дома для собственныхъ

нуждъ и для продажи другимъ рабочимъ. Особенной извѣстностью пользуются миланское и генуэзское товарищества. По даннымъ министерства земледѣяя, С. товариществъ въ Италн въ 1893 г. было 87. Въ Австрн, гдѣ возникла еще въ шестидесятые годы С. общества затратили значительные капиталы на устройство домовъ, экономическнй кризисъ 1873 г. имѣлъ послѣдствнемъ крушенн значительнаго ихъ числа. Въ настоящее время насчитываютъ 19 С. обществъ, изъ которыхъ только одно съ неограниченной ответственностью. Всѣ жилья приобретаютъ обитаемое нмн здание на правѣ общей собственности, которое можетъ быть обезпечено за каждымъ изъ нихъ записью въ ипотечную книгу. У насъ въ Россн С. общества не получили почти никакаго развитн. Капиталы приносить еще слишкомъ высокую прибыль и могутъ выгодно быть помѣщены въ различныхъ промышленныхъ предпрннмняхъ, вслѣдствн чего ихъ не обращаютъ на сооруженн домовъ для трудящихся классовъ. Среди послѣднихъ идея о возможности удовлетворенн своей жилищной нужды, путемъ обязательныхъ сбереженн въ основанномъ на принципѣ самопомощн обществѣ, слишкомъ слабо распространена, чтобы вызвать дѣятельную инициативу въ этомъ направленн. Были, впрочемъ, отдѣльныя попытки капиталистовъ затратить капиталы въ С. дѣло (напр. мѣское домостроительное общество). Все, что сдѣлано въ дѣлѣ улучшенн жилищныхъ условий трудящихся классовъ, или обязано своимъ осуществленнемъ инициативѣ нѣкоторыхъ фабрикантовъ, устройствыхъ помѣщенн для своихъ рабочихъ, или носить благотворительный характеръ. Между тѣмъ, жилищная нужда во многихъ городахъ приняла уже характеръ остраго хроническаго бедствн. Съ другой стороны, едва-ли можетъ подлежать сомнѣнн, что рабочн, въ которомъ вырабатывается способность путемъ сбереженн обезпечить правильное удовлетворенн жилищной потребности и даже приобретѣнн собственнаго дома, представляетъ большую цѣнность, какъ человекъ, какъ членъ общества, семьи и государства. Нельзя разсчитывать, чтобы С. обществамъ удалось превратить всѣхъ рабочихъ въ собственниковъ домовъ, но они во всякомъ случаѣ способствуютъ улучшенн жилищныхъ условий по крайней мѣрѣ той части рабочихъ, которая дѣлательно стремится улучшить свое положенн собственными силами и средствами. Далеко не безплодны, съ этой точки зрѣнн, даже тѣ С. общества, которыя не покоятся на принципѣ взаимопомощн, а имѣютъ характеръ кредитныхъ учрежденн.

Литература. Seymour Dexter, «A treatise on cooperative savings and loans associations» (1881); H. Rosenthal, «Building and loan associations»; Wright, «Annual report of the commissioners of labor» (1894); William Willoughby, «Building and loan associations» («Department of Social Economy for the United States Commission to the Paris Exhibition of 1900»); E. Sluster, «Building Societies» («Diction. of polit. econ.» т. 1); Plener, «Englische Baugenossenschaften» (1873); Braemer, «Ueber Häuserbau-

genossenschaften»; Н. Crueger, «Die Erwerbs- u. Wirtschaftsgenossenschaften in den einzelnen Laendern» (1892); его же, «Der heutige Stand der deutschen Genossenschaften» (1898); его же, «Baugenossenschaften» («Hdw. d. Stw.», вып. 6); Schneider, «Handbuch für Baugenossenschaften» (1899); А. Raffalowich, «Le logement de l'ouvrier et du pauvre» (1887); Mallet, «Des modifications apportées au code civil en matière de partage successoral par la loi du 30 nov. 1894» (1897); «Rapports du conseil supérieur des habitations à bon marché» (Par.).

Г. Бьяловский.

Строй (вообще въ тактикѣ)—правильное размѣщеніе людей какой-нибудь части войскъ, сообразно назначенію ея, для дѣйствія, ученія, маневровъ и во время похода и битвы. Разныя порядки С., равно какъ правила для перехода изъ одного порядка въ другой, опредѣляются уставами.

Строй (музык.)—сообщеніе звукамъ инструментовъ постоянной точной высоты, опредѣляемой установленнымъ въ акустикѣ числомъ колебаній въ секунду. Исходною точкой для настраиванія инструментовъ служитъ нота *la* въ первой октавѣ. Высота этого звука въ разные времена опредѣлялась различно, въ зависимости отъ числа колебаній. Въ Парижѣ у Люлли (въ 1680) *la* имѣло 808 простыхъ колебаній, у Глюка въ Парижѣ (1774)—820, въ Петербургѣ (1796)—872, въ Берлинѣ (1839)—874, въ Дрезденѣ (1861)—892. Въ этомъ рядѣ чиселъ виденъ какъ бы термометръ возрастающаго музыкальнаго С. Точное опредѣленіе высоты полезно для голосовъ и инструментовъ и имѣетъ свозначеніе въ художественномъ отношеніи. Въслѣдствіе этого музыканты часто стремились къ установленію повсемѣстнаго нормальнаго С. Въ 1834 г. собраніе естествоиспытателей въ Штутгартѣ, по предложенію Штейблера, признало, что для акустики высота звука *la* въ первой октавѣ въ 880 простыхъ или 440 полныхъ (т. е. двойныхъ) колебаній въ секунду должна считаться неизмѣнною. При настраиваніи инструментовъ пользуются камертономъ (см.), дающимъ звукъ *la* установленной высоты. Международной конференціей въ Вѣнѣ въ 1855 г. установленъ камертонъ, дающій звукъ *la* въ 435 полныхъ, т. е. двойныхъ колебаній въ секунду. Этотъ камертонъ принятъ и въ Россіи. С. можно считать также тональностью (см. Ладь).

Н. С.

Строй флота—см. Флотъ.

Стройновскіе—дворянскій родъ, герба Стрѣма, происходящій изъ Краковской земли и восходившій къ половинѣ XVI в. Валеріанъ Венедиктовичъ С. († 1831), носившій титулъ графа, былъ сенаторомъ. Родъ С. внесенъ въ VI ч. род. кн. Волынской, Минской и Подольской губ.

Строка въ музыкѣ—современная пятилинейная система.

Строкинъ (Михаилъ Порфиріевичъ, ум. въ 1887 г.)—духовный композиторъ, сынъ кронштадтскаго протоіерея, воспитанный свб. дух. академіи. Хоръ городскихъ церквей въ Кронштадтѣ въ 1889 г. издалъ нѣкоторыя «Духовно-музыкальныя сочиненія» С., а при

жизни С. былъ напечатанъ дуэтъ: «Бѣлѣтъ парусъ одинотій». Немного написанное имъ обнаруживаетъ несомнѣнно выдающееся музыкальное творчество, прошедшее хорошую школу. Музыка С. проникнута строгимъ единствомъ, вполнѣ отвѣчаетъ своему предмету, чужда какихъ-либо крайностей, обыкновенно спокойна и часто трогаетъ сердце. См. «Церковный Вѣстникъ», 1889, № 43.

Строльняиъ (Алексій Петровичъ)—горный инженеръ, писатель (1811—98); образование получалъ въ горномъ кадетскомъ корпусѣ; въ 1860-хъ гг. принималъ дѣятельное участіе въ трудахъ комиссіи по освобожденію крестьянъ; съ 1870 по 1880 г. былъ членомъ горнаго совѣта и горнаго ученаго комитета. Написалъ рядъ статей въ «Горномъ Журналѣ» и цѣнное изслѣдованіе о «постепенномъ ходѣ горнаго дѣла въ Россіи».

Строма—островъ, основа тканя, въ который заложены тѣ или другіе спеціальные клѣточные элементы или соки тѣла—кровь или лимфа.

Строма (Stroma)—спеціальное образованіе, состоящее изъ болѣе или менѣе густого сплетенія гифъ и служащее для охраненія споровыхъ вѣстнаницъ и нѣкоторыхъ грибовъ. Строеіе С. (иначе *ложье*) довольно мало еще изучено. Въ общемъ можно отличить два типа: первый, когда С. состоитъ исключительно только изъ сплетенныхъ мнѣдиальныхъ гифъ (Hyroxyloп, Xylaria, Hyromyces, Lasiohotrys) и второй, когда оиъ состоитъ изъ тканей субстрата болѣе или менѣе преобразованныхъ подъ вліяніемъ грибныхъ гифъ (Valsa, Diatrophe). Въ этомъ последнемъ случаѣ субстратъ иногда весьма мало измѣняется и бываетъ нерѣдко довольно трудно установить присутствіе С. За немногими исключеніями (когда С. имѣетъ войлочное строеіе какъ у Hyromyces или состоитъ изъ почти неизмѣннаго субстрата) С. первого и второго типа весьма близко подходить къ сплериціямъ (см.) и представляють то же строеіе, то есть плотную кутинизированную оболочку (черную, бурую, красную или синюю) и болѣе мягкую, обыкновенно бѣловатую или сѣрую сердцевину. Есть даже случаи, когда самъ сплерицій становится С. и образуетъ въ своей средѣ вѣстнаница. С. существуетъ только у сумчатыхъ, особенно у пиренициетовъ, гораздо рѣже у дискомицетовъ (Rhytisma). Его форма и окраска весьма различны: красной и округлой у Nectria, черной и плоской у Rhytisma, полшаровидный и буроватый у Hyroxyloп, коралловидный у Xylaria, булавовидный у Cordyceps, шаровидный и на ножкѣ у Claviceps (см. Спорынья). Споровыя вѣстнаница, т. е. перитечи и апотеци, лежатъ либо на поверхности С. (Lasiohotrys, Nectria), либо болѣе или менѣе погруженные въ нее, выступающія только вершинами (Xylaria, Hyroxyloп, Valsa, Diatyro). Конидіальныя стадіи нѣкоторыхъ сумчатыхъ также заключены въ С. (Cytozpora—конидіальная стадія Valsa, Placosphaeria—конидіальная стадія Dothidea) или образуются на поверхности С. до появленія перитечей (Hyroxyloп, Xylaria, Nectria).

А. Лч.

Стромилловъ (Николай Семеновичъ)—библиографъ (1842—94); учился въ Константиновскомъ межевомъ институтѣ, позже служилъ мировымъ посредникомъ во Владимирской губ., былъ членомъ владимірской губ. земской управы, непрелымнымъ членомъ владимірскаго губ. по крестьянскимъ дѣламъ присутствія и Александровскимъ предводителемъ дворянства. Главные его труды: «Володимирщина. Рисписъ печатно и издавано о Владимирской епархіи и губерніи» (Влад., 1884); «Александрова слобода» (М., 1884); «Русская литература скотоводства за послѣднія 40 лѣтъ» (СПб., 1870); «Русская литература по скотоводству за послѣднія 100 лѣтъ» (СПб., 1872); «Святій преподобный Стефанъ, игуменъ Махришскій» (Влад., 1890); «Лукіанова пустынь» (Влад., 1894). Послѣ С. осталось цѣнное собраніе печатныхъ матеріаловъ о Владимирской губ.

Стромилловъ (С.)—писатель; помѣщалъ стихотворенія въ «Атеней» (1830), «Московскомъ Наблюдателѣ» (1836—38), «Сынѣ Отечества» (1838—39), «Литер. Приб. къ Рус. Инв.» (1837—39), «Отч. Зап.» (1839), «Литер. Газетѣ» (1837), «Современникѣ» (1839) и «Библиотекѣ для Чтенія» (1839).

Стромилловы—дворянскій родъ, происходящій, по фамильному преданію, изъ Литвы, отъ рода Струмяло (см.). Алексѣй С., дьякъ вел. кн. Василя Дмитриевича, писалъ его духовную грамоту въ 1424 г. Дьякъ Феодоръ С. былъ казненъ въ 1497 г., за совѣтъ князю Василию, сыну Иоанна III, убраться изъ Москвы, захватить казну и погубить кн. Дмитрія Иоанновича. О Николаѣ Семеновичѣ С.—см. выше. Иванъ Николаевичъ С. былъ (1875—82) комендантомъ въ Кронштадтѣ. Родъ С. внесенъ въ род. кн. Владимирской, Тверской, Московской, Новгородской и Тамбовской губ.

Стромынка или *Стромынский торговый трактъ*—старинный путь, шедшій изъ Москвы чрезъ гг. Юрьевъ Польскій и Суздаль въ г. Владимиръ. Эта дорога соединяла Московскую Русь съ Суздальскою. Хотя она шла круглымъ путемъ, но пользовалась въ старину большою извѣстностью, такъ какъ не была тревожима никакими вѣшними врагами. Вплоть до вѣдствія Москва и Владимиръ соединились болѣе прямымъ трактомъ, чрезъ г. Богородскъ, извѣстнымъ подъ названіемъ «Владимірки». Названіе С. произошло отъ большого селенія Стромыня, лежащаго на этомъ пути въ Богородскомъ у. Московск. губ., близъ границы Покровск. у. Владимирск. губ. Въ настоящее время и С., и Владимирка утратили свое значеніе, вслѣдствіе проведенія желѣзно-дорожныхъ путей и измѣнившихся экономическихъ условій.

Стромынской-Успенской-Троицкой-Дубенской мужской монастырь—нынѣ часовня и старое кладбище с. Стромыни, Московской губ., Богородскаго у. Основанъ въ XIV в. преп. Сергіемъ Радонежскимъ, по случаю побѣды вел. кн. Дмитрія Донскаго надъ татарами. Упраздненъ въ 1764 г.

Строминъ (Александръ Ивановичъ, 1827—89)—соціологъ; сынъ крѣпостного князей

Юсуповыхъ; получилъ образованіе на истор.-филолог. фак. кіевскаго университета, былъ учителемъ гимназіи въ Нѣжинѣ и Полтавѣ, принималъ дѣятельное участіе въ устройствѣ полтавской женской гимназіи, которая вначалѣ была основана на исключительно даровымъ трудѣ преподавателей. Высланный въ началѣ 60-хъ годовъ въ Шенкурскъ, С. написалъ тамъ первое свое сочиненіе: «Исторія и методъ», а по возвращеніи въ Петербургъ издалъ второе: «Политика какъ наука» (СПб., 1872). Былъ послѣдовательно присяжнымъ повѣреннымъ въ СПб., мировымъ судьей въ Витебской губ., предсѣдателемъ съѣзда мировыхъ судей въ Царствѣ Польскомъ, юрисконсультомъ министерства путей сообщенія и, наконецъ, членомъ совѣта министра. Кромѣ вышеуказанныхъ сочиненій С. написалъ «Историю обществности» (1886) и для народнаго чтенія, подъ псевдонимомъ «Ивановъ», «Природа и люди. Разказы о землѣ и о небѣ» (6 изд. СПб., 1896). С. придерживается механической теоріи общества. По его взгляду, строеніе общества есть чисто пирамидальное: для удобнѣшаго разсвѣненія пробѣгаемой среды по закону механики требуется, чтобы тѣло было обращено въ сторону движенія наименьшею своею поверхностью, а для сообщенія тѣлу наименьшей или наиболѣе острой поверхности геометрія не знаетъ иной фигуры, кромѣ пирамидальной. Съ другой стороны, безъ широкаго и неподвижнаго основанія внизу нѣтъ, по законамъ физики, устойчивости предмета. Разсмотрѣвъ въ подробности вертикальное строеніе общества, какое необходимо по законамъ механики, С. находитъ, что горизонтальное строеніе есть круговое; онъ даже чертитъ схему этого всеобщаго механизма, къ которой, кромѣ геометрическаго соображенія, ведетъ и физическое. Такъ какъ перемѣщеніе центра тяжести на периферію грозитъ нарушеніемъ равновѣсія. Географическій механизмъ совершенно гармонизируетъ съ историческимъ. С. строить круговую теорію общества, по которой одна и та же особь можетъ одновременно входить въ составъ нѣсколькихъ общественныхъ союзовъ; эти союзы представляютъ изъ себя концентрические круги (семья, община, государство). Ср. Спасовичъ, «Опытъ построенія соціологіи» («Вѣстникъ Европы», 1873, № 4); Н. Михайловскій, «Аналогическій методъ въ общественной наукѣ» («Сочиненія», т. I, изд. 1896 г.); Н. Карѣевъ, «Чѣмъ должна быть теорія прогресса» («Русск. Богатство», 1886).

Стронціановые сахараты—см. Сахараты и Сахаръ (производство).

Стронціанъ ѣдкій Sr(HO)²—см. Стронцій.

Стронцій (Strontium)—химическій элементъ, принадлежащій къ группѣ щелочноземельныхъ металловъ. Химическій знакъ—Sr, атомный вѣсъ 86,95 (H=1). Названіе получалъ отъ мѣстечка Strontian въ Argyleshire (Англія), гдѣ впервые (1787) былъ найденъ минералъ *стронціанитъ*, принятый сперва за вѣтеритъ, но вскорѣ признанный самостоятельнымъ (Crawford и Cruickshanks, 1790)

Въ 1792 г. Норе одновременно съ Клапротомъ, а также Кирванъ и Гитгинсъ доказали, что въ составъ стронцианита входитъ новый элементъ. Въ природѣ С. встрѣчается въ видѣ минераловъ—стронцианита SrCO_3 , кальцио-стронцианита $(\text{Sr}, \text{Ca})\text{CO}_3$, стронинита $(\text{Ba}, \text{Sr})\text{CO}_3$, целестина SrSO_4 , баритоцелестина $(\text{Ba}, \text{Sr})\text{SO}_4$ и въ видѣ силиката въ минералѣ брыстеритѣ; въ водахъ нѣкоторыхъ минеральныхъ источниковъ; въ золахъ *Fucus vesiculosus*; въ каменной соли изъ *St.-Nicolas-Varengéville* (въ Россіи целестинъ встрѣчается въ Киргизской степи и въ Архангельской губерніи по берегу Сѣв. Двины, около села Троицкаго). По химическому характеру С. является аналогомъ барія и кальція, занимая между ними промежуточное мѣсто, соответственно своему атомному вѣсу. Это — металлъ двузначентный, дающій окись SrO и соли типа SrX^2 . Въ периодической системѣ Менделѣева онъ помѣщается во II группѣ въ 6-мъ ряду. *Металлическій С.* былъ впервые приготовленъ Дэви (1803) электролизомъ гидрата окиси; онъ можетъ быть полученъ также электролизомъ расплавленнаго хлористаго С. SrCl_2 , или, въ видѣ амальгамы, дѣйствіемъ амальгамы натрія на крѣпкій и горячій водный растворъ SrCl_2 . С. — бѣлый съ желтоватымъ отливомъ, ковкій металлъ, твѣрже свинца; плавится при красномъ каленіи, но при этой температурѣ не улетучивается. *Окись SrO* получается прокаливаніемъ гидрата Sr(OH)^2 или углекислой и азотнокислой солей въ видѣ бѣлой пористой массы или въ кристаллическомъ видѣ (въ формѣ кубовъ) при прокалываніи большихъ количествъ $\text{Sr(NO}_3)_2$. Растворима въ водѣ легко извести. Поглощаетъ углекислоту. *Гидратъ окиси Sr(OH)²* (ѣдкій стронціанъ) получается дѣйствіемъ воды на безводную окись или осажденіемъ крѣпкихъ растворовъ солей С. ѣдкими щелочами и ѣдкимъ баритомъ. Кристаллогидратъ $\text{Sr(OH)}^2 \cdot 8\text{H}_2\text{O}$ легко теряетъ $7\text{H}_2\text{O}$, оставляя $\text{Sr(OH)}^2 \cdot \text{H}_2\text{O}$. Телота образования гидрата: $\text{SrO} + \text{H}_2\text{O} = 26280$ м. к., теплота растворенія $\text{Sr(OH)}^2 \cdot 8\text{H}_2\text{O} + \text{Aq} = 14640$ м. к. 100 частей насыщеннаго раствора содержатъ $\text{Sr(OH)}^2 \cdot 8\text{H}_2\text{O}$ при 0°—0,90 ч., при 20°—1,74 ч., при 100°—47,71 ч. Дѣйствіемъ перекиши водорода на Sr(OH)^2 получается *перекись С.*, дающая кристаллогидратъ $\text{SrO}_2 \cdot 8\text{H}_2\text{O}$, теряющій при 100° всю воду. Трудно растворимъ въ водѣ.

Соли С. SrX^2 съ безвѣтными кислотами безцвѣтны. Соли сѣрной, угольной, фосфорной и шавелевой кислотъ нерастворимы въ водѣ и потому осаждаются изъ растворовъ при дѣйствіи соответствующихъ реактивовъ, подобно солямъ барія. Въ отличіе отъ послѣднихъ, соли С. не осаждаются кремнефтористоводородною кислотой и двухромовокалиевою солью (или K_2CrO_4 въ присутствіи уксусной кислоты)—сходство съ солями кальція. Въ дѣйствіе меньшей растворимости SrSO_4 по сравненію съ CaSO_4 , растворъ послѣдней соли можетъ осадить первую изъ растворовъ другихъ солей С. (напр. изъ SrCl_2 , $\text{Sr(NO}_3)_2$). Этимъ пользуются, какъ качественною реакціою на С. въ присутствіи кальція (но въ отсутствіи ба-

рія); однако, многія условія дѣлаютъ эту реакцію малочувствительной. Отсутствіе характерныхъ реакцій дѣлаетъ лучшимъ средствомъ для открытія С. его суксертъ. Соли С. окрашиваютъ пламя въ карминовокрасный цвѣтъ, подобно солямъ литія. *Спектръ* этого пламени даетъ: красныя линіи β (31—33) и γ (34), широкую оранжевую α (44—47) и синюю δ (107—108; $\lambda = 460,7$). Послѣдняя особенно характерна для отличія отъ Ba и Ca. *Хлористый С.* $\text{SrCl}_2 \cdot 6\text{H}_2\text{O}$ легко теряетъ $5\text{H}_2\text{O}$ и при 100° всю воду. Изъ горячихъ растворовъ кристаллизуется $\text{SrCl}_2 \cdot 2\text{H}_2\text{O}$. 100 частей воды растворяютъ безводнаго SrCl_2 : при 0°—44,2 ч., при 20°—53,9 ч., при 100°—101,9 ч.; 1 часть $\text{SrCl}_2 \cdot 6\text{H}_2\text{O}$ растворяется на холоду въ 116 ч. алкоголя 99%. Известны также $\text{SrBr}_2 \cdot 6\text{H}_2\text{O}$, $\text{SrJ}_2 \cdot 6\text{H}_2\text{O}$. *Фтористый С.* SrF_2 трудно растворимъ въ водѣ. *Стронцій С.* SrSO_4 восстанавливается восстановленіемъ SrSO_4 углемъ при высокой температурѣ—бѣлый порошокъ, способный фосфоресцировать голубовато-зеленоватымъ цвѣтомъ. При раствореніи въ водѣ разлагается, образуя Sr(OH)^2 и Sr(HS)^2 . Известенъ еще $\text{SrS}^4 \cdot 6\text{H}_2\text{O}$. *Стронциостронціевая соль SrSO⁴* встрѣчается въ природѣ въ видѣ целестина. Весьма трудно растворима въ водѣ (1:10000) и потому легко можетъ быть получена осажденіемъ растворимыхъ солей С. сѣрную кислоту или ея солями. Растворимость SrSO_4 увеличивается присутствіемъ соляной, азотной и уксусной кислотъ; уменьшается присутствіемъ сѣрной; но концентрированная сѣрная кислота довольно легко растворяетъ SrSO_4 . Кипяченіемъ съ крѣпкими растворами углещелочныхъ солей SrSO_4 можно солино превратить въ SrCO_3 (Rose). Въ отличіе отъ CaSO_4 сѣрностронціевая соль не растворяется въ растворѣ сѣрноаммиачной соли. Известны также кислая соль $\text{Sr(HSO}_4)_2$ и $\text{Sr(HSO}_4)_2 \cdot \text{H}_2\text{O}$ и пиросоли $\text{Sr}_2\text{S}_2\text{O}_7$. Изъ остальныхъ солей кислоты сѣры приведемъ: SrSiO_3 —безводна, плохо растворима въ водѣ; $\text{SrS}_2\text{O}_8 \cdot 5\text{H}_2\text{O}$, $\text{SrS}_2\text{O}_8 \cdot 4\text{H}_2\text{O}$, $\text{SrS}_4\text{O}_8 \cdot 6\text{H}_2\text{O}$ —легко растворимы. *Азотностронціевая соль Sr(NO}_3)_2 \cdot 4\text{H}_2\text{O}* теряетъ воду при 100° и изъ горячихъ растворовъ кристаллизуется въ безводномъ состояніи; 100 ч. воды растворяютъ безводной $\text{Sr(NO}_3)_2$: при 20°—70,8 ч.; при 100°—101,1 ч.; едва растворима въ абсолютномъ спиртѣ (1:8500) и еще меньше въ смѣси спирта съ эфиромъ. Въ техникѣ она готовится обмѣннымъ разложеніемъ SrCl_2 и NaN_3 и употребляется для красныхъ бенгальскихъ огней и фейерверковъ. *Углестронціевая соль SrCO}_3* встрѣчается въ природѣ въ видѣ стронцианита, нерастворима въ водѣ и осаждается потому изъ растворовъ солей С. углещелочными солями. Можетъ быть также получена изъ SrSO_4 (и целестина) обработкою ихъ растворами K_2CO_3 , Na_2O и углеаммиачной соли. При прокалываніи теряетъ CO_2 , оставляя SrO . Съ углеродомъ С. даетъ *карбидъ SrC*, который, подобно карбиду кальція, даетъ съ водою ацетиленъ. Известны также соединенія С. съ азотомъ Sr_3N_2 и съ водородомъ SrH : послѣднее въ чистомъ видѣ еще не получено. *Средняя фосфоростронціевая соль Sr(PO}_4)_2* осаждается изъ аммиачнаго раствора SrCl_2 съ

помощью Na^2HPO_4 ; разлагается кипячением с водою. Из нейтрального раствора SrCl_2 фосфорнонатровая соль осаждает кислую соль состава SrHPO_4 , легко растворимую в разбавленных кислотах и в солях аммония; при прокалании дает $\text{Sr}^2\text{P}_2\text{O}_7$. Соль метафосфорной кислоты $\text{Sr}(\text{PO}_3)_2$ и фосфористой $\text{SrH}_2\text{P}_2\text{O}_7$ — трудно растворимы; соль фосфоватистой кислоты $\text{Sr}(\text{H}_2\text{PO}_3)_2$ — легко растворима. *Силкаты* С. известны в минераль брыстерит, содержащем $\text{Al}^2\text{O}_3 \cdot 3\text{SiO}_2 + \text{SrO} \cdot 3\text{SiO}_2 + 5\text{H}_2\text{O}$ вместе с силкатомъ бария. *Кремнефтористоводородная соль*, $\text{SrSiF}_6 \cdot 2\text{H}_2\text{O}$, растворима в водѣ (отличить отъ барія) и можетъ быть получена дѣйствиемъ кремнефтористоводородной кислоты, H^2SiF_6 , на SrCO_3 ; 1 ч. соли при 15° растворяется в 31 ч. воды; несколько растворима и в спиртѣ. В аналитической химіи С. помѣщается въ одной группѣ съ баріемъ, кальціемъ и магниемъ. Для отдѣленія отъ барія, этотъ послѣдній осаждаютъ въ видѣ BaCrO_4 въ присутствіи уксусной кислоты; С. при этомъ остается въ растворѣ. Отдѣленіе отъ кальція основано на нерастворимости въ спиртѣ спирта съ энтропъ азотностронциевой соли и растворимости въ ней азотнокальціевой соли; можно также воспользоваться различнымъ отношеніемъ стронциевыхъ солей SrSO_4 и CaSO_4 къ крѣпкому раствору стронциаміачной соли: въ избыткѣ послѣдняго CaSO_4 растворится. Количественно С. опредѣляется въ видѣ SrCO_3 или въ видѣ SrSO_4 . Въ техникѣ соединенія С. находятъ примѣненіе въ сахарномъ производствѣ [$\text{Sr}(\text{OH})^2$], а также для фейерверковъ, бенгальскихъ и сигнальных огней [$\text{Sr}(\text{NO}_3)^2$]. В. Бурдаковъ. Д.

Стрончинскій (Казимиръ Stronczyński, 1809—1898)—польскій писатель, гуманистъ и археологъ. Въ 1844—53 гг. стоялъ во главѣ комиссіи, собиравшей памятники древности и достопримѣчательности въ Царствѣ Польскомъ, описаніе которыхъ онъ обнародовалъ въ 1862 и 1863 гг. въ «Dzienniku powszechnym». Издалъ: «Rozrywki entomolog. dia młodzieży» (1835); «Spis zwierząt ssących kraju polskiego i pogranicznych» (1839); «Wzory pism dawnych» (1839); «Statuta polskye króla Kazimierza w Wysloci słozone» (1847); «Pieniądze Piastów od czasów najdawniejszych do r. 1340» (1847).

Стропылы (архит.) — см. Фермы стропильныя.

Строфа (отъ греч. *στροφή* — поворотъ — часть торжественнаго шестистишя хора въ греческой трагедіи) — опредѣленное соединеніе нѣсколькихъ стиховъ, повторяющаеся въ стихотвореніи. Латинское названіе стиха — *versus* — означаетъ то же понятіе поворота: и здѣсь, и тамъ мы имѣемъ дѣло съ ритмическимъ повтореніемъ метрическихъ величинъ — меньшей (стопы), въ стихѣ, и большей (стихъ), въ С. Метрическое значеніе строфы еще болѣе связано съ музыкальнымъ источникомъ мѣрной поэтической рѣчи, чѣмъ ритмъ стиха. Въ С. нагляднымъ образомъ проявляется характерное стремленіе мелодіи послѣ различныхъ фазъ развитія возвращаться къ своей основной формѣ. Особенно тѣсно связана съ

музыкой С. античнаго трагическаго хора, откуда она и получила свое названіе: обходя алтарь сирава надѣво, хоръ пѣлъ первую часть «періода», подвигаясь обратно — вторую часть, антистрофу, совершенно сходную съ первой, и, наконецъ, остановившись для отдыха — третью часть, эподъ. Стихи даинной С., самые разнообразныя по, за отсутствіемъ рѣимъ, ничѣмъ между собой не связанныя, воспроизводились въ антистрофѣ точнѣйшимъ образомъ. Схватить элементъ единообразія въ этихъ двухъ сложныхъ и обширныхъ массахъ было бы, даже при утонченной чуткости древнихъ къ размѣру, очень трудно, если-бы это единообразіе не поддерживалось еще однимъ элементомъ, для насъ утеряннымъ — напѣвомъ. Отъ греческой хоровой торжественной пѣсни и ведутъ свое происхожденіе традиціонныя С. *оды*. Тройное строеніе, сходное съ раздѣленіемъ греческаго хора, пѣла и пѣсна мейстерзингеровъ, состоявшая изъ двухъ одинаковыхъ куплетовъ — *Stollen* — и третьяго — *Abgesang*. Уже изъ понятія С., какъ ритмическаго цѣлаго, слѣдуетъ, что никакаго совокупенія стиховъ, кажущаея глазу читателя законченными цѣлымъ, не можетъ считаться С., если она не производитъ того же впечатлѣнія на ухо слушателя. Строфа есть понятіе метрическое, а не типографское; поэту, напр., напечатанное въ видѣ трехстишя стихотвореніе Некрасова «Нейдя просторною дорогой торною» (изъ «Кому на Руси жить хорошо») — на самомъ дѣлѣ состоитъ изъ шестистишя, такъ какъ рѣимовано по формулѣ ааббсс. Вообще въ точное понятіе С. должны быть включены: опредѣленное число стиховъ, число стопъ въ соответственныхъ стихахъ, размѣръ, расположеніе рѣимъ, опредѣленная послѣдовательность рѣимъ мужскихъ и женскихъ и, наконецъ, извѣстная законченность смысла. Отсутствіе одного изъ этихъ условій дѣлаетъ С. отличной отъ другихъ и позволяющей соединять ее съ другою; такъ, въ «Веснѣ» Тютчева, въ «Недоноскѣ» Баратынскаго четверостишія совершенно правильно соединены попарно въ восьмистишія, такъ какъ лишь послѣднія представляютъ законченныя періоды. Эти правила, конечно, не исключаютъ возможности составлять стихотворенія изъ С. различнаго строенія, но чередующихся въ опредѣленномъ порядкѣ, какъ напръ въ «Пѣснѣ о колоколѣ», гдѣ одинаковыя С. монолога мастера прерываются различными стихами. Нѣсколько отличны тѣ случаи, когда строфа состоитъ изъ двухъ различныхъ частей, какъ въ «Женяхъ» Пушкина. Составляя одно цѣлое, С. естественнымъ образомъ сама распадается на части, раздѣляемая рѣимомъ, размѣромъ, повышеніемъ и пониженіемъ въ развитіи смысла. Разнообразіе различныхъ С. бесконечно; но кромѣ *свободныхъ* С., создаваемыхъ поэтомъ сообразно требованіямъ выраженія и вдохновенія, есть въ исторіи стихотворной рѣчи рядъ *традиціонныхъ* формъ, которыя носятъ опредѣленные названія. Эти строфическія формы распадутся на три большихъ отдѣла: античныя С., романскія и восточныя. Нѣмецкіе теоретики уделяютъ также много вниманія и различнымъ обширнымъ

свободнымъ С., пытаясь довольно субъективно и произвольно охарактеризовать ихъ смыслъ; такъ напр., Гейне и Гетте находятъ, что четверостишие изъ двухстопныхъ ямбов «особенно пригодно для картины природы съ настроеніемъ, давая возможность создать поэтическое выраженіе для свободнаго порыва жизнерадостности»; четверостишие изъ трехстопныхъ трохеевъ «дышетъ проникновеннымъ благоговѣніемъ и жадной покоемъ». Наоборотъ, Фитогъ считаетъ короткіе трохеическіе стихи наиболѣе удобными для «выраженія рѣшительной силы, категорическаго приказанія, сжатаго поученія» и т. п. Изъ античныхъ С. наиболѣе извѣстны *сафическая*, состоящая изъ трехъ сафическихъ стиховъ

(— — — — —) и одного адо-
нія (— — — — —), *алжеева* (I, 449), *аскленіа-
дова* (II, 295), *гиллонова* (три — — — — —)

и одинъ — — — — —), и классическое эгегическое *деустиміе* (гексаметръ — пентаметръ). О греческой строфѣ см. также IX, 667. Къ формамъ романскимъ относятся: двустрофное рондо, октава или стансъ, синцаліана, терцина, сонетъ, канцона, сестина, триолетъ, мадригалъ, испанская дельма (десять четырехстопныхъ трохеевъ съ приемами *abbaaccddc*), тенциона, ритурнель, сегедилья. Изъ восточныхъ С. употребительны въ европ. поэзіи *газель* (рядъ двустихій съ одной рямой въ первомъ и всѣхъ четныхъ стихахъ: *aa, ba, ca, da, ea* и т. д.), происшедшая изъ персидскаго четверостишія (*aaaba*), и *макама* (XVIII, 394). Среди этихъ формъ нѣкоторыя уклоняются отъ строгаго понятія С. и разсматриваются среди С. лишь потому, что все-таки представляютъ собой болѣе или менѣе традиціонное соединеніе стиховъ подъ извѣстнымъ названіемъ. Другія, столь же употребительныя С., не имѣющія названія, не находятъ особаго мѣста въ теоріи; таковы, напр., рнѣморанная двустихія («Саша», Некрасова, «Морская царевна» Лермонтова) и др.

Д. Горюхиельдъ.

Строфады (*Строфады*)—два извѣстныхъ въ древности острова въ Іонійскомъ морѣ, въ 35 геогр. миляхъ къ югу отъ Закинеа (нын. Занте) и въ 10 мил. отъ Мессени, къ которой они принадлежали. Первоначально С. назывались *Πλωται* (Пловучіе острова). По преданію, когда сыновья Борея Зетъ и Калайсъ пресѣдовали Гарпію, они загнали ихъ на Строфадыскіе острова и, перебивъ ихъ здѣсь, *вернулись отсюда обратно* (*стрѣфоади*—повертывая обратно, откуда и названіе С.), чтобы соединиться съ остальными аргонавтами. По Виргилію, Гарпію, пресѣдуемая Бореадами, поселилась навсегда на С.; здѣсь нашла ихъ Эней, на пути отъ острова Крита къ Италіи (Aen. III, 210 сл.). Въ настоящее время населеніе всего около 60 чел., состоитъ почти исключительно изъ монаховъ укрѣпленнаго монастыря. Современныя названія С.—Строфадыя и Стривали. *Н. О.*

Строфанты (сем. *Аросупеае*)—растутъ въ тропической полосѣ Азии и Африки. Медианское примѣненіе имѣетъ изготовляемая

изъ сѣмянъ настойка. Сѣмена веретенообразныя, сѣроброватыя, длиною около 15, шириною до 5 мм., покрыты прижатыми, жесткими и короткими, направленными вверхъ волосками. Верхній концы сѣмени персодить въ тонкую, длинную, гладкую, желтоватую, хрупкую остъ, оканчивающуюся хохломъ длинныхъ бѣлыхъ, тонкихъ и ломкихъ волосковъ. Сѣмя состоитъ изъ двусѣмянодолынаго зародыша, окруженаго тонкимъ слоемъ бѣлка; сѣмена безъ запаха, очень горькаго вкуса. Дѣйствующее начало сѣмянъ принадлежитъ глюкозиду строфантину $C_{20}H_{34}O_6$. С. въ терапевтическихъ дозахъ, по 5—8 капель тинктуры, оказываетъ влияние на дѣятельность сердца, усиливая энергію мышечныхъ сокращеній. При отравленіи лягушекъ замѣчается удлиненіе и усиленіе сокращенія желудочка сердца, которое, при дальѣйшемъ проявленіи дѣйствія этого средства, начинаетъ неправильно сокращаться, а именно расслабленія сердечной мышцы не слѣдуютъ за сокращеніями сердца и отдѣльные части желудочка по временамъ пребываютъ сокращенными въ такой моментъ, когда предсердія расслаблены. По истеченіи нѣкотораго времени—5 или 15 минутъ, смотря по введенной дозѣ—желудочекъ перестаетъ даже частично расслабляться, остается сильно сокращеннымъ и напоръ крови въ правильно функционирующихъ предсердіяхъ становится недостаточнымъ для того, чтобы преодолѣть сопротивленіе сокращенной мышцы желудочка, поэтому предсердія растягиваются приливающимъ къ нимъ кровью изъ венъ и останавливаются въ сильно растянутомъ состояніи. Въ общемъ состояніи лягушки при этомъ не замѣчается никакихъ уклоненій отъ нормы, лягушка правильно совершаетъ волевые и рефлекторныя движенія даже тогда, когда сердце перестало работать, следовательно, С. можно считать специфическимъ сердечнымъ средствомъ, такъ какъ, при извѣстныхъ дозахъ, медикаментъ этотъ адресуется исключительно къ сердечной мышцѣ, не влияя на другіе органы. Описанныя явленія наблюдаются также на вырѣзанномъ сердцѣ лягушки. Благодаря усиленію сердечныхъ сокращеній, отъ терапевтическихъ дозъ С. поднимается кровяное давленіе, уменьшается кровообращеніе по тканямъ, а следовательно, въ извѣстныхъ случаяхъ, и состояніе питанія тканевыхъ элементовъ. Этимъ объясняется исчезновеніе подъ влияніемъ этого медикамента водяночныхъ выпотовъ у сердечныхъ и почечныхъ больныхъ. Наиболѣе часто примѣненіе настойка С. находятъ при лѣченіи больныхъ съ порокami сердца въ періодѣ разстройства компенсаціи, т. е. когда вслѣдствіе неправильной дѣятельности сердца развиваются застои или водяночныя скопленія въ различныхъ тканяхъ и полостяхъ. Преимущество этого средства передъ наперстянкой заключаются въ томъ, что оно дѣйствуетъ быстрѣе и можетъ быть назначаемо въ теченіе болѣе продолжительнаго времени безъ опасенія, что дѣйствіе отдѣльныхъ дозъ могутъ суммироваться и произвести отравляющее влияние какъ отъ большой дозы. Но, по надежности и прочности дѣйствія при орга-

вическихъ порокахъ сердца, средство это все же уступаетъ наперстанкѣ. С. не назначается дѣтямъ до 5 лѣтъ, далѣе лицамъ съ наклонностью къ кровотечениямъ во внутренніе органы и при аневризмахъ сосудовъ. Побочныя явленія, вызываемыя этимъ средствомъ, выражаются ошущеніемъ жжения въ глоткѣ и въ желудкѣ, тошнотой, рвотой и болѣю во животѣ. Къ невыгоднымъ свойствамъ слѣдуетъ отнести также привыканіе къ средству у нѣкоторыхъ больныхъ. Глюкозидъ строфантинъ дѣйствуетъ въ вѣкоторыхъ случаяхъ сильнѣе дигиталина; въ рѣдкихъ случаяхъ въ видѣ подкожныхъ впрыскиваній, въ тѣхъ же дозахъ.

Д. Камескитъ.

Строци (Srtozzi)—знаменитая аристократическая фамилія во Флоренціи, изъ которой вышло много извѣстныхъ полководцевъ, политиковъ, ученыхъ и писателей. С. Палла-съ (1372 — 1462), итальянскій ученый, государственный дѣятель и дипломатъ, пожелтовалъ свое колоссальное состояніе на процвѣтаніе наукъ и литературы, открывалъ школы, поддерживалъ ученыхъ, привлекая, напр., во Флоренцію Мануэля Хризолота, да преподаванія греческаго языка; собралъ огромное количество рукописей въ Греціи и Константинополѣ. На политическомъ поприщѣ С. обнаружилъ блестящія дарованія. Въ 1428 г. С. занялъ мѣсто во главѣ университета и способствовалъ его улучшенію. Защищая свободу своей родины, С. боролся съ Козьюмо Медичи и былъ изгнанъ. Онъ поселился въ Падуѣ, гдѣ продолжалъ научныя занятія и перевелъ на латинскій языкъ нѣкоторыхъ греческихъ авторовъ.

Строци (Strozzi)—два итальянск. живописца. 1) *Дзенобіо ди-Венедетто* С. род. во Флоренціи около 1412 года, учился у Беато Анджелино и писалъ иконы и портреты, изъ которыхъ сохранился до нашего времени портретъ Джованни ди-Виччи-де-Медичи. Большою извѣстностью пользовался С. какъ миниатюристъ, занимавшійся иллюстрированіемъ церковныхъ книгъ и молитвенниковъ. Объ его искусствѣ по этой части даютъ понятіе четыре служебника, хранящіеся теперь въ тамошней Лаврентіевской бібліотекѣ. Миниатюры С. отличаются пріятностью красокъ, выразительностью изображенныхъ головъ, длинною фигуръ, толстою носовъ и красивою укладкою драпировокъ. 2) *Бернардо* С., прозванный *Прете-Дисеовезе* и *Капуцино* (1581 — 1641) былъ генуэзецъ, учился у Пьетро Сорри и уже 16-ти лѣтъ отъ роду слылъ искуснымъ живописцемъ. Въ молодости онъ пострѣлся въ монахи капуцянскаго ордена, но почувствовалъ снова влеченіе къ живописи, покинулъ монастырь подъ предлогомъ необходимости поддерживать трудами свою престарѣлую мать. Послѣ того имъ были написаны, подъ сильнымъ вліяніемъ М.-А. да-Караваджо, фрески въ генуэзскихъ церквахъ С.-Томазо, С.-Доменико и въ палачо Доріа, а также нѣсколько картинъ масляными красками. По смерти матери С., капуцины заставили его вернуться въ монастырь и насильно продажали его тамъ около трехъ лѣтъ. Вѣжавъ отъ нихъ въ

Венецію, онъ работалъ тамъ для бібліотеки св. Марка, да Прокуратіи и для церкви театиновъ. Произведенія С. отличаются сильнымъ писмомъ, но много теряютъ отъ неисправностей въ рисункѣ и отъ отсутствія благородства въ выраженіи. Изъ нихъ наиболѣе достойны вниманія картины: «Тайная вечеря» (въ црк. С.-Томазо, въ Генуѣ), «Св. Севастьянъ» (въ црк. С.-Венедетто, въ Венеціи), «Св. Антоній Падуанскій» (въ Луврскомъ музеѣ), «Игрокъ на лотнѣ» (въ вѣнскомъ галлерей) и «Усѣбновеніе главы Іоанна Предтечи» (въ брауншвейгской гал.). Въ Имп. Эрмитажѣ С. представленъ двумя картинами: «Молодой Товія исцѣляетъ своего отца» (№ 219) и «Св. Маврикій» (№ 1669).

Строци (Геркулесъ Strozzi)—итальянскій поэтъ, сынъ Тита Веспасіана С. (1471—1508), ученикъ Гварини, Альда Древнаго, Bembo и своего отца. Вмѣстѣ съ послѣднимъ участвовалъ въ государственныхъ дѣлахъ. Убитъ возлюбленнымъ его жены, какъ думаютъ—Алфонсомъ д'Эсте. Латинскія стихотворенія С. изданы вмѣстѣ съ произведеніями его отца (см.) въ Венеціи, въ 1513 г.

Строци (Титъ-Веспасіанъ Strozzi)—итальянскій поэтъ (1423—1505), сынъ Джованни С., изгнаннаго изъ Флоренціи и удалившагося въ Феррару, гдѣ онъ былъ начальникомъ войскъ герцога Николая III. Титъ-Веспасіанъ былъ ученикомъ Гварини. Какъ администраторъ (членъ совѣта 12-ти), онъ возбудилъ ненависть народа, обременяя его чрезвычайными налогами. Соч. его: «Strozzi poeta pater et filius» (Венеція, 1513), «Oratio ad Innocentem VIII».

Строчекъ (Helvella)—сумчатые грибы изъ семейства строчковыхъ (Helvellaceae) съ плодноспемъ въ видѣ болѣе или менѣе правильной, лопастной, волнистой, мозговидной или совершенно гладкой шляпки на цѣпнандрической, ребристой ножкѣ. С. встрѣчаются въ сырыхъ лѣсахъ весной, а нѣкоторые виды (H. lacunosa), также лѣтомъ и осенью, во всемъ умѣренномъ поясѣ. Они все считаются съѣдобными, но, попадаясь спорадически, встрѣчаютъ мало примѣненія, за исключеніемъ одного вида H. esculenta (Syn. Gyromitra esculenta), собираемого въ большомъ количествѣ весной вмѣстѣ со сморчкомъ. Однако, употребленіе этого гриба сопряжено съ нѣкоторою опасностью, такъ какъ изслѣдованія Бострема, Понфики и другихъ ученыхъ показали, что въ свѣжѣмъ и сыромъ видѣ онъ содержитъ очень опасное, ядовитое вещество, вѣроятно, алкалоидъ, которое производитъ видѣніе гемаглобина вмѣстѣ съ мочей. Этотъ алкалоидъ растворяется въ кипяткѣ, такъ что сваренные и выположенные С. уже неопасны, тогда какъ вода, въ которой онъ варилась, можетъ отравить животныхъ ее пьющихъ. Высушенные С. также не представляютъ слѣда ядовитаго вещества, которое, вѣроятно, испаряется. Съ другой стороны, не слѣдуетъ забывать, что гнилые С., какъ и гнилые сморчки (см.), содержатъ опасные птоманны, дѣйствующие также ядовито на животныя организмы, и поэтому слѣдуетъ употреблять въ пищу только совершенно свѣжіе, молодые С. или сморчки.

Ядовитость сырых С. была обнаружена в Германіи и Швейцаріи. Съ другой стороны, пѣкаторые французскіе и англійскіе ученые приводятъ факты употребленія въ пищу сырыхъ С. безъ всякихъ дурныхъ послѣдствій. Въ Россіи, употребленіе С. было постоянно безопасно. Въ виду такихъ противорѣчивыхъ фактовъ болѣе подробное изученіе химическихъ свойствъ грибовъ вообще и С. въ частности было-бы желательнымъ.

Строчное пѣніе — въ православной церкви обозначалось безлинейными нотными знаками и было однимъ изъ видовъ партеснаго многоголоснаго пѣнія. С. безлинейное пѣніе называлось также казанскимъ знакомъ. Свое названіе оно получило отъ того, что надъ текстомъ выписывалось пѣсколько строкъ безлинейныхъ нотъ. Первоначально С. пѣніе появилось въ юго-западной церкви въ XVI ст. и вскорѣ перешло въ русскую церковь, гдѣ было очень распространено въ XVII ст. С. пѣніе было двухстрочнымъ для двухъ голосовъ, трехстрочнымъ—для трехъ, четырехстрочнымъ—для четырехъ. Нижняя строка писалась тушью, вторая—киноварью, третья или путь — тушью, четвертая или верхъ — киноварью. Главная мелодія, преимущественно знаменнаго распѣва, помѣщалась въ нижнемъ или одномъ изъ среднихъ голосовъ; другіе голоса служили для сопровожденія главной мелодіи, образуя съ ней трезвучія. Мѣнія о благозвучіи С. пѣнія были различны. Одни называли его красногласнымъ, премудрѣйшимъ составленіемъ, другіе — несогласнымъ, шумъ и звукъ издающимъ. Въ концѣ XVII в. С. безлинейное пѣніе стали перекладывать на линейныя ноты. Въ половинѣ XVIII ст. партесное линейное пѣніе вытѣснило С. пѣніе. *Н. С.*

Струбичъ (Матвѣй Strubicz или Stróbiez) — польскій писатель, родомъ изъ Ливоніи; жилъ между 1520 и 1578 гг., служилъ при дворѣ Сигизмунда-Августа, по приказу котораго перевелъ на польскій языкъ и разукрасилъ иллюстраціями вѣмецкое сочиненіе Альберта старшаго, маркграфа бранденбургскаго: «О военномъ искусствѣ» («Księgi o guseckich gzeszacz a sprawach wojnyuch»). Роскошная рукопись теперь находится въ Парижѣ, гдѣ въ 1858 г. напечатана часть ея. С. принадлежитъ еще сочиненіе о Ливоніи.

Струве — дворянскіе роды. Одинъ изъ нихъ происходитъ отъ Георга-Адама С. (1619—1692), профессора юриспруденціи въ іенскомъ университетѣ. Его внукъ Антонъ-Себастьянъ С. (1729—1802) былъ русскимъ повѣреннымъ въ дѣлахъ при германскомъ имперскомъ сеймѣ. Изъ сыновей послѣдняго Іоаннъ-Густавъ (1763—1828) былъ повѣреннымъ въ дѣлахъ въ Карлсруэ, а Генрихъ-Христофоръ-Готфридъ (1772—1851) — посланникомъ при ганзейскомъ союзѣ, потомъ старшимъ совѣтникомъ мпн. иностранныхъ дѣлъ. Изъ сыновей Іоанна-Густава Антонъ (1797—1846) былъ русскимъ повѣреннымъ въ дѣлахъ во Франкфуртѣ на Майнѣ, Амадѣй (1798—1867) — повѣреннымъ въ дѣлахъ въ Швейцаріи, потомъ генеральнымъ консуломъ въ Ливорно, а Густавъ (1805 — 1871) принималъ участіе въ революціонномъ движеніи 1848 г. (см. ниже).

Изъ внуковъ Іоанна-Густава извѣстны Густавъ (р. 1833 г.) и Амадѣй (р. 1835 г.) Егоровичи. инженеръ генераль-майоръ, строителя и заводчики, и Генрихъ Егоровичъ—проф. въ Варшавѣ (см. ниже). Густавъ Андреевичъ С. (1801—1865) былъ министромъ-резидентомъ въ Гамбургѣ. Этотъ родъ С. внесенъ въ родословныя книги дворян Царства Польскаго. Другой родъ С. происходитъ отъ знаменитаго астронома Василія Яковлевича С. (см.); изъ его сыновей Оттонъ Васильевичъ былъ директоромъ Пулковскаго обсерваторіи (см. ниже), Кириллъ Васильевичъ — нынѣ посланникъ нашъ въ Япоііи, а Бернгардъ Васильевичъ служилъ въ Вост. Сибири у гр. Муравьева, былъ астраханскимъ и перскимъ губернаторомъ и напечаталъ «Воспоминанія о Сибири» («Рус. Вѣстн.», 1888 г.). Изъ сыновей послѣдняго Василія (р. 1854 г.) нынѣ директоръ Константиновскаго межевого института, а Петръ — извѣстный писатель (см. ниже). Этотъ родъ С. внесенъ въ III ч. род. кв. Полтавской губ. Въ XIX стол. изъ Германіи переселился въ Россію и другіе члены рода С., потомство которыхъ принадлежитъ къ дворянству разныхъ губерній.

Струве (Буркгардъ-Готгельфъ Struve) — пѣмекій бібліографъ (1671—1738); былъ профессоромъ исторіи и госуд. права въ Іенѣ и исторіографомъ Саксонскаго дома; читалъ также феодальное право. Его труды: «Syntagma juris publici imperii germanici» (Іена, 1711), «Syntagma historiae germanicae» (Іена, 1716), «Corpus juris publici» (Іена, 1716), «Bibliotheca juris selecta» (Іена, 1756).

Струве (Василій Яковлевичъ, Friedrich-Georg-Wilhelm Struve) — знаменитый астрономъ. С. род. 15 апр. 1793 г. въ Альтонѣ, гдѣ его отецъ былъ директоромъ гимназій. Занимаясь подъ руководствомъ отца главнымъ образомъ филологіей, С. уже въ 15 лѣтъ былъ подготовленъ для поступления въ университетъ. Въ это время его старшій братъ преподавалъ въ дерптской гимназій. Частью вслѣдствіе этого, частью изъ желанія избѣгнуть волнений военного времени, С. избралъ дерптскій университетъ. Здѣсь онъ продолжалъ изучать филологію и даже написалъ «De studiis criticis et grammaticis apud Alexandrinos» (1810). вскорѣ, однако, С. увлекся блестящими лекціями Партота по физикѣ, а затѣмъ, по совету послѣдняго, предается изученію астрономіи. Профессоръ Гутъ самъ мало интересовался наблюденіямъ, но вслѣдствіе этого С. въ его первыхъ шагахъ. Уже въ 1813 г. С. напечаталъ «De geographica positione speculae astronomicae Dorpatensis». Около этого времени онъ былъ назначенъ астрономомъ-наблюдателемъ университета. Не смотря на крайнюю бѣдность инвентаря обсерваторіи, С. сумѣлъ избрать подходящую и важную задачу: по мѣтѣ средствъ опредѣлять склоненія свѣтлнхъ, онъ предпринялъ наблюденія пассажнымъ инструментомъ прямымъ восхожденіемъ около-полярныхъ звѣздъ. Затѣмъ по почину и на средства лифляндскаго экономическаго общества С. принялся за геодезическія операціи. Окончательная обработка этихъ многолѣтнихъ наблю-

деній дана имъ въ «Beschreibung der Breitendruckung in den Ostseeprovinzen Russlands» (1833). За смертью Гута въ 1818 г. С. былъ назначенъ проф. университета. Въ 1819 г. С. придѣлялъ къ ахроматической трубѣ Траугота филарный микрометръ и началъ главный трудъ всей своей жизни—измѣреніе двойныхъ звѣздъ.—Мало-по-малу ему удалось обставить обсерваторію первоклассными инструментами. Для ихъ заказа С. ѣздилъ нѣсколько разъ за границу. Въ 1822 г. установленъ былъ меридианный кругъ работы Рейхенбаха, а въ 1824 г.—рефракторъ съ объективомъ въ 9 дюймовъ работы Фраунгофера, лучшей и наибольшей въ то время. Не довольствуясь измѣреніями уже известныхъ со времени Гершеля двойныхъ звѣздъ, С. предпринялъ пересмотръ всѣхъ звѣздъ неба до 9-ой величины; ему удалось открыть слишкомъ 3000 новыхъ двойныхъ звѣздъ («Catalogue novus stellarum duplicium etc.», 1827). Началась наболатѣ плодотворная эпоха жизни С. за 13 лѣтъ; помимо всѣхъ прочихъ одновременныхъ работъ, онъ собралъ 11000 измѣреній двойныхъ звѣздъ, которые легли въ основаніе его классическаго: «Stellarum duplicium et multiplicium mensurae micrometricae per magnum Fraunhoferi tubum annis a 1824 ad 1837 in specula Dorpatensi institutae» (1837, folio). Курсивныя слова служатъ обыкновенно сокращеннымъ названіемъ этой знаменитѣйшей работы. Предисловіе заключаетъ весьма много интересныхъ подробностей работы, различныя замѣчанія С., которая остается полезными для наблюдателей нашего времени, изслѣдованія о собственномъ и орбитальномъ движеніи многихъ двойныхъ звѣздъ и т. д. Поуютно С. опредѣлялъ изъ этихъ наблюдений параллаксъ звѣздъ α Луае—вторая по времени (послѣ Весселя) удачная попытка найти разстояніе звѣзды до земли. Параллельно съ измѣреніями двойныхъ звѣздъ рефракторомъ С. началъ на меридианномъ кругѣ сначала одинъ, затѣмъ съ помощью Преиса и Деллена опредѣленіе точныхъ положеній на небесномъ сводѣ всѣхъ двойныхъ звѣздъ. Результатомъ явились не менѣе цѣнный каталогъ «Stellarum fixarum imprimis duplicium et multiplicium positiones mediae pro epocha 1830 deductae ex observationibus meridianis annis 1822 ad 1843 in specula Dorpatensi institutis» (1852, folio).—Въ 1830 г. рѣшена была постройка Пулковской обсерваторіи и С. вошелъ въ составъ коммисіи, завѣдывавшей постройкой. Въ 1832 г. Струве былъ избранъ ординарнымъ академикомъ (членомъ-корреспондентомъ академіи наукъ онъ состоялъ съ 1822 г.). Въ 1834 г. въ аудіенціи у императора Николая I С. былъ назначенъ директоромъ строящейся обсерваторіи и посланъ за границу, чтобы заказать лучшіе инструменты, какіе только могли изготовить лучшіе мастера. Вся остальная жизнь С. связана съ Николаевской главной обсерваторіей въ Пулковѣ. Ея постройка и всѣ инструменты подробно описаны въ объемистомъ трудѣ С.: «Description de l'observatoire astronomique central de Poulkova» (1845, folio). Первая работа по открытіи обсерваторіи состояла въ опредѣленіи широты и долготы.

При этомъ С. разработалъ способъ опредѣлять широту пассажнымъ инструментомъ въ первомъ вертикалѣ; при грандіозныхъ хронометрическихъ экспедиціяхъ между Алтоной, Гриничемъ и Пулковомъ (1843—44) впервые былъ соблюденъ принципъ смѣны наблюдателей для исключенія ихъ личной ошибки («Expédition chronométrique entre Poulkova et Altona» [1844],... entre Altona et Greenwich» [1846]). Дѣятельность обсерваторіи С. направилъ исключительно на измѣрительную звѣздную астрономію. По его плану, пассажный инструментъ и вертикальный кругъ опредѣляли положеніе архихъ фундаментальныхъ звѣздъ. Меридианный кругъ служилъ для каталога всѣхъ звѣздъ до 6-ой величины. 15-дюймовый рефракторъ (долгое время бывшій лучшимъ въ мірѣ) служилъ для измѣренія двойныхъ звѣздъ. Изъ работъ самого С. слѣдуетъ указать на наблюденія пассажнымъ инструментомъ въ первомъ вертикалѣ. Результатомъ было пѣнное опредѣленіе величины aberration: «Sur le coefficient constant dans l'aberration des étoiles fixes deduit des observations exécutées à Poulkova» (1843). Очень известна работа С. «Etudes d'astronomie stellaire» (1847). Хотя его взгляды на строеніе вселенной и на распредѣленіе звѣздъ устарѣли, но историческая часть работы представляетъ большой интерес.—Еще въ Дерптѣ С. обучалъ практической астрономіи и геодезіи многихъ топографовъ и флотскихъ офицеровъ. Эта дѣятельность значительно расширилась въ Пулковѣ. вмѣстѣ съ тѣмъ обсерваторія надолго стала центромъ дѣятельности русскихъ геодезистовъ. Здѣсь они получали образованіе, здѣсь снаряжались всѣ географическія и геодезическія экспедиціи, здѣсь-же производилась обработка ихъ результатовъ. Къ этому времени относятся главныя работы по большому русско-скандинавскому градусному измѣренію (см. Триангуляція). Уже раньше С. указалъ на возможность покрыть равнину западной Россіи непрерывной сѣтью треугольниковъ. Операніи русскихъ геодезистовъ въ юго-западныхъ губерніяхъ доставляли для этого прекрасный матеріалъ; эти треугольники были связаны съ работами самого С. и продолжены черезъ Финляндію и Норвегію до Ледовитаго океана. Обработка всего матеріала исполнена С. въ его «Arc du méridien de 25°20' entre le Danube et la mer glaciale mesuré depuis 1816 jusqu'en 1856 etc.» (1857—60, два тома и чертежи). Этотъ классическій трудъ во многихъ отношеніяхъ до сихъ поръ не имѣетъ себѣ равнаго. Затѣмъ С. подготовилъ не менѣе грандіозное предпріятіе—измѣреніе дугъ параллели черезъ всю Европу (см. Триангуляція). Въ январѣ 1858 г. С. внезапно заболѣлъ. Хотя болѣзнь (злокачественный парывъ) миновала, но силы С. были навсегда сломлены. Управленіе обсерваторіей онъ передалъ своему сыну О. В. Струве (см.) и почти не занимался наукой. Осенью 1863 г. былъ отпразднованъ пятидесятилѣтній юбилей его научной дѣятельности, а въ слѣдующемъ году, 23 ноября 1864 г., С. скончался. С. состоялъ почетнымъ членомъ и членомъ-корреспондентомъ 12 заграничныхъ академій и весьма

большого числа ученых обществ. Кроме упомянутых главных трудов он оставил больше 100 мемуаров, относящихся почти исключительно к геодезии и практической астрономии, отчетов о различных экспедициях, отзывков и т. д. С. занимал одно из самых выдающихся мест среди астрономов первой половины XIX стол., когда развивалась астрономия «положения». С. не был гением, открывающим новые науки, но он сумел значительно улучшить старые методы наблюдений и дать некоторые новые приемы; он показал необходимость строгого изучения как инструментальных погрешностей, так и влияния личных ошибок наблюдателя и в области измерительной звездной астрономии его имя несомненно стоит рядом с Бesselем. Исследования С. о двойных звездах надолго останутся предметом изучения и исходной точкой многих работ астрономов в этой области. Не меньшая заслуга С. состоит в превосходном устройстве и постановке деля в Пулковской обсерватории. Он сумел оставить ее превосходными инструментами, которые долгое время служили типами и образцами; в короткое время он довел Пулковскую обсерваторию до всемирного признания ее «астрономической столицей земного шара»; со всех сторон начал привлекать в Пулково для изучения практической астрономии, и, если Пулково сохраняет за собой одно из первенствующих мест среди всех обсерваторий, то в немалой мере этим обязано тому, что в обсерватории сохраняются научный дух и заветы ее знаменитого основателя.

В. С.

Струве (Генрих Егорович, родился в 1840 г.)—современный философ. В 1862 г. С. защитил в Иенѣ диссертацию на степень доктора философии: «Zur Entstehung d. Seele». В 1863 г. С. был назначен адъюнктом-профессором по кафедре философии в бывшей главной школе в Варшавѣ и занимается до сих пор эту кафедру в варшавском унив. Читал лекции по энциклопедии философских наук, логикѣ, психологии, этикѣ, эстетикѣ и истории философии. В московском унив. С. получил степень доктора философии, по защите диссертации: «Самостоятельное начало душевных явлений» (М., 1870). Книга С. вызвала оживленную полемику в литературѣ. Против нея выступил Н. Аксаков, с брошюрой: «Подспудный материализм, по поводу диссертации г. С.» (М., 1870), и С. Усовъ, «По поводу диссертации г. С.» (М., 1870). В защиту С. выступил Юркевич «Игра подспудных сил», «Русский Вѣстн.», 1870, 3). В полемикѣ принялъ участие и Н. Страховъ, который написал критическій отзыв о книгѣ С., «Введение въ философію» (въ «Журн. М. Н. П.»). Другія сочиненія С. на русском языкѣ: «Отличительныя черты философии и ихъ значение в сравненіи съ другими науками» (Варш., 1872); «Элементарная логика, руководство для преподаванія и самообученія» (ib., 1894; 10 изд., СПб., 1900); «Введение въ философію. Разборъ основныхъ началъ философіи вообще» («Энциклопедія философскихъ

наукъ», ч. I, Варш., 1890); «Способности и развитие философствующаго ума» (М., 1897); «Современная анархія духа и ея философъ Фр. Ницше» (Харк., 1900). На польскомъ языкѣ: «Wywód pojęcia filozofii» (Варш., 1863); «O psychologicznej zasadzie teoryi poznania» (Варш., 1864); «O temperamentach» (ib., 1864); «O istnieniu duszy i jej udziale w chorobach umysłowych» (ib., 1867); «O pięknie i jego objawach» (Варш., 1865); «Wykład systematyczny logiki. T. I. Część wstępna» (ib., 1881); «Syn-teza dwóch światów» (Варш., 1876, изложение проводимой С. философской системы); «Cechy charakterystyczne filozofii i jej znaczenie w porównaniu z innymi naukami» (Варш., 1875); «O nieśmiertelności duszy» (ib., 1884); «Estetyka barwa» (ib., 1886) и мн. др. Съ 1885 г. под редакціей С. выходят переводы классическихъ философскихъ сочиненій на польскій языкъ. На пѣмецкомъ языкѣ С. написалъ: «Hamlet. Eine Charakterstudie» (Беймарк, 1876); «Zur Psychologie der Sittlichkeit» (В., 1882); «Die polnische Literatur zur Geschichte der Philosophie» (Берл., 1892) и мн. др. Въ своихъ философскихъ сочиненіяхъ С. пытается построить цѣльную философскую систему идеальнаго реализма, примыкая, главнымъ образомъ, къ ученикамъ Фихте младшаго и Ульрици, отчасти Лотце, Фехнера и др. Духъ и матерію онъ считаетъ не двумя реально различными субстанціями, а двумя раздѣленными абстракціей понятіями о двухъ сторонахъ реально нераздѣленнаго цѣлаго; съ этой точки зрѣнія С. называетъ Бога душою міра, міръ—тѣломъ Бога. Какъ нѣтъ противорѣчія между понятіями духа и матеріи, Бога и міра, такъ нѣтъ его и между понятіями свободы и необходимости: необходимость есть выраженіе непререживности и порядка, которая въ свою очередь являются результатами свободной воли Верховнаго Существа. Въ мірѣ нѣтъ противорѣчій, все составляетъ вѣчную, ненарушимую гармонию; одна только человекъ находится въ разладѣ съ окружающимъ его міромъ, но это—явленіе переходящее, результаты умственной и нравственной незрѣлости человечества, небольшой отрывокъ его неизмѣримаго историческаго движенія. Вообще идеальнаго реализма, называемый С. также «снитетической философией», стремится примирить противорѣчія между духомъ и матеріей, свободой и необходимостью, искусствомъ и наукой, церковью и государствомъ и т. д. Методъ С.—психологическій анализъ. По опредѣленію С., философія изучаетъ общее въ частномъ, а специальная науки, основой которыхъ является математика—частное въ общемъ; предметомъ послѣднихъ служить познаніе явле и, предметомъ философіи—объясненіе явленій. Значеніе С. заключается въ томъ, что онъ одинъ изъ первыхъ возсталъ противъ материалистическихъ тенденцій въ философіи 60-хъ годовъ. См. сочиненія о С. на польскомъ языкѣ В. Лютовскаго (Варш., 1896) и К. Капшевскаго (Варш., 1898).

Струве (Германъ Оттоновичъ, род. в 1854 г.)—астрономъ (сынъ О. В. Струве, см. ниже). Образование получил въ Дерптѣ. Еще студентомъ былъ въ Приморской области участникомъ

комъ экспедиціи для наблюденія прохожденія Венеры черезъ дискъ солнца (1874—75). По окончаніи курса зачисленъ въ сверхштатные астрономы Пулковской обсерваторіи (1877) и вскорѣ былъ посланъ на два года за границу для изученія астрономіи. Защищалъ въ Дерптѣ диссертацию на степени магистра (1881) и докторъ (1882) астрономіи. Въ 1883 г. назначенъ адъюнктомъ, а въ 1890 г. старшимъ астрономомъ Пулковской обсерваторіи. Въ 1895 г. вышелъ въ отставку и переехалъ въ Кенигсбергъ, гдѣ занимаетъ мѣсто профессора и директора обсерваторіи. Въ началѣ своей дѣятельности С. занимался физикой, затѣмъ окончательно посвятилъ себя астрономіи. Въ Пулковѣ онъ наблюдалъ сначала 15-ти дюймовымъ рефракторомъ, а въ 1886 г. былъ назначенъ наблюдателемъ въ установленномъ тогда большому 30-дюймовому рефрактору. Главнымъ предметомъ его наблюдений были спутники Сатурна, о которыхъ С. напечаталъ (см. ниже) нѣсколько весьма цѣнныхъ наблюдательныхъ и теоретическихъ работъ. Измѣренія С. двойныхъ звѣздъ печатаются и составляютъ одинъ изъ томовъ 2-й серіи пулковскихъ наблюдений. С. напечаталъ: «Beiträge zur Theorie der Diffraction an Fernrohren» («Ann. der Ph. und Ch.», 1882); «Ueber den Einfluss der Diffraction an Fernrohren auf Lichtscheiben» («Ak. H.», 1882); «Ueber Interferenzerscheinungen» («Ann. der Ph. und Ch.», 1882); «Theorie der Talbot'schen Linien» («Ak. H.», 1883); «Ueber die allgemeine Leuchtungsfigur» (1886); «Résultats préliminaires des observations faites sur les satellites de Saturne à l'aide du réfracteur de 30 pouces» («Ak. H.», 1890); «Beobachtungen der Cometen Pons, Wolf»; «On the dimensions of the Saturn disc.» («Month. Not.», 1894); «Beobachtungen des Neptunstrabanten am 30 z. refr.» («Ak. H.», 1894); «Bestimmung der Elemente von Japetus und Titan etc.» («Ast. Nachr.»); «Verbindung der Saturnstrabanten Titan und Rhea und Ableitung ihrer Bahnen» («Ast. Nachr.»); «Sur deux lois nouvelles de la mécanique céleste» («Ak. H.», 1891); «Decouverte de la libration de Hyperion» (т. же, 1891); «Beobachtungen des 5-ten Jupiterstrabanten» («Ast. Nachr.») и т. д. Особенно же важны его «Beobachtungen der Saturnstrabanten am 15 z. refr.» («Supplément I aux observations de Poulkova», 1888) и, наконецъ, «Beobachtungen der Saturnstrabanten am 30 z. refractor» (1898), составляющія XI томъ 2-й серіи пулковскихъ наблюдений.

B. C.

Струве (Густавъ Struve, 1805—70)—германскій политическій дѣятель. Будучи адвокатомъ въ Мангеймѣ, принималъ участіе въ радикальной журналистикѣ, за что нѣсколько разъ подвергался тюремному заключенію. Свои досуги онъ посвящалъ изученію френологіи, плодомъ котораго были «Geschichte der Phrenologie» (Гейдельбергъ, 1843) и «Handbuch der Phrenologie» (Лпц., 1845); сверхъ того онъ былъ горячимъ пропагандистомъ вегетарианства. Въ 1848 г. онъ былъ членомъ франкфуртскаго предварительнаго парламента (Vorparlament). Въ составъ предложенной имъ тогда программы входили отъѣздъ постоянного войска, уничтоженіе монастырей, уничтоженіе

союза, существовавшаго до тѣхъ поръ между церковью и государствомъ и между церковью и школой, объединеніе Германіи, уничтоженіе наслѣдственныхъ монархій и замѣна ихъ свободно избранными парламентами и президентами, объединенными по образу свободныхъ Сѣв.-Амер. Штатовъ. Все это, по мысли С., должно доставить «обезпеченіе собственности и личности, образованія, благосостоянія и свободы для всѣхъ, безъ различія рожденія, состоянія и вѣрованій». Въ апрѣлѣ 1848 г. С., вмѣстѣ со своимъ другомъ Геккеромъ (см.), стоялъ во главѣ вооруженнаго возстанія въ Баденѣ; послѣ его неудачи бѣжалъ въ Швейцарію. Въ сентябрѣ 1848 г. онъ, вмѣстѣ съ другими эмигрантами, вторгся съ тою же цѣлью изъ Швейцаріи въ Баденъ, былъ взятъ въ плѣнъ и приговоренъ судомъ присяжныхъ во Фрейбургѣ къ 5¹/₃ годамъ тюремнаго заключенія, которое отбывалъ въ Брухзалѣ. Освобожденный народнымъ возстаніемъ 24 мая 1849 г., онъ принялъ участіе въ баденской революціи; послѣ ея неудачи бѣжалъ въ Швейцарію, потомъ въ Америку. Тамъ онъ написалъ «Allegemeine Weltgeschichte» въ радикальномъ духѣ (Нью-Йоркъ, 1853—1860). Принялъ участіе въ междуособной войнѣ на сторонѣ сѣверянъ, въ качествѣ офицера, но уже въ 1863 г. вернулся, на основаніи амнистии, въ Германію. Кромѣ названныхъ сочиненій, написалъ еще «Politische Briefe» (Мангеймъ, 1846); «Grundzüge der Staatswissenschaft» (Франкфуртъ, 1847—48); «Das öffentliche Recht d. deutschen Bundes» (Мангеймъ, 1846); «Gesch. der drei Volkserhebungen in Baden» (Бернъ, 1849); «Das Revolutionszeitalter» (Нью-Йоркъ, 1860, 7 изд., 1864) и мн. др. Его жена *Амалия С.*, урожденная Дюзаръ, принимала участіе во всѣхъ предпріятіяхъ мужа, одновременно съ нимъ сидѣла въ тюрьмѣ и вмѣстѣ съ нимъ уѣхала въ Америку, гдѣ умерла въ 1862 г. Написала: «Erinnerungen aus den badischen Freiheitskämpfen» (Гамб., 1850); «Historische Zeitbilder» (Бременъ, 1850).

B. B—ъ.

Струве (Людвигъ Оттоновичъ)—астрономъ, родъ въ Пулковѣ въ 1858 г., поступилъ въ 1876 г. въ Имп. дерптскій (нынѣ юрьевскій) университетъ, гдѣ получилъ ученая степени 1880 г. кандидата математики, 1883 г. магистра астрономіи и 1887 г. доктора астрономіи. Съ 1880—86 гг. сверхштатный астрономъ Пулковской обсерваторіи; 1883—85 гг. командированъ за границу для приготовленія къ профессорскому званію (Боннъ, Миланъ, Лейпцигъ); 1886—94 гг. астрономъ-наблюдатель въ Дерптѣ (Юрьевъ). 1894—97 экстраординарный профессоръ астрономіи и геодезіи, а съ 1897 г. ординарный профессоръ Имп. харьковскаго унив. Ученые труды С.: «Ueber den Doppelstern Ξ 60=7 Cassiopejae» («Bulletin de l'Acad. Imp. des sciences de St.-Petersbourg», 1881, т. 27); «Resultate aus den in Pulkowa angestellten Vergleichungen von Procyon mit benachbarten Sternen» («Mémoires de l'Acad. Imp. de St.-Petersbourg», 1883, т. 31); «Nuova determinazione della latitudine del R. Osservatorio di Brera in Milano fatta per suezio di panaggi di stelle nel

primo verticale» («Rendiconti del R. Istituto Lombardo», Миланъ, 1884); «Bestimmung der Constante der Praecession und der eigenen Bewegung des Sonnensystems» («Mémoires de l'Acad. Imp. de St.-Petersbourg», 1887, т. 35); «Bestimmung des Mondhalbmessers aus den während der totalen Mondfinsternisse 1884 Oct. 4 beobachteten Sternbedeckungen» (Дерпт, 1889); «Beobachtungen der Kaiserlichen Universitäts-Sternwarte» (Dorpat, т. 18, 1891); «Vorausrechnung des Cometen 1884, III (Wolf)» въ журналъ «Astronomische Nachrichten» (т. 126, 1891); «Ueber die unregelmässige Eigenbewegung von Procyon nach O. Struve's Mikromessungen» («Astronomische Nachrichten», 1892, т. 130); «Bearbeitung der während der totalen Mondfinsternisse 1884 Oct. 4 und 1888 Jan. 28 beobachteten Sternbedeckungen» (Дерпт, 1893); за это сочинение русское астрономическое общество присудило С. полную премию Государя Императора Николая Александровича; «Ueber die Astrologie» («Baltische Monatschrift», 1893); «Verbesserungen zu den in Band XVIII der Dorpater Beobachtungen gegebenen Declinationen d. Zonensterne» (Юрьевъ, 1893); «Bestimmung des Mondhalbmessers aus den während der totalen Mondfinsternisse 1884 Oct. 4 und 1888 Jan. 28 beobachteten Sternbedeckungen» («Astronomische Nachrichten», 1894, т. 135); «О новооткрытомъ г. Шербле спутникъ Пропіона» («Извѣстія Русск. Астроном. Общества», СПб., 1897, вып. VI); «Ergebnisse der auf der Char'kower Universitäts Sternwarte mit den v. Rebelur'sche Horizontal-pendeln angestellten Beobachtungen. I. Seismische Erscheinungen 1894—96» («Записки Имп. Харьк. Univ.», 1898); «Beobachtungen der Mondfinsternisse 1898 Juli 3 auf der Universitäts Sternwarte zu Char'kow» («Astronomische Nachrichten», 1898, т. 147).

Струве (Отто Васильевичъ, род. въ 1819) — астрономъ. Воспитывался въ дерптской гимназіи; затѣмъ слушалъ въ дерптскомъ университетѣ лекціи, а въ то же время (1836—1838) состоялъ сверхштатнымъ помощникомъ директора Дерптской обсерваторіи (своего отца В. Я. С.). Въ 1839 г. была открыта обсерваторія въ Пулковѣ и С. получилъ тамъ мѣсто помощника директора. Въ 1842 г. ѣздилъ въ Липецкъ для наблюденія затмѣнія солнца. Въ слѣдующемъ году защитилъ диссертацию въ петербургскомъ университетѣ. Затѣмъ руководилъ и самъ принималъ участіе въ большихъ хронометрическихъ экспедиціяхъ между Альтоной, Гринвичемъ и Пулковомъ (1843—44). Адъюнктомъ акад. наукъ избранъ въ 1852 г., экстраординарн. академикомъ въ 1856 г., ординарнымъ въ 1861 г. За болѣзью отца еще съ 1858 г. управлялъ обсерваторіей; назначенъ былъ директоромъ въ 1862 г. и занималъ эту должность до 1889 г., когда вышелъ въ отставку и поселился за границей. За время его управления обсерваторія очень расширилась и обогатилась новыми инструментами: установленъ (1866) громадный 30-дюймовый рефракторъ, учреждена астрофизическая лабораторія, для нея приобретены различныя приборы, заново переделывъ 15-дюймовый рефракторъ и т. д. Въ общемъ планъ работъ обсерваторіи С. слѣ-

довалъ традиціямъ отца. Въ 1874 г. снаряжены многочисленныя экспедиціи для наблюденія прохожденія Венеры черезъ дискъ солнца; въ 1887 г. — для наблюденія затмѣнія солнца. С. составилъ два юбилейныхъ изданія по поводу 25-ти и 50-лѣтня обсерваторіи, которыя заключаютъ въ себѣ историческій обзоръ ея работъ и описаніе новыхъ инструментовъ. Наблюдательная дѣятельность С. главнымъ образомъ состояла въ измѣреніяхъ двойныхъ звѣздъ 15-дюймовымъ рефракторомъ. Они дали матеріалъ для IX и X томовъ пулковскихъ наблюденій. Кромѣ того онъ наблюдалъ спутниковъ Урана, Нептуна, измѣряя кольцо Сатурна и т. д. Изъ его работъ наиболее извѣстны: «Bestimmung der Constante der Praecession mit Berücksichtigung der eigenen Bewegung des Sonnensystems» (1841); «Sur les dimensions des anneaux de Saturne» (1852); «Observations de la grande nébuleuse d'Orion faites à Kasan et à Poulkova par M. Liarounow et O. Struve» (1862). Нужно упомянуть еще нѣсколько мемуаровъ, относящихся къ измѣреніямъ двойныхъ звѣздъ, и большой рядъ мелкихъ статей по всѣмъ отраслямъ наблюдательной астрономіи. — С. состоитъ почетнымъ членомъ многихъ академій и ученыхъ обществъ, и неоднократно былъ награждаемъ медалями и преміями за свои ученые труды.

В. С.

Струве (Петръ Бернгардовичъ) — публицистъ, вѣвукъ астронома В. Я. С.; род. въ 1870 г.; вскорѣ по окончаніи курса на юридическомъ факультетѣ сиб. унив. выпустилъ книгу: «Критическія замѣтки къ вопросу объ экономическомъ развитіи Россіи» (СПб., 1894), давшую первое въ русской печати изложеніе той программы, которая съ средины 1890-хъ годовъ господствуетъ въ молодыхъ кружкахъ русской журналистики. Въ этихъ «Замѣткахъ», характера полемическаго, С., обливши себя ученикомъ Маркса, противопоставилъ его доктрину экономическаго матеріализма «соціологическому міровоззрѣнію, традиціонно господствующему въ нашей прогрессивной литературѣ» и являющему «два основныхъ источника: 1) определенное ученіе о роли личности въ исторіи и 2) непосредственное убѣжденіе въ специфическомъ національномъ характерѣ и духѣ русскаго народа и въ особенныхъ его историческихъ судьбахъ». По мнѣнію С., идеалы создаются дѣятельностью, а не дѣятельностью — идеалами; нравственность, право и общественныя формы являются надстройками надъ экономической базой; поэтому, соціологія можетъ игнорировать личность, какъ величину ничтожную. Своיה исторической процессъ къ свѣтлѣ экономическихъ формъ и разсматривая капитализмъ какъ неизбежную ступень этого развитія, С. утверждалъ, что этотъ фазисъ должна пережить и Россія, что «отдѣленіе обрабатывающей промышленности отъ земледѣія (а вмѣстѣ съ тѣмъ и отдѣленіе рабочихъ, занимающихся въ сельскомъ хозяйствѣ, отъ рабочихъ, занятыхъ въ обрабатывающей промышленности) есть формула экономическаго роста Россіи, отдѣльными, частными моментами котораго являются неотвратимыя обезземеленіе части

крестьянства и разложение общинного землевладения. Отвергая вообще личные идеалы, сводя значение личности к роли безстрастного наблюдателя, С. закончил свои «Замѣтки» призывом: «признаем нашу некультурность и пойдемъ на выучку къ капитализму». Уже в первомъ своемъ трудѣ, однако, С. призналъ теорію экономическаго материализма философски не обоснованною и фактически не проверяемою. Въ силу этого признанія, С., при свойственномъ ему первому исканію истины, не могъ застыть въ доктринерскомъ марксизмѣ. Попытавшись найти философское обоснованіе экономическаго материализма въ критической теоріи познания, С. вскоре убѣдился въ противорѣчіи между социологической и экономической формулами Маркса, отказавшись отъ его теоріи трудовой дѣятельности, отвергъ фатальную необходимость паденія капитализма въ силу естественныхъ законовъ экономики и призналъ въ «соціальныхъ противорѣчіяхъ» движущую силу общественныхъ преобразованій. Последнимъ и наиболее характернымъ пунктомъ въ этой эволюціи идей является небольшая замѣтка С. о Лассальѣ, по поводу 75 лѣтія со дня его рожденія («Мірѣ Божій», 1900 г., № 11). Указавъ, что задачи государства Лассаль усматривалъ въ сознательномъ устроении всей человѣческой жизни на основѣ свободно признаваемого и въ то же время общеобязательнаго морально-общественнаго идеала, С. признаетъ необходимость «созданія положительнаго міросозерцанія на новыхъ, болѣе широкихъ, т. е., въ сущности, на старыхъ идеалистическихъ основахъ». Недавно еще восклицавшій: «впередъ, наука!» (т. е. экономическій материализмъ), онъ заканчиваетъ свою последнюю замѣтку призывомъ: «назадъ къ Лассалю!» Подъ редакціей С. вышло много переводныхъ книгъ, которая онъ обыкновенно свѣдѣлъ предисловіями. Изъ журнальныхъ статей его особенно выдаются: «Австрійское крестьянство и его бытописатель» («Вѣсти Европы», 1893, № 7); «Нѣмцы въ Австріи и крестьянство» (тамъ же, 1894, № 2); «Основные понятія политической экономіи» («Мірѣ Божій», 1896, № 2); «Свобода и историческая необходимость» («Вопросы философіи и психологіи», 1897, № 1); «Еще о свободѣ и необходимости» («Новое Слово», 1897); «Очерки изъ исторіи общественныхъ идей и отношеній въ Германіи» (тамъ же, за подписью С. Т. Р.). Съ марта по декабрь 1897 г. С. былъ фактическимъ редакторомъ «Новаго Слова» (вмѣстѣ съ М. И. Туганомъ-Барановскимъ), въ которомъ велъ внутреннее обозрѣніе («Текущіе вопросы внутренней жизни»), а подъ псевдонимомъ Novus помѣстилъ рядъ статей «На разные темы», между прочимъ, и критико-литературныя. Въ 1899 г. С. былъ фактическимъ редакторомъ (также вмѣстѣ съ М. И. Туганомъ-Барановскимъ) журнала «Начало», въ которомъ велъ внутрен. обозрѣніе и навѣч. ст. «Попытки артельной организаціи крѣпостныхъ крестьянъ». Послѣ закрытія «Начала» С. сталъ писать въ «Мірѣ Божьемъ» («Основные моменты въ развитіи крѣпостнаго хозяйства въ Россіи въ XIX в.»,

1899 и др.), въ «Жизни» («Къ критикѣ въкороткѣ основныхъ проблемъ и положеній политической экономіи», 1900) и въ «Сѣверномъ Курьерѣ» («Усложненіе жизни», «Высшая дѣятельность жизни» и др.). С. помѣстилъ также рядъ ст. въ «Arch. f. soz. Gesetzgebung und Statistik» Брауна (важнѣйшая «Die Marxische Theorie der soz. Entwicklung», 1899), въ «Neue Zeit.» («Zwei unbekannte Aufsätze von K. Marx aus d. 40 J.», 1896) и въ «Soziol. polit. Zentralblatt» (позже «Soz. Praxis»), въ послѣднемъ статьѣ объ экономич. развитіи въ Россіи. Въ настоящемъ словарѣ С. помѣстилъ ст. Заработная плата, Картели, Лассаль, Марксъ, Рабочій классъ и др.

Струга (гурек. Уструга)—гор. въ Монастырскомъ вѣлаетѣ въ Албаніи (въ Турціи), при выходѣ Чернаго (Чернаго) Дрима изъ Охридскаго озера, въ 9 км. отъ г. Охрида, на большомъ пути Дураццо-Салонники (Via Egnatia). Жит. около 6000, въ томъ числѣ больше $\frac{1}{2}$ христіанъ, $\frac{1}{5}$ славяно-мусульманъ (помаковъ), $\frac{1}{5}$ албанцевъ, пемного евреевъ и цыганъ. Двѣ ярмарки. Развитой рыболовный промыселъ.

Струга Великая (Стругъ)—с. Подольской губ., Новоушицкаго у., въ 7 вер. отъ уѣзда. гор., при р. Калосикѣ; жит. 3091; црк. православная и католич., церк.-праход. учил., 2 вод. мельницы.

Струговицкино (Ал.) — напечаталъ въ «Слб. Меркуриу» 1793 г. переводъ «Краткое извѣстіе о Новой Голландіи» и цѣлковый стихотвореній, въ «Сынѣ Отеч.»—ст. «О Бонапартѣ» (1812) и переводъ изъ Вейсса: «Познаніе челоѣка» (1818, 24 и 25).

Струговицкино (Александръ Николаевичъ, 1808—1878)—поэтъ и переводчикъ; образованіе получилъ въ слб. университетскомъ благородномъ пансіонѣ; служилъ въ военномъ министерствѣ. Участвовалъ въ «Библиотекѣ для Чтенія», «Моск. Набл.», «Современникѣ» (переводъ «Фауста», «Отеч. Запискахъ» и «Всемъ Трудѣ»). Отдѣльно напечаталъ: «Рлмскіе эсгнн» (СПб., 1840); «Стихотворенія» (СПб., 1845; болѣе половины переводы, преимущественно изъ Гете); «Переводы. Статьи въ прозѣ» (СПб., 1845); «Вертеръ. Опытъ монографіи съ переводомъ романа Гете» (СПб., 1865) и др. Въ 1869 г. С. редактировалъ критико-биографическій журналъ «Библиографъ» (вышло три №). Въ «Русс. Стар.» 1874 г. помѣщены «Воспоминанія С. о М. И. Глинкѣ». С. принадлежитъ къ числу лучшихъ нашихъ переводчиковъ; Вѣльнскій «унивался» его переводами изъ Гете и Шиллера. Переводилъ С. вольтю, но очень литературно, и если и отступалъ отъ буквы подлинника, то всегда передавалъ его духъ.

Стругъ — плоскодонное гребное судно, употребляемое на рѣкахъ, для перевозки товаровъ, хлѣба и разнаго груза, также перевозное судно съ отдѣльною каютою. Подробнѣе см. Западная Двина (XII, 239).

Стружка кровельная финляндская С. финляндскій гонтъ—дощечк. С. дл. 11—12 верст., шир. $1\frac{1}{4}$ — $2\frac{1}{4}$ верст., толщ. около $\frac{3}{4}$ линіи, заготовляемая посредствомъ осо-

баго стругальнаго (ручного или машиннаго) станка, изъ брусковидныхъ обрубковъ или чурокъ, несукатаго осиноваго (также елов. и соснов.) дерева; употребляется для провель.

Стружанинъ (псевдонимъ; Николай Сергѣевичъ)—талантливый актеръ и поэтъ (†1889), сынъ помѣщика Воронежской губ. С. И. Куколевскаго; воспитаніе получилъ въ орловскомъ кадетскомъ корп.; по окончаніи курса недолго служилъ въ военной службѣ, затѣмъ поступилъ на сцену, игралъ въ Смоленскѣ, Оренбургѣ, Казани, Харьковѣ, Кіевѣ, Одессѣ и Москвѣ, гдѣ съ большимъ успѣхомъ выступалъ въ артистическомъ кружкѣ, театрѣ Пушкина и нѣмецкомъ клубѣ. Читалъ лекціи драматическаго искусства, писалъ статьи въ спеціальныхъ изданіяхъ («Записки актера» въ «Театральной Библиотекѣ»), перевелъ комедію Гете «Совиновники», написалъ драму «Падшій ангелъ», необороненную къ представленію театральною цензурою. Издавалъ рукописный артистическій сатирическій листокъ «Шпилька», гдѣ помѣщались лучшія юмористическія его произведенія. Стихотворенія С. печатались по преимуществу въ «Искрѣ», «Будильникѣ», «Зрительѣ» и «Осколкахъ»; въ 1886 г. они вышли въ Москвѣ отдѣльнымъ изданіемъ.

Стружокъ—употребляемая въ Архангельской губ. лодка, выдолбленная изъ основной колоды, большею частью безъ набоевъ, т. е. пришивныхъ бортовъ.

Струйская (Маргарита Николаевна)—дочь Николая С. (см. ниже); въ 1791 г. вышле переводъ ея (съ подписью *Маргарита Стр****): «Завѣщаніе нѣкотораго отца своимъ дочерямъ, изданное покойнымъ докторомъ Григоріемъ въ Эдинбургѣ». На заглавномъ листѣ выставлено «Во градѣ св. Петра», что не вѣрно: книга несомнѣнно напечатана въ Рузаевкѣ («С.-Петербургѣ» часто стоитъ на рузаевскихъ изданіяхъ).

Струйскіе—дворянскій родъ, восходящій къ началу XVII в. О Николаѣ, Маргаритѣ и Дмитріи С.—см. Родъ С. внесенъ въ VI ч. род. кн. Московской губ. (Гербовникъ, III, 51).

Струйскій (Дмитрій Юрьевичъ)—малодаровитый поэтъ и музыкальный критикъ, писавшій въ 1829—40-хъ гг. подъ псевдонимомъ *Трилуний*. Сотрудничалъ во многихъ алмазахъ, въ «Галатей», «Атеней», «Литерат. Газетѣ» (стихотворенія и рецензіи), «Литер. Приб. къ Русск. Инв.», «Отч. Запискахъ» (статьи по музыкѣ), «Современникѣ», «Телескопѣ» и др.

Струйскій (Николай Еремѣевичъ)—чудакъ-стихотворецъ и типографъ второй половины XVIII в. Биографическихъ свѣдѣній о немъ почти не сохранилось; извѣстно, что онъ служилъ въ лейбъ-гв. преображенскомъ полку и былъ уволенъ съ чинномъ гвардіи прапорщика. Въ своемъ селѣ Рузаевкѣ, Пензенской губ., Инсарскаго у., С. устроилъ типографію, гдѣ преимущественно печаталъ собственные свои стихотворенія, отягчавшіяся отсутствіемъ всякаго таланта. Нѣсколько изданій С. имѣются въ Чертковской библиотекѣ и составляютъ большую библиографическую

рѣдкость. См. М. Лонгиновъ, въ «Русск. Архивѣ» (1865, № 4 и 1866, № 2); М. Рачинъ, *ibid.*, 1867, № 7; Дмитриевъ, «Мелочи».

Структура горныхъ породъ—см. Горныя породы и Шлафы.

Структурное ученіе—см. Химическое строеніе.

Струма (болгарск. С., турокъ. Кара-су, древне-греческ. Устрома)—значительная рѣка на Балканскомъ полу-вѣ, беретъ начало на западномъ склонѣ Витошскихъ горъ (Skomvros древнихъ) въ Болгаріи, прорѣзываетъ свою извилистою долиною дѣли горъ къ З отъ Рилодага, течетъ затѣмъ по широкой равнинѣ въ юго-восточномъ направленіи, протекаетъ чрезъ озеро Такинось (Takinos или Tachupo, въ древности Cercinites Lacus, греческ. Kerkinitis), пробиваетъ низкія береговыя горы, двумя руками огибаетъ развалины древне-греческаго города Амфинола и впадаетъ въ Стримонскій заливъ, который теперь носитъ названіе залива Орфана или Рендина. Общая длина течения С.—256 км.

Струмень—рукавъ р. Припяти (см. XXV, 240), начинающійся отъ оз. Нобель (въ Плу-скомъ у. Минской губ.), направляющійся сперва на СВ до слиянія съ протокомъ Простырь (ниже дер. Хвойна), поворачивающій отсюда (со многими излучинами) прямо къ С до г. Писка, а отсюда направляющійся чрезъ обширныя непроходимыя болота къ В и ЮВ до слиянія съ главнымъ русломъ Припяти у с. Качановичи. Общая длина течения 77 вер. На этомъ протяженіи на берегахъ С. расположено 21 селеніе.

Струмило—дворянскіе роды. Одинъ изъ нихъ, герба Налеть, происходитъ отъ Станислава Петрасковича Струмицы, маршала вел. кн. Литовскаго, посла въ Москву въ 1490, 1495 и 1499 г. Его потомство пишется Петраскевичъ-С. и внесено въ VI часть род. кн. Минской губ. Другой родъ С., герба Домброва, называется «Звѣрскій С.», восходитъ къ концу XVI в. и внесенъ въ I ч. род. кн. Виленской и Ковенской губ. Къ этому роду принадлежалъ Александръ Михайловичъ С. († 1865), директоръ полтавскаго кадетскаго корпуса.

Струмило (Лосифъ)—заслуженный писатель польскій по садоводству, родъ въ 1774 г., былъ въ продолженіе 25 лѣтъ секретаремъ дворянства Виленской губ., а позже устроилъ себѣ садоводство въ Вильнѣ, которое скоро приобрѣло всеобщую извѣстность. Онъ первый въ Литвѣ положилъ начало искусственному садоводству, показывая своимъ примѣромъ, какъ можно соединить полезное съ приятнымъ, и его сочиненія въ этомъ отношеніи имѣли большую цѣну. Умеръ въ 1847 г. Имъ напечатаны: «Ogrody rolnospe» (Вильна, 1820); «Rocznik ogrodniczy» (II изд., 1834); «Pszczelnictwo ogrodnicze czyli domowe» (1837); «Słownik kwiatowy» (1834); «Traktat czyli nauka o georginijach» (1845).

Струмица (болгарск. С., Струмница, турекъ. Уструмджа, Струмджа, Эгри-су)—гор. въ Македоніи, въ Салоникскомъ вилаетѣ, на р. С. (Верхняя Струма), правомъ пригоуѣ р. Струмы, въ 30 км. отъ жел.-дороги Ускопль-Салоники. Старый замокъ, табачныя и хлоп-

чатобумажныя фабрики. Жит. около 15000, турок и славянъ (христіанъ и мусульманъ). Значительная торговля хлѣбомъ.

Струна — упругая нить, которая, будучи натянута, издаетъ звукъ при задвѣиваніи или трепаніи. Открытіе звуковыхъ свойствъ С. относится къ глубокой древности. С. бѣраются, кнѣпечныя (изъ овечьихъ кишечъ), кнѣпечныя обмотанныя серебряной или мѣдной тонкой проволокой (канителю); какъ тѣ, такъ и другія — разной толщины: первыя преимущественно служатъ для высокихъ звуковъ, вторыя — для низкихъ. Бываютъ и исключительно металлическія С., изготовляемыя для струнныхъ клавишныхъ инструментовъ. Отъ качества С. зависитъ звучность струннаго инструмента.

Струна морская (*Chorda filum* [L.] Stackh.) — морская водоросль изъ отряда бурныхъ или темно-цвѣтныхъ водорослей (см.); принадлежитъ къ семейству ламинариевыхъ (см.). Тѣло С. морской имѣетъ видъ буровой или желтоватой, иногда почти безцвѣтной толстой С. или бечевы, плотное снизу и покое вверхъ; оно состоитъ изъ различно дифференцированныхъ кѣткокъ, покрыто волосками, прикрѣплено къ морскому дну и достигаетъ иногда до 4 метровъ длины. С. морская размножается при помощи зооспоръ (см. Водоросли), образующихся въ спорангіяхъ. Последніе представляютъ изъ себя большія овальныя кѣтки, сидяція на поверхности всего тѣла водоросли, за исключеніемъ его нижней части, на особыхъ кѣткахъ — спорангеноспахъ. Изъ успокоившейся и покрывшейся оболочкой зооспоры образуется небольшая, состоящая всего изъ нѣсколькихъ кѣткокъ предростокъ, изъ котораго и вырастаютъ описанныя нити нашей водоросли. С. морская растетъ по берегамъ Сѣв. Ледовитаго океана, сѣверной части Атлантическаго, Бѣлаго и Балтійскаго моря. Къ р. *Chorda* кромѣ С. морской (*Ch. filum*) относятся также еще 2 вида, *Ch. tomentosa* Lyngb. и *Ch. abbreviata* Aresch., встрѣчающіяся также въ сѣверныхъ моряхъ. *Н. Г.*

Струнецъ медисскій или *ришта* (*Filaria medinensis*) — паразитъ, встрѣчающійся въ подкожной соединительной ткани человѣка и причиняющій сильныя страданія. С. принадлежитъ къ сем. струнцовъ (см.), отряда круглыхъ червей или *Nematodes* (подробности см. Глисты, т. VIII, стр. 880, табл. II, фиг. 17—18). Въ послѣднее время на трушахъ людей въ Лагорѣ были найдены самцы, значительно меньшихъ размѣровъ самокъ (извѣстныхъ раньше) и сидящихъ вблизи половыхъ отверстій самокъ. *В. III.*

Струнниковъ (Алексій Ивановичъ, 1859 — 94) — писатель, магистръ московской дух. академіи. Главные его труды: «Вѣра, какъ увѣренность, по учению православія» (магист. диссерт., Самара, 1887), «Начатки философіи» (М., 1888) и «Искра любумордія». См. «Церковный Вѣстникъ», 1894, № 42.

Струнные инструменты — см. Скрипка, Альтъ, Виола, Виолончель, Контрабасъ, Гудюкъ, Гитара, Мандолина, Балаалайка, Бандура, Лютня, Домра, Арфа, Рояль, Клавишнѣ, Спиннетъ, Фортепiano и пр.

Струция (*Filariadae*) — семейство круглыхъ червей или *Nematodes* (см. т. XX, стр. 869). Тонкіе и очень длинные, струнообразные черви; съ 2 губами и круглыми или треугольными проемами; съ 4 парами сосочковъ у анальнаго отверстия и 2 неравными синкулами у самокъ. Исключительно паразиты, встрѣчающіеся въ кишечномъ каналѣ, въ соединительной ткани, въ крови и лимфатической системѣ позвоночныхъ и человѣка. Нѣкоторые изъ нихъ весьма опасные паразиты.

Струсебергъ (Бетель-Генри Stroussberg, 1823—1884) — желѣзнодорожный предприниматель и аферистъ. Родомъ изъ Вост. Пруссіи и по происхожденію еврей. С. въ 10-ти лѣтнемъ возрастѣ принялъ протестанство и поселился въ Лондонѣ. Здѣсь онъ въ теченіи 15 лѣтъ былъ газетнымъ корреспондентомъ и страховымъ агентомъ. Въ 1855 г. С. явился въ Берлинъ и въ качествѣ представителя англійскихъ капиталистовъ построилъ Тильзитъ-Инстербургскую и Южную желѣзныя дороги въ Восточной Пруссіи; затѣмъ С. предпринялъ сооруженіе ряда желѣзныхъ дорогъ въ Германіи, Австро-Венгріи, Румыніи, а также линіи Брестъ—Граево. Не располагая достаточными для своихъ колоссальныхъ предпріятій капиталомъ и кредитомъ, С. прѣблгнулъ къ системѣ уплаты поставщикамъ и подрядчикамъ акціями. Убытки при постройкѣ румынскихъ желѣзныхъ дорогъ вызвали общій крахъ всѣхъ предпріятій С.; въ 1875 г. онъ былъ объявленъ несостоятельнымъ должникомъ, арестованъ въ Москвѣ по прикосновенности къ дѣлу о крушеніи моск. коммерч. банка и приговоренъ къ изгнанію изъ Россіи. Написалъ свою автобіографію («Dr. St. und sein Wirken», Берл., 1876); «Fragen der Zeit. Ueber Parlamentarismus» (Берлинъ, 1877) и записку о проектѣ сооруженія сѣверно-балтійскаго канала (Берл., 1878). Умеръ въ Ницетѣ. Ср. Норре, «Dr. S. und Konsorten» (1871).

Струттъ (John-William Strutt, лордъ Релей, Rayleigh) — знаменитый англійскій физикъ, род. въ 1842 г. Получивъ образованіе дома, въ 1861 г. поступилъ въ колледжъ Троицы въ Кембриджѣ. Въ 1865 г. получалъ премію Смита, въ 1873 г. — членомъ королевскаго общества, въ 1879 г. унаследовалъ професуру Клерка Максвелла въ Кембриджѣ и ему поручено было восполнить организацию вновь учрежденной лабораторіи Кавендиша. Въ 1882 г. онъ былъ президентомъ секціи британской ассоціаци. Въ 1886 г. онъ занялъ мѣсто Стокса должностью секретаря королевскаго общества, а нѣсколько лѣтъ спустя былъ избранъ профессоромъ на мѣсто умершаго Тиндала (см.). Ученая дѣятельность лорда Релея весьма разнообразна и въ высшей степени плодотворна. Въ 1871—72 г. онъ напечаталъ въ «Philosophical Magazine» рядъ статей, въ которыхъ объясняетъ голубой цвѣтъ неба разсѣяніемъ свѣтовыхъ лучей болѣею преломляемости малыми частицами, суспендированными въ воздухѣ; при этомъ онъ показываетъ, что цвѣтъ неба и поляризованное состояніе разсѣянныхъ лучей объясняются на основаніи предположенія Френеля, по которому

плоскость поляризации перпендикулярна плоскости колебания, между тѣмъ какъ предположеніе Неймана и Макс-Куллоха о положеніи плоскости поляризации не могутъ служить для этой цѣли. Послѣ того онъ помѣстилъ въ томъ же журналѣ рядъ статей о колебаніяхъ различныхъ матеріальныхъ системъ, а 1877—78 гг. напечаталъ прекрасное сочиненіе: «Theory of Sound», въ которомъ помощью новыхъ и оригинальныхъ методовъ рѣшаются вопросы о колебаніи различныхъ матеріальныхъ системъ. Въ мемуарѣ: «Theory of resonance», помѣщенномъ въ «Philosophical Transactions» въ 1871 г. онъ первый показалъ особый способъ приближеннаго вычисления сопротивления проводника данного вида. Въ статьяхъ по электромагнитизму онъ рассматриваетъ вѣкторыя явленія, происходящія отъ самоиндукціи и магнитныя дѣйствія переменныхъ токовъ большого числа періодовъ въ единицу времени. Завѣдывая лабораторіею Кавендиша, онъ прозвездъ многіе ряды изслѣдованій съ цѣлью установить опытнымъ путемъ величины основныхъ электрическихъ единицъ. Съ 1885 г. онъ началъ опытыя изслѣдованія надъ плотностями газовъ, которыя потомъ послужили къ открытію, совместно съ Рамзаемъ, аргона въ атмосферномъ воздухѣ (XXVI, 251). Д. В.

Струтынскіе (Берличы) — дворянскій родъ, герба Сасъ, происходящій изъ Червоной Руси и восходящій къ началу XVII в. Янъ С. былъ каштеляномъ инфлянтскимъ (1737—44). Юлій Феликсовичъ С. (1810—78) извѣстенъ въ польской литературѣ подъ псевдонимомъ «Берличъ Сасъ». Родъ С. внесенъ въ VI ч. род. кн. Кіевской, Подольской, Виленской и Гродненской губ.

Стручь — сухой плодъ (коробочка), вскрывающійся двумя створками, такъ какъ по спинному и брюшному шву каждой створки появляются продольныя трещины; когда створки обособляются, то ихъ края съ сѣменами остаются въ видѣ рамки (germ), на которой натянута пленчатая перепонка, служившая перегородкою между двумя гнѣздами завязи. С. образуется изъ завязи, состоящей изъ двухъ плодolistиковъ (отличіе отъ очень похожего на С. плода — боба, образующагося изъ завязи обѣихъ плодolistикѣвъ). Если длина С. меньше его ширины, равна ей или превышаетъ ее раза въ два, въ три, то такой С. называется *стручечкомъ* (silicula). Въ стручечкѣ перегородка (т. е. рамка) бываетъ то широкая, то узкая, что обуславливается формою створокъ (плоскія онѣ или лодочкообразныя). С. и стручечкѣ встрѣчаются обыкновенно въ семействѣ крестоцвѣтныхъ. С. Р.

Стручки сладкіе — такъ называются плоды одного дерева изъ семейства бобовыхъ, *Ceratonia Siliqua L.*, растущаго дико въ Палестинѣ, по распространеннаго теперь во всей области Средиземнаго моря и во многіихъ мѣстахъ одаичаваго. Это дерево 6—9 метровъ вышиною съ вѣчно-зелеными парноперистыми (2—3-парными) кожистыми, блестящими листьями. Мелкіе красныя цвѣточкі, собранныя въ короткія кисти, раздѣльнополы, двудомны, рѣдко обоеполы. Мужскіе состоятъ

изъ блюдцевидной чашечки, сросшейся съ широкимъ дискомъ, и пяти тычинокъ; лепестковъ нѣтъ. Въ женскихъ же цвѣтахъ также нѣтъ тычинокъ или онѣ недоразвиты, но находится завязь съ большимъ числомъ сѣмянкочекъ и толстымъ двураздѣльнымъ рыльцемъ. Плодъ представляетъ длинный нерастрескивающійся бобъ съ мясистыми жесткими стѣнками. Свѣжіе плоды обладаютъ вяжущимъ вкусомъ и не съѣдобны. Ихъ собираютъ незрѣлыми и кладутъ на солнце, тогда онѣ дѣлаются сладкими и съѣдобными и идутъ въ продажу Лучше всѣхъ считаются сладкіе С. изъ Леванта, затѣмъ кипрскіе, итальянскіе, далятскіе и испанскіе. Мякоть продажныхъ сладкихъ С. содержитъ болѣе 60% сахара и гумми, 25% крахмачки и пектина, 4% азотистыхъ веществъ, 0,3% масла, 3% зола и 7% воды. Въ Россіи, также какъ въ большей части Европы, сладкіе С. употребляются, главнымъ образомъ, какъ народное лакомство, а кромѣ того въ небольшомъ количествѣ въ домашней мѣдицинѣ, въ видѣ мягчительнаго отвара. На своей родинѣ же онѣ служатъ пищей для бѣднаго населенія. Между прочимъ имп. какъ предполагаютъ, питался Іоаннъ Креститель въ пустынѣ, почему у вѣмцевъ С. сладкіе называются *Johannisbrod*. Древесина этого дерева, очень твердая и красивая, можетъ употребляться въ столярномъ дѣлѣ, а кора и листья служатъ для дубленія. Сѣмена сладкихъ С. употреблялись прежде у антистарей и ювелировъ, какъ единица вѣса, подѣ арабскимъ названіемъ *каратъ*. Коржискигі.

Стручковый перецъ (*Sapiscum*) — родъ растений изъ сем. пасленовыхъ, заключающій ок. 30 видовъ, родомъ изъ Центральной и Южной Америки (одинъ видъ родомъ изъ Японіи). Это травянистыя однолѣтнія или многолѣтнія растенія съ очередными цѣльными листьями и крупными пазушными цвѣтами. Чашечка колокольчатая, вѣнчикъ колесовидный, 4-лопастный, бѣлый. Плодъ — ягода круглая или продолговатая, обыкновенно малосочная, бѣлая, красная или фиолетоваго цвѣта, съ очень вѣдкимъ жгучимъ вкусомъ, зависящимъ отъ особаго, еще очень мало изслѣдованнаго алкалоида *капсичина*. Вслѣдствіе этого жгучаго вкуса плоды употребляются въ качествѣ приправы, подѣ именемъ пепякаго, каэнскаго, бразильскаго перца и т. п. Нѣкоторыя виды, особенно *Sapiscum annuum* и *longum* разводятся ради плодовъ уже съ давнихъ поръ, какъ на родинѣ, такъ и въ Европѣ (въ Европѣ съ конца XVI стол.), при чемъ дали массу разновидностей, изъ которыхъ одинъ по жгучести превосходитъ основныя виды, другія же настолью утратили ее, что могутъ употребляться въ пищу. С. перецъ прибавляютъ въ разные соусы, супы, а также маринуютъ и употребляютъ въ видѣ закуски. Особенно много его употребляютъ въ Англіи, Сѣв. Америкѣ и Остидіи.

Струээнсе (Густавъ-Карлъ-Отто-Фонъ-Struensee) — вѣмскій романистъ (псевдонимъ: *Gustav vom See*, 1803—75); былъ въ 1800-хъ годахъ членомъ прусскаго ландтага. Написалъ романы: «Rancé», «Die Belagerung v. Rheinfels», «Die Egoisten», «Herz und Welt», «Vor

fünfzehn Jahren», «Gräfin und Marquise», съ продолженіемъ «Ost und West», «Arnstein», «Valerie», «Falkenrode», «Krieg und Friede», «Gänseliese», «Ideal und Wirklichkeit», «Erlebt u. erdacht» и др. Собрание его романовъ вышло въ 1867—69 гг. и въ 1876 г.

Струэзе (Юганнъ-Фридрихъ) — датскій государственный дѣятель, нѣмецъ по происхожденію и воспитанію (1737—72). Отецъ его, пасторъ и проф. въ Галле, былъ приглашенъ на службу датскимъ правительствомъ и достигъ званія суперъ-интендента въ Шлезвигъ-Гольштейн. Молодой С., избравшій профессію врача, былъ въ 1768 г. назначенъ сопровождать къ заграничному путешествію молодого короля Христиана VII. Многостороннее образование, умъ, дарованія и свѣтскія манеры скоро упрочили положеніе С. при молодой королевской четѣ. По возвращеніи изъ путешествія, онъ сталъ настолько быстро подвигаться по лѣстницѣ придворныхъ должностей и ранговъ, что въ 1770 г. въ его рукахъ уже оказалась высшая государственная власть. 17 января 1770 г. С. пореѣхалъ на жительство въ Христиансбургскій дворецъ, и около этого же времени началась его интимная связь съ королевой Каролиной-Матильдой, которая имѣла безграничное вліяніе на короля, доведеннаго развратной жизнью до полного почти слабоумія. С. было предоставлено полномочіе издавать отъ имени короля указы и рескрипты, яко-бы переданные ему королемъ устно; указы эти скрѣплялись печатью тайнаго королевскаго кабинета, главой кото аго былъ самъ С., и имѣли силу указовъ, скрѣпленныхъ подписью короля. Получивъ такую несвязанную власть, С. принялся править страной съ безпримѣрной энергіей и смѣлостью. Въ два года его правленія имъ было намѣчено и отчасти проведено до 600 болѣе или менѣе крупныхъ государственныхъ мѣропріятій. Реформы эти сводились къ слѣдующему: свободѣ печати, стремленію достигнуть въ дѣятельности высшихъ органовъ правительственной власти болѣе быстрой, порядка и простоты, установленію твердаго государственнаго бюджета, упорядоченію государственныхъ финансовъ, улучшенію судопроизводства, отмініи пытокъ, уничтоженію покровительственной системы, поднятію земледѣлія, въ связи съ улучшеніемъ положенія крестьянъ, замѣнѣ натуральныхъ повинностей денежными, перечисленію нѣкоторыхъ доходовъ (какъ зундская пошлина) изъ королевскихъ въ государственные, ограниченію чрезмѣрной раздачи орденскихъ знаковъ и титуловъ, уравниенію правъ гражданъ (между прочимъ, и уравниенію правъ незаконнорожденныхъ дѣтей съ законными), отмініи многихъ прерогативъ дворянства, безусловному запрещенію азартныхъ игръ и пр. Многія реформы С. основывались на здравыхъ, разумныхъ началахъ, другія были пржевременныя, нѣкоторыя предприняты слышкомъ опрометчиво, и всѣ вообще создали С. множество тайныхъ и явныхъ враговъ, чему немало способствовали и самыя пріемы С. Реформы свои онъ проводилъ крайне круто, не считаясь ни съ чьими интересами, не спрашивая ни съ чьими мнѣніями и желаніями.

Сокращая государственные расходы, онъ, наир., съ безпощадной жестокостью уволилъ, безъ всякой пенсїи, массу чиновниковъ. Еще сильно повредило С. его пренебреженіе къ датскому языку. Всѣ указы составлялись на нѣмецкомъ языкѣ, всѣ «коллегии», исключая «датской», употребляли въ качествѣ правительственнаго и дѣловаго языка исключительно нѣмецкїй. Променія всякаго рода, адресованныя въ правительственные учрежденія, также приходилось писать по-нѣмецки; иначе ихъ не читали и не давали имъ хода. Предоставленная печати полная свобода послужила прежде всего во вредъ самому С. Этимъ путемъ противники его, не стѣсняясь въ своихъ нападахъ на С., приобрѣтали себѣ все болѣе и болѣе сторонниковъ въ странѣ. Разразилось нѣсколько всплески народнаго негодованія, при чемъ С. обнаруживалъ слабость, неустойчивость, недостатокъ нравственнаго и политич. мужества и такта. Это ободрило враждебную С. придворную партію, во главѣ которой сталъ вдовствующая королева, послѣдній принцъ Фридрихъ, секретарь его, впоследствии одинъ изъ главныхъ государственныхъ дѣтелей, Гульдбергъ, и многія высокопоставленные лица. Партія эта рѣшилась совершить дворцовую революцію. Въ ночь на 17 января, послѣ придворнаго бала, вдовствующая королева съ насильнымъ принцемъ и ихъ присерженцы вошли въ спальню короля, разбудили его и заставили подписать пріготовленные Гульдбергомъ указы объ арестахъ. Вслѣдъ затѣмъ С. и его главный сотрудникъ Брандтъ были арестованы и заключены въ крѣпость, а королева Каролина-Матильда отвезена въ замокъ Кронборгъ. Переворотъ былъ встрѣченъ въ столицѣ общими ликованіемъ. Была назначена особая комиссия для слѣдствія и суда надъ С. Онъ сразу сознался въ своей связи съ королевой, и его вмѣстѣ съ Брандтеномъ приговорила за учиненныя имъ «преступленія противъ величества» къ лишенію чести и смертной казни. Приговоръ былъ приведенъ въ исполненіе 28 апрѣля 1772 г.

II. Г.—н.

Струэзе (Карль-Густавъ von Struensee, 1735—1804) — прусскій государственный дѣятель, братъ предыдущаго; былъ профессоромъ въ «Ritterakademie» въ Лигниці. Здѣсь онъ занимался примѣненіемъ математики къ теоріи военнаго искусства и выпеч. «Anfangsgründe der Artillerie» (3 изд., Лиц., 1788) и «Anfangsgründe der Kriegsbaukunst» (ib., 1771—74—2 изд. 1786). Въ 1769 г. онъ переселился въ Копенгагенъ, гдѣ получилъ должность совѣтника юстиціи и члена финансовой коллегіи. Послѣ паденія брата поступилъ на прусскую службу и въ 1791 г. назначенъ министромъ съ управленіемъ таможенныхъ и акцизныхъ сборами. Занявъ его сослуживцевъ-дворянъ помѣшала ему провести финансовыя реформы, которыя онъ рекомендовалъ въ своихъ сочиненіяхъ. Ср. v. Heide, «Struensee» (Берл. 1805).

Струа боброяя — см. Боброяя С. (IV, 130). *С. кабаро жия*—см. Кабарга (XIII, 780); кабарожія С. вывозится, главнымъ образомъ, въ Китай (черезъ Кяхту); вывоз.

вотъ постепенно падаетъ: въ 1853 — 62 г. было отпущено 303 тыс. штукъ, въ 1863—72 г. ок. 60 тысячъ, а къ 1873—82 г. только ок. 46 тыс. шт. (см. «Обзоры вѣдшей торговли Россіи»).

Стрелецкій (Jan-Jiri Středovský)— чешскій историкъ, священникъ; род. въ 1679 г. въ Моравіи. Его труды: «Mercurius Moraviae methogabillum» (Ольмюць. 1705), съ заслуживающимъ вниманіемъ разсужденіемъ о достоинствахъ языка чешскаго; «Sacra Moraviae historia, sive vita SS. Cyrilli et Methodii» (1710); «Rubinus Moraviae i. e. Vener. Joannis Sargandri martirium et patientia» (Brunae, 1712). Всѣ его сочиненія отличаются отсутствіемъ исторической критики.

Стры́ (польск. Struj)—гор. въ Галиціи (въ Австріи), на р. С. (притокъ р. Днѣстра). Замокъ, гимназія, паровая лѣсопиля, кожевенный заводъ, производство чугуно-литейныхъ издѣлій, закипательныхъ сличекъ и т. д.; значительная ярмарка крупнаго рогатаго скота. Населеніе (1890 г.—16515 чел.) официально считается преимущественно польскими, но въ его составъ много русиновъ, евреевъ и мѣщанъ.

Стрыковъ — пос. Брезинскаго у., Петроковской губ., на р. Мощеницѣ, прит. Бзуры; жит. 3725.

Стрѣла—маленькое созвѣздіе, расположенное на млечномъ пути между 19^h и 20^h прямого восхожденія и 15° и 20° сѣвернаго склоненія. Окружено созвѣздіями Лисиды, Орла, Дельфина. Принадлежитъ къ созвѣздіямъ Птолемея (см. Созвѣздія). Мнѣя связываютъ С. съ созвѣздіемъ Орла. Звѣздъ видныхъ просто глазомъ 18; наибольшая яркая—4-й величины. Звѣзда S. Sagittae—перемѣнная типа Альгола съ периодомъ въ 8 дней. Около центра созвѣздія находится довольно богатая звѣздная куча.

Стрѣла—народное названіе нѣкоторыхъ растений, напр. Menyanthes trifoliata L. (см. Вахта, Трифоль), Sagittaria Sagittaeifolia L. (см. Стрѣлолистъ) и др.

Стрѣлѣбный или *стрѣлѣцкій промыселъ*, также *стрѣльня*—бой крупныхъ морскихъ животныхъ (моржей, тюленей и пр.) изъ винтовокъ: промысловики подстерегаютъ высунувшихся изъ воды или вышедшихъ на ледъ или камни животныхъ и стрѣляютъ по нимъ, большею частью, въ голову.

Стрѣлѣцкая коса—довольно высокой берегъ при устьяхъ р. Урала. Наиболее безопасное отъ наводненія (съ моря) мѣсто. На ней «вышка» и сторожевая постъ уральской войск. охранной (по рыболовству) команды.

Стрѣлѣцкіе бунты.—Стрѣлѣцкое войско при царѣ Алексѣѣ Михайловичѣ пользовалось особой благосклонностью правительства. Надѣленные разными льготами, стрѣлцы жили особыми слободами въ разныхъ частяхъ Москвы и имѣя военную организацію, сохраняли близкія связи съ населеніемъ города. Лихомство и произволъ начальниковъ возбуждали большее неудовольствіе среди стрѣлцовъ, чѣмъ въ остальномъ населеніи, и вызывали съ ихъ стороны протесты. Уже въ послѣднее время царствованія Феодора Але-

ксѣевича стрѣлцы пришли въ движеніе. Они жаловались на своихъ начальниковъ, но бояринъ Языковъ, разбивавшій дѣло, велѣлъ перепоротъ жалобщиковъ. Спустя короткое время стрѣлцы снова пожаловались на своего полковника Грибоѣдова. На этотъ разъ Грибоѣдова сослали. Съ вопареніемъ Петра стрѣлцы подали челобитную на всѣхъ своихъ полковниковъ и подписали ее угрозами. Партия Нарышкиныхъ, стоявшая тогда у власти и чувствовала, что ея положеніе непрочное, испугалась; старые полковники были оставлены, назначены новые и произведены со старыхъ высканія по претензіямъ стрѣлцовъ. Почувствовавъ свою силу, стрѣлцы утратили всякую дисциплину. При такихъ обстоятельствахъ партия Милославскихъ задумала воспользоваться стрѣлцами для своихъ цѣлей. Ив. Мих. Милославскій и кн. Ив. Хованскій стали возбуждать стрѣлцовъ противъ Нарышкиныхъ, распуская слухи, что тѣ умышляютъ зло и противъ царевича Іоанна, и противъ самихъ стрѣлцовъ. Въ средѣ стрѣлцовъ нашлось не мало агитаторовъ. Стрѣлѣцкое войско взволновалось. 11 мая 1682 г. прибылъ въ Москву изъ ссылки глава партии Нарышкиныхъ—Матвѣевъ. Онъ высказался противъ слабости правительства по отношенію къ стрѣлцамъ; это стало имъ извѣстно. 15 мая, въ день убійенія царевича Димитрія, между стрѣлцами былъ пушенъ слухъ, что Нарышкины задушили царевича Іоанна. Стрѣлцы бросились въ Кремль. Бояре, засѣдавшіе во дворцѣ, смугились. Царица Наталья Кирилловна, по совѣту Матвѣева и патриарха, вывела на Красное крыльцо обоихъ царевичей. Это подбѣствовало; слова Матвѣева еще болѣе усюкило стрѣлцовъ. На бѣду одинъ изъ начальниковъ стрѣлѣцкаго приказа, кн. Мих. Юр. Долгорукій, сталъ съ бранью приказывать стрѣлцамъ разойтись. Толпа бросилась на него и убила. Затѣмъ убили Матвѣева, бывшаго стрѣлѣцкаго начальника Горюшкина, Юренива, стольника Фед. Салтыкова, дьяка Ларионова, его сына Василія, брата царичи Аванасія Нарышкина, кн. Гр. Ромодановскаго съ сыномъ Андреемъ, кн. Юрія Долгорукаго, главнаго начальника стрѣлцовъ, и боярина Языкова. Тѣла убитыхъ были преданы поруганію. На другой день стрѣлцы опять ворвались во дворецъ, убили еще нѣсколько человекъ и настойчиво требовали выдачи другого брата царичи, Ивана Нарышкина. По совѣту окружающихъ, царича пожертвовала братамъ. Ив. Нарышкинъ былъ выданъ стрѣлцамъ; его пытали и убили. Партия Нарышкиныхъ была уничтожена. Милославскіе торжествовали; урваніеніе перешло въ ихъ руки. Во главѣ стрѣлѣцкаго приказа были поставлены кн. Хованскій и его сынъ. Стрѣлцы подали челобитную о томъ, чтобы вмѣстѣ съ Петромъ царствовалъ и его братъ Іоаннъ. 26 мая дума и духовенство, перепуганные происшедшими кровавыми событіями, признали двоецарствіе. Затѣмъ стрѣлцы подали новую челобитную о томъ, чтобы въ малолѣтство царя правила царевна Софія. 29 мая Софія приняла правленіе. Стрѣлцы были теперь въ большомъ почетѣ; ихъ угощали

во дворцѣ; дѣйствія ихъ разсматривались, какъ испореніе изумля. Въ память этого на Красной площади были поставлены каменный столбъ съ соотвѣствующими надписями. Теперь новою силою хотѣли воспользоваться и раскольники. Среди стрѣльцовъ было не мало раскольниковъ; самъ кн. Хованскій сочувствовалъ расколу. Снова началось волненіе. Раскольники требовали преній о вѣрѣ всенародныхъ и въ присутствіи царей и патриарха. 23 іюня раскольники пошли въ Кремль, но Хованскій успокоилъ ихъ и назначилъ 5 іюля днемъ преній. Въ этотъ день раскольники опять двинулись въ Кремль, но пренія произошли не всенародно, а въ Грановитой палатѣ. Раскольники вели себя вызывающимъ образомъ и послѣ преній провозгласили свою побѣду. Понимая опасность положенія, Софія начала дѣйствовать энергично, склонила на свою сторону выборныхъ отъ стрѣльцовъ, велѣла схватить одного изъ главнѣйшихъ раскольниковъ, Никиту Пустосвята, и отрубить ему голову; другіе раскольники были сосланы. Но и теперь Софія не могла чувствовать себя въ безопасности. Хованскій, возвышенный самою же Софіей, пользовался огромнымъ вліяніемъ на стрѣльцовъ, а его честолюбіе было извѣстно. Ходили слухи, что онъ мечтаетъ о престолѣ. Софія боялась оставаться въ Кремлѣ; царская семья уѣхала изъ Москвы. 17 сент. въ с. Воздвиженскомъ состоялось засѣданіе думы. Противъ Хованскихъ, отца и сына, были предъявлены обвиненія; ихъ судили и приговорили къ смертной казни. Въ тотъ же день они были схвачены и приговоръ приведенъ въ исполненіе. Но царица не возвратилась въ Москву; она уѣхала въ Троицкую лавру, куда велѣно было собирать съ служилыми людьми. Между тѣмъ младшій сынъ Хованскаго возмущалъ стрѣльцовъ, увѣривъ ихъ, что рѣшено стрѣльцовъ истребить и дворы ихъ сжечь. Стрѣльцы овладѣли Кремлемъ и пушечнымъ дворомъ и стали ждать нападенія со стороны Троицы. Нападенія не было, но стрѣльцы убѣдились, что правительствомъ располагаетъ военной силой, противиться которой они не могутъ. Черезъ патриарха они просили прощенія и получили его, на условіяхъ полной покорности. Столбъ, поставленный въ память майскихъ событій, былъ разрушенъ. Царское семейство вернулось въ Москву. Начальникомъ стрѣльцовъ былъ назначенъ Шаковитый, который велелъ между нами дисциплину и бодрѣе беспокоившихъ выслалъ въ украинные города. Прошло 5 лѣтъ. Въ 1687 г. Софія опять понадобилась стрѣльцамъ. Петръ подросталъ и господству царевны подходилъ конецъ. Чтобы сохранить за собою власть, Софія оставалось только вѣнчаться самой на царство. Она попыталась обратиться за содѣйствіемъ къ стрѣльцамъ, но попытка Шаковитаго поднять ихъ оказалась безуспѣшными. Когда Шаковитый созвалъ стрѣльцовъ въ Кремль и сталъ подговаривать противъ царя, нѣсколько стрѣльцовъ извѣстили Петра объ опасности. Царь уѣхалъ къ Троицѣ и потребовалъ туда войска. Часть стрѣльцовъ ушла къ Петру. Остальные не обнаруживши охоты стоять за царевну и даже заставили ее

выдать Шаковитаго. Послѣ пытки Шаковитый признался въ умыслѣ противъ царицы Натальи, хотя и отрицалъ замыслы противъ Петра. И онъ, и преданные ему стрѣльцы были казнены.—Въ 1697 г. стрѣлѣцкій полковникъ Цикаеръ былъ обвиненъ въ намѣреніи убить царя. На допросѣ онъ оговорилъ окрѣпачаго Саковина, а тотъ—своего зятя Фед. Пушкина и его сына. Всѣ они были казнены. Въ 1698 г. произошелъ послѣдній С. бунтъ. Послѣ взятія Азова туда было отправлено 4 стрѣлѣцкіе полка. На смѣну имъ было послано еще 6 полковъ, но первые 4 не были возвращены въ Москву, а посланы въ Великіе Луки, въ армию кн. Ромодановскаго. Среди стрѣльцовъ началось ропотъ. Весною 1698 г. 155 чел. самовольно ушли въ Москву, просить отъ имени всѣхъ объ отпускѣ домой. Начальникъ стрѣлѣцкаго приказа Троекуровъ велѣлъ имъ идти назадъ, а выборныхъ посадилъ въ тюрьму. Стрѣльцы съ неудовольствиемъ повиновались. По возвращеніи въ армию ихъ велѣно было сослать на вѣчныя времена въ Малороссію, а остальныхъ разставить въ пограничныхъ городахъ. Стрѣльцы пошли было по назначенію, но съ дороги, возмолванные слухами и чтеніемъ письма отъ имени будто-бы царевны Софіи, призывавшаго ихъ въ Москву, пошли на столицу. Передъ Москвою, у Воскресенскаго монастыря, они были разбиты ген. Гордономъ. Начался розыскъ. Петръ, бывшій тогда за границей, поспѣшилъ вернуться въ Москву. Недовольный результатами розыска, онъ началъ новый. Послѣ допросовъ и пытокъ бодрѣе 1200 стрѣльцовъ было подвергнуто жестокимъ казнямъ. Стрѣлѣцкое войско было уничтожено. См. «Записки» А. А. Матвѣева и Сильвестра Медвѣдева (въ «Запискахъ рус. людей», Сахарова, СПб., 1841). Устряловъ, «Исторія Петра Вел.» (т. I и II); Соловьевъ, «Исторія Россіи» (т. XIII и XIV) и «Публичные чтенія о Петрѣ Вел.»; Костомаровъ, «Русская исторія въ жизнеописаніяхъ» (отд. II, в. V); Шебальскій, «Правленіе царевны Софіи»; Аристовъ, «Московскія смуты въ правленіе царевны Софіи»; Погодинъ, «Семнадцатъ первыхъ лѣтъ въ жизни имп. Петра Вел.»; Шаурло, «Паденіе цар. Софіи» («Жур. Мнѣ. Нар. Пр.» 1896, 1).

Е. К.

Стрѣлѣцкій приказъ—см. Приказы (XXV, 191).

Стрѣлецъ—9-й знакъ зодіака, отъ 240° до 270° долготы; обозначается символомъ ♐.

Стрѣлецъ (Sagittarius) — зодіакальное созвѣздіе, расположенное между 18° и 20° прямого восхожденія и 10° и 45° южн. склоненія. Окружено созвѣздіями Козерога, Индѣица, Южной Короны, Офіуха, Скорпіона, Орла. Частью С. расположено на млечномъ пути. Созвѣздіе С. несомнѣнно вавилонскаго происхожденія; носило названіе *dan* или *pa* (лука, скипетръ). Ему въ календарѣ халдеевъ соотвѣтствовалъ мѣсяцъ Kislew (ноябрь-декабрь), мѣсяцъ густыхъ облаковъ. Греки придали С. фигуру центавра и связывали мнѣю о Хиронѣ то съ С., то съ южнымъ созвѣздіемъ Центавра (см.). С. патронировалъ Криту — родинѣ извѣстныхъ въ древ-

ности стрѣлковъ. Въ астрологiи имѣлъ зловѣщее значеніе. Иногда назывался Argiteus и изображался лукомъ со стрѣлой.— Въ С. звѣзды видимыя просто глазомъ—90. Изъ нихъ самая яркая е Sagittarii, слабѣе 2-й величины. Шмидтъ открылъ перемѣны въ яркости двухъ сосѣднихъ звѣздъ X и W Sagittarii, блескъ ихъ колеблется въ предѣлахъ двухъ звѣздныхъ величинъ каждые семь дней. Интересны—двойная звѣзда ζ, и четверная η Sagittarii. Созвѣздіе весьма богато звѣздными кучами; одна изъ нихъ, въ сѣверо-западной части созвѣздія, весьма ярка. Особенно интересны въ С. туманности самой неправильной и причудливой формы. Наибольше известная изъ нихъ—«омега-тумань»—неправильно изогнутая полоса, напоминающая греческую букву. Снектръ ея указываетъ на газообразное строеніе. Другая, со многими совершенно темными разрывами, скорѣе цѣлая группа слившихся туманностей, также даетъ снектръ газа. Туманность, открытая Мессье въ 1764 г. (trifid-nebula), судя по различнымъ рисункамъ, имѣвшая свое положеніе съ тѣхъ поръ относительно сосѣднихъ звѣздъ. Снектръ ея естественной: туманность вѣроятно состоитъ изъ отдѣльныхъ расклеванныхъ частицъ. Между звѣздами δ и γ Sagittarii находится замѣчательный разрывъ млечнаго пути—почти круглая, темная «дыра», совершенно лишенная звѣздъ; къ В. расположенъ другой разрывъ въ формѣ узкаго серпа. Въ С. замѣчены были двѣ «новыхъ» звѣзды (въ 386 и 1012 гг.). Секки указалъ на замѣчательную мѣстность неба около η Sagittarii. Мелкія телескопическія звѣзды расположены тамъ правильными рядами, напоминающими пучки такъ наз. каустическихъ линій (см. Системы міра).

Стрѣлка или *sagitta* (Sagitta)—родъ своеобразной группы червей *шестико-члестныхъ* (см.) или Chaetognatha, занимающей совершенно изолированное положеніе и причисляемой въ настоящее время къ подтипу Vermidea или червеобразныхъ (см.). С. исключительно морская формы, встречающіяся на поверхности морей и питающіяся, какъ настоящіе хищники, маленькими ракообразными и другими микроскопическими животными. Тѣло ихъ продолговато-цилиндрическое, достигающее 7 см. въ длину, съ ясно обозначенной головой и заостреннымъ заднимъ концомъ, окаймленнымъ широкимъ плавникомъ. В. Ш.

Стрѣлка: 1) названіе нѣкоторыхъ растений, напр. *Allium guttatum* Stev. (см. Лукъ), видъ *Anemone* (см. Вѣтренница), *Capsella Bursa pastoris* Mönch. (см. Сумочникъ) и др. 2) Морфологическій терминъ, обозначающий безлиственный стебель, заканчивающийся цвѣткомъ (у *Anemone*, *Paravech*, тюльпана) или головкою цвѣткова (у одуванчика и у др.).

Стрѣлковая офицерская школа—см. Офицерскія школы (XVII, 486).

Стрѣловые батальоны—см. Польскія войска (XXIV, 271).

Стрѣловыя войска—см. Егерскія войска (XI, 511).

Стрѣлолистъ (*Sagittaria Sagittaeifolia* L.)—многолѣтнее водяное растение изъ сем.

частуховыхъ (*Alismaceae*), развивающее подземные ползучіе побѣги съ клубневидными окончаніями, длинно черешковые прикорневые листья и простыя цвѣтосносныя стебли до 30—125 см. высотой; листья двухъ родовъ: погруженные въ воду тесмовидные или удлиненно-ланцетные, торчащіе изъ воды глубоко-сердцевидные. Цвѣтки однополые, собранные мутовками по три, нижніе цвѣтки болѣе частью женскіе, верхніе мужскіе. Околоцвѣтникъ двойной, состоящій изъ трехлистной остающейся чашечки и трехлепестнаго вѣничка, лепестки бѣлые, пологотковые, при основаніи пурпурные. Въ мужскомъ цвѣткѣ множество тычинокъ; въ женскомъ цвѣткѣ множество пестиковъ, сидящихъ на вздутымъ цвѣтоложѣ. Плодики—орѣшки (сѣмянки) съ клювочкомъ. С. растетъ по болотамъ, озерамъ, рѣкамъ, канавамъ по всей Россіи, клубни употребляются въ пищу. С. Р.

Стрѣлочный порогъ—на р. Ангарѣ (Верхней Тунгузкѣ), въ Енисейской губ. и окр., въ 4 в. выше соединенія этой р. съ Енисеемъ. Порогъ состоитъ изъ каменнаго уступа, имѣющаго въ срединѣ широкіе, прямые и глубокие ворота, возлѣ большого утеса, называемаго «дворцомъ». Перевѣздъ черезъ порогъ не опасенъ и удобенъ не только для сплава, но даже и для подъема вверхъ по р. судовъ и пароходовъ. Это послѣдній изъ 8 пороговъ на р. Ангарѣ.

Стрѣлы—метательное оружіе, обыкновенно пускаемое съ лука и его разновидности, самострѣла (см.), рѣже съ метательной досочкой (эскимосы, алуты) или изъ выдвинутой трубки (Малайскій архипелагъ, Бенгалія, Японія, Южн. Америка); еще рѣже употребляется какъ самостоятельное оружіе (у нѣкоторыхъ племенъ Африки). Стрѣлы были во всеобщемъ употребленіи съ древнѣйшихъ временъ (съ палеолитическаго періода), продолжалъ понинѣ существовать у многихъ первобытныхъ и мало-культурныхъ народовъ. Единственное исключеніе—материкъ Австралія, гдѣ С. не найдены; метательнымъ оружіемъ служили тамъ палки, бумраги и копыя. Въ Европѣ С. были вытѣснены огнестрѣльнымъ оружіемъ. Еще въ XIV в. пѣлныя битвы (при Крессѣ) выигрывались благодаря лучникамъ. Въ 1814 г. подъ Парижемъ среди иррегулярныхъ русскихъ войскъ были лучники (башкиры, калмыки).— Величина, вѣсъ, матеріалъ и составныя части С. различны въ разныя времена, у различныхъ народовъ и въ различныхъ мѣстахъ, но вообще устройство С. въ такой же степени зависитъ отъ лука, какъ патронъ отъ строя ружья. Стрѣла состоитъ изъ *древка*, *наконечника*, *остатки* между ними (не всегда) и *отеренія*. Матеріаломъ для С. (собственно для древка) служить чаще всего дерево, но также камышъ и бамбукъ. Оригинальны С. изъ пролѣ саговой пальмы (Даякъ, Борнео), самая легкая въ мірѣ, толщину не болѣе толстой визальной иглы, пускаемая изъ духовой трубки «сумпиганъ». *Вѣсъ* С. сильно колеблется, въ зависимости отъ длины и матеріала наконечника—въ Африкѣ, напр., отъ весьма легкой даяккаго типа С. у Абонго въ 2—2,5 гр.

СТРѢЛЫ (наконечники).

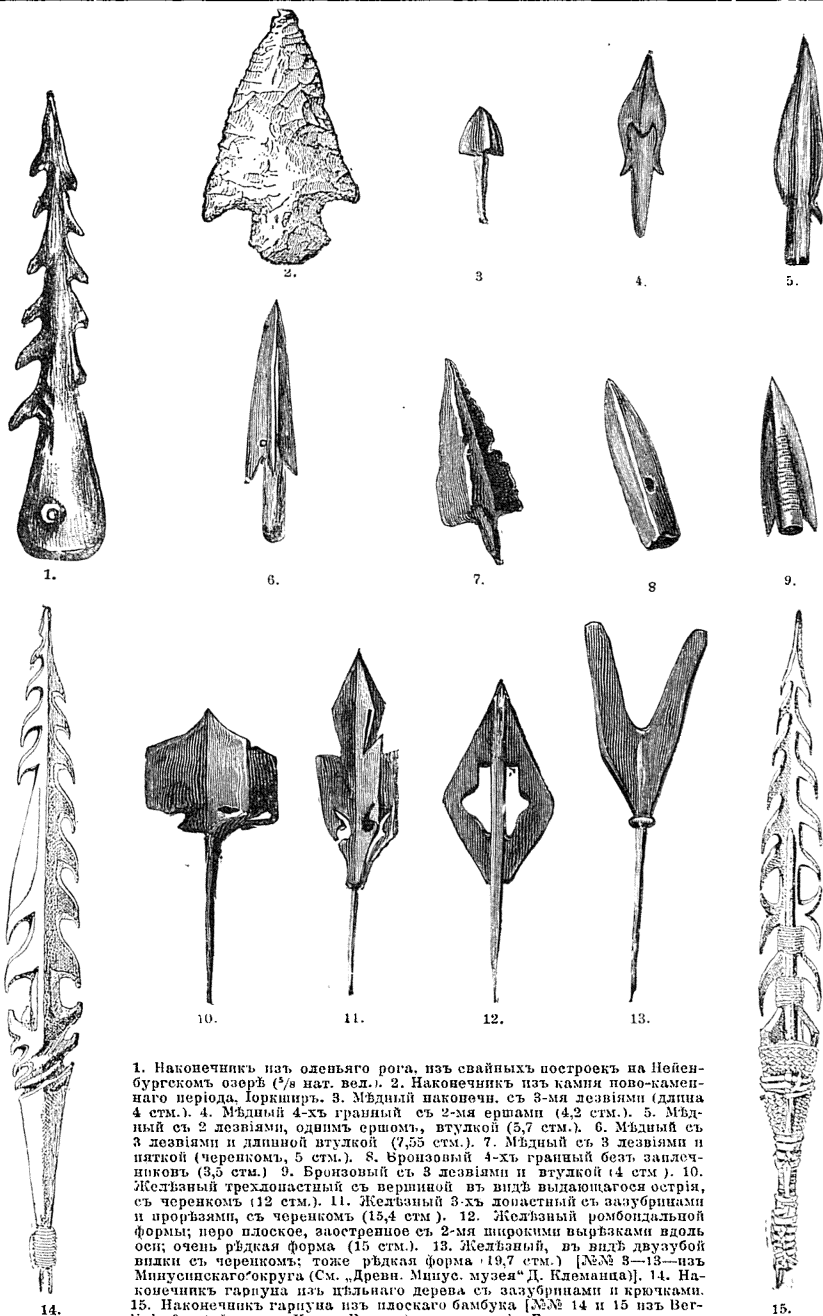

1. Наконечник из оленьего рога, из свайных построек, на Нейенбургском озере (3/8 nat. вел.). 2. Наконечник из камня палеолитического периода, Юршир. 3. Мѣдный наконечн. съ 3-мя лезвиями (длина 4 стм.). 4. Мѣдный 4-хъ гранный съ 2-мя ершами (4,2 стм.). 5. Мѣдный съ 2 лезвиями, однимъ ершомъ, втулкой (5,7 стм.). 6. Мѣдный съ 3 лезвиями и длинной втулкой (7,55 стм.). 7. Мѣдный съ 3 лезвиями и пяткой (черенкомъ, 5 стм.). 8. Бронзовый 4-хъ гранный безъ заплечниковъ (3,5 стм.). 9. Бронзовый съ 3 лезвиями и втулкой (4 стм.). 10. Жѣлѣзный трехлопастный съ вершиной въ видѣ выдающагося остря, съ черенкомъ (12 стм.). 11. Жѣлѣзный 3-хъ лопастный съ зазубринами и прорѣзями, съ черенкомъ (15,4 стм.). 12. Жѣлѣзный ромбональной формы; перо плоское, заостренное съ 2-мя широкими вырѣзками вдоль оси; очень рѣдкая форма (15 стм.). 13. Жѣлѣзный, въ видѣ двузабой видки съ черенкомъ; тоже рѣдкая форма (19,7 стм.) [№№ 3—13—изъ Минусинскаго округа (См. Древн. Минус. музея" Д. Клеманца)]. 14. Наконечникъ гаргуза изъ цѣльнаго дерева съ зазубринами и крычками. 15. Наконечникъ гаргуза изъ плоскаго бамбука [№№ 14 и 15 изъ Ver-linshafen (Гѣмекцкая Новая Гвиней) изъ коллекци Виро въ венгерскомъ національномъ музеѣ]. Средняя величина съ древкомъ—1,60 м. (древко—метр).

и камышевой у бушменов (3—4 гр.) вплоть до могучей С. у Бакогио въ 87 гр. (хранится въ берлинскомъ музее). *Длина С.* зависитъ: 1) отъ длины лука (въ Англии, по королевскимъ статутамъ, длина С. обязательно должна была равняться $\frac{1}{2}$ длины лука); 2) отъ формы лука, т. е. отъ большей или меньшей кривизны его и вогнутости по направлению къ тетивѣ, чѣмъ опредѣляется разстояние точки натяженія отъ центра лука и, слѣдовательно, и длина С. и 3) отъ способа и техники стрѣльбы. Самая важная часть С.—*наконечникъ*, предназначенный для нанесенія раны. Обыкновенно онъ составляетъ отдѣльную часть С., искусственно соединенную съ древкомъ; но есть С., не имѣющія особыхъ наконечниковъ, и роль ихъ играетъ либо заостренный конецъ самаго древка (въ отравленныхъ С. даяковъ), либо шишкообразное утолщеніе, имѣющее цѣлью предохранить разрывъ шкурки или тѣла мелакаго звѣря или птицы. *Матеріалъ* для наконечника переходилъ постепенно отъ кости, рога, камня (кремень, обсидіанъ, яшма, халцедонъ и др.), дерева, бамбука, камыша къ металламъ (бронза, мѣдь, желѣзо). Впрочемъ, одновременно встрѣчаются наконечники изъ разнаго матеріала, напр. желѣзные и костяные, бамбуковые и бронзовые. Нѣкоторые наконечники имѣютъ съ боковъ *зазубрины*, *шипы* (чаще всего по одному) или даже цѣлый рядъ *зубовъ* и *закрючковъ*. Самые простишіе и вмѣстѣ съ тѣмъ первобытные наконечники — осколки кремня или зубы, кости и рога животныхъ; но въ дѣльнейшемъ развитіи искусство отдѣлки наконечниковъ достигло высокой степени совершенства. Цѣлесообразность часто сочетается съ изяществомъ: уже стрѣлы-миніатюры каменнаго періода—шедевры искусства. Наибольшей утонченности отдѣлки отличаются наконечники металлическіе, въ особенности латые бронзовые. Последніе, впрочемъ, не были во всеобщемъ употребленіи. Во многихъ мѣстахъ наконечники — особенно легкіе, неспособные причинять серьезныхъ ранъ — обмакиваются предварительно въ ядъ; въ нѣкоторыхъ С. ядъ наливаются въ особые желобки, находящіеся между наконечникомъ и древкомъ (айнская бамбуковая С.). Въ новѣйшее время стрѣлами пользовались, какъ *зажигательнымъ снарядомъ*, для чего къ наконечникамъ прикрѣплялись сосуды съ негашеной известью и легко воспламеняющимся веществомъ. Задній конецъ *древка*, представляемый къ тетивѣ, имѣетъ обыкновенно большое или меньшее глубокую вырѣзку, чтобы С. не соскакивала съ тетивы. Въ другихъ мѣстахъ для той же цѣли обмазываютъ задній конецъ С. смолой. Для приданія С. вѣрности въ полетѣ прибиваютъ къ оперенію нижней части древка, чѣмъ облегчается задній конецъ, и тяжесть сосредоточивается въ переднемъ. Перья прикрѣпляются въ два, три, четыре ряда. Высто перьевъ употребляютъ листья и даже кусочки кожи (открытіе Стенди въ Африкѣ) Генезисъ оперенія кроется не въ пониманіи законовъ полета, а въ эстетическомъ представленіи, что опереніе придаетъ С. свойства птицы.—*Сила* удара С. зависитъ

отъ устройства лука и техники стрѣльбы, достигая иногда чрезвычайной степени (въ англійскихъ лучниковъ С. пробивала насквозь дюймовую доску и возлазала въ другую). Ср. Лукъ. См. Архивъ, «Лукъ и стрѣлы» (1887); Karl Weule, «Der afrikanische Pfeil» (1899); Herm. Meyer, «Bogen und Pfeil in Central-Brasilien»; Fr. Ratzel, «Völkerkunde»; спец. ст. о лукѣ и С. въ изданіяхъ лейпцигскаго научнаго общества Gesellschaft der Wissenschaften (1887, 1893) и др. См. Лукъ (XVIII, 100).

Стрѣлба (артиллерійск.).— Въ С. изъ артиллерійскихъ орудій различаютъ два періода: 1) пристрѣлку и 2) стрѣлбу на поражение, при чѣмъ первая состоитъ въ подысканіи соответствующихъ данныхъ (угла возвышенія, направленія, установокъ—трубы и т. п.), при которыхъ средняя траекторія проходитъ наивыгоднѣйшимъ образомъ относительно цѣли. Чтобы направить среднюю траекторію желательнымъ образомъ, пользуются таблицами С., которые по роду употребляемыхъ выстрѣловъ раздѣляются на таблицы прицѣльной, навѣсной и перекидной С. Прицѣльная С. ведется однимъ только полнымъ зарядомъ, измѣняя, для полученія различныхъ дальностей, углы прицѣливанія (высоту прицѣла), почему полныя таблицы прицѣльной С. содержатъ соответственно столбцу дальностей (входныя числа въ таблицу), измѣняющихся черезъ 100 саж., четыре столбца установокъ (прицѣлы для гранаты, тоже для шрапнели, отклоненія цѣлика и установки трубки для шрапнели), три столбца поправки (измѣненіе дальности, высоты подъема и отклоненія въ сторону при измѣненіи высоты прицѣла на 1 ливню и измѣненіе дальности разрыва шрапнели при измѣненіи времени горнія на $\frac{1}{5}$ сек.) и дополнительные свѣдѣнія: 1) вѣроятныя отклоненія снарядовъ во всѣмъ тремъ направленіямъ, характеризующія мѣткость; 2) углы прицѣливанія и углы паденія, характеризующіе отлогость траекторія и 3) окончательныя скорости, характеризующія возможную силу пораженія. Навѣсная С. ведется подъ опредѣленными, постоянными углами возвышенія, различныя дальности получаютъ измѣненіемъ вѣса зарядовъ, потому таблицы для навѣсной С., содержащія въ себѣ тѣ же данныя, что и прицѣльная, составлены для ряда зарядовъ, измѣняющихся на нѣкоторую постоянную величину; углы прицѣливанія заключаются въ предѣлахъ отъ 20° до 65°. Таблицы перекидной С. совершенно подобны предыдущимъ, составлены лишь для большаго числа зарядовъ при меньшихъ углахъ прицѣливанія. Таблицы С. составляются на артиллерійскихъ полигонахъ, при чѣмъ С. ведется при условіяхъ, способствующихъ однообразію полета снарядовъ, отличающихся вообще отъ тѣхъ условій, при которыхъ стрѣляютъ батареи на практикѣ, почему табличныя данныя не безусловны. Въ дѣйствительности установочныя данныя, опредѣленные стрѣляющей батареей въ разные дни, или даже въ разные часы одного и того же дня съ одной и той же позиціи и по одной и той же цѣли, различаются между собою,

главным образом, благодаря разнообразию атмосферических условий.

Полевой артиллерии приходится стрѣлять преимущественно по открытым войскам передвигающимся, или стоящим на мѣстѣ, кромѣ того по войскам, скрытымъ укрѣпленіями, или мѣстными предметамъ; въ зависимости отъ свойствъ мѣстности и цѣли наибыгоднѣйшее направление средней траекторіи различно, но для простоты расчетовъ и въ силу неизвѣстности въ большей части случаевъ свойствъ цѣли и мѣстности принято за правило направлять среднюю траекторію вообще въ подовую цѣли; такимъ образомъ С. будетъ хорошею, если число снарядовъ, падающихъ передъ цѣлью, будетъ равно числу снарядовъ, падающихъ за цѣлью. Въ основу ведения С. полагается умѣніе наблюдать мѣста разрывовъ снарядовъ относительно цѣли, что вырабатывается продолжительнымъ опытомъ; если дымъ разрыва закрываетъ цѣль — получился недолетъ, т. е. разрывъ снаряда за цѣлью, если дымъ разрыва закрывается цѣлью — произошелъ перелетъ, т. е. разрывъ снарядовъ за цѣлью. Въ дѣйствительности часто наблюденіе разрывовъ затрудняется малыми размѣрами цѣли, туманомъ, дождемъ, вѣтромъ, въ особенности, когда послѣдній совпадаетъ съ направлениемъ выстрѣловъ. Необходимо, чтобы разрывы происходили строго въ направленіи цѣли, что достигается исправленіемъ боковыхъ отклоненій снарядовъ помощью цѣлка. Наблюденіе разрывовъ облегчается употребленіемъ биноклей и зрительныхъ трубъ. Въ полевой артиллеріи пристрѣлка основана на различеніи и счетѣ недолетовъ и перелетовъ, способъ такъ наз. систематической пристрѣлки, осуществимой, когда, по условіямъ мѣстности и погоды, возможно наблюдать разрывы; невозможность наблюденій и кратковременность дѣйствія могутъ заставить вести С. способомъ умышленнаго разбрасыванія снарядовъ на опредѣленномъ протяженіи; въ этомъ случаѣ имѣется въ виду поражаѣ площадь, на которой предполагается находженіе цѣли; этотъ способъ даетъ, конечно, менѣе дѣйствительные результаты. Пристрѣлка вообще должна быть ведена быстро съ наименьшимъ расходомъ снарядовъ. «Правила стрѣльбы» излагаютъ всевозможные случаи, могущіе встрѣтиться во время пристрѣлки и указываютъ способы къ скорѣйшему ея окончанію. Пристрѣлку удобнѣе вести гранатомъ, снарядомъ, дающимъ при разрывѣ большее облако дыма и разрывающимся послѣ паденія на невысокую надъ землею (около 1 саж.), но при неблагоприятныхъ условіяхъ (рыхлый, болотистый грунтъ, сильно пересѣченная мѣстность и т. д.) пристрѣлку приходится производить шрапнелью, при чемъ кромѣ прицѣла необходимо подыскать такую установку трубки, которая давала бы наибыгоднѣйшій интервалъ разрыва. Пристрѣлка по неподвижной цѣли состоитъ изъ захвата цѣли въ широкую вилку, полученія узкой вилки и С. группами. Первый выстрѣлъ производится при высотѣ прицѣла, соответствующей оцѣнкѣ дистанціи на глазъ (три тишчныхъ дистанціи: малая — до 500 саж., средняя — до 1000 саж., большія — до 1500 саж.

и очень большія), обыкновенно назначаемой въ четныхъ или даже въ десяткахъ линий высоты прицѣла; сдѣлавъ наблюденіе, для второго выстрѣла измѣняютъ высоту прицѣла на 4 — 16 линий (въ зависимости отъ величинъ дистанціи), съ расчетомъ получить паденіе снаряда по другую сторону цѣли и если это удалось, то цѣль захвачена въ широкую вилку. Здѣсь вилкою называется совокупность двухъ выстрѣловъ при разныхъ прицѣлахъ, дальнихъ при меньшемъ — недолетѣ, при большемъ — перелетѣ; высоты прицѣла, при которыхъ получена вилка, называются предѣлами ея (меньшимъ и большимъ), разность между предѣлами называется шириною вилки. Для третяго выстрѣла наибыгоднѣйшая высота будетъ средняя между предѣлами, поэтому послѣ захвата цѣли въ широкую вилку, послѣднюю половинатю для слѣдующаго выстрѣла наибыгоднѣйшая высота прицѣла была-бы средняя арифметическая изъ всѣхъ предыдущихъ, но для простоты расчета берутъ среднюю изъ двухъ послѣднихъ. Половинненіе или служеніе доводится до 2—4 линий вилки, такъ назыв. узкой вилки, при чемъ, получивъ узкую вилку, дѣлаютъ заключеніе, что истинная высота прицѣла есть высота прицѣла одного изъ предѣловъ узкой вилки, или средняя между ними; всѣ эти три прицѣла, однако, равновысотны, а потому выборъ одной изъ трехъ дѣлается послѣ повторенія предѣловъ узкой вилки — полученія вторичныхъ наблюденій при высотѣхъ прицѣла, отвѣчающихъ предѣламъ вилки. Получивъ второе наблюденіе на предѣлѣ, согласно съ первымъ (недолетъ на меньшемъ, или перелетъ на большемъ), считаютъ предѣлъ обезпеченнымъ, отбрасываютъ его высоту прицѣла какъ неистинную и переходятъ къ повторенію другого предѣла. Если и другой предѣлъ будетъ обезпеченъ, то истинною высотой прицѣла (отвѣчающею дистанціи) принимаютъ среднюю между предѣлами и при ней производятъ группу выстрѣловъ (2—4 выстрѣла при одной высотѣ прицѣла); по результатамъ группы въ случаѣ необходимости (преобладаніе недолетовъ надъ перелетами, или обратно) измѣняютъ высоту прицѣла на половину ираны узкой вилки и снова выпускаютъ группу. Съ отысканной высотой прицѣла переходятъ къ стрѣльбѣ на поражение, при чемъ, если эта С. будетъ производиться шрапнелью, то подыскиваютъ также наибыгоднѣйшую установку трубки. Можетъ случиться, что при повтореніи предѣла узкой вилки, получится второе наблюденіе, несогласное съ первымъ, такъ наз. нулевая вилка (совокупность перелета и недолета при одной и той же высотѣ прицѣла), тогда высота прицѣла, соответствующая предѣлу, принимается за истинную и при ней производится группа выстрѣловъ; смотря по комбинаціямъ полученныхъ при этомъ наблюденій высота удерживается какъ истинная, или ее откидываютъ и переходятъ къ повторенію другого предѣла, поступая далѣе, какъ объяснено было выше. Пристрѣлка непосредственно шрапнелью состоитъ въ подысканіи истинныхъ высотъ прицѣла и установки трубки; первая отыскива-

ется так же как и для гранаты, выпуская прапелль съ трубою (дноиного дѣйствія, ударно-дистанціонною, см. Трубки снарядных), послѣдовательно на ударъ; при этомъ прапелль разрывается подобно гранатѣ послѣ паденія на землю; что касается подлежащей установкѣ трубки, то надо принять во вниманіе, что при постоянномъ прицѣлѣ и трубкѣ разрывы шрапнелей, вслѣдствіе расцѣпанія траекторій и разнообразія горнія трубокъ, будутъ происходить не въ одной точкѣ, а въ различныхъ, — часть разрывовъ закрестъ своимъ дымомъ цѣль, или закроетъ цѣлью (низкіе разрывы), часть разрывовъ произойдетъ выше цѣли, не захватывая ея дымомъ (нормальные и высокіе разрывы), наконецъ, нѣкоторыя шрапнели упадутъ на мѣстности до разрыва и дадутъ клевки. Опытъ показываетъ, что соотвѣтственно тремъ типичнымъ дистанціямъ при истинной установкѣ трубки существуетъ постоянное отношеніе числа низкихъ разрывовъ и клевковъ къ числу всѣхъ разрывовъ, при чемъ на малыхъ дистанціяхъ клевки, а на большихъ такіе разрывы случаются очень рѣдко. Основаніе стрѣльбы по движущейся цѣли (на батарею, отъ батареи, вправо, влево) относительно наравленія выстрѣловъ состоитъ въ томъ, что цѣль захватывается въ широкую вилку (4—8 лпн.), въ зависимости отъ скорости движенія, и затѣмъ производятся залпы всѣми орудіями батареи кромѣ двухъ (пробного звзда); высота для орудій берется на $\frac{1}{2}$ —2 лпн. отличною отъ высоты прицѣла пробнаго звзда, для послѣднего же назначается высота того прѣдѣла вилки, къ которому приближается цѣль. Пробный звздъ стрѣлается по-орудійно, моментъ выпуска залпа опредѣляется получениемъ орудіемъ пробнаго звзда недолета по отступающей и перелета по наступающей цѣли; при движеніи цѣли поперекъ пзмѣняются отклоненіе цѣлка, при чемъ берутъ на ходъ цѣли, т. е. принимаютъ во вниманіе то пространство, которое пройдетъ цѣль за время отъ момента производствна выстрѣла до паденія снаряда. Осадной артиллеріи приходится: 1) бомбардировать городъ или крѣпость, 2) обстрѣливать верки, 3) разрушать сводчатая и блиндированныя постройки 4) сбивать (демонтирование) орудія фронтальными панфиладными выстрѣлами, 5) пробовать брешь и 6) поражать войска. С. изъ осадныхъ орудій въ большинствѣ случаевъ производится по цѣлямъ неподвижнымъ, при чемъ при наличности достаточнаго времени является возможность пользоваться дальномѣрами и наблюдательными приборами для измѣренія величинъ недолетовъ и перелетовъ, также высоту разрыва шрапнели. Правила пристрѣлки по измѣреннымъ отклоненіямъ снарядовъ отъ цѣли заключаются въ томъ, что абсолютная величина поправки въ высотѣ прицѣла равняется величинѣ измѣреннаго отклоненія, дѣленной на номеръ выстрѣла. Послѣ нѣкотораго числа выстрѣловъ поправки, уменьшаясь по величинѣ, стаутъ невыполнимымъ, придется перейти къ С. группамъ (нѣсколько послѣдовательныхъ выстрѣловъ при одной высотѣ прицѣла); поправка по результатамъ группъ

равна алгебраической суммѣ отклоненій, дѣленной на номеръ послѣднего выстрѣла. Орудія осадной и крѣпостной артиллеріи устанавливаются закрыто, для возможности вести упорную артиллерійскую борьбу; расположеніе орудій бываетъ обыкновенно разбросаннымъ, между тѣмъ является необходимою въ сосредоточенной С.—по одной цѣли изъ орудій, далеко отстоящихъ другъ отъ друга. (способъ сосредоточенной стрѣльбы сухолутиныхъ крѣпостей можетъ быть организованъ такъ: на окружающей мѣстности выбираются наблюдательные пункты, изъ которыхъ по крайней мѣрѣ пзъ двухъ видна каждая изъ точекъ мѣстности; число наблюдательныхъ точекъ зависитъ отъ рельефа мѣстности; онѣ должны быть скрыты отъ взоровъ неприятеля, каждая изъ нихъ соединяется телефономъ съ центральнымъ артиллерійскимъ пунктомъ, гдѣ опредѣляется положеніе цѣли на общемъ топографическомъ планѣ мѣстности, на которомъ нанесены всѣ наблюдательные, ориентирные пункты, форты и мѣста расположенія орудій. Планъ мѣстности разграфляется на квадраты, одні стороны которыхъ совпадаютъ съ меридіанами, другія съ параллелями, квадраты и нанесенные пункты занумерованы. Для каждаго наблюдательнаго пункта выбранъ ориентирный пунктъ—хорошо видимый предметъ, по которому наблюдатель ориентируетъ свой наблюдательный треугольникъ; въ случаѣ появленія цѣли не менѣе двухъ наблюдателей визируютъ на нее, прочтываютъ дѣленіе прибора, приходящееся на линіи визированія и сообщаютъ уголъ визированія въ центральный пунктъ. Офицеръ, находящійся на этомъ пунктѣ, наноситъ на планъ карандашемъ, при помощи особаго транспортира, наравленія съ соотвѣтствующихъ наблюдательныхъ пунктовъ, отвѣчающія переданнымъ угламъ. Нанесенныя наравленія вслѣдствіе неточности дадутъ многоугольникъ, центръ котораго принимается за мѣсто нахождения цѣли, опредѣляемое номеромъ квадрата и координатами центра многоугольника. По таблицѣ, находящейся въ центральному пунктѣ, известно, какія батареи могутъ стрѣлять по квадрату, въ которомъ опредѣлена цѣль; номеръ квадрата и координаты цѣли сообщаются по телефону этимъ батареямъ. На батареяхъ нѣются планшеты съ планомъ мѣстности, подвсражающиеся съ ними обстрѣлу, на него наносится положеніе цѣли, переданное съ центральнаго пункта и затѣмъ, при помощи особой линійки, получаютъ съ планшета данныя для угла поворота и возвышенія орудія, а при С. шрапнелю и для установки трубки. При опредѣленныхъ такимъ образомъ данныхъ производится первый выстрѣлъ, дальнѣйшая пристрѣлка чаще всего основывается на различіи недолетовъ и перелетовъ, при чемъ въ этомъ случаѣ большую помощь оказываютъ наблюдатели, передающие данныя относительно положенія разрывовъ или паденія снарядовъ. Въ береной артиллеріи при С. по быстро движущимся цѣлямъ не можетъ и рѣчи быть о систематической пристрѣлкѣ, необходимо опредѣнять положеніе цѣли передъ каждымъ выстрѣломъ, для чего служатъ спеціальныя приборы даль-

но́мъры — цѣлеуказатели. При С. на движущейся цѣли при условиі даже точного опредѣленія ея положенія относительно какой-либо точки берега, снарядъ, выпущенный при началнѣхъ данныхъ, попадетъ въ ту точку моря, гдѣ находилась цѣль въ моментъ опредѣленія ея положенія. Для попаданія снаряда въ цѣль надъ его выпустить при данныхъ, измѣненныхъ въ зависимости отъ перемѣшенія цѣли въ промежутку времени отъ момента опредѣленія положенія цѣли до момента паденія снаряда — должно быть принято во вниманіе, какъ выражаются, упрѣжденіе цѣли за промежутокъ мертвѣго времени. Для возможнаго сокращенія послѣдняго необходима быстра дѣйствій при орудіи и дальнѣобъяхъ, при чемъ результаты измѣреній должны получаться автоматически. Наконецъ, даже при точномъ опредѣленіи исходныхъ данныхъ для выстрѣла нельзя навѣрное рассчитывать на обезпеченное попаданіе въ цѣль, благодаря разсыванію выстрѣловъ, почему слѣдуетъ произвести при одномъ возвышеніи большое число выстрѣловъ, въ какомъ случаѣ вѣроятность попаданія увеличится. Иначе говоря, въ береговой артиллеріи необходимо возможно широкое примѣненіе сосредоточенной С.

А. Як.

Стрѣльба изъ охотничьихъ ружей—можетъ быть усвѣнно лишь при соблюденіи нижесписанныхъ приемовъ. Поза стрѣлка должна быть возможно устойчива и, въ тоже время, свободная: слѣдуетъ нѣсколько разставить ноги, правую немного позади лѣвой, въ четверть оборота, такъ чтобы разстояніе между пятками равнялось 8—10 врш., и подать корпусъ нѣсколько впередъ, чтобы вся тяжесть тѣла поддерживалась выдвинутою ногою: такая поза даетъ возможность описывать ружьемъ уголъ отъ 120 до 150°, не измѣняя положенія ногъ. При С. прикладъ ружья вставляется въ выемку слегка приподнятаго праваго плеча и прижимается къ нему, во избѣжаніе отдачи (толчка), возможно плотнѣе; пальцы правой руки обхватываютъ шейку ложи, при чемъ указательный палецъ кладется на правый спускъ (собачку); локоть той же руки долженъ быть приподнятъ, по отношенію къ оси тѣла, подъ угломъ отъ 30 до 45° и поданъ нѣсколько впередъ. Лѣвая рука поддерживаетъ ружье подъ цѣвье; нѣкоторые признаютъ болѣе удобнымъ держать лѣвую руку почти вытянутою, поддерживая столы впереди цѣвья, что облегчаетъ маневриврованіе ружьемъ. Во время прицѣлыванія, голова стрѣлка пригибается къ прикладу, при чемъ, обыкновенно, лѣвый глазъ закуривается или прищуривается, хотя въ этомъ являющаяся надобности не представляется. Если, при прицѣлываніи, мушка ружья ложится на цѣль быстро и, при томъ такъ, что глазу не видно прицѣльной планки между мушкой и казеннымъ обрѣзомъ стволовъ, то ружье считается прикладистымъ, т. е. удобнымъ для стрѣлка. Прежде чѣмъ перейти къ С., учатся вѣрно и быстро прикладываться, не сваливая ружья въ сторону п въ дерга за спускъ; потомъ рекомендуются начать стрѣлять однимъ пистонами п гасить ими разста-

вленные въ комнатѣ свѣчи; иногда стрѣляютъ дробинками изъ особыхъ ствольниковъ, вкладываемыхъ, въ видѣ гильзы, въ казенную часть охотничьяго ружья. Послѣ этой подготовки приступаютъ къ С. настоящими зарядами, какъ по неподвижной цѣли (въ мишень), такъ и по подвижной (сперва по штырькамъ, т. е. бросаемымъ вверхъ предметамъ, а потомъ по птицѣ). Птицу всего чаще приходится стрѣлять летящую отъ охотника *прямою*; потомъ—летящую мимо охотника—*боковой*; затѣмъ различаются выстрѣлы *на подъемъ*, когда птица поднимается коломъ вверхъ, *встрѣчные* когда птица летитъ на охотника, и, наконецъ, *вертикальные* или *королевскіе* *)—надъ самой головой охотника. С. «въ летъ», т. е. по подвижной цѣли, раздѣляется: 1) на С. *съ поводкомъ*, когда стрѣлокъ, вскинувъ ружье по направлению къ летящей птицѣ, ведетъ его и, не останавливая стволовъ, спускаетъ курокъ, когда мушка ружья нѣсколько опережаетъ птицу, 2) на С. *съ выдержкою*, когда наводятъ ружье въ ту точку, гдѣ, по соображеніямъ стрѣлка, птица должна очутиться, и, наждавъ птицу, спускаютъ курокъ, и 3) на С. *на вскидку* или *съ наброску*, когда, не обращая вниманія на мушку ружья, вскидываютъ его по направлению къ летящей птицѣ и, въ моментъ прикосновенія приклада къ плечу, спускаютъ курокъ; этотъ послѣдній способъ наиболѣе трудный, но за то даетъ, при умѣнїи, наилучшіе результаты, особенно въ чашѣ или при дальнемъ взлетѣ птицы. Усвѣнность С. зависитъ, главнымъ образомъ, отъ правильной наводки стволовъ на цѣль, достигаемой исключительно опытомъ. Кромѣ недостатковъ, ошибокъ попаданія въ подвижную цѣль зависятъ: 1) отъ промежутка времени, протекающаго между появленіемъ у стрѣлка сознанія о своевременности выстрѣла и нажатіемъ пальца на спускъ (время это колеблется, смотря по личности стрѣлка, между 0,1 и 0,3 секунды), 2) отъ времени движенія спуска и паденія курка, 3) отъ промежутка между воссламеніемъ пистона и вылетомъ дроби изъ ствола ружья и, наконецъ, 4) отъ времени полета дроби. При боковомъ движеніи цѣли со скоростью 15 м. въ 1 сек., на разстояніи 30 м. отъ стрѣлка, вызываемыя приведенными условіями поправки въ наводкѣ составляютъ: при С. съ выдержкою — до 5 м., а при С. съ поводкомъ (когда въ теченіе всего времени прицѣльная линия проходитъ черезъ центръ цѣли), а отчасти и при С. на вскидку — только до 1,5 м. Вообще же дичь убивается при ошибкахъ въ прицѣлываніи не болѣе 0,5 м. Сильный вѣтеръ, дующій со скоростью 10 м. въ секунду, уклоняетъ дробь отъ прямого направленія на разстояніи 40 м., до 0,6 м. Наконецъ, для усвѣнности С. весьма важно, чтобы дробь соотвѣтствовала величинѣ дичи: путемъ опыта дознано, что для завладѣнія дичью требуется попаданіе по крайней мѣрѣ двухъ дробинокъ, вслѣдствіе каждой около $\frac{1}{6000}$ вѣса животнога, п что эти двѣ дробины гораздо дѣйствительнѣе одной болѣе крупной дробин-

*) Выраженіе «королевскій выстрѣлъ» произошло, повидному, отъ созвучія французскихъ выраженій: «coup droit» и «coup de roi».

ны, вдвое болѣе вѣсомъ; по этому расчету зайца надо стрѣлять дробью № 0—5, куропатку—№ 5—7, а перепела—№ 7—10 англ. сета. При С. пулю необходимо, сверхъ изложившаго, соблюдать слѣдующія правила: цѣлиться долго ни въ какомъ случаѣ не полезно; вѣзрѣвъ винтовку или штуцеръ къ плечу, надо прицѣлиться сразу брать прицѣльную линію и, затѣмъ, плавиво, но безостановочно подводить къ цѣли в, лишь только мунка коснется цѣли, спускать курокъ безъ всякаго дергання; при С. по бѣгущему звѣрю, слѣдуетъ взять прицѣльную линію на высотѣ убойнаго мѣста животнаго, нѣсколько опереждать его и только тогда спускать курокъ; боковой вѣтеръ имѣетъ большое вліяніе на отклоненіе пули; для устрaненія вліянія траекторіи на мѣткость С. устраняють на стволахъ прицѣльные щитки (визіры), при прицѣливаніи сквозъ прорѣзъ которыхъ линія прицѣла съ линіею оси канала ствола образуетъ уголъ, способствующій пулѣ попадать въ точку прицѣливанія. См. Н. Воробьевъ и В. Саварскій, «Иллюстрированные уроки охотничьей С.» (Камышинъ, 1890); Л. Сабанѣевъ, «Охотничій Календарь» (М., 1892); М. Журне, «Мемуары о С. изъ охотничьихъ ружей» (пер. Н. Чижикова, СПб., 1895; Влад. Ш. . . . з., «Физиология С.» («Охотникъ», 1887, № 8); А. Толбузинъ, «С.» («Охотн. Газета», 1892, № 12 и слѣд.). Ср. Прістрѣлка охотничьяго ружья (XXV, 254), Ружье охотничье (XXVII, 378).

С. В.

Стрѣльбищій (Иванъ Афанасьевичъ) — генеральнаго штаба ген.-л., одинъ изъ извѣстнѣйшихъ современныхъ картографовъ; род. въ 1828 г. въ Полтавской губ.; по окончаніи курса въ школѣ землемѣровъ, бывшей при кievскомъ университетѣ, поступилъ на службу въ межевую корпорцiю, затѣмъ перешелъ въ с.-петербургскій гренад. короля Фридриха-Вильгельма III полкъ; въ 1861 г. окончилъ курсъ въ военной академіи и зачисленъ въ ген. штабъ. Въ 1865 г. на С. была возложена редакція новой «Спеціальной карты Европ. Россіи». Съ тѣхъ поръ онъ былъ постояннымъ руководителемъ этого громаднаго труда, исполняя вмѣстѣ съ тѣмъ, какъ въ Россіи, такъ и за границею, многія другія порученія. Научныя работы С. обратили на себя общее вниманіе. Русск. географическое общество удостоило его высшей награды — Константиновской медали; франц. геогр. общество тоже присудило ему медаль; многія другія географическія и статистическія общества, а также и международный статистическій институтъ избрали С. въ свои члены. Главныя труды С.: «Спеціальная карта Европ. Россіи» (изданная военно-топографическимъ отдѣломъ главнаго штаба, подъ редакціей С.); карта эта, въ масштабѣ 10 в. въ дюймѣ, состоитъ изъ 178 листовъ и заключаетъ въ себѣ не только европейскія владѣнія Россіи, но и большую часть Пруссіи и Австро-Венгріи, Балканскій полуостровъ, части Малой Азіи и Турціи. «Исчисленіе поверхности Россійской Имперіи, въ общемъ ея составѣ, въ царствованіе имп. Александра II» (1874)— громадный и замѣчательный по обработкѣ

трудъ, который впервые далъ вѣрныя свѣдѣнія о поверхности владѣній Россіи, какъ въ цѣломъ ахъ составѣ, такъ и по губерніямъ и уѣздамъ, съ отдѣльнымъ вычисленіемъ о-вовъ и озеръ. Другіе труды С.: «Владѣнія турокъ на материкѣ Европы съ 1700 по 1879 г.», съ 15 картами и табл. (1879, съ прилож. дипломатическихъ актовъ; перев. на франц. яз.); «Земельныя пріобрѣтенія Россіи съ 1855 по 1881 г.», съ 3 картами (изданіе, составленное къ 25-лѣтнему юбилею царствованія имп. Александра II; въ немъ приведены указанія, съ цифровыми данными, на 22 событія означеннаго періода времени, въ которое Россіей пріобрѣтено земель болѣе, чѣмъ въ какое-либо изъ предшествовавшихъ царствованій, начиная съ Петра В-ликаго); «Superficie de l'Europe» (1882; изданіе это представляетъ первое однохарактерно выполненное и повѣренное по зонамъ и рѣчнымъ бассейнамъ исчисленіе поверхности европ. материка, по государствамъ и провинціямъ, съ показаніемъ протяженія рѣкъ и береговыхъ очертаній; методъ вычисленій, употребленный при этомъ С., принятъ въ руководство не только частными, но и правительственными учрежденіями иностранныхъ государствъ); «Карта Европ. Россіи, составленная на основаніи положенія объ освобожденіи крестьянъ отъ крѣпостной зависимости, 19 февраля 1861 г.», изданная съ особаго разрѣшенія государств. совѣта для нагляднаго разъясненія наибольшимъ и наименьшимъ душевымъ надѣловъ во всѣхъ мѣстностяхъ Россіи (изданіе это давно уже разошлось); «Карта Донецкаго каменноугольнаго края», прекрасно выполненная хромофотографическимъ способомъ (на 2 листахъ, съ описаніемъ); составлена на основаніи точныхъ изслѣдованій и съемокъ, произведенныхъ горными инженерами, братьями Писовыми; впервые ознакомила съ минеральными богатствами названнаго края и послужила къ развитію добычи каменнаго угля и сооруженію новыхъ жел. дорогъ; «Исчисленіе поверхности Росс. Имперіи въ царствованіе имп. Александра III» (1889).

Стрѣльбищій (Іоаннъ Хрисановичъ, род. 1861 г.) — духовный писатель, священникъ; образованіе получалъ въ кievской духовной академіи. Труды С.: «Исторія русскаго раскола, извѣстнаго подъ именемъ старообрядчества» (изд. 3, Одесса, 1898), «Обличеніе русскаго раскола» (Одесса, 1896), «Краткій очеркъ штудизма и сводъ текстовъ, направленныхъ къ его обличенію» (изд. 4, Одесса, 1899), «Церковные уніатскіе соборы съ конца XVI в. до воссоединенія уніатовъ съ православною церковью» (изд. 2, Одесса, 1891), «Памятникъ или необходимое руководство для лицъ, посѣщающихъ св. гору Афонъ» (Одесса, 1890), «Св. Модесть, архіепископъ іерусалимскій» (Одесса, 1892), «Жизнь и подвигъ старца Павсія (Величковскаго) по случаю столѣтія со дня его смерти, 1794—1894» (Одесса, 1894), «Святитель Феодосій Углицскій, архіепископъ черниговскій» (ib., 1897), «Пятидесятилѣтіе воссоединенія бѣлорусскихъ уніатовъ, 1839—1889» (Вильна, 1889), «Архимандритъ Владиміръ (Терленскій), докторъ бо-

гословія и медицины» (Одесса, 1889); рядъ статей о происхожденіи шугундизма въ «Московскихъ Вѣдомостяхъ» за 1890 г.; «Нѣскольکو словъ по поводу замѣтки о заживо-погребенныхъ въ двѣстровныхъ плавняхъ Херсонской губ.» («Миссионерское Обзорѣніе», 1898) и др.

Стрѣльня—имѣние вел. кн. Дмитрія Константиновича, Петербургской губ. и у. въ 21 вер. отъ СПб., по Балтійской жел. дор., на берегу Финскаго зал.; замѣчательный дворецъ и парк; основ. въ 1711 г. Петромъ I. Выѣстъ съ окружающей мѣстностью С. — крупный дачный районъ, населенный въ лѣтнее время нѣсколькими десятками тысячъ петербуржцевъ. 2-хъ клас. учил. мнн. нар. пр., 2 богадѣльни, дворцовый приемный покой, частная пожарная команда.

Стрѣльняная лодка—легкая лодка, которую удобно могутъ нести на плечахъ два человѣка; употребляется для стрѣльбенаго промысла (см.).

Стрѣльня (Арханг. губ.)—зимній промыселъ на морскихъ звѣрей, производящійся между Николінымъ днемъ и февралемъ мѣсяцемъ на зимнемъ и лѣтнемъ берегахъ Бѣлаго моря, когда звѣри собираются въ Двинскую губу. Называется такъ потому, что звѣрей на льдинахъ или на водѣ стрѣляютъ при этомъ изъ винтовокъ. Также зовется и лѣтній промыселъ на морскихъ зайцовъ и нерпъ, заключающійся въ томъ, что звѣропромышленники, разбѣжая по морю на небольшихъ лодкахъ, по 2—3 чел., стрѣляютъ звѣра на водѣ и по берегамъ.

Стрѣльцовъ (Зосима Ивановичъ)—гистологъ. Род. въ 1831 г., окончилъ курсъ на медицинскомъ факультетѣ харьковскаго университета. Съ 1854 по 1857 г. служилъ окружающимъ врачемъ въ Екатеринославской губ. Съ 1859 г. онъ предпринялъ рядъ поѣздокъ заграницу. Въ 1870 г. докторъ медицины. Въ 1874 г. получилъ мѣсто штатнаго доцента для преподаванія эмбриологій при медицинскомъ факультетѣ харьковскаго университета. Главные труды его по гистологій и тератологій: «Recherches expérimentales sur le mécanisme de la production des hydropisies» (Montpellier, 1864), «Genetische und topographische Studien des Knochenwachsthums» («Untersuchungen aus dem pathologischen Institut zu Zürich», тетр. II Лпц.) и др.

Стрѣльцы—постоянное войско въ Московскомъ государствѣ. Время появленія ихъ точно неизвѣстно. Карамзинъ думаетъ, что они первоначально были извѣстны подъ именемъ италийцевъ. Правильное устройство С. получили при Иоаннѣ Грозномъ, когда ихъ было до 12000 человѣкъ, изъ которыхъ 5000 жили въ Москвѣ. С. дѣлились на стремянныхъ (до 2000 чел.), составлявшихъ стражу государя, С. московскихъ и С. украинныхъ городовъ, гдѣ они составляли гарнизоны. Во время войны С. входили въ составъ полевыхъ войскъ. С. дѣлились на приказы (потомъ полки), жившіе особыми слободами и имѣвшие особая сѣзжанія изъбы. Во главѣ každаго приказа была стрѣлецкій голова, вѣоислѣдствіи называвшійся полковникомъ, подчиненный воеводѣ; головѣ

были подчинены сотники, пятидесятники и десятники. Въ каждомъ приказѣ было отъ 200 до 1200 чел. (обыкновенно—около 500). Головами могли быть только дворяне, а въ сотники назначались п дѣти боярскіе; десятники и пятидесятники выбиралісь изъ простыхъ С. С. набиралісь изъ «гулящихъ» людей («не тяглыхъ, и не пашенныхъ, и не крѣпостныхъ». «молодыхъ и рѣввыхъ и изъ самопаловъ стрѣлять гораздыхъ»). Каждый С. долженъ былъ имѣть поручителей, которые отвѣчали за него въ случаѣ бѣгства или растраты казеннаго имущества. Стрѣлецкая служба была пожизненною и наследственною. Голова слѣдилъ за поведеніемъ С., училъ ихъ стрѣльбѣ, судилъ ихъ, кромѣ «разбойныхъ и татебныхъ дѣлъ и большихъ несовѣтъ», и наказывалъ провинившихся батогами и кнутомъ. С. могли безошлнно торговать въ розницу своимъ рукодѣльемъ на сумму не больше одного рубля, не платя ни судебныхъ пошлинъ въ искахъ на сумму до 12 р., къ большимъ праздникамъ могли безошлнно приготовить извѣстное количество пива и вина. Отставные С., а также жены и дѣти убитыхъ и поавшихъ въ плѣнъ продолжали жить въ стрѣлецкихъ слободахъ. Кромѣ гарнизонной и полевой службы, С. несли также караулы и были на посылахъ. Вооруженіе С. составляли небольшие, но довольно тяжелыя пищали. См. Котошихинъ, «О Россіи въ царств. Алексѣя Михайловича»; Н. Шпаковский, «Стрѣльцы» («Ж. М. Н. Пр.», 1898, 9). *Е. К.*

Стрѣльчатое зодчество—см. Готическое зодчество (IX, 427).

Стрѣтенка—с. Кіевской губ. и у., см. Срѣтвенка.

Стрѣтенскъ (Срѣтенскъ)—казачья стан., Забайкальской обл., Нерчинскаго окр., при впаденіи р. Куренги въ Шилку; конечная покатѣль, ст. Сибирской жел. дор. С. первоначально былъ острогомъ, съ 1783 по 1798 г.—городомъ. Нынѣ С. самый оживленный пунктъ Забайкалья, особенно развившійся за послѣдніе годы, съ открытіемъ Сибирской жел. дор.: въ 1897 г. въ немъ было 1710 жит., нынѣ—8000, а въ навигаціонное время свыше 10 т. (коренныхъ жит. казачковъ, по болѣе 1200). Церковь 2, учил. 2, войсковые больницы и лѣчебный пунктъ, врачебно-переселенческой пунктъ, казенные магазины интендантскаго вѣдомства и соляной. Пароходство, отд. сибирскаго торгов. банка. Паров. мельница, заводы шубный и мыловаренный. Торговые обороты С.—около 7 милл. руб. въ годъ. Ср. «Путевод. по Вел. Сиб. ж. д.» (пзд. мин. пут. сообщ., СПб., 1900).

Стрѣха (*застрѣха* и *острѣха*)—старинное названіе перекладины, поддерживающей кровлю избы. Иногда подъ С. разумѣется и узкій проходъ въ горахъ, ущелье на пути, извилина дороги или проводъ воды. Трифонъ Коробейниковъ передаетъ извѣстіе, что въ Іерусалимѣ «плоскіе верхи у всѣхъ храмовъ въ кождо дому, и приведены *застрѣхи* въ кладши каменные и въ тѣхъ кладязяхъ стоитъ вода во весь годъ и не портится».

Стрѣльничъ—мст. Могилевской губ., Рогачевского у., при р. Днѣпрѣ Првстанъ. При-

надлежало къ княжеству Полоцкому (въ XII в.) и часто подвергалось опустошенію. Жит. 2071. Правосл. церковь, училище. А. Ф. С.

Стрѣшневъ (Степанъ Лукьяновичъ, ум. въ 1666 г.)—бояринъ, извѣстный своимъ горячимъ участіемъ въ дѣлѣ низложенія патріарха Никона. Онъ составлялъ вопросы о разныхъ обстоятельствахъ Никонова дѣла, на которые Пасій писалъ казуистическіе отвѣты.

Стрѣшневъ (Тихонъ Никитичъ, 1644—1719)—сынъ боярина; въ 1636 г. изъ окольныхъ пожелованъ боляринномъ; съ 1639 г. сталъ пользоваться особеннымъ довѣріемъ Петра Великаго. Отправлялся въ заграничное путешествіе въ 1697 г., Петръ Вели. ввѣрилъ ему, вмѣстѣ съ княземъ Ромодановскимъ, высшее управление государствомъ. Съ 1701 г. С. управлялъ приказомъ военныхъ дѣлъ, а позже—и разряднымъ приказомъ. Въ 1708 г. сдѣланъ московскимъ губернаторомъ, въ 1711 г.—сенаторомъ. Любимый его Петръ часто называлъ «отцомъ» не только во время разговора, но и въ письмахъ. Собственно-ручно обрѣзывая бороды болярамъ, царь поощрялъ С. за его «всытанную преданность».

Стрѣшневъ—дворянскій родъ, по сказаніямъ старинныхъ родословцевъ происходящій отъ Якова Стрѣшевскаго, столбника плочкаго, котораго сынъ Дмитрій Яковлевичъ выѣхалъ при вел. кн. Иванѣ Васильевичѣ въ Москву и былъ родоначальникомъ С. Иванъ Филипповичъ С. († 1613) былъ разряднымъ дьякомъ, думнымъ дьякомъ при Самозванцѣ, потомъ думнымъ дворяниномъ. На дочери его вначатнаго племянника Лукьяна Степановича († 1650), Елѣоны, женился царь Михаилъ Феодоровичъ, и вслѣдствіе этого брака возвысился родъ С.; отецъ царницы, ея дядя, воевода въ Лихвинѣ Оеодръ Степановичъ († 1647), сынъ Ивана Филипповича Василья († 1661), братъ царницы Семенъ Лукьяновичъ († 1666) и ея двоюродный братъ Иванъ большой Феодоровичъ были болярами. Родонъ и Иванъ Матвѣевичи С. также имѣли это званіе. О Тихонѣ Никитичѣ С.—см. выше. Изъ внуковъ боярина Родіона Матвѣевича Васьпій Ивановичъ († 1782) былъ сенаторомъ, Петръ Ивановичъ († 1771)—генералъ-аншефомъ. Въ 1802 г. родъ С. пресѣлся и фамилія эта была передана одной отрасли рода Глѣбовыхъ, въ свою очередь пресѣкшейся. Родъ С. былъ внесенъ въ VI ч. род. кн. Московской губ. (Гербовникъ, II, 61).

Стрѣпцъ (Иванъ Ивановичъ или Jans Janszoon Strauss; † въ 1694 г.)—путешественникъ. Родился въ Амстердамѣ, отъ бѣдныхъ родителей; молодымъ человѣкомъ, въ качествѣ помощника паруснаго мастера, отправился въ Геную, отуда въ Индію. Такъ началось первое путешествіе (1647—1651) С., описанное имъ въ первомъ томѣ французскаго изданія его «Путешествій». Онъ объѣхалъ весь Старый Свѣтъ, описалъ острова Зеленаго мыса, о-въ Мадагаскаръ, гдѣ прожилъ довольно долго, Сіамъ и др. Въ 1655 г. С. предпринялъ второе путешествіе въ Италію, поступилъ на службу Венеціанской республликѣ, принималъ участіе въ войнѣ венеціанъ съ турками, посѣтилъ многіе недоступныя тогда

острова Архипелага и подробно описалъ ихъ. Въ 1663 г. С. предпринялъ путешествіе въ Московію, приглашенный Бутлеромъ на русскую службу; описалъ Ригу, Ливонію, Новгородъ, изобразилъ московскую грязь, разнаго рода обычаи и обряды и проч., невѣдко почершая свои свѣдѣнія отъ проводника-иѣмца. Изъ Москвы С. былъ отпущенъ въ Астрахань, отуда въ Персію. Все видѣнное и слышанное имъ на пути до Астрахани составило предметъ подробнаго описанія, въ которомъ наиболее цѣныя свѣдѣнія объ инородцахъ. На Дагестанскомъ берегу С. былъ взятъ въ плѣнъ и послѣ разныхъ приключеній, посѣтивъ Баттавію и объѣхавъ вокругъ мыса Доброй Надежды, возвратился въ Голландію (1673). Нѣсколько времени спустя онъ уѣхалъ въ Дятмаршъ, гдѣ и умеръ. Извѣстіямъ С. пользовался А. Н. Поповъ, Костомаровъ, Соловьевъ, Ключевскій. На нихъ было обращено вниманіе еще при Петрѣ Великомъ, и они тогда же были переведены на русскій яз. (1719); впоследствии отрывкомъ изъ нихъ былъ напечатанъ въ «Древней Россійской Внѣлоюнкѣ». «Путешествіе» С. выдержалъ множество изданій на языкахъ голландскомъ, французскомъ, нѣмецкомъ и англійскомъ. Полный ихъ переводъ на русскій языкъ появился въ 1830 г. въ «Русскомъ Архивѣ» (т. I). В. Р.—въ.

Стрячій—старинный парскій слуга, впоследствии дворцовый чинъ. Наименованіе «С.» замѣстствовано отъ слова «стряпать», т. е. дѣлать, работать. Свѣдѣнія о нихъ относятся къ XVII в., когда они находились во дворахъ коношешномъ, кормовомъ, хлѣбномъ, сытенномъ и др. Были также С. дворцовые, вѣдавшие по деревнямъ дворцовыя приказныя дѣла и защищавшіе крестьянъ дворцовыхъ отъ обидъ: С. отъ жптья, пожалованные изъ городовыхъ дворянъ; С. съ платьемъ и др. Специально для личныхъ услугъ Государя находились С., ходившіе за нимъ «со стряпней», т. е. съ его шапкой, полотенцемъ и проч. При входѣ государя въ церковь они несли для него стулъ, скамеечку; держали въ церкви шапку; въ походѣхъ везли павпьеръ, мечъ; во время зимнихъ побѣдокъ государя по окрестностямъ Москвы назначались въ «ухабничіе», для поддержанія возка на ухабахъ; во время обѣдовъ ставили блюда предъ болярами, окольными и ближними людьми и т. п. Такъ какъ число С. было очень велико (около 800—900), то для государевыхъ услугъ употреблялись особыя смѣны; свободные же С. иногда посылались въ качествѣ второстепенныхъ чиновъ въ посольства, съ воеводами по полкамъ въ качествѣ военныхъ людей и т. п. Самый старшій изъ С.—«С. съ ключомъ»—былъ помощникомъ постельничаго, заѣмдалъ мастерской палатой и постельною казною, отъ которой носилъ ключъ. Не смотря на невысокое положеніе С., на эту должность назначали иногда и изъ родовитыхъ дворянъ; такъ, С. были князья Голыцины, кн. Пронскіе, кн. Репнины, кн. Ростовскіе—Буѣносовы, Шереметевы и др. Обыкновенно въ С. жаловали московскіихъ дворянъ и жильцовъ. Болѣе родовитые С. состояли большею частью при особѣ государя,

не имѣли какой-либо опредѣленной «стряпни» и были преимущественно придворными чинами. Ср. Г. Успенскій, «Опыт о древностяхъ русскихъ»; В. И. Сергѣевичъ, «Русскія юридическія древности» (СПб., 1891).

Стряпичи при судахъ. По Учрежденію о губерніяхъ 1775 г., С. являются помощниками прокурора и защитниками казенныхъ интересовъ. При губернскомъ правленіи и при палатахъ состояли губернскіе С. казенныхъ дѣлъ и уголовныхъ дѣлъ; соответственныя должности существовали и при присутственныхъ мѣстахъ, занимавшихъ средину между губернскими и уѣздными; въ каждомъ уѣздѣ или округѣ находились уѣздный или окружной С. С. должны были служить совѣтниками прокурора; они предлагали его именемъ заключенія въ палатахъ и другихъ судахъ. С. казенныхъ дѣлъ являлись истцами по казеннымъ дѣламъ и по дѣламъ, нарушающимъ общій порядокъ или «противнымъ власти и присяжной должности»; С. уголовныхъ дѣлъ были истцами по уголовнымъ дѣламъ, когда не было другого истца. С. имѣли право требовать сообщенія имъ всякаго рода дѣлъ, касающихся казны, малолѣтнихъ и др.; они же наблюдали за сохраненіемъ порядка, каждому мѣсту предписаннаго. Уѣздные С. должны были наблюдать, чтобы въ уѣздныхъ судебныхъ мѣстахъ не происходило непорядковъ, чтобы никому не причинялось притѣсненій, чтобы исполнялись всѣ законы и т. д. Во время рѣшенія дѣлъ судомъ С. выходилъ изъ присутствія. При отсутствіи прокурора его должность исправлялъ старшій С. При Павлѣ I должности С. были упразднены, но съ воцареніемъ Александра I вновь восстановлены. Въ 1808 г. были учреждены удѣльные С., для ходженія по дѣламъ удѣльныхъ имѣній и крестьянъ. Въ 1826 г. на С. и прокуроровъ была возложена обязанность наблюдать за правильнымъ теченіемъ и рѣшеніемъ дѣлъ казенныхъ крестьянъ въ судебныхъ мѣстахъ; въ 1827 г. уѣзднымъ С. предписано было посѣщать помѣщенія арестантовъ для наблюденія за ихъ довольствіемъ. Въ нѣкоторыхъ городахъ были городовые С., въ столицахъ — слѣдственные С. Были также особые С. вѣдомства государственныхъ имуществъ. По мѣрѣ введенія въ Имперію Судебныхъ Уставовъ 1864 г. должности губернскихъ и уѣздныхъ С., вмѣстѣ съ должностями губернскихъ прокуроровъ, мало-по-малу упразднились; въ губерніяхъ, въ которыхъ оставались еще суды прежняго устройства, должность С. была отчасти замѣнена должностью судебного слѣдователя, отчасти — должностью товарища губернскаго прокурора. *О присяжныхъ С. при коммерческихъ судахъ.* — см. XXV, 264. С. назывались въ общежитіи, до введенія новыхъ судовъ, также и ходатаи по судебнымъ дѣламъ. Въ литературѣ словомъ С. передается франц. слово *avocat*, въ противоположность адвокатамъ, и англ. *attorney* и *solicitor*, въ противоположность барристерамъ (см. Адвокаты, I, 168).

Стубла или *Стубель* — р. Волынской и Минской губ., прав. прит. р. Стыри (см.). Береть начало въ Луцкомъ у. изъ большого дѣснаго болота, орошаетъ сѣв.-вост. часть Луц-

каго и юго-вост. часть Пинскаго у. Общее направление течения къ СВ. У села Динна С. протекаетъ черезъ озеро, между с. Андруга и Сваричевчи образуетъ множество рукавовъ и протоковъ; въ 33 вер. выше своего устья С. отдѣляется отъ себя рукавъ, впадающій въ р. Стырь; главное же русло С. впадаетъ въ Стырь ок. дер. Гривковичи. Общая длина течения С. 81 вер. (въ томъ числѣ 26 вер. въ предѣлахъ Луцкаго у.), шир. отъ 2 до 25 саж., глубина отъ 4½ до 19 фут., течение медленное (до 3 фут. въ секунду) и спокойное, берега низменные и болотистые (у с. Серники высокія песчаныя дюны, сложенные по большей части изъ аллювиальныхъ отложений и безвалунныхъ послѣдтретичныхъ песковъ и покрытые почти повсюду лѣсами. О вскрытіи и замерзаніи, половодья и рыбной фаунѣ С. — см. Стырь. С. считается славяною (на всякій годъ) на протяженіи 24 вер. На берегахъ С. расположены 19 селеній. II. Т.

Стубъ (Амвросій Stub, 1705 — 1758) — датскій поэтъ; былъ бѣднымъ школьнымъ учителемъ. Въ многочисленныхъ его пѣсняхъ и повѣстяхъ проглядываютъ искреннее религиозное чувство, живой юморъ и рѣдкое въ то время пониманіе красоты природы. С. не былъ признанъ при жизни; только введённымъ въ пѣсни его (напечат. въ первый разъ въ 1771 г.) стали пользоваться всеобщимъ успѣхомъ и до извѣстной степени явились исходнымъ моментомъ современнаго периода въ датской лирицѣ. *Barfod* издалъ «*Samlede Digte*» С., съ его биографіей (5 изд. Копенг., 1879).

Ступина — р. Киевской губ., прав. прит. Дѣвѣра. Береть начало между дер. Воз. и Мал. Снетниковой, Васильковского у., протекаетъ черезъ г. Васильковъ и впадаетъ въ Дѣвѣру въ 2 вер. выше мст. Триполья. Длина течения 72 вер.; скорость, шир. и глуб. неизвестны, среднее паденіе 2,1 фут. на 1 вер. Мѣстами р. образуетъ болота и пруды. На ней расположены 14 селеній и 1 гор. (Васильковъ). Изъ упомянутыхъ о С. въ лѣтописяхъ и въ «Словѣ о Полку Игоревѣ» слѣдуетъ заключить, что С. была нѣкогда значительной рѣкой.

Студенець — мст. Могилевской губ., Чериковскаго у., при р. Ждануикѣ, 2 прав. церкви евр. молатв. школы. Жит. 1000.

Студенчикъ — сербскій м-ръ на рч. Студенчикѣ (притока р. Ибра), извѣстный въ народѣ подъ именемъ «Царской Лавры». Основанъ св. Симеономъ (въ мѣрѣ — король Стефанъ Немая, см.), останки котораго здѣсь почитаются. Красивый храмъ Пречистой Дѣвы Маріи, построенный уже подъ вліяніемъ западно-европейской архитектуры; старая фрески. по большей части уничтожены.

Студенница — мст. Подольской губ., Новоушицкаго у., на лѣв. берегу Дѣвѣстра, при впаденіи къ числу древнихъ поселеній. Въ 1633 г. было осаждено турецкой арміи, присутіи которой сопровождался большимъ урономъ. Въ 1649 г., по Зборовскому договору. С. признана пограничнымъ городомъ гетманскихъ владѣній со стороны Молдавіи. По смерти Хмѣльницкаго переходила изъ руки въ руки и была не разъ разорена; въ XVIII

ст. была опустошена чумой. На одной из опрестных горь—Бѣлой горь — находится обширная пещера, служившая убижищемъ при набѣгахъ татаръ и гайдамаковъ. 1898 жит., правосл. церковь, евр. молитв. домъ, много лавокъ, 2 водяныя мельницы и винокур. зав.

Студенка (Студеное) — мст. Подольской губ., Ольгопольскаго у., въ 15 вер. отъ ст. Понелюки Юго-Зап. жел. дор., при колодцахъ. 2793 жителей. Правосл. церковь.

Студенетая (слизистая или эмбриональная) **ткань** — принадлежит къ группѣ соединительной ткани (см. Ткань соедин.).

Студенский (Николай Ивановичъ, 1844—1891)—хирургъ. По окончаніи курса въ 1869 г. казанскаго унив. по медицинскому факультету, С. былъ до 1874 г. ординаторомъ госпитальной хирургической клиники. Сдѣлавшись одновременно и преподавателемъ въ земской фельдшерской школѣ, С. составилъ «Руководство по хирургіи для фельдшеровъ», выдержавшее 6 изданій. Степень доктора медицины получалъ по защитѣ диссертациі въ медико-хирургической академіи, подъ заглавіемъ: «Къ учению объ образованіи мочевыхъ камней» (Казань, 1873). С. принималъ дѣятельное участіе въ трудахъ общества врачей при казанскомъ унив. Совмѣстно съ другими членами общества С. произвелъ санитарный осмотръ многихъ общественныхъ и частныхъ учреждений, представивъ объ этомъ нѣсколько докладовъ обществу. По его инициативѣ «общество» стало издавать «Дневникъ», въ которомъ С. напечаталъ свѣдѣнія объ операціяхъ, произведенныхъ въ госпитальной клиникѣ, а также рядъ очерковъ и рефератовъ по хирургіи. Съ 1873 г. былъ командированъ за границу и по возвращеніи оттуда въ 1874 по 1876, г. въ званіи приватъ-доцента, читалъ механургію. Въ 1876 г. С. пробывъ 6 мѣсяцевъ въ Сербіи и напечаталъ «Организация казанскаго санитарнаго отряда въ Сербіи» (Казань, 1877). Въ 1877—78 гг. С. работалъ въ военно-временныхъ госпиталяхъ Румыніи. Съ 1876 по 1882 г. состоялъ доцентомъ хирургіи, съ 1884 г. назначенъ экстраординарнымъ проф. оперативной хирургіи. С. напечаталъ: «Огнестрѣльные поврежденія костей и суставовъ» («Вр. Вѣд.», 1881), «Сравнительное достоинство антисептическихъ веществъ наиболѣе употребительныхъ въ хирургіи» («Медц. Вѣстн.», 1880), «Фунгозное воспаленіе позвоночника» (Казань, 1880); «Извѣнія артерій стопы и голени при старческой гангренѣ» («Газета Воткина», 1882), «Курсъ ортопедіи» (СПб., 1884), «Двусторонняя резекція тазобедренныхъ суставовъ» («Дн. Каз. Вр.», 1885, и «Сб. f. Chir.», 1885), «Вскрытіе брюшной полости при гнойномъ перитонитѣ» («Хирург. Вѣстн.», 1885), «Курсъ оперативной хирургіи» (Казань, 1888), «Наслѣдственное предрасположеніе къ переломамъ» («Дн. Каз. Вр.», 1886) и др. Въ 1886 г. С. былъ назначенъ директоромъ госпитальной хирургической клиники.

Студенскийя корпорация и студенты—см. Университетъ.

Студенскія пѣсни — подъ этимъ именемъ въ Зап. Европѣ известны многочисленные пѣсни, которыя поются во время

студенческихъ пирушекъ или такъ наз. коммершей. Въ Германіи существуютъ нѣсколько сборниковъ С. пѣсенъ. Самые старинные изъ нихъ: «Studentenlieder, gesammelt und gegeben» X. Книдлебеномъ (Галле, 1781), А. Ниманъ, «Akademisches Liederbuch» (1783 и 1795), J. Rudiger, «Trink oder Commerslieder» (Галле, 1791); «Akademisches Lustwäldlein» (собр. Н. Raufseisen'омъ, Аалтдорфъ, 1794). Въ настоящее время С. пѣсни издаются у Тейбнера въ Лейпцигѣ и у Шайенбурга въ Ларф. Ср. Keil, «Deutsche Studentenlieder das XVII u. XVIII S.».

Студеный — древнее названіе мѣсяца декабря.

Студень гремушій — см. Динамиты (X, 624).

Студинская (А. П.) — беллетристка, писавшая подъ псевдонимомъ *Кобылова* въ «Современникѣ» (1850—58), «Русскомъ Словѣ» (1860—63), «Зарѣ» (1870—71) и др. изд. Оней см. Де-Пуле, въ «Русс. Рѣчи» (1861, № 61).

Студинскій (Кириаль)—галицко-русскій ученый, род. въ 1868 г., профессоръ малорусскаго языка и литературы въ львовскомъ университетѣ. Ему принадлежитъ нѣсколько цѣнныхъ научныхъ изслѣдованій о южно-русской литературѣ XVII ст.: «Пересторога» (1895), «Адельфотесь» (1895), «Евфонія веселобрямчакъ» (1895), «Три панегрика XVII в.» (1896) и др.; большая ихъ часть напечатана въ «Запискахъ наукъ. товар. Шевченка». С. писалъ и о новыхъ малорусскихъ писателяхъ—Шевченкѣ, Метавискомѣ и Макаровскомъ. Биографія и подробный списокъ сочиненій С. см. въ «Хроникѣ наукъ. товар. имени Шевченка», 1900 г., I, 72—73. *Н. С.—св.*

Студинскій (Александръ Ефимовичъ)—дѣятельный сотрудникъ «Москвитянина» (1840—50-е гг.) по отдѣлу критики и библиографіи. Много переводилъ въ стихахъ изъ Байрона и Шекспира. Отдѣльно напечаталъ: «Начальная основанія русской этимологіи» (М., 1844), «Лексикологія русскаго языка» (М., 1845), «Опытъ хронометрическаго рѣшенія нѣкоторыхъ астрономическихъ вопросовъ» (М., 1854) и др.

Студитскій (Иванъ Михайловичъ, род. въ 1858 г.)—писатель, воспитанникъ московской дух. акад. Много статей его напечатано въ «Пастырскомъ Собесѣдникѣ», «Вострономъ дѣлѣ», «Русскомъ Паломникѣ». Отдѣльно изданы: «У Святыхъ Иерусалима» (Кострома, 1898), «Христіанскій взглядъ на мірскія скорби и бѣдствія» (Кострома, 1895); «Высочайше утвержденное общество для распространенія Св. Писанія въ Россіи» (очеркъ его 30-лѣтней дѣятельности, М., 1894); «О благотворномъ вліяніи св. Библии на жизнь народную» (Кострома, 1895); «О пользѣ чтенія слова Божія» (ib., 1899), «Александровское православное братство въ гор. Костромѣ» (Кострома, 1900), Генералиссимусъ Александръ Васильевичъ Суворовъ» (Кострома, 1900).

Студитскій (Евдоръ Дмитріевичъ)—педагогъ (1814—93); окончилъ курсъ на филологическомъ факультетѣ спб. унив., былъ учителемъ въ гимназіяхъ и въ Павловскомъ кадетскомъ корпусѣ; редактировалъ народную газету «Мірское Слово»; высказывался за

реальное и профессиональное направление образования въ Россіи, за введеніе въ учебныя заведенія преподаванія ручного труда и различныхъ отраслей сельскаго хозяйства. Изъ трудовъ его имѣли въ свое время большое значеніе: «Географія для дѣтей» (СПб., 1840 и др.), «Географія Россіи» (СПб., 1844), «Народная жбсна Вологодской и Олонечкой губ.» (СПб., 1841 и др.), «Путешествіе вокругъ свѣта» (СПб., 1846—55), «Собраніе стихотвореній и отрывковъ въ прозѣ для изученія русскаго яз.» (СПб., 1849), «Русская азбука для дѣтей съ подвижными буквами» (СПб., 1846). Своєю азбукою С. первый въ Россіи ввелъ болѣе легкой способъ обученія грамотѣ съ помощью подвижныхъ буквъ.

Студить (Дамаскіанъ, ум. около 1580 г.) —митрополитъ Навиакта въ Арты, родомъ изъ Солуни. Изъ сочиненій С. извѣстны «Увѣщаніе къ монахамъ, желающимъ спасенія», «Разговоръ о непорядкахъ архіерейскихъ» и въ особенности его *протопти*, нѣсколько разъ изд. въ Венеціи (первое изд. 1528 г., послѣднее 1844 г.) подъ именемъ «Сокровища» (Θησαυρός). Къ этому «Сокровищу» присоединилось «Изясненіе Отче нашъ» («Ἐξήγησις τοῦ Πατρὸς ἡμῶν»). Имя и творенія С. знали русскіе переводчики Никонскаго времени. Одно слово С.: «На поклоненіе честнаго и животворящаго креста» напечатано въ Никоновской Скрижали 1656 г. Изъ С. заимствована защита нѣкоторыхъ православныхъ мнѣній противъ латинскихъ въ «Диалогахъ грека учителя съ иезуитомъ о разностиахъ между церковью восточною и римскимъ костеломъ», составленныхъ Лихудами около 1690 г. Въ библіотекѣ А. И. Хлудова есть полный переводъ проповѣдей С., въ рукописи № 69. Въ своихъ проповѣдяхъ С. не только учитъ, но иногда входитъ въ изслѣдованія, собираетъ различныя мнѣнія и изображаетъ изъ нихъ тѣ, какія кажутся ему достовѣрными. См. В. Пѣвниціи, «Рукописный сборникъ проповѣдей иподіакона Дамаскіана С.» («Труды Киевской Духовной Академіи», 1873, октябрь, стр. 3—44); архивъ Арсенія, «Лѣтопись церковныхъ событій» (СПб., 1880).

Студійскій монастырь — основанъ въ половинѣ V в. При импер. Львѣ Великомъ прибылъ изъ Рима въ Константинополь великомъ по имени Студій, котораго византийскіе писатели называютъ патрищемъ и консуломъ. Онъ основалъ храмъ въ честь Іоанна Предтечи и положилъ начало С. м-рю, скоро получившему широкую извѣстность. Императоры совершали сюда ежегодно выходъ, подробно описанный въ книгѣ «De segetonibus». При Константиинѣ Копринимѣ монастырь много потерялъ отъ иконоборцевъ. Наибольшей извѣстности онъ достигъ при Теодорѣ Студитѣ, столпящемъ во главѣ сторонниковъ иконопочитанія. Подъ опредѣленіемъ седьмого вселенскаго собора первымъ за епископами подписался Савва, архимандритъ и игуменъ С. м-ря. Іоаннъ Цнанискій поручилъ С. игумену Евенію уладить несогласія между святогорцами, и первый уставъ для тамошнихъ обществъ былъ составленъ съ его одобренія. Трагическая смерть Матѳея (1381) С. игумену

усволяется первенство между архимандритами. При занятіи Константинополя крестоносцами, С. м-рь много пострадалъ и сдѣлался жертвою пожара, но не былъ разрушенъ совершенно. Константиинъ Палеологъ возстановилъ монастырь, и въ этомъ видѣ онъ продолжалъ существовать до взятія Константинополя турками. За этотъ періодъ времени, кромѣ греческихъ писателей, мы находимъ извѣстія о С. м-рѣ у нашихъ паломниковъ. По словамъ Стефана Новгородца (см.), онъ и его спутники цѣловали здѣсь мощи св. Саввы и удивлялись великолѣпному монастырю, особенно его трапезы. Турки обратили С. церковь въ мечеть, извѣстную подъ именемъ «Имрахоръ-Джамиси». См. И. Мансеговъ, «Церковный Уставъ (типикъ), его образованіе и судьба въ греческой и русской церкви» (Москва, 1885, стр. 83—88).

Студійскій уставъ — своимъ происхожденіемъ обязанъ препод. Теодору Студиту (ум. 826 г.), настоятелю С. монастыря (см.). Послѣ смерти препод. Теодора его уставъ былъ кратко записанъ неизвѣстнымъ лицомъ, въ промежутокъ между половиню IX и половиною X в. Въ уставѣ Аеаніаса Аеонскаго (ум. 980 г.) студійская записъ вошла въ переработанномъ и дополненномъ видѣ. Въ половинѣ XI в. появляется полная записъ С. устава, извѣстная подъ именемъ устава патр. Алексія; но онъ былъ написанъ не для С., а для Успенскаго м-ря, основаннаго этимъ патриархомъ близъ Константинополя. Уставъ патриарха Алексія не дошелъ до насъ въ подлинникѣ, но сохранился въ нѣсколькихъ позднѣйшихъ славянскихъ спискахъ. Древнѣйшіе изъ нихъ — синодальный списокъ XII в., типографской бібліотеки — того же времени, и спб. дух. академіи—XIII в. Для своего устава Алексій пользовался, кромѣ С. записей, правилами древнихъ устроителей монашеской жизни, обычаями церкви, порядками службы и быта другихъ монастырей, въ особенности студійскаго. Съ устава патр. Алексія были сдѣланы списки для другихъ монастырей, такъ или иначе примѣненные къ мѣстнымъ условіямъ. Изъ Константинополя С. уставъ перешелъ на Аеонъ и въ Южную Италию. Въ итало-греческихъ областяхъ дѣйствіе его продолжалось до вытѣсненія отсюда греческаго обряда и замѣны его латинскимъ. Въ русской церкви С. уставъ былъ введенъ препод. Феодосіемъ Печерскимъ, около 1070 г., въ Киево-Печерской лаврѣ, откуда онъ распространился и въ другіе монастыри, съ нѣкоторыми перемѣнами, идущими, вѣроятно, отъ самого преп. Феодосія. Онъ держался у насъ до половини XIV в., когда начинаеть уступать іерусалимскому, но по мѣстамъ оставался въ силѣ гораздо дольше, какъ показываютъ списки его, относящиеся къ концу XIV и XV в. Въ нѣкоторыхъ монастыряхъ русскихъ онъ дѣйствовалъ до послѣдняго времени. По свидѣтельству патриарха Нектарія, на Синаѣ онъ употреблялся въ XVII в. С. уставъ отличается отъ другихъ уставовъ монастырскихъ, и въ томъ числѣ іерусалимскаго, болѣе правилами монашеской жизни: чѣмъ богослужебными. Служба по С. уставу

была короче и не так торжественна, какъ по уставу иерусалимскому. См. Н. Одинцовъ, «Порямокъ общественнаго и частнаго богослуженія въ древней Россіи до XVI в.» (СПб., 1881); А. Дмитриевскій, «Богослуженіе въ русской церкви за первые пять вѣковъ» («Правосл. Собесѣдникъ», 1882, т. 1); И. Мансветовъ, «Церковный уставъ (типикъ), его образованіе и судьба въ греческой и русской церкви» (М., 1885).

Стуковниковъ (Михаилъ Ивановичъ, 1842—1897)—сифлидологъ и дерматологъ; въ 1861 г. поступилъ студентомъ изъ сиб. унив. въ Импер. медико-хирургическую академію, въ которой окончилъ курсъ въ 1866 г.; въ 1871 г. за диссертацию «О вліяніи температуры жидкости, вводимой въ организмъ въ формѣ пищи или питья на количество и качественннй составъ молока» (СПб.) удостоенъ степени доктора медицины. Въ войну 1877—1878 гг. былъ полевымъ хирургомъ дѣствующей арміи; по взятіи гор. Плевны С. сталъ завѣдывать санитарною частью этого города и пѣнной арміи Османа-паша, а также устройствомъ госпиталей въ Плевнѣ для турокъ. Въ 1879 г. избранъ консултантомъ и преподавателемъ сифлидологии и дерматологии на женскихъ медицинскихъ курсахъ. Въ 1883 г. опредѣленъ доцентомъ университета св. Владиміра по кафедрѣ дерматологии и сифлидологии, затѣмъ назначенъ профессоромъ по той же кафедрѣ. Главные труды С.: «О примѣненіи къ терапіи болѣзней кожи средствъ съуживающихъ просвѣтъ сосудовъ» («Журналъ для нормальной и патологической гистологии», 1872); «Лѣченіе экземъ посредствомъ влажной теплоты» («Соврем. Лѣчебникъ», 1875); «Къ вопросу о распространеніи сифлиса среди рабочаго населенія С.-Петербурга и мѣрахъ противу него» («Здоровье», 1882); «Французская и Вѣнская дерматологическія школы и задачи современной дерматологии» («Медиц. Библіотека», 1883); «О распространеніи сифлиса и мѣрахъ для борьбы съ нимъ» («Здоровье», 1883); «О мѣрахъ къ ограниченію распространенія сифлиса» (Кіевъ, 1891) и др. Ср. П. В. Никольскій, «Обзоръ научной дѣятельности проф. М. И. С.» (Кіевъ, 1897).

Стуковъ (Константинъ Константиновичъ, 1809—1883)—протоіерей-миссіонеръ; окончилъ курсъ въ пруской духовной семинаріи; сотрудничалъ въ Иркутскихъ Губ. Вѣд., «Амурѣ» и Иркутскихъ Епарх. Вѣдом.; въ Запскахъ Сибирск. Отд. Русск. Геогр. Общ. 1865 г. напечаталъ «Очерки монголо-бурятъ, кончующихъ въ Восточной Сибіри».

Стуковъ (Феодоръ Андреевичъ, род. въ 1856 г.)—духовный писатель, протоіерей, воспитанникъ казанской дух. академіи, ректоръ якутской дух. семинаріи и редакторъ «Якутскихъ Епарх. Вѣдомостей». Кромѣ магистерской диссертации: «Лютеранскій догматъ объ оправданіи вѣроу» (Казань, 1891), С. написалъ: «Кю дню тысячелѣтія памяти Фотія, патріарха константинопольскаго» (Казань, 1891); «Происхожденіе въ церкви христанской вѣннй, противорѣчащихъ православно-христанскому ученію о вѣчности мученій» (Казань,

1893); «Католицизмъ и протестантизмъ, какъ культурныя начала» (Казань, 1893); «Къ проекту устройства была малоземельныхъ, безземельныхъ и безхозяйственныхъ инородцевъ Якутской области» (Якутскъ, 1896); «Къ вопросу о транскрипціи и переводахъ на якутскій языкъ священныхъ и богослужебныхъ книгъ» (Якутскъ, 1898) и мн. др.

Стуковъ-Лининъ (Гимноей Алексѣевичъ, 1829—1894)—взвѣстный артистъ балетной труппы. Создалъ вѣсколыко ролей, преимущественно комическихъ. Выступалъ также въ комедіяхъ и водевиляхъ.

Стуцъ или *штукъ*—название искусственнаго мрамора, идущаго на покрытие внутреннихъ стѣнъ зданій. Составъ и приготовленіе см. въ статьѣ Гіельс (VIII, 750).

Стуцъ (Францъ Stuck)—одинъ изъ наиболѣе выдающихся нѣмецкихъ живописцевъ настоящаго времени, род. въ 1863 г., учился въ мюнхенск. акад. худ. и составилъ извѣстность себѣ въ началѣ рисунками свособразнаго фантастическаго ствляя, строгими, по вѣсколыко жесткими въ отношеніи передачъ формъ природы, появившимися въ журналѣ «Fingende Blätter» и изданными въ видѣ отдѣльныхъ серій подъ заглавіемъ: «Аллегоріи и эмблемы», «Карты и выѣтки» и «Дѣвннадцатъ мѣсяцевъ». Съ картинами, писанными масляною краскою, онъ впервые выступилъ на мюнхенской выставкѣ 1889 г. То были: «Стражъ рая», «Борьба фавновъ» и «Невинность» (аллегорическ. полуфигура женщины). За этими произведеніями слѣдовали многія другія картины библейскаго, мнелогическаго и аллегорическаго содержанія, причудливостью своею мистическо-символическаго замысла и вмѣстѣ съ тѣмъ достоинствами рисунка, красокъ и вообще исполненія возбудившая совершенно противоположнаго сужденія о художникѣ. Одинъ изъ критиковъ порицалъ его за пустое, вычурное оригинальничанье, другіе находили въ его картинахъ глубокую поэзію и смотрѣли на него какъ на одного изъ провозвѣстниковъ и двугладей новаго, будущаго искусства. Вообще С. вошелъ въ большую извѣстность по молодому художнику толпою устремилась по его стомамъ. Въ настоящее время онъ состоитъ профессоромъ-преподавателемъ въ мюнхенской академіи. Главныя его картины, сверхъ вышеупомянутыхъ—«Луциферъ», «Изгнаніе изъ земнаго рая», «Распятіе», «Вомомагеръ, скорбящая надъ тѣломъ Спасителя», «Грѣхъ» (нах. въ мюнхенской пинаотека), «Война» (тамъ же), «Искушеніе», «Сфинксъ» и «Волшебная охота» (Die Wilde Jagd). С. выѣпнилъ также нѣсколыко статуэтокъ въ античномъ родѣ, изъ которыхъ лучшая — «Атлетъ, подымающій тѣжелый шаръ» (бронзовые экземпляры въ берлинск. націон. галлерей, въ гамбургскомъ дворцѣ искусства и въ будапештск. музеѣ).

Стулли (Феодоръ Степановичъ)—беллетристъ и публицистъ. Род. въ 1834 г. въ Крыму, въ дворянской семьѣ южно-славянскаго происхождения. Окончилъ курсъ по историко-филологическому факультету москов. унив. Былъ учителемъ исторіи въ гимназіяхъ, потомъ директоромъ земскаго реальнаго училища въ

Елизаветградъ; теперь служить въ государственномъ контролѣ. Литературную дѣятельность началъ повѣстью «Праздникъ люди» во «Времени» (1862, № 6); принималъ нѣкоторое участіе въ «Библ. для Читанія» редакціи П. Д. Боборыкина, въ 1869 — 70 г. писалъ въ «Новорос. Телеграфъ». Съ 1870-хъ г. помѣщалъ въ «Юность» передовыя статьи и фельетоны по внутреннимъ вопросамъ; позднѣе писалъ въ «Новостяхъ». Съ 1885 г. по 1897 г. помѣщалъ въ «Вѣстн. Евр.» ежегодно дѣльныя статьи о государственной росписи и о ея исполненіи. Изъ повѣстей С., напечатанныхъ въ «Вѣстн. Евр.», «Словѣ», «Недѣль», «Нивѣ», обратилъ на себя вниманіе «Изъ записокъ женшинъврача» («Вѣстникъ Европы», 1883) и «Моя Женитба» (тамъ же, 1885). Отдѣльно издалъ: «Изъ записокъ женщины-врача» (СПб.) и «Собраніе повѣстей и рассказовъ» (2 изд., 1890).

Ступыни (этногр.) — въ нѣкоторыхъ мѣстахъ Малороссіи свадебные пироги, которые, если нѣвѣста оказалась вѣломудреной, молодой относили къ тестю, обложивъ калиной.

Ступынышъ, ступынушка или *вересчанка* — рыболовный снарядъ, похожій на вершу (VI, 94), снизу плоскій, а сверху полукруглый. С. употребляется на Кубинскомъ озерѣ; иногда выставляется въ заборы (XII, 92), иногда же ставится по неглубокимъ мѣстамъ весной, во время метанія рыбакомъ икры; въ послѣднемъ случаѣ С. облакаиваются можжевеловыми вѣтками, приманивающими рыбу, которая въ тотъ періодъ ищетъ валежника, для того, чтобы тереться при выпусканіи икры.

Ступынышъ — ловушка, см. Горностай (IX, 270).

Ступыя, на которые сажаютъ ловчихъ птицъ въ ихъ помѣщеніяхъ — состоятъ изъ обрубовокъ, обитыхъ сверху войлокомъ или сукномъ; эта послѣдняя мѣра предохраняетъ птицъ отъ болѣзни ногъ, являющейся отъ утомленія.

Ступа — ловушка, главнымъ образомъ, на тетереви и рѣже на глухарей и рябчиковъ; состоятъ изъ конуса или вырытаго въ землѣ, или же связаннаго изъ прутьевъ и повѣшеннаго устьичною вершиною внизъ; въ верхней части ловушки (въ основаніи конуса) устраивается фальшивая точка опоры, сѣвши на которую, птица проваливается внутрь. Рисунки см. въ соч. А. Силантѣева, «Обзоръ промысловыхъ охотъ въ Россіи» (СПб., 1898).

Ступа (санскр. Stūpa-s = холмъ, макушка, мавзолей) — одинъ изъ главнѣйшихъ и древнѣйшихъ памятниковъ буддистской архитектуры въ Индіи. На священномъ языкѣ буддистовъ — пали — С. называется thūpa. С. часто неправильно отождествляютъ съ *дагобами* (измѣненное палиск. dhātugabha, санскр. dhātugarbha). Въ дѣйствительности *дагобы* являются только частью С. и представляютъ собою самую гробницу или раку, въ которой положены священные останки. Такъ какъ болѣшая часть С. воздвигнута надъ такими останками, то онѣ могутъ быть названы также и *дагобами*. Но не всѣ С. заключаютъ въ себя

подобные останки; нѣкоторыя воздвигнуты просто какъ памятники, на мѣстѣ какихъ-нибудь замѣчательныхъ событий. Такъ напр. около Бенареса стояла С. на томъ мѣстѣ, гдѣ Будда произнесъ свою первую проповѣдь. Иногда правдоподобно общепринятое мнѣніе, что С. были первоначально могилами знаменитыхъ лицъ. Указанія на это встрѣчаются въ разныхъ памятникахъ индійской литературы. Виднѣшій видъ С. также общаается съ родство съ могильною насыпью. Кууоль С. отвѣчаетъ самой насыпи, рѣшетка вокругъ — загорода или кругъ изъ камней вокругъ могилы, верхушка С. — столбу или колоннѣ надъ могилой. Обычный видъ С., какими они являются въ Санчи и Бхархутѣ — четырехугольное или круглое основаніе, съ рѣшеткой вокругъ или безъ нея. На этомъ основаніи возвышается куполь, увѣнчанный ступенчатой опрокинутой пирамидой, которая соединяется съ куполомъ короткой шейкой. Все это покрыто навѣсомъ или двумя навѣсами одинъ надъ другимъ, увѣнчанными гириляндами и флагами. Дагобы въ пещерномъ храмѣ Карли, С. на островѣ Цейлонѣ и древнѣйшія *чайты* (см.) въ Ненадѣ имѣютъ такой же видъ. Немногіе сингалезскіе дагобы имѣютъ куполь въ видѣ колокола; самая частая форма — водяной пузырь, прикрытый тремя навѣсами: одинъ — боговъ, второй — людей, третій — полнога избавленія или Nirваны. Буддисты придаютъ символическое значеніе С. и ея частямъ. Два, три, пять, семь, девять, тринадцать навѣсовъ надъ С. и ступени опрокинутой пирамиды отвѣчаютъ дѣляніямъ вселенной. Нѣкоторыя С. являются символами горы Меру. Наиболѣе сложныя С. (въ родѣ Боро-Бодуръ на о-вѣ Явъ или Менгюна въ Бирмѣ), съ ихъ многочисленными террасами, представляютъ собою, повидимому, смѣшеніе дагобы съ башнями *Ирасада* (Prāsāda), также отличающимися сложностью устройства. Когда Индію постигли китайскій путешественникъ Хуэнъ Цзангъ (въ VII в. по Р. Хр.), онъ видѣлъ въ ней множество дагобовъ и С., отъ которыхъ теперь остались только развалины. Уже въ его время многія изъ этихъ святыхъ начали приходить въ упадокъ. Такъ огромная ступа въ Пешаурѣ трижды уже была попорчена пожаромъ до пріѣзда Цзанга въ Индію. Эта С. и С. въ Мавикіалѣ (Māvikāla) относятся къ эпохѣ царя Канишки (XIII, 139). Древнѣе, по преданію, С., воздвигнутыя близъ Пункалавати и приписываемыя Ашоку. По преданію, общему обоимъ дѣляніямъ буддистской церкви, Апота построилъ 84000 С. или вигаръ (см.) по всей Индіи. С. посвящались не только памяти людей, но и священнымъ книгамъ: въ Магхурѣ есть С., посвященные Винаѣ - пятигамъ (см.), Сутрамъ, Абхидхармѣ и т. д. Самая древняя и знаменитая С. на Цейлонѣ — Магатхупа (Mahāthūpa), построенная надъ отпечаткомъ ступни Будды, къ С. отъ Анурадхапуры, и имѣвшая, по словамъ китайскаго путешественника Фа Хына, 300 локтей выш. Ср. «Manual of indian buddhism» Керна въ III т. (вып. 8) Бюлеровскаго «Grundriss der indo-arischen Philologie» (Страсбургъ, 1896); Fergusson,

«History of Indian Architecture» (Л., 1876); Fergusson and Burgess, «Cave temples of India» (Л., 1880); Burgess, «Buddhist Stūpas of Amarāvati and Jaggaṃyapeta» («Archeological Survey of India», № 3); Smither, «Architectural Remains, Anurādhapura»; Grünwedel, «Buddhistische Kunst in Indien» (Б., 1893).
Остальную литературу см. у Керна. С. Б-ча.

Ступень (Stufe — нѣм., degré — фр.) — название каждой линейки и промежутокъ между ними въ пятизвонной нотной системѣ. Въ диатоническихъ гаммахъ каждая нота считается С. Первая нота или тоника называется первой С., вторая — второй и т. д. до седьмой ноты включительно. С. эти въ диатоническихъ гаммахъ обозначаются римскими цифрами. Такое же обозначение имѣютъ основные тоны аккордовъ, построенныхъ на той или другой С. гаммы. *Н. С.*

Ступинскій (Александръ Васильевичъ, 1775—1861) — живописецъ. Будучи мѣщаниномъ г. Арзамаса, изъ вольноотпущенныхъ, движимый любовью къ искусству, въ 1799 г. оставилъ въ этомъ городѣ свой домъ, жену и дѣтей, прибылъ въ СПб. и поступилъ вольноприходящимъ ученикомъ въ академию худ. Окончивъ курсъ въ 1805 г. съ аттестатомъ 2 степ., возвратился въ Арзамасъ и завелъ тамъ рисовальную школу — первое и въ течение долгаго времени единственное частное учреждение подобнаго рода внутри Россіи. Въ 1809 г. академія приняла эту школу подъ свое покровительство, наградила ея основателя и руководителя званіемъ академика и съ того времени оказывала ему поддержку присылкою оригиналовъ и гипсовъ для копирования учениками школы и выдачею лучшимъ изъ нихъ поощрительныхъ серебряныхъ медалей. Арзамасская школа, просуществовавъ сличкомъ 45 лѣтъ, подготовила многихъ юношей, окончившихъ потомъ курсъ въ академіи и съ честью трудившихся на художественномъ поприщѣ (въ томъ числѣ Н. Алексѣева, И. Горбунова и В. Раева), а также образовала не мало учителей рисования и живописцевъ, способствовавшихъ распространенію любви къ искусству и художественныхъ познаній въ провинціальной глуши. Управляя школою сначала одинъ С., самъ занимаясь въ ней преподаваніемъ, при помощи нанятаго наставника нѣкоторыхъ элементарныхъ наукъ, но въ 1836 г. онъ передалъ ее въ завѣдываніе своему бывшему ученику. Н. Алексѣеву. Въ 1842 г. домъ и школа С. сильно пострадали отъ пожара, и на восстановленіе ея было отпущено изъ казны 500 руб. Вскорѣ по смерти С., арзамасская школа, по недостатку матеріальныхъ средствъ, была закрыта.

Ступинскій (Н.) — писатель; сотрудничалъ въ «Маякѣ» (1841—42); въ 1842 г. выпилъ отдѣльнымъ изданіемъ его «Пять стихотвореній» (СПб.).

Ступица, ступка (воронецъ) — средняя часть колеса, въ которой просверлены или выдолблены одно центральное большое отверстие для оси и нѣсколько малыхъ по поверхности для укрѣпленія колесныхъ спицъ; выдѣлываются изъ вяза. дубов. ясенев.,

березовыхъ и другихъ отрубковъ (ступичныхъ кражей), 1—2 фут. длины, 6—13 дм. толщины.

Ступинскій (Ростиславъ Дмитриевичъ, 1836—85) — писатель, окончилъ курсъ въ 1-й казанской гимназіи. Соч. его: «Марса Посадница или цокорене Новгорода», трагедія (СПб., 1869); «Избраніе на дарство Михаила Теодоровича Романова», др. въ стихахъ (СПб., 1870); «Полный словарь иностранныхъ словъ, вошедшихъ въ русский языкъ» (Кіевъ, 1879); «Конекъ-Горбунокъ», сказка для дѣтей, подражаніе сказкѣ Ершова» (Кіевъ, 1880).

Ступинскіи — дворянскій родъ, восходящій къ началу XVI в. Трифонъ С. († 1666) былъ епископомъ суздальскимъ, потомъ архіеп. полоцкимъ. Въ XVII в. многие С. были стольниками и стряпчими. Алексѣй Алексѣевичъ С. († 1786), ген.-аншефъ, былъ нижегородскимъ, костромскимъ и вятскимъ наместникомъ, Петръ Алексѣевичъ († 1782) — губернаторомъ въ Выборгѣ, Иванъ Алексѣевичъ († 1806) — губернаторомъ въ Пензѣ. Иванъ Васильевичъ С. былъ московск. губернскаго предводителемъ дворянства (1793). Родъ С. внесенъ въ VI ч. род. кн. Московской, Пензенской, Симбирской и Костромской губ. (Гербовникъ, II, 78).

Ступинскій (Ипполитъ Stupnicki) — польскій писатель. Его труды: «Galicya pod względem topograficznym, geograficznym i historycznym» (съ картою, Львовъ, 1849); «Geograficzno-statystyczny opis królestwa Galicyi i Lodomerji» (тамъ же, 1864); «Systematyczny układ rozporządzeń we względzie myt drogowych» (тамъ же, 1862); «Skorowidz wszystkich miejscowości położonych w królestwie Galicyi i Lodomerji, jako też w wielkiemъ księstwie Krakowskiem i księstwie Bukowińskiem» (тамъ же, 1855); «Herbarz Polski» (тамъ же, 1855—1861).

Ступоръ (stupor) или *отупеніе* — представляеть задержку двигательной иннерваціи психическаго происхожденія, и принадлежить къ проявленіямъ помѣшательства. При этомъ больной малоподвиженъ или даже совсѣмъ неподвиженъ, какъ-бы застывалъ въ припадкѣ случайно положеніи. Болевая раздраженія не производятъ впечатлѣнія на больного, по крайней мѣрѣ не вызываютъ никакой реакціи. Естественныя отравленія совершаются неуправильно. Голодъ къ жаждѣ такъ же не удовлетворяются по собственному почину, но при искусственномъ кормленіи сопротивленія не встрѣчается. Больные не говорятъ и не отвѣчаютъ на вопросы, вообще, повидному, не обращаютъ вниманія на то, что кругомъ дѣлается; выраженіе лица тупое, взглядъ устремленъ въ пространство. Подобныя ступорозныя состоянія наблюдаются при разнообразныхъ формахъ душевнаго расстройства — при меланхоліи, при остромъ галлюцинаторномъ помѣшательствѣ, при истощеніи послѣ тифа, при помраченія сознания послѣ утара или послѣ самоповѣшенія, послѣ испуга и др. Благодаря сочетанію съ другими симптомами, смотря по условіямъ развитія, картина не всегда одинакова, и вообще это состояніе не выдѣляется въ самостоятельную форму

болѣзни. Оно длится иногда нѣсколько часовъ или дней, иногда нѣдѣли поръ рядъ. Сознаніе во время С. бываетъ ослаблено, но не совсемъ потеряно, и больные иногда сохраняютъ воспоминаніе о томъ, что они испытывали.

II. P.

Стурдза (Sturdza, Stourdza) — румынскій (молдавскій) боярскій родъ, восходившій къ началу XV в. Въ началѣ XVIII стол. Григорій С. былъ великимъ канцлеромъ Молдавіи и принималъ дѣятельное участіе въ составленіи молдавскаго законника или уложения Калаямахи; оно представляло собою смѣсь разнородныхъ византийскихъ постановленій и допуская рабство, хотя и признавало его неестественность и противозаконность. Когда, послѣ 150-лѣтняго господства фанаріо овъ, прядунайскія княжества (Молдавія и Валахія) стали управляться выборными изъ природныхъ румынъ господами, то первымъ на престолѣ Молдавіи былъ избранъ и султаномъ Махмудомъ утвержденъ на 7 лѣтъ великій догөөтъ *Іоаннъ С.* Онъ возстановилъ высшее училище въ Яссахъ, облегчилъ положеніе царяпа, далъ свободу торговому движенію, центромъ котораго сдѣлался Галацъ. Правленіе Іоанна С. продолжалось съ 1822 по 1828 г., до самой русской оккупации. *Михаилъ С.* (1795 — 1854) послѣ прекращенія русской оккупации Молдавіи избранъ молдавскимъ господаремъ и сохранилъ власть до 1849 г. Онъ опирался на Россію, отличался крайнимъ произволомъ въ управленіи и сурово подавлялъ многочисленныя при немъ крестьянскія бунты. См. «Michel Stourdza et son administration» (Брюссель, 1848); «M. S., ancien prince régnant de Moldavie» (Пар., 1874). Его сынъ *Григорій* — глава русской партіи въ Румыніи. *Александръ С.* (1791—1854) воспитывался въ Россіи, куда отецъ его переселился въ 1792 г.; учился въ Германіи, потомъ поступилъ на дипломатическую службу въ Россіи. Для Аахенскаго конгресса онъ, по порученію императора Александра I, написалъ «Mémoire sur l'état actuel de l'Allemagne» (1818), особенно останавливаясь на германскихъ университетахъ, которые вмѣсто того, чтобы строить ковчегъ христіанскаго государства, являются, по словамъ С., рассадниками революціоннаго духа и атеизма. Въ 1819 г. вышелъ въ отставку и жилъ въ своемъ помѣстьѣ въ Малороссіи, то въ Одессѣ. Соч. С. «Considerations sur la doctrine et l'esprit de l'Eglise orthodoxe» (1817); «La Grèce en 1821» (Лип., 1822); «Вѣра или вѣдѣніе» (Одесса, 1833). Издано на нѣмецкомъ и француз. «Разсужденіе объ ученіи и духѣ православной церкви» (Вейм. 1816). «Нѣчто о философіи христіанской» (М., 1844); «Идеаль и подражаніе въ изящныхъ искусствахъ» (1842); «Нѣчто объ этимологіи и эстетикѣ по отношенію къ исторіи и къ наукамъ древностей» (М., 1844); «Письма о должностяхъ священнаго сана» (4-е изд. 1844); «Oeuvres posthumes religieuses, historiques, philosophiques et littéraires» (Пар., 1858—61). Ему же принадлежитъ записка «О судьбѣ русской православной церкви въ царствованіе имп. Александра I» (напечатана проф. Н. И. Бар-

совымъ въ «Русской Старинѣ» за 1876 г.). Письма С. къ Иннокентію Борисуку, архіеп. херсонскому, изданы Н. И. Барсовымъ, въ 1888 г. *Димитрій С.*, румынскій писатель и государственный дѣятель, род. въ 1833 г., посѣщалъ университеты германскіе, въ 1866 г. принималъ дѣятельное участіе въ извѣщеніи князя Кузы въ быв. министерствѣ общественныхъ работъ во временномъ правительствѣ; занималъ разныя министерскія посты въ кабинетѣ Братіано (1876—88 г.); въ 1895—96 г. стоялъ во главѣ національно-либеральнаго кабинета; въ 1896—97 г. былъ президентомъ сената; въ 1897—99 г. былъ вновь министромъ-президентомъ и министромъ иностранныхъ дѣлъ. Издалъ «Acte si documente privatoare la Istoria Renascerii Romaniei» (8 т., Бухарестъ, 1888 — 97); написалъ много статей и книгъ по вопросамъ политики, исторіи и публицистики; изъ нихъ болѣе значительны: «La marche progressive sur le Danube» (Вѣна, 1878); «Rumänien u. der Vertrag von S. Stefano» (Вѣна, 1878); «Uebersicht der Münzen und Medaillen des Fürstenthums Rumänien, Moldau u. Walachei» (Вѣна, 1877); «Memoriu asupra numis maticei romanesci» (Бухар., 1878); «Europa, Russia, Romania» (Бухар., 1878). Внучкою господа молдавскаго Іоанна С. была княжна Пульхерія Николаевна С., по мужу Кешко, мать королевы сербской Наталіи. Вслѣдствіе пресѣченія русской отрасли С., фамилія эта перешла къ князьямъ Гагаринымъ (Гербовникъ, XI, 4).

Стурже — фамилія четырехъ дворянскихъ родовъ въ Швеціи, существовавшихъ въ XIV—XVII ст. Наиболѣе извѣстны въ исторіи два рода С., такъ называемые *Старшій* и *Младшій*. Родоначальникомъ перваго былъ рыцарь *Амундъ С.* (1310 — 1361). Внукъ его, *Альготъ Магнуссонъ С.* († 1427), участвовалъ въ призваніи на тронъ Швеціи датской королевы Маргариты. Внукъ Альгота С., *Густавъ Амундсонъ С.* († 1444), женился на сводной сестрѣ Карла VIII Кнутсона. Сынъ ихъ *Степъ С. Старшій* являлся ожесточеннымъ противникомъ уни Швеціи съ Даніей. По смерти Карла Кнутсона (1470 г.) Степъ С. Старшій былъ избранъ регентомъ Швеціи. Опираясь на крестьянъ и бюргеровъ, онъ сохранилъ свое положеніе въ теченіе 26 лѣтъ, вопреки сильной оппозиціи государств. совѣта, тягавшаго къ уни. Много сдѣлалъ для поднятія благосостоянія страны и для просвѣщенія. Въ 1477 г. вмѣ былъ основанъ университетъ въ Упсалѣ и почти одновременно было введено въ странѣ книгопечатаніе. Не будучи въ состояніи помѣшать провозглашенію калмарской уни въ 1483 г., онъ, однако, оттянулъ фактическое ея возобновленіе до 1497 г., когда король датскій Гаушъ, призванный шведскимъ государственнымъ совѣтомъ, разбилъ подъ Ротербю шведскую армию и залеръ самого С. въ Стокгольмѣ. С. продолжалъ, однако, и послѣ того занимать первое мѣсто въ государствѣ. Онъ примирился съ государственнымъ совѣтомъ, который скоро разочаровался въ уни, и когда въ 1501 г. въ странѣ вспыхнула общій мятежъ, С. былъ вторично избранъ регентомъ. Со смертью его, въ 1503 г., угасъ

старшій родъ *С. Младшій родъ С.*, называвшій себя позже родомъ «День и Ночь», ведетъ свое происхождение отъ *Нильса С.*, который, породившись женитвой съ Карломъ Кнутсономъ, поднявъ въ 1466 г. далакарлийцевъ противъ архіепископа Бенгтсона и тѣмъ помогъ Карду въ третій разъ занять тронъ Швеции. Въспоудстви Нильсъ С. являлся однимъ изъ главныхъ сторонниковъ Стена С. Старшаго и рѣшилъ исходъ сраженія подъ Брункебергомъ, гдѣ были разбиты войска датскаго короля Христіана I. Умеръ въ 1494 г. Сынъ его *Сванте Нильсонъ С.* командовалъ въ 1495 г. войсками, посланными противъ русскихъ, и вытѣснилъ послѣднихъ изъ Финляндіи, но затѣмъ самовольно оставилъ армию и вновь занялъ мѣсто въ государственномъ совѣтѣ, гдѣ выступилъ ярымъ противникомъ регента Стена С. Старшаго. Примирившись съ послѣднимъ, Сванте Нильсонъ С. участвовалъ въ мятежѣ 1501 г. противъ датскаго короля Ганса. Послѣ смерти Стена С. Старшаго, Сванте Нильсонъ былъ избранъ регентомъ и въ союзѣ съ ганзейскими городами довелъ до конца войну съ Даніей на сушѣ и на морѣ. По смерти его въ 1512 г. регентомъ былъ избранъ его сынъ *Стень С. Младшій*, хотя государственный совѣтъ намѣтилъ на этотъ постъ члена совѣта Эрика Тролле. Стень С. Младшій успѣшно боролся съ послѣднимъ и его могучей партией и отстаивалъ независимость Швеции. Въ одномъ изъ сраженій съ датчанами Стень С. Младшій былъ раненъ и умеръ (1520). Старшій сынъ его, *Нильсъ С.* (1513—1527), попалъ въ руки нѣмецкаго дворянина Бернда фонъ Мелена, воспользовавшася его именемъ для поднятія мятежа противъ Густава I. Второй братъ *Сванте С.* (1517—67) воспитывался въ Германіи, гдѣ его также подбавали поднять возстаніе противъ короля Густава I, но оны остался вѣрнъ королю, который пожаловалъ ему первый въ Швеціи графскій титулъ и сдѣлалъ его своимъ «тайнымъ совѣтникомъ». Такой же милостью пользовался оны въ первые годы царствованія короля Эрика, но затѣмъ король заподозрилъ въ вѣрности его сына, Нильса С., а затѣмъ и самого Сванте С. Послѣдняго заключили въ тюрьму и тамъ умертвили, такъ же какъ и сыновей его *Нильса* и *Эрика* («Стурское убійство»). Третій сынъ Сванте С., контръ-адмиралъ *Стень С.*, палъ (1566 г.) въ сраженіи съ датчанами подъ Борнгольмомъ. Младшій родъ С. урассъ въ 1616 г. *II. Ганзель.*

Стурлусонъ Снорри — см. Снорри Стурлусонъ, XXX, 621.

Стуръ (Stour):—1) р. въ Англіи, впадающая въ Севернъ у Стурпорта. 2) Р. въ Англіи, образующая границу гр. Эссексъ и Суффолкъ; соединяется съ Орвелемъ и впадаетъ въ Сѣверное море. 3) Р. въ Англіи, въ гр. Кентъ; течетъ въ сѣв.-вост. направленіи и раздѣляется ниже Кентербери на два рукава, впадающихъ въ Сѣв. море, образующихъ о-въ Тонетъ. С. судоходна отъ Кентербери до моря. 4) Р. въ Англіи, впадающая въ р. Авонъ.

Стхавиръ (санскр. Sthaviras = крѣпкій, грубый, старшій)—въ буддйской монашеской іерархіи старіеи возрастомъ монахи (на

языкѣ пали thegas), въ отличіе отъ младшихъ. Въ буддйскихъ хроникахъ сохранились списки такихъ С., называемыхъ *тхеравами* (theravāli). Такой списокъ приводится, напр., въ Дипавансѣ (Dīpavamsa, ст. 69—107). Въ основѣ этихъ списковъ есть нѣчто историческое (см. Rhys Davids, «Ancient Coins and Measures of Ceylon», въ «Numismata Orientalia», т. I, Л., 1878, стр. 46 и сл., а также Г. Бюлеръ, «Indian Antiquary», т. VIII, стр. 148 и сл.). Списки С., сохранившіеся у сѣверныхъ буддистовъ, гораздо болѣе сомнительны (ср. Лассенъ, «Indische Alterthumskunde», т. II, 2 изд., стр. 94; Васильевъ, «Буддизмъ»; S. Beal, «Indian Antiquary», IX, 148). Въспоудстви С. называлась и одна изъ многочисленныхъ буддйскихъ сектъ. *С. В—ч.*

Стхалденатасъ (санскр. Staladevatās—боги почвы)—въ санскритской позднѣйшей миеологій мѣстныя божества, отвѣчающія до нѣкоторой степени римскимъ пенатамъ (см.).

Стханешвара, теперь *Тханесаръ*—одно изъ древнѣйшихъ и наиболѣе чтимыхъ священныхъ мѣстъ въ Индіи, упоминаемое впервые у китайскаго путешественника по Инди Хуэнь Цзанга (въ 634 г. по Р. Хр.). Мѣстность вокругъ Тханесара, между рр. Сарасвати и Дршадвати, есть древняя Курукшетра, т. е. страна племени Куру (см.). Самый Тханесаръ состоитъ изъ древняго разрушеннаго форта, съ новой башией и предмѣстьемъ Бахари. Близъ С. священное озеро, привлекающее массу паломниковъ. Вся вообще окрестность С. священна, главнымъ образомъ по разнымъ воспоминаніямъ, связаннымъ съ знаменитыми родами Куру и Панду (героями Магабхараты) и другими героями древности. По преданію, такихъ священныхъ мѣстъ здѣсь 360; въ другихъ источникахъ число это вдвое меньше. См. Litchingham, «Ancient Geography of India» (Л., 1870, стр. 330—31). *С. В—ч.*

Стыдь.—1) Описательная психологія въ анализѣ С. не пошла далѣе опредѣленія слова. Едва-ли не самое точное опредѣленіе принадлежитъ Спиннозѣ, который въ III-й части своей этики (опред. 31) говоритъ: «С. есть неудовольствіе, сопровождаемое идеей какого-либо нашего дѣйствія, которое другіе, какъ намъ представляется, порицаютъ. Объясненіе:..... должно обратить вниманіе на различіе, существующее между стыдомъ и стыдностью. С. есть неудовольствіе, слѣдующее за поступкомъ, котораго намъ стыдно; стыдность же есть страхъ или боязнь стыда, препятствующая человѣку допустить что-либо постыдное. Стыдливости обыкновенно противоплагается безстыдство, которое на самомъ дѣлѣ не составляетъ аффекта; но названія болѣе показываютъ ихъ словоупотребленіе, чѣмъ природу». 2) Большій интересъ по отношенію къ изслѣдованію С. представляетъ эволюціонная, генетическая психологія, получившая значительный толчекъ въ изслѣдованіяхъ Ч. Дарвина. Дарвинъ сталъ разсматривать вопросъ о томъ, какъ выражается С. въ организмѣ человѣка (ср. Ч. Дарвинъ, «О выраженіи ошущеній», СПб., 1872, гл. XIII, стр. 261—294). Далѣе, Дарвинъ ясно поставилъ вопросы: а) о проис-

хождении чувства С. и в) о его постепенном развитии (ср. Дарвин, «Происхождение человека»). Интерес представляет не столько самое решение вопроса, сколько его постановка. Слѣдуетъ ли чувство С. считать природнымъ, или же оно образовалось путемъ воспитания и унаследованныхъ приобретенныхъ привычекъ? Нѣкоторые послѣдователи Дарвина рѣшаютъ этотъ вопросъ въ послѣднемъ смыслѣ, но они упускаютъ изъ виду тотъ фактъ, что С. вовсе не служитъ общественной пользѣ (а Дарвинъ нравственности человѣка приписываетъ общественный характеръ). «Когда является С., еще не можетъ быть рѣчи о злоупотребленіяхъ, а когда является злоупотребленіе, тогда уже нечего говорить о С.» Если чувство С. считать природнымъ, то въ немъ можно видѣть одинъ изъ признаковъ человѣка, отличающихъ его отъ животного. Писатели, утверждающие приобретенный характеръ С., естественно ищутъ аналогіи С. въ царствѣ животныхъ. Если этого не дѣлалъ Дарвинъ, то менѣе осторожные его послѣдователи утверждали, что чувство С. можно встрѣтить у нѣкоторыхъ животныхъ (ср. Аліх, «L'esprit de nos bêtes», П., 1890, стр. 399 и сл.; Роменъ, «Умъ животныхъ», СПб., 1888; Менъе, «Животныя способности къ усовершенствованію», СПб., 1887; Houzeau, «Études sur les facultés mentales des animaux», т. 1, Монсь, 1872, стр. 286 и сл.), напр., орангутанговъ, собакъ, словенъ и т. д. До сихъ поръ, однако, отъ психологівъ животныхъ нельзя ожидать большихъ результатовъ, ибо приводимые факты неточны, а толкованіе ихъ настолько произвольно, что напоминаетъ рассказы о собакахъ Джерома-Джерома въ его эпохеяхъ о романѣ. 3) Еще, можетъ быть, важнѣе изслѣдованія въ области исторіи развитія С. у человѣка, нормальнаго и ненормальнаго, въ различные возрасты (ср. работы Прейера и Перре о душѣ ребенка) и въ зависимости отъ пола. Въ психологической литературѣ можно найти дѣльныя замѣчанія по этому предмету, по наибольше богатый матеріалъ по этому вопросу доставляетъ психіатрія, трактующая о нравственномъ помѣшательствѣ (moral insanity); въ особенностн важна та область психіатрической литературы, которая касается эротоманіи и извращенія полового чувства (ср. Тарновскій, «Извращеніе полового чувства»; Moreau, «Des aberrations du sens génésique»; Kraft-Ebing, «Psychopathia sexualis», Штутгартъ, 1890), въ виду близкой связи, въ которой находится чувство С. съ половой сферой. 4) Если исторія индивидуальнаго развитія С. въ человѣкѣ можетъ служить любопытной темой изслѣдованія, то въ еще болѣе степени интересны тѣ измѣненія, которымъ подвергались представленія о С. въ различные времена у различныхъ народовъ. Въ общемъ, по видимому, можно считать доказаннымъ фактъ постепеннаго совершенствованія идеи С. и постепеннаго углубленія самой стыдливости. Факты поразительнаго безстыдства дикихъ народовъ и народовъ, стоящихъ на низкой ступени развитія, передаются какъ антропологами, такъ и многими путешественниками, хотя и здѣсь встрѣ-

чаются исключенія, подобно тому, какъ и у народовъ, стоящихъ на высокой степени развитія, бывають эпохи глубокаго нравственнаго упадка (ср. Friedländer, «Sittengeschichte Roms»; Wiedemeister, «Der Caesarenwahn-sinn»; Светоній; Lecky, «History of European morals»; Jacoby, «Études sur la sélection»). По отношенію къ чувству стыдливости историкамъ литературы слѣдовало-бы сдѣлать то же, что Лапидъ и Визе сдѣлали по отношенію къ чувству природы: матеріалъ чрезвычайно богатый, и нѣтъ недостатка въ подготовительныхъ работахъ въ такъ наз. народной психології, *Völkerpsychologie* (ср. L. Schmid, «Die Ethik der Alten Griechen»; Lazarus, «Die Ethik des Judenthums»; Fouillée, «La psychologie du peuple français» и т. д.). Какъ поразительны, напр., разсужденія Аристотеля о С. въ его «Этикѣ» (къ Никомаху) и какъ они отличны отъ воззрѣній христіанства, несомнѣнно способствовавшаго углубленію понятія С. (ср. Josef Müller, «Die Keuschheitsideen in ihrer geschichtlichen Entwicklung und praktischen Bedeutung», Майнцъ, 1897 — неудовлетворительная книга; Сутерландъ, «Происхождение и развитіе нравственнаго инстинкта», СПб., 1900). 5) Большое значеніе имѣетъ чувство С. и въ изслѣдованіяхъ социологическаго характера. Съ точки зрѣнія общественной привлекаютъ вниманіе главнымъ образомъ два явленія—бракъ съ его различными формами (моногаміи, полигаміи, полиандріи и др.) и результатами и преступленіем. Подобно тому, какъ въ области психической уклоненія отъ нормъ доставляютъ наиболше богатый матеріалъ изслѣдованія, такъ и въ области общественной изслѣдованіе преступленій и преступниковъ, въ которыхъ притуплено чувство С., можетъ быть для социолога интересно не только въ теоретическомъ отношеніи. За школою Ломброзо нужно въ этой области признать несомнѣнную заслугу, не смотря на олскороспѣяныя теории и увѣщенія (ср. Лино Ферриани, «Письма преступниковъ»; Cogge, «Les criminels», П., 1889; Havelock Ellis, «The criminal», Л., 1890). Къ этой же области социологическихъ изслѣдованій слѣдуетъ отнести и тѣ указанія по отношенію къ чувству С., которыя могутъ дать педагога, имѣя въ виду съ одной стороны вліяніе школы (въ большинствѣ случаевъ дурное), съ другой — практическое указаніе средствъ къ сохраненію и развитію стыдливости во время школьнаго возраста. Наконецъ, серьезнаго вниманія заслуживаетъ отношеніе государства къ проституціи (ср. Проституція, а также А. Оеттингенъ, «Moralstatistik», Эрлангенъ, 1882) и къ домамъ терпимости, какъ учрежденію, въ которомъ христіанское государство официально признаетъ искорененнымъ чувство С. у однихъ существъ, ради поддержанія безстыдства въ другихъ. Загруднительность положенія современнаго государства по отношенію къ проявленіямъ безстыдства замѣтна и въ другихъ вопросахъ (припомнимъ, напр., бурю, поднятую въ Германіи по поводу закона Гейнце). 6) Чувство С. можетъ быть предметомъ изслѣдованія и въ области этики; въ этомъ отношеніи Влад. Соловьевъ впервые

указать («Оправданіе добра», гл. I) на то, что чувство С. не есть только отличительный признак, выдѣляющій человека изъ прочаго животнаго міра, но что здѣсь самъ человекъ выдѣляется себя изъ всей матеріальной природы. Стыдятся своихъ природныхъ влеченій и функций собственнаго организма, человекъ тѣмъ самымъ показывается, что онъ—не только природное существо, а нечто высшее. Чувствомъ С. опредѣляется этическое отношеніе къ матеріальной природѣ. Человекъ стыдится ея въ себѣ или, точнѣе, стыдится своего подчиненія ей и тѣмъ самымъ признаетъ относительно ея свою внутреннюю самостоятельность и высшее достоинство, въ силу чего онъ долженъ обладать, а не быть обладаемымъ ею. 7) Наконецъ, чувство С. можетъ быть предметомъ изслѣдованія съ точки зрѣнія эстетической. Литература, по отношенію къ разсматриваемому вопросу, можетъ служить показателемъ не только историческимъ, но и эстетическимъ, т. е. можно изслѣдовать вопросъ о томъ, какъ и въ какихъ типическихъ фигурахъ воплотили великіе мастера слова чувство С. И не только литература, но и другія искусства (напр. живопись и скульптура) могутъ быть введены въ кругъ изслѣдованія (ср. напр. I. V. Delestre, «Études des passions appliquées aux beaux arts...», Пар., 1853).

3. Радость.

Стылдывица (*Aeschynomene* L.)—ползучія или прямостоячія травы, полукустарники или кустарники изъ сем. мотыльковыхъ, растущіе въ тропикахъ, преимущественно въ Африкѣ и тропической Америкѣ. Извѣстно до 50 видовъ. Листья у нихъ парно или непарно-перистые, о мелкихъ листочкахъ; цвѣтки мелкіе, желтые, съ цурпурными жилками, собранные въ пазушные или конечныя кисти. Чашечка то пятизубчатая, то двубуглая; флагъ круглый, крылья косообразно-ййцевидныя или продолговатыя, равныя флагу, лодочка обратно-ййцевидная, тупая или заостренная; тычинки однобратственныя или двубратственныя; бобъ линейный, прямой или изогнутый многосѣмянный. Наибольше обыкновенные виды слѣдующіе: *A. sensibilis* Sm. распространенъ въ Америкѣ, *A. indica* L. весьма обыченъ подъ тропиками, *A. Elarigoxylon* Taub., необычайно быстро растущій кустарникъ, въ Африкѣ; легкая древесина идетъ для приготовленія поплавковъ; изъ стеблей *A. aspera* L. разводимою въ Китаѣ, приготовляется бумага. Листья видовъ С., какъ у многихъ мотыльковыхъ, могутъ складываться, чѣмъ и объясняется названіе этого рода.

С. Р.

Стыла (Стыла) — бывш. греческая колонія, (треія поселене-собственники) Мариупольскаго у., Екатеринопольскаго губ., при рч. Волновахѣ; жит. 3313. Прав. црк., шк., ярм., до 10 торгово-промыслен. завед. разнаго рода.

Стырь — р. Волынской и Минской губ. Начало беретъ въ Галиціи, между г. Бродами и м. Бѣлый Камень, у с. Загорце, на высотѣ 869 фт. Въ предѣлы Россіи С. вступаетъ въ Дубенскомъ у., Волынской губ., у с. Барщева (образуетъ госуд. границу между сс. Барщевымъ и Мервомъ на протяженіи 4½ в.), орошаетъ уу. Дубенскій и Луцкій (Волынской

губ.) и Пинскій (Минской губ.); впадаетъ въ р. Припять съ правой стороны противъ с. Березцы. Площадь бассейна С. довольно значительна и въ верхней половинѣ течения рѣки (въ области лесовыхъ почвъ) густо населенная. Въ предѣлахъ Галиціи на берегахъ С. расположены 14 селеній и 2 мѣстечка; въ Дубенскомъ у. 28 селеній и 2 мѣстечка; въ Луцкомъ у.—70 сел., г. Луцкъ и 6 мѣст.; въ Пинскомъ—21 сел. и 1 мѣст. Общее направленіе течения С. къ СВ, длина течения 479 вер. (въ томъ числѣ 50 вер. въ предѣлахъ Галиціи, 328 — въ Волынской губ. и 101 вер. въ Пинскомъ у.), разстояніе по прямой линіи отъ истока до устья 241 вер. Ширна русла въ верхнемъ теченіи отъ 6 до 12 саж., близъ г. Луцка отъ 30 до 50, ниже мст. Сокула рѣка во многихъ мѣстахъ развѣтвляется на нѣсколько протоковъ шириною отъ 20 до 56 саж. Ширна рѣчной долины въ верхнемъ теченіи не болѣе 100 саж., у г. Луцка до 230, ниже с. Кульчина отъ 300 саж. до 3½ вер., при чемъ въ долині рѣки находится много заливныхъ луговъ и сѣнокосовъ, а мѣстами—болотъ и дюнныхъ песчаныхъ пространствъ. Глубина С. въ меженное время весьма разнообразна: у Берестечка она не менѣе 9 фт., у Луцка 2½ саж., у Рожаша отъ 4 до 5 саж., у Рафаловки 5½ саж., при устьѣ до 6½ саж. Разность уровней истока (869 фт.) и устья (439 фт.) составляетъ 410 фт., среднее паденіе 0,856 фт. на 1 вер.; большая часть этого паденія приходится на верховья рѣки, въ Волынской губ. обыкновенное паденіе отъ 4 до 6 дм., въ Минской—менѣе 4 дм. на 1 вер. Средняя скорость течения въ меженное время 1½ фт. въ сек., мѣстами доходитъ до 4 фт. въ сек. На большей части протяженія рѣки берега ея низменные и болотистые (особенно въ нижнемъ теченіи), но встрѣчаются мѣстами и возвышенныя, обрывистые берега. Отъ границы Волынской губ. до с. Кульчина оба берега возвышены. Мѣстами лѣвый берегъ выше праваго, другимъ—правый берегъ выше лѣваго. Дно рѣки въ Волынской губ. почти повсюду песчаное, у г. Луцка илесто. Приближаясь къ устью, С. дѣлится на рукава и протоки. Наибольше значительный рукавъ отдѣляется отъ С. въ Пинскомъ у., ниже мст. Погоста, близъ дер. Иванчицы; подъ именемъ Простыри или Простыря рукавъ этотъ пересѣкаетъ Гнилузу Припять и послѣ 17 вер. течения впадаетъ въ р. Струмень, въ разстояніи 20 в. отъ г. Пинска, такъ что именно этимъ путемъ направляются изъ С. къ Пинску судододство и сплавы. Главными препятствіями для судододства по С. являются постоянныя мосты, песчаныя мель, встрѣчающіяся ниже мст. Рафаловки, карчи, завалы, наплавныя мельницы, многочисленныя плотоустроенныя плотины (особенно у мст. Колки) и отчасти — извилистое теченіе. Пороговъ и каменныхъ грядъ на р. нѣтъ. Геологическое строеніе береговъ довольно однообразно. Отъ границы до г. Луцка р. обнажаетъ вышю мѣловыя отложенія (бѣлый мѣлъ), прикрытыя непосредственно лёссомъ (озернаго происхожденія въ г. Луцкѣ); мѣстами (у с. Кульчина) на мѣлу подъ лёссомъ сохранились слѣды на-

леогеновых третичных породъ, перестолженных въ до-ледниковую эпоху. Ниже м. Жидичина берега рѣки сложены изъ безвадныхъ слонстыхъ послѣдтретичныхъ (предледниковыхъ) песковъ, а отъ м. Чарторойска выше этихъ песковъ залегаютъ валуновые пески, по большей части смитые въ долинѣ рѣки и замѣщенные далѣе аллювиальными отложениями. Фауна С. весьма богата. Здѣсь водятся, кромѣ обыкновенныхъ рыбъ, сомъ въ значительномъ количествѣ и крупныхъ разрывъ (Ржончинский и Кесслеръ называютъ С. «истиннымъ отечествомъ сомовъ»), марена, король, вырезубъ, пересеръ, мянога и др. Рыболовство на С. весьма значительно, но точные размыты его неизвѣстны. Вскрытие С. происходитъ между 22 февр. и 24 мар., замерзаніе отъ 16 нояб. до 30 дек., продолжительность покрытія льдомъ ок. 100 дней. Весеннее половодье, начинающееся въ среднемъ 20 марта, держится въ продолженіе 2—5 недѣль; уровень воды при разливѣ повышается на 6—7 фт., изрѣдка на 2 саж., при чемъ заливается водою вся долина. Въ осеннее половодье (въ сентябрѣ) уровень рѣки поднимается не болѣе 5 фт. Постоявшихъ мостовъ на р. С. 11, мельницъ съ плотинами 7, навалъныхъ 89. С. пересѣкаетъ жел. дор. у мст. Рожница и шоссе у г. Луцка; строящаяся Ковельская линия жел. дор. пересѣчетъ С. у м. Рафаловки. При мст. Берестечкѣ, с. Хриничахъ и Красномъ устроены деревянные полушлюзы. Торговое и экономическое значеніе С. еще далеко не соответствуетъ ея длинѣ и глубинѣ. С. является славяною на всемъ своемъ протяженіи отъ австр. границы, а судоходной — отъ устья р. Иквы (на протяженіи 330 в.); тѣмъ не менѣе пароходства на ней еще нѣтъ. Въ началѣ 90-хъ гг. пароходъ среднихъ размыровъ съ грузомъ и пассажирами безъ затрудненія поднимался отъ Пинска до Луцка въ двое сутокъ; но мѣстные судовладельцы и лѣсоторговцы нашли конкуренцію пароходства для себя убыточной и слумѣли устранить ее. Славь по С. производится (преимущественно въ половинѣ) отъ м. Берестечка до устья Простыри въ теченіе 12 дней; отъ отбѣнія рукава Простыри до устья С. славь не производится, потому что всѣ грузы направляются ближайшимъ путемъ къ Пинску. Ваводное судоходство производится до м. Берестечка и требуетъ цѣлаго мѣсяца времени. Судоходство производится главнымъ образомъ на «дубахъ» или лодкахъ, поднимающихся отъ 200 до 400 пд., въ меньшей степени — на баркахъ (съ грузоподъемностью отъ 800 до 1400 пд.) и беринахъ (отъ 2000 до 2500 пд.). Значительнѣйшая грузовая пристань находится въ г. Луцкѣ. Главные предметы сивлаа — хлѣбъ и лѣсъ, направляющіеся изъ Пинска, чрезъ Днѣпровско-Бугскій каналъ, къ Данцигу. Хлѣба ежегодно сивлавается до 100 тыс. пд. (со времени проведенія жел. дор. сивлавъ хлѣба значительно уменьшился), лѣса и лѣсныхъ издѣлій — на 100 тыс. руб. Судостроеніе на С. ограничивается постройкой лодокъ и барокъ. Важнѣйшіе притоки С. съ правой стороны: Пяшевка, Дублянка, Иква, Чекня, Крупа, Конопелька, Кормянь и Стубла; съ лѣвой — Су-

быловка, Липа, Полонка, Лета, Сѣрна, Оконка, Назаровка.

Сѣрна (Стена) — с. Подольской губ., Ямпольскаго у., въ 28 в. отъ ст. Вапнярки Юго-Зап. жел. дор., при р. Руссаѣ (прит. Днѣстра). 3079 жит., церк.-прих. школа, 2 вод. мельн.

Сѣрныя — рыболовные сѣти, уютоблазня въ Финскомъ заливѣ; онѣ плетутся въ двѣ самыхъ тонкихъ нитки, такъ что въ водѣ ихъ почти совсѣмъ не видно; при этомъ на верхнюю веревку, на которой находятся поплавки изъ бересты, сразу налетаются двѣ сѣти, изъ которыхъ въ одной ячеи крупнѣе, нежели въ другой; идя по теченію, рыба (преимущественно — судакъ, крупные окуни, густера) натывается на первую — крупноячейную сѣть и, пройдя ее до половины, затравывается жабрами во второй и остается тамъ до утра, когда сѣти вынимаются. См. И. С., «Охота въ Кронштадтѣ» («Прир. и Охота», 1892, 1).

Сѣтчатка. — 1) *Parictaria Tournef.*, многолѣтняя или однолѣтняя трава безъ жгучихъ волосковъ изъ сем. крапивныхъ; извѣстны до 7 видовъ, растущихъ въ умѣренномъ климатѣ (рѣдко подъ тропиками) по скаламъ, камнямъ, известнякамъ. Цвѣтки обоюполые и однополые въ одномъ и томъ же соцветіи. При женскихъ цвѣткахъ околоцвѣтныя трубчатый, четырехзубчатый, остающіеся при плодахъ; при мужскомъ цвѣткѣ околоцвѣтныя четырехраздѣльные. Въ Европейской (юго-западной) Россіи встречаются три вида С.: *P. officinalis* L., многолѣтняя, короткочленистая трава съ прямыми невѣстными стеблемъ до 1 м. высотой, покрытымъ поперемѣннымъ, продолговато-ланцетными, заостренными дѣльнокрайными листьями безъ прилистниковъ; цвѣтки собраны пучками, въ которыхъ средніе цвѣтки обоюполые, а боковые женские. *P. thalicta* Misch., отличается отъ перваго вида, приподнимающимся, получнымъ вѣстнымъ стеблемъ. *P. Lusitanica* L., однолѣтняя трава съ лежачимъ сильно вѣстнымъ стеблемъ, яйцевидно-эллиптическими листьями и пучками цвѣтковыхъ, состоящихъ изъ мелкихъ колосьевъ. 2) *Sideritis* L., мягковолосистыя или войлочные кустарники, полукустарники или многолѣтняя трава изъ сем. губоцвѣтныхъ; извѣстно до 45 видовъ, растущихъ въ срединноморскихъ областяхъ. Листья у нихъ цѣльнокрайные или зубчатые; цвѣтки мелкіе, желтоватые, собранные пучками въ пазухѣ листьевъ или на верхушкѣ побѣговъ; чашечка трубчатая о пяти, болѣе или менѣе шиповатыхъ, рѣдко тупыхъ зубчикахъ; верхняя губа вѣничка плоская, дѣльнокрайная или двурасщепленная; нижняя губа трехрасщепленная, съ болѣе крупною среднею долею; тычинокъ четыре, двусильныхъ; столбикъ коротко двухрасщепленный, орбитки яйцевидные, гладкіе, сверху тупые или закругленные. Въ Европейской Россіи встречаются два вида: *S. Taurica* M.B. по каменистымъ мѣстамъ въ Крыму на Кавказѣ, бѣловатоволючная трава до 40 см. высотой, и *S. montana* L. — въ южной Россіи, шершавоночная однолѣтняя трава до 40 см. высотой.

Сѣтншій квадратъ — созвѣдіе, помѣщенное Лалаидомъ на звѣздную карту между

созвѣздіями Геркулеса, Волопаса и Дракона. Въ наукѣ не было принято. Однако, потокъ метеоровъ, вылетающей около 2 января изъ этой области неба, еще носитъ названіе Квадрантидовъ.

Стънный кругъ—инструментъ, предназначенный для изслѣдованія меридіальныхъ высотъ свѣтила надъ горизонтомъ. Кругъ, на которомъ нанесены дѣленія, можетъ вращаться на горизонтальной оси, вставленной въ ориентированную по меридіану стѣну. Съ кругомъ неизвѣнно связана зрительная труба. Отсчеты круга производятся помощью микроскоповъ, прикрѣпленных къ стѣнѣ. Въ XVIII стол. вѣ ходу были стънные квадранты. Напр. Bird построилъ (1775) стънный квадрантъ для Парижской обсерваторіи. Затѣмъ начала строити полные С. круги. Одинъ изъ первыхъ изготовленъ Траутеномъ по указаніямъ Маскеліна и установленъ въ Гриничѣ (1812). Вскорѣ эти инструменты были совершенно вытѣснены меридіанными кругами (см., а также Угломѣрные инструменты).

Стънная оса (*Solitaria* s. *Eumenidae*)—подсемейство въ семействѣ осъ (*Vespidae*,

каждую ячейку гнѣзда откладываютъ по одному яйцу; для прокормленія выходящихъ изъ личинокъ самка собираетъ въ ячейку различныхъ насѣкомыхъ (взрослыхъ и личинокъ) или пауковъ, предварительно парализовавъ уколомъ жала въ ихъ нервную систему, подобно тому, какъ это дѣлаютъ многія другія осы (см.). Многочисленные виды С. осъ распространяются на много родовъ и встрѣчаются во всѣхъ частяхъ свѣта. Чрезвычайно богатыми видами и распространенными по всему земному шару является родъ *Odynerus*, характерные признаки котораго составляютъ губныя щупальца, состоящія изъ 4 узкихъ и гладкихъ члениковъ, и первый членикъ брюшка, имѣющей форму колокола съ короткимъ стебелькомъ. Виды этого рода строятъ гнѣзда, состоящія изъ нѣсколькихъ ячеекъ, расположенныхъ въ рядъ и помѣщающихся обыкновенно въ щеляхъ стѣнъ, откосовъ, ямъ и т. п. Одинъ изъ наиболѣе обыкновенныхъ видовъ *Odynerus parietum* (10—13 мм. длиной) вырываетъ въ глинѣ норки до 10 стм. длины и дѣлаетъ при входѣ въ нихъ трубки изъ частицъ глины. Другой, хотя и менѣе богатый видами, но также весьма распространенный родъ *Eumenes* отличается воронкообразнымъ первымъ членикомъ брюшка и очень узкими и длинными почти не зубчатыми верхними челюстями. Единственный видъ, водящійся въ Средней Европѣ, есть пилочная оса (*Eumenes romiformis*), достигающая 12—15 мм. въ длину и строящая маленькія кругловатыя ячейки съ бугристой поверхностью на тонкихъ вѣтвяхъ, стѣнахъ и т. п. Ср. Saussure, «Etudes sur la famille d. Vespides. Monographie d. Guêpes solitaires» (1852).

М. Римскій-Корсаковъ.

Стъннолазь (*Tischdroma*)—

родъ пѣвчихъ птицъ семейства вишуровыхъ (*Certhiidae*) съ единственнымъ видомъ краснокрылаго С. (*T. tinnaria*), живущаго въ горахъ южной Европы и средней и центр. Азии. Хвостъ слегка округленный, рулевья перья съ мягкими опахалами. Клювъ очень длинный, тонкій, почти круглый, въ основаніи граненный, заостренный на концѣ; тонкіе пальцы съ большими сильно искривленными острыми и тонкими когтями. Крылья округлены. Языкъ очень длинный, на концѣ острый, шпалообразный, покрытый щетинистыми крючочками. Краснокрылый С. пелельно-сѣраго цвѣта съ темными рулевыми и маховыми перьями. Передняя половина крыльевъ свѣтло-красная. 2—4 махов. перья на внутреннемъ опахалѣ съ 2 бѣлыми пятнами, горло лѣтомъ черное, зимою бѣлое; длина 16 стм. Краснокрылый С. держится всегда въ одиночку или парами въ высокихъ скалистыхъ горахъ, гдѣ онъ быстро и искусно лазитъ по отвѣснымъ утесамъ, отыскивая въ щеляхъ, между камнями и подъ мохомъ насѣкомыхъ и пауковъ, составляющихъ его единственную пишу. Свои рычья,

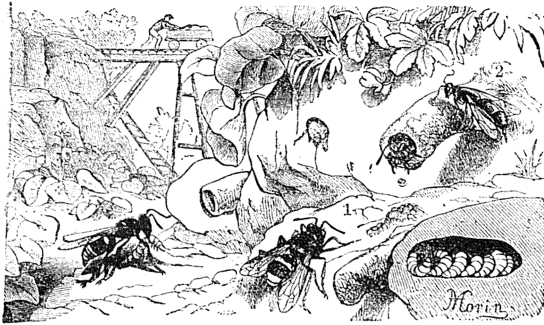

1. Стънная оса (*Odynerus parietum*). 2. Влостка (*Chrysis ignita*). паразитъ осъ.

см. Осы, стр. 373); названіе свое получило вслѣдствіе того, что С. осы часто строятъ свои гнѣзда въ стѣнахъ; это подсемейство называется также одиночными осами въ отличіе отъ подсемейства общественныхъ осъ (*Sociales*), по образу жизни относящихся сюда насѣкомыхъ. Признаки семейства осъ вообще—см. Осы; отличительные же признаки, характеризующіе подсемейство С. осъ, состоятъ въ слѣдующемъ: на переднихъ крыльяхъ 3 кубитальныхъ вѣтвочки (о жилкованіи крыльевъ см. Переопачатокрылыя и Осы); верхнія челюсти узкія и длинныя съ 3—5 зубчиками; язычекъ довольно длинный, трехраздѣльный; слезные глаза имѣютъ на теменъ вырѣзку; среднія голени съ одной шпорой. У С. осъ существуютъ только самцы и самки, а нѣтъ рабочихъ, т. е. недоразвитыхъ самокъ, какъ у общественныхъ осъ. С. осы питаются медомъ и сокомъ растений, а также насѣкомыми, и пауками и даже мясомъ мертвыхъ позвоночныхъ животныхъ. Самки строятъ гнѣзда изъ частицъ песка или глинистой земли и въ

искусно свитыя изъ мха и травы, волосъ и перьевъ, гнѣзда устраиваетъ въ углубленіяхъ скалъ. Кладка (одинъ разъ въ годъ) состоитъ изъ 4 бѣлыхъ ялецъ съ темными краями.

Ю. Вагнеръ.

Стѣнь—ширина (или высота по глубинѣ воды) полотна стѣи, какъ оно расплаившись въ водѣ стонетъ стѣбною. Стѣ называется «стѣвнистой», если ширина полотна велика. Величина С. зависитъ отъ числа и размѣра ячей. Говорятъ: стѣть имѣеть 40 ячей семерика (семь пальцевъ) С.

Стэббъ (Вильямъ Stubbs)—извѣстный англійскій историкъ, род. въ 1825 г., въ 1847 г. вступилъ въ дудовное званіе, въ 1866 г. сдѣлался профессоромъ новой исторіи въ Оксфордѣ; съ 1884 г. епископъ честерскій, съ 1889 г.—оксфордскій. С. издалъ цѣлый рядъ хроникъ и законодательныхъ актовъ по исторіи Англіи, снабдивъ ихъ цѣнными историко-критическими введеніями. Изданное имъ собраніе документовъ: «Select charters and other illustrations of English history» (1870, 8 изд., 1895)—незамѣнимое пособіе при изученіи исторіи Англіи, цѣнность котораго удваивается комментаріями составителя. Слава С. основана главнымъ образомъ на его классической «Конституціонной исторіи Англіи» («Constitutional history of England», 1874—78, 5 изд., 1896; на русскій языкъ переведенъ краткій очеркъ конституціонной исторіи Англіи, изданный вмѣстѣ съ очеркомъ Фримана; изданіе уже давно успѣло разоійтись; теперь готовится новое, въ серіи «Научно-образовательная бібліотека», подъ заглавіемъ: «Очеркъ конституціонной исторіи англійской націи до времени Эдуарда I»). Изъ другихъ историческихъ трудовъ С. особенно важны «Early Plantagenets» (1874) и «Lectures on the study of mediæval and modern history» (1886, 2 изд. 1896). «Конституціонная исторія Англіи» занимаетъ очень почетное положеніе не только въ англійской, но и въ европейской исторической литературѣ. Она суммируетъ тѣ положенія, которыя были выставлены въ историографіи подъ вліяніемъ оппозіціи «романтической» школы. Когда историографія стала отказываться отъ представленія о крупныхъ историческихъ явленіяхъ, какъ о проявленіяхъ «народнаго духа», и начала искать въ исторіи цѣлесообразной, сознательной дѣятельности, вопросъ о парламентарской формѣ правленія занялъ центральное положеніе. Въ книгѣ С. подведены итоги всему тому, что было сдѣлано въ этомъ направленіи до него. Но эти итоги—идеяны. Надъ матеріаломъ С. оперировалъ совершенно самостоятельно; благодаря громадной эрудиціи и превосходному знанію источниковъ, онъ сумѣлъ дать твердые отвѣты на поставленные наукой и жизнью вопросы. Двѣ основныя черты характеризуютъ книгу С. Конституціонная исторія не превращается въ ней—какъ это въ значительной степени приходится сказать о книгѣ Гнейста—въ исторію администраціи и ея органа. Наоборотъ, полный сознанія великаго значенія парламентаризма въ исторіи своей родины, С. всюду тщательно подчеркиваетъ политическую сторону процесса. Затѣмъ, онъ

съ необыкновенной яркостью и съ замѣчательными богатствомъ учетаго аппарата доказываетъ ту мысль, что ростъ политической свободы неразрывно связанъ съ развитіемъ мѣстнаго самоуправленія. Законченная болѣе 20 лѣтъ тому назадъ, книга С. по нѣкоторымъ думкамъ успѣла устарѣть и презрѣдена такими исслѣдованіями, какъ «Исторія англійскаго права» Поллока и Метланда, не говоря уже о томъ; что громадная монографическая литература, накопившаяся съ тѣхъ поръ, вноситъ серьезные поправки въ отдѣльныя положенія С. Слѣдуетъ, однако, имѣть въ виду, что нѣкоторые выводы С., одно время казавшіяся опровергнутыми, получаютъ подтвержденіе благодаря новымъ работамъ. Такова, напр., его мысль, что исторія германскихъ народовъ начинается группами свободныхъ людей. Гипотезы Фюстель-де-Куланжа и Сибома, особенно послѣдняго, проводившаго мысль о первоначальной зависимости и постепенномъ раскрѣпощеніи населенія Англіи, находятъ все меньше и меньше сторонниковъ. Кромѣ трудовъ, такъ или иначе относящихся къ исторіи Англіи, С. издалъ «Registrum sacrum anglicanum» (1859 и 1897).

А. Дж.

Стэввейкъ (van Steenwijk)—два голландскихъ живописца: 1) *Генрихъ ванъ С. Старшій*, род. въ Стэввейкѣ, учился у Яна Фредемана де-Вриса, работалъ въ Антверпенѣ и Амстердамѣ и около 1579 г. переселился во Франкфуртъ на Майнѣ, гдѣ и умеръ, по всей вѣроятности, въ 1603 г. Писалъ преимущественно внутренне виды церквей со стаффажемъ человѣческихъ фигуръ. Картины этого художника, замѣчательныя по передачѣ перспективы, но суховатая по письму, встрѣчаются во многихъ музеяхъ Европы. Въ Имп. Эрмитажѣ ихъ имѣются три. 2) *Генрихъ ванъ-С. Младшій*, сынъ и ученикъ предыдущаго, род. вѣроятно во Франкфуртѣ на Майнѣ ок. 1580 г., работалъ сперва въ Антверпенѣ, а потомъ, съ 1629 г., въ Лондонѣ, гдѣ и умеръ въ 1648 или 1649 г. Писалъ, подобно своему отцу, внутренне виды церквей и весьма часто изображалъ «Апостола Петра въ темницѣ». Иногда помогалъ А. ванъ-Дейку въ его работахъ, а именно исполняя задніе перспективные планы въ его портретахъ. Картины ванъ-С. весьма хороши по выбору мотивовъ, освѣщенію и теплоту колориту. Имп. Эрмитажъ владѣеть двумя произведеніями ванъ-С. Младшаго—видами «Ризницы» (№ 1196) и «Итальянскаго дворца» (№ 1197).

Стэнли—англійскіе государственные дѣятели—см. Дербн (X, 424 и 425).

Стэнли (Артуръ Пенригъ Stanley, 1815—1881)—замѣчательный дѣятель англійской церкви. Семья его была въ родствѣ съ герцогами Дерби. Учился въ Оксфордѣ, гдѣ получилъ должность тьютора, а также кафедру церковной исторіи. Его женитба на статсъ-дамѣ королевы Викторіи приблизила его ко двору. Онъ былъ назначенъ руководителемъ наследнаго принца во время путешествія его на Востокъ. Провѣди, провизенный имъ въ это время, изданы подъ загл.: «Sermons in the East». Другимъ плодомъ его путеше-

ствія на Востокъ было описаніе Синая и Палестины («Sinai and Palestine», 1856, 4 изд. 1883). Въ 1863 г. онъ былъ назначенъ деканомъ Вестминстерскаго аббатства. У насъ въ Россіи С. извѣстенъ всего болѣе какъ писатель-богословъ, обращающій особенное вниманіе на учрежденія церкви греческой и русской, и какъ знатокъ археологическаго Востока. Кромѣ двухъ вышеуказанныхъ сочиненій, С. написалъ: «Lectures of the History of the Eastern Church» (1861, 5 изд., 1883; подробный пересказъ тѣхъ мѣстъ, гдѣ говорится о церкви русской, см. въ «Рибавленіяхъ къ твореніямъ св. отцовъ въ русск. переводѣ», т. XX и XXI, 1861—62 гг., а переводъ цѣлыхъ отрывковъ—въ «Православ. Обзорніи», 1861 г. 1863 гг.; ср. также статью «Стэнли» въ «Грудахъ Киев. Дух. Академіи» 1883 г., т. I, и книгу Ф. Терновскаго: «Русская и восточная библиографія по истории византийской церкви», Киевъ, 1886, стр. 951); «Lectures on the History of the Jewish church» (8 изд. 1889); «S.-Paul's Epistles to the Corinthians»; «Historical memorials of Canterbury» (10 изд. 1883); «Historical memorials of Westminster Abbey» (5 изд. 1882); «Essays on questions of Church and State» (1870 и 1884); «Christian institutions» (4 изд. 1883); «History of the Church of Scotland». Ср. Oliver, «Ar. Stanley» (1880); Prothro, «Life and correspondance of A. S.» (1893); ему же принадлежитъ изданіе писемъ и стихотвореній С. «Letters and verses» (1895). С. принадлежалъ къ такъ называемой *широкой* церкви (broad church), стремящейся къ синтезу принциповъ церкви *низкой* (low church) съ принципами *высокой* церкви (high-church). См. Англиканская церковь, I, 734 сл. Полнѣйшая вѣротерпимость характеризуетъ ученіе С.: онъ мечталъ привести къ единству, къ соглашенію всѣхъ искрѣнно вѣрующіихъ и честно мыслящихъ. На похоронахъ С. сказалъ слово извѣстный Фарраръ. Это слово, составляющее лучшую изъ характеристикъ С., было напечатано въ нѣсколькихъ русскихъ переводахъ (въ духовныхъ журналахъ за 1882 г.). Въ высшія области спекулятивнаго мышленія С. не поднимался; онъ былъ больше историкомъ, чѣмъ философомъ, и вводилъ гуманность въ богословіе. Его проповѣдь съ каеедры не заключала въ себѣ ничего наступательнаго; онъ не занимался критикой догматовъ, склонялся болѣе къ теологическому абстрактному, чѣмъ къ полемикѣ. Вестминстерское аббатство, въ его глазахъ, должно было быть для англичанъ чѣмъ-то въ родѣ того, чѣмъ гора Сіонъ — для евреевъ, или Моск. Кремль — для русскихъ; онъ хотѣлъ создать изъ аббатства народную святыню, пантеонъ для всѣхъ великихъ людей, мѣсто объединенія для всѣхъ дѣлъ патриотизма, центръ національной жизни, и затѣмъ уже убѣжище для богослужебной и частной, во всякое время, молитвы. Изъ недѣля въ недѣлю, даже зимой, онъ служилъ проводникомъ для толпы рабочихъ, которую занималъ разсказами о достопримѣчательностяхъ аббатства, а по окончаніи обхода и осмотра нерѣдко предлагалъ у себя посетителямъ чашку чаю. Онъ много думалъ о томъ, каковыя образомъ удобнѣе, не

только безъ ущерба для государства, но и съ пользой для него, дать рабочему классу хотя нѣкоторое *воспитаніе*, а не одно обученіе грамотѣ и письму. Онъ настаивалъ, чтобы всѣ музеи и бібліотеки во всѣ воскресныя и праздничныя дни были доступны для рабочихъ. Онъ заботился о томъ, чтобы соединить въ «отрадѣ религіи» всѣ пріобрѣтенія цивилизаціи; онъ не хотѣлъ допустить, чтобы идеалъ нравственности могъ правильно осуществляться и развиваться внѣ христіанства. Свои богословскіе этюды онъ собралъ и издалъ подъ загл.: «Essays on Church and State». Онъ держится мнѣнія своего учителя, Арнольда, который доказывалъ, что церковь и государство имѣютъ одну цѣль—уничтоженіе зла въ мірѣ (the putting down of moral evil), и что, следовательно, это не два особые отдѣленные общества, а одно, одинъ организмъ съ душою и тѣломъ, соединенными неразрывно. «Тайный советъ» королю и парламенту, состоящій изъ членовъ, выбранныхъ большинствомъ голосовъ населенія, вѣнуютъ С. болѣе довѣрія, чѣмъ конвокаціи, соборы и синоды. Онъ порицаетъ тѣ собранія кляры, на которыхъ страстно спорятъ объ одеждѣ священниковъ, о положеніи священника у алтара въ моментъ причащенія и т. п. Во всѣхъ церквахъ симпатію питали къ С. всѣ тѣ, кто терпѣтъ, кого тѣснить и преслѣдуютъ.

Стэнли (Гесри-Мортонъ Stanley, род. въ 1841 г.)—знаменитый путешественникъ; сынъ бѣднаго фермера Д. Роуланда изъ Валласа, онъ 13 лѣтъ поступилъ юнгой на корабль и попалъ въ Новый Орлеанъ. Здѣсь онъ былъ принятъ на службу къ одному купцу съ фамиліей С., позже усыновившему его. Въ 1862—64 гг. онъ служилъ водоворотомъ въ арміи св. штаровъ. По окончаніи войны С., въ качествѣ газетнаго корреспондента, объѣзжалъ Европейскую Турцію и Малую Азію, а въ 1867 г. во время англійскаго похода въ Абиссинію писалъ корреспонденціи въ «New-York-Herald». Въ 1871 г. С. отправился, по порученію издателя той же газеты Гордона Беннета, разыскивать въ центральной Африкѣ Ливингстона (см.), отъ котораго съ 1869 г. не было извѣстій. Отправившись въ январѣ мѣсяцѣ 1871 г. изъ Занзибара, въ сопровожденіи большого отряда изъ туземцевъ, С. преодолѣлъ чрезвычайныя препятствія на пути, на которомъ еще не ступала нога европейца, и достигъ 3 ноября Уджиджи на оз. Танганьика, гдѣ нашелъ Ливингстона. Выѣхавъ съ послѣднимъ С. обомшелъ свѣ. часть оз. Танганьика и въ февралѣ 1872 г. пришелъ въ Уньянембѣ. Оставивъ здѣсь Ливингстона, С. вернулся въ Занзибаръ. Свое путешествіе онъ описалъ въ привлекшей всеобщее вниманіе книгѣ «How I found Livingstone» (Л., 1872; переведено на русскій и нѣм. иностр. яз.). Въ 1873—74 гг. С. участвовалъ въ качествѣ корреспондента въ англ. походѣ противъ короля ашантиевъ Коффи Каллали и описалъ этотъ походъ въ книгѣ: «Coomassie and Magdala». Въ 1874 г. С., на средства издателей газетъ «New-York Herald» и лондонскаго «Daily Telegraph», отправился въ новое путешествіе по центральной Африкѣ. Съ отрядомъ въ 300 чел. онъ вышелъ изъ Вага-

мойо въ нояб. 1874 г. и въ февр. 1875 г. достигъ оз. Укереве (Викторія Ньянза). Въ янв. 1876 г. онъ отправился въ столицу Уганды; отсюда, получивъ отъ царя Уганды отрядъ въ 2000 чел., С. направился чрезъ враждебную къ европейцамъ страну Униоро къ оз. Альбертъ Ньянза. Вскорѣ онъ встрѣтилъ обширное озеро, которое сперва принялъ за оз. Альбертъ (Млуганъ), но впоследствии оказалось, что это неизвѣстное еще озеро, названное имъ Альбертъ-Эдуардъ; это было подтверждено во время его путешествія 1889 г. Повернувъ къ оз. Укереве, онъ изслѣдовалъ р. Кагеру, объѣхалъ оз. Танганьики и исправилъ его карту. Продолжая путь на З, С. достигъ Ньянве, откуда пустился въ плаваніе по р. Лулабѣ. Послѣ очень опаснаго, вслѣдствіе множества водопадовъ и пороговъ, пути, С. достигъ въ авг. 1877 г. устья р. Конго. Такимъ образомъ онъ пересѣкъ материкъ Африки съ В на З и открылъ слишкомъ 5000 км. судоходнаго пути, ведущаго въ самую глубь материка. Свое путешествие онъ описалъ въ книгѣ: «Through the dark Continent» (Л., 1878). Въ 1881 г. С., по порученію бельгійскаго «Comité d'études du Haut Congo», сталъ во главѣ новой экспедиціи, основалъ по р. Конго рядъ стаций, привелъ первый пароходъ въ Стэнлипулу, открылъ большое озеро, названное имъ Леопольдовымъ. Основаніе государства Конго С. описалъ въ книгѣ: «The Congo and the founding of its free state» (1885). Въ 1887 г. С. на средства египетскаго правительства предпринялъ путешествіе для освобожденія Эмиа-паша. 30 апрѣля 1887 г., въ сопровожденіи отряда туземцевъ въ сличкомъ тысячу человекъ, онъ отправился изъ Стэнлипулы по р. Конго до впаденія въ нее Арувими, а отсюда сначала по послѣдней, затѣмъ чрезъ первобытнѣйшій лѣсъ; послѣ погнаго опасностей пути достигъ Кавалли, на берегу оз. Альбертъ Ньянза. Лишь 29 апр. 1888 г. С. встрѣтился съ Эминомъ-пашею (см.). Такъ какъ отрядъ его сильно уменьшился, С. рѣшился вернуться назадъ до Баналы на р. Арувими, гдѣ имъ оставленъ былъ арьергардъ; но въ его отсутствіе начальникъ арьергарда, майоръ Барто, былъ убитъ взбунтовавшимися туземцами, и С. нашелъ остатки отряда въ очень бѣдственномъ положеніи. Тогда онъ направился вновь къ оз. Альбертъ Ньянза, отсюда къ оз. Альбертъ-Эдуардъ и, наконецъ, чрезъ Каравге и Унимвези достигъ Багамой (5 декабря 1889 г.), гдѣ былъ встрѣченъ майоромъ Висманомъ. Это третье путешествіе С. описалъ въ книгѣ: «In darkest Africa» (1890; перев. на рус. и др. яз.). Главныя результаты трехъ путешествій С. по центральной Африкѣ заключаются въ слѣдующее: въ первомъ путешествіи имъ установлено, что оз. Танганьика не принадлежитъ къ системѣ Нила; во второмъ путешествіи опредѣлены очертанія оз. Укереве, открыто оз. Альбертъ-Эдуардъ и верхнее теченіе р. Конго, что впервые дало вѣрное представленіе о географическомъ характерѣ этой части центральной Африки; въ третьемъ путешествіи изслѣдовано теченіе р. Арувими и установлена связь озеръ Альбертъ Ньянза съ Альбертъ-Эдуардъ, черезъ р. Землики. Кромѣ назван-

ныхъ соч., С. написалъ: «My dark companions and their strange stories» (Л., 1893) и «My early travels and adventures in America and Asia» (Л., 1895). Ср. Reichard, «Stanley» (Б., 1897).

Стэнли (Томасъ Stanley)—англійской филологъ (1625—1678). Его труды: «Poems and Translations» (Лондонъ, 1649), «History of philosophy» (1655; вся состоитъ изъ пятать), «Aeschylus tragoediae VII, cum scholiis» (1664; очень цѣнное изданіе) и мн. др.

Стэнлипула (Stanley Pool)—т. е. ирудъ Стэнли (Nsoima или Ntamo у туземцевъ), у подошья большихъ водопадовъ нижняго Конго. Начиная отсюда Конго дѣлается судоходнымъ. С. представляетъ изъ себя цѣлый рядъ каналовъ, населенныхъ стадами слоновъ; воды каналовъ кишатъ бегемотами; много водяныхъ птицъ. По конвенціи 5 февраля 1885 г., С. служить границей между французскимъ и бельгійскимъ Конго. На французскомъ берегу лежитъ г. Браззавиль, на бельгійскомъ—Леопольдвиль и Киншасса.

Стень (Янъ Steen, ок. 1626—79)—знаменитый голландскій живописецъ—жанристъ, сынъ пивовара, род. въ Лейденѣ, учился сперва у Н. Клауфера, а потомъ, переѣхавъ въ Гарлемъ, подпадалъ подъ вліяніе Дирка Гальса и Адриана ванъ-Остаде, окончательно же развился въ Гаагѣ, подъ руководствомъ Я. ванъ-Гоёена. Проживая въ послѣднемъ изъ названныхъ городовъ и занимаясь живописью, С. въ то же время держалъ на арендѣ пивоварню въ Дельфтѣ. Въ 1661 г. онъ переселился въ Гарлемъ, сдѣлавшійся арендой самой блестящей его дѣятельности, и, наконецъ, послѣ смерти своего отца, въ 1669 г., окончательно поселился въ Лейденѣ, гдѣ въ 1672 г. открывалъ корчму. Старинныя біографы С.—Губеракель и Кампо-Вейерманъ—представляютъ С. отчаяннымъ кутникомъ и безпрощнымъ пьяницею; но ихъ рассказы о немъ не заслуживаютъ довѣрія и обязаны своимъ происхожденіемъ, по всей вѣроятности, тому, что художникъ нерѣдко изображалъ кабацкія и не совсѣмъ приличные сюжеты, при чемъ выводилъ на сцену самого себя въ неприглядномъ видѣ. Какъ бы то ни было, С.—одинъ изъ самыхъ талантливыхъ и характерныхъ представителей голландскаго жанра. Его произведенія въ высшей степени оригинальны, проникнуты глубокою правдою и юморомъ. Рисунокъ въ нихъ вообще не отличается безусловною правильностью, но весьма выразителенъ и увѣренъ; колоритъ—теплый и гармоничный; письмо—широкое, а иногда, особенно въ одеждахъ и человѣческомъ тѣлѣ, тонкое и деликатное. Исчисленныя достоинства присущи, однако, не всѣмъ работамъ С.; нѣкоторые изъ нихъ—небрежны по рисунку и суховаты по письму. Онъ почерпалъ сюжеты изъ быта всѣхъ слоевъ современнаго ему голландскаго общества и изображалъ въ своихъ картинахъ крестьянскія иррушки, сцены въ шинкахъ, модницъ богатаго класса и т. п. Картины С. на библейскія темы имѣютъ также жанровый характеръ, неуждѣй юмора. Важнѣйшія произведенія этого мастера: «Семейство художника», «Клѣтка попугая» (въ

королевскомъ муз. въ Амстердамѣ), «Зубной врачъ», «Эвфринецъ», «Притворно-большая молодая женщина», «Посѣщеніе доктора», «Какъ поютъ старики такъ свищеть молодежь» (въ гааск. муз.), «Вербовка солдатъ» и «Галантный подарокъ» (въ броссельск. муз.), «Бракъ въ Канѣ Галилейской» (въ дрезденск. гал.), «Веселое общество» (въ берлинск. муз.), «Серенада» (въ пражск. муз.) и др. Въ Имп. Эрмитажѣ находится слѣдующія картины С.: «Эсэиръ предъ Артаксерксомъ» (№ 895), «Больная и врачъ» (№ 896), «Лѣтній праздникъ» (№ 897), «Гуляки» (№ 898), «Большой старикъ» (№ 899), «Игроки въ триктракъ» (№ 900), «Крестянская свадьба» (№ 901), двѣ «Сцены въ шинкѣ» (№ 902 и 1788) и «Выборъ между молодостью и старостью». Ср. Т. ванъ-Вестрэгне, «Etudes sur l'art en Hollande» (Гаара, 1856); В. Боде, «Studien zur Geschichte der holländischen Malerei»; А. А. Сомовъ, «Янъ С.» (въ журн. «Искусство и художественная промышленность», авг., 1899).

А. А. С.—*см.*

Стюартъ—ирландскій родъ—см. Лондондеррп.

Стюартъ (Бальфуръ Stewart, 1828—87)—англ. физикъ; въ 1859 г. сдѣлавъ былъ директоромъ обсерваторіи въ Кью, въ 1867 г.—секретаремъ метеорологическаго комитета, въ 1870 г.—проф. физики въ Манчестерѣ. С., вмѣстѣ съ Уарреномъ Деларю и Леви, сдѣлалъ важныя изслѣдованія въ физикѣ солнца, вмѣстѣ съ Тетомъ сдѣлалъ работу относительно образованія тепла при движеніи тѣлъ въ безвоздушномъ пространствѣ; много трудовъ онъ посвятилъ магнетизму и метеорологіи. Бальфуръ С. извѣстенъ и какъ популяризаторъ физики. Труды С.: «Elementary treatise on heat» (1866, 6 изд. 1895); «Lessons in elementary physics» (1871; новѣйшее изд. 1895), «Primer of physics» (7 изд., 1884); «The conservation of energy» (1873, 7 изд. 1887); «The unseen universe» (съ Тетомъ, 1875; 17 изд., 1890), «Lessons in elementary practical physics» (съ Гее, 1835—1887; новое изд. 1893).

Стюартъ (Джемсъ Stewart, 1713—88)—англійскій антикварій. Прослушавъ курсъ въ римской «католической коллегіи пропаганды», С., въ сопровожденіи художника Реветта, отправился въ Грецію и Малую Азію. Результатомъ этой экспедиціи было изданіе «Antiquities of Athens» (Лонд., 1782—90, 1794—1815), доставившее автору мѣсто интенданта морского инвалиднаго госпиталя въ Гриничѣ. Онъ написалъ еще: «De obelisco Caesaris Augusti, nuperitimo effosso» (Римъ, 1750). О жизни С. см. предисловіе къ четвертому тому «Ant. of Ath.».

Стюартъ (Дильбертъ Stuart, 1742—86)—англ. историкъ. Его главныя труды: «View of society in Europe in its progress from rudeness to refinement» (Эдинб., 1768); «History of the establishment of the Reformation of religion in Scotland» (Л., 1780); «History of Scotland from the establishment of the Reformation to the death of queen Mary» (Л., 1782; попытка реабилитаціи Маріи Стюартъ).

Стюартъ (Джонъ Stuart, 1835—64)—извѣстный начальникъ конницы южанъ въ

войну 1861—65 г. Окончивъ курсъ въ вест-пойнтской школѣ, С. поступилъ въ конно-карабинерный полкъ и на берегахъ Арканзаса, въ постоянную борьбу съ индѣйцами, выработалъ свои природныя способности кавалериста. Во время войны, командуя отдѣльными отрядами, а потомъ и всею конницею южанъ, С. повсюду выказывалъ блестящую отвагу, предпримчивость и распорядительность. 12 мая 1864 г., въ бою съ конницей Шеридана при Елоу-Тавернѣ, онъ получилъ смертельную рану.

Стюартъ (Джонъ-Макъ-Дональдъ Stuart, 1818—66)—англ. путешественникъ, въ 1844—1845 г. сопровождалъ Штерта въ центральную Австралію, въ 1858—59 г. изслѣдовалъ южную Австралію, къ 3 отъ озеръ Торренсъ и Кире; послѣ двухъ неудачныхъ поштокъ (въ 1860 г. и въ 1861 г.) пересѣкъ материкъ Австраліи съ Ю на С и 24 июля 1862 г. достигъ сѣв. берега у Вандименова залива. Напечаталъ: «Explorations in Australia» (2 изд., Лонд., 1864).

Стюартъ (Дэгалтъ Stewart)—шотландскій философъ, представитель школы «здраваго смысла» (1753—1828). Воспитаніемъ его занимался его отецъ, проф. математики въ эдинбургскомъ унив., пробудившій въ немъ съ ранняго дѣтства интересъ къ изученію математики. Дома онъ получалъ и хорошую подготовку къ изученію гуманитарныхъ наукъ. Въ эдинбургскій унив. поступилъ очень юнымъ и сразу обратилъ на себя вниманіе Стевенсона, проф. логики, и Адама Фергюсона, проф. нравственной философіи. Въ 1771 г. онъ перешелъ въ Глазго и здѣсь познакомился съ философией основателя школы «здраваго смысла», Рида. По смерти своего отца С. получилъ его кафедру математики въ эдинбургскомъ унив. Въ 1778 г. С. занялъ кафедру нравственной философіи. Сверхъ того онъ читалъ лекціи по самымъ разнообразнымъ предметамъ: астрономіи, физикѣ, математикѣ, греческому языку, риторикѣ, политической экономіи. Въ 1810 г. С. отказался отъ чтенія лекцій по философіи, которыя поручилъ своему ученику, Томасу Брауну.

Ученіе С. Эмпиризмъ Бакона, въ силу естественнаго развитія этого мировоззрѣнія, долженъ былъ перейти въ сенсуализмъ Локка, субъективный идеализмъ Беркли и, наконецъ, скептицизмъ Юма. Юмъ подвергалъ сомнѣнію реальность какъ вѣшняго міра, такъ и души, и рассматривалъ всѣ душевныя явленія какъ комплексы душевныхъ состояній—«лучки перцепціи». Подвергая сомнѣнію самостоятельное бытіе и тѣлесной, и духовной субстанцій, Юмъ подвергалъ сомнѣнію всеобщность и необходимость законовъ познанія, въ частности—закона причинности. Ридъ, основатель школы «здраваго смысла», стремился противопоставить скептическимъ выводамъ Юма ученіе, по которому мы должны принять на вѣру извѣстныя самоочевидныя истины, хотя и недоказуемыя, но навязывающіяся нашему уму съ такою силою, что являются *естественными внушеніями* (natural suggestions) здраваго смысла (см. Ридъ). Къ такимъ истинамъ Ридъ относилъ: реальность вѣшняго міра, реаль-

ность нашего «я» какъ постоянного и неизмѣннаго субъекта, носителя нашихъ душевныхъ состояній, единообразіе явленій природы, одушевленность и разумность другихъ людей п. т. п. С. усвоиваетъ и разрабатываетъ это учене. Не будучи оригинальнымъ философскимъ умомъ, С. выдавался, главнымъ образомъ, какъ талантливый лекторъ и писатель, широко популяризовавший учене Рида. Чтобы понять значение его дѣятельности нужно принять во вниманіе также тѣ условія, при которыхъ въ Англии происходила, въ концѣ XVIII в., разработка философскихъ проблемъ. Это время совпадаетъ съ эпохой французской революціи. Въ английскомъ обществѣ наступила реакція противъ «french principles»; пензурныя кары, шпионство и аресты проповѣдали. Свободная философская мысль была совершенно подавлена. Этому благоприятствовала, начиная съ пятидесятихъ годовъ, разобщенность англчанъ съ континентомъ, вслѣдствіе которой образованнѣйшимъ англчанамъ долгое время философскій переворотъ, произведенный въ 1781 г. появленіемъ «Критики чистаго разума», оставался совершенно неизвѣстнымъ. С. не зналъ нѣмецкаго языка и потому могъ читать Канта только въ безграмотномъ латинскомъ переводѣ Борна. Естественно, что изъ этого чтенія онъ ничего не вынесъ, и потому не только философское, но и культурно-историческое значеніе Канта осталось для него совершенно непонятнымъ. С. полагаетъ, что ни матерія, ни душа самихъ по себѣ мы познать не можемъ, но должны принять на вѣру самостоятельное другъ отъ друга существованіе и того, и другого; такимъ образомъ, его можно назвать *гипотетическимъ дуалистомъ*. Въ основаніи нашего познанія лежатъ нѣкоторыя положенія, которыя недоказуемы, но должны быть приняты на вѣру; они соотвѣтствуютъ тому, что Ридъ называлъ *естественными вѣрушеніями*. С. называетъ ихъ *основными законами вѣры* (fundamental laws of belief): сюда относятся 1) математическія аксіомы и 2) истины, метафизическія или *трансцендентныя*, связанныя съ сознаниемъ, воспріятіемъ, памятью и мышленіемъ; таковы тожество личности, постоянство законовъ природы, реальность внѣшняго міра. С. нѣсколько сокращаетъ длинный списокъ самоочевидныхъ истинъ Рида, но не разъясняетъ непонятности этого списка. Вообще онъ чувствуетъ необходимость новой постановки вопросовъ теоріи познанія, которая давала-бы возможность преодолѣть скептицизмъ Юма; но онъ не въ состояніи разрѣшить непонятную для него проблему. Вопросъ, поднятый Кантомъ, какъ *возможны синтетическія сужденія* въ математикѣ, занимаетъ и С.; въ противоположность большнству современныхъ ему писателей английскихъ, продолжавшихъ считать математическія законы аналитическими, онъ отмѣчаетъ несудебность къ частнымъ тавтологіямъ такихъ сужденій, какъ напр. $a^2 = a^2$ —площадь треугольника съ основаніемъ = $2r$, а высотой = r . Изъ факта синтетичности математическаго знанія С. былъ, однако, не въ силахъ извлечь тѣ плодотворные выводы, которые привели Канта къ перестройкѣ всей теоріи познанія.

С. осуждаетъ критическій духъ своей эпохи, усматривая въ немъ отголоски схоластическихъ споровъ объ основахъ познанія; эти основы, по его мнѣнію, сами по себѣ очевидны и не нуждаются въ провѣркѣ. Главное сочиненіе С.: «Elements of the philosophy of the human mind» (1-й т. — 1792, 2-й — 1814, 3-й — 1827), не представляя продуманной и оригинальной философской системы, изобилуетъ отдѣльными интересными психологическими замѣчаніями. С. живо интересовался эмпирической психологіей; въ его сочиненіяхъ можно найти не мало любопытныхъ психологическихъ наблюденій. Имъ написаны еще: «Outlines of moral philosophy» (1795) и «Philosophical Essays» (1810). Въ числѣ этихъ «философскихъ опытовъ» заслуживаютъ вниманія эстетическія статьи (ихъ характеристике см. въ превосходной книгѣ Knight'a: «The Philosophy of Beautiful», 1891, т. I, стр. 196 — 198). Подробную характеристику С. и другихъ представителей школы здраваго смысла см. у одного изъ эпигоновъ этого направленія, М'с Cosh («Scottish philosophy»). Ср. Гогоцкій: «Философ. Лексик.» (II, 666—674) и Гроцкій: «Нѣм. психологія». Объ отношеніи С. къ философіи Канта см. И. Лаппина «Судьбы критической философіи въ Англии до 1830 г.».

И. Лаппинъ.

Стюарты—старинный шотландскій домъ, изъ котораго произошелъ рядъ шотландскихъ и английскихъ королей. Названіе С. (англ. Stewart, шотл. Stuart) принадлежало потомкамъ Вальтера, достигшаго при дворѣ шотландскаго короля Мальколма III, въ XI в., званія майордома. Графъ Вальтеръ С. женился въ 1315 г. на Майоріи, дочери шотландскаго короля Роберта I Брюса, и былъ отцомъ *Роберта II С.*, управлявшаго Шотландіей съ 1370 до 1390 г. Вся исторія дома С. — неустанная борьба королевской власти съ феодальнымъ дворянствомъ, борьба, гибельная для королей. Преемникъ Роберта II, Роберт III (1340—1406), вслѣдствіе слабости здоровья и неспособности къ управленію, передалъ власть своему младшему брату герцогу Альбани, Александру. Двое старшихъ сыновей Роберта III умерли (изъ нихъ Давидъ—голодной смертью въ тюрьмѣ), а послѣ смерти Роберта (4 апр. 1406 г.) регентомъ сдѣлался Мердокъ, сынъ Александра, герцога Альбанскій. Младшій *Яковъ I* попалъ въ плѣнъ къ королю английскому Генриху IV, но въ 1424 г. былъ освобожденъ и вступилъ на престолъ Шотландіи (1424—1437). Его правленіе (см. XII, 614 стр.) — одно изъ лучшихъ въ Шотландіи; но онъ былъ звѣрски зарѣзанъ шотландскими баронами. Преемникъ его, *Яковъ II* (1437—1460), борющийся всю жизнь съ гордыми вассалами, приверженцами дома Дугласовъ, былъ убитъ при разрывѣ пушки. Его сынъ и преемникъ, *Яковъ III* (1460—1488), продолжая борьбу съ возставшими баронами, погибъ во время битвы при Стирдингѣ, заколотый неизвѣстной рукой. *Яковъ IV* (1488—1513) женился на Маргаритѣ, дочери английскаго короля Генриха VII; былъ однимъ изъ популярнѣйшихъ королей Шотландіи; палъ въ битвѣ съ англичанами, при Флоденѣ. Не-

счастія преслѣдовали и его сына, *Иакова V* (1513—1542), упорнаго и энергичнаго, въ которомъ дворяне по прежнему видѣли своего опаснаго врага. Обуздавъ ихъ, онъ пытался осуществить традиціонную политику Шотландіи относительно Англии: поддерживая союзъ съ Франціей, *Иаковъ V* женился на дочери Франциска I, *Магдалены Валуа*, а послѣ ея смерти вступилъ въ бракъ съ французской принцессой *Маріей Гизъ*. Покинутый баронами въ рѣшительную минуту, во время нападенія на Англию, потерявъ обоихъ сыновей, онъ сошелъ съ ума и умеръ, оставивъ родившуюся за нѣсколько дней до его смерти дочь *Марію С.* (1542—87; см. XVIII, 641), низложенную съ престола и казенную въ Англии королевой *Елизаветой*. Ея сынъ *Иаковъ VI* или *I-й* (для Англии) былъ королемъ Англии, Шотландіи и Ирландіи (1603—1625; см. *Иаковъ I*, XIII, 615). Царствованіе С. въ Англии было тяжелымъ временемъ для страны. Они принесли съ собою свою шотландскую политику, стремясь установить королевскій абсолютизмъ, что противорѣчило политическимъ традиціямъ Англии. Для осуществленія своихъ абсолютистическихъ теорій С. соединились съ «высокой церковью», поддерживали англианизмъ противъ протестанства, боролись, какъ и въ Шотландіи, противъ аристократіи и народа за права короны. Ослабивъ тайный совѣтъ, С. усилили дѣятельность звѣздной палаты и верховной комиссіи. Покушеніе ихъ на старинныя права Англии и ея законное государственное устройство вызвало сложную оппозицію, которая разразилась при второмъ С. *Карль I* (1625—1649) и привела короля къ эшафоту (см. *Революція въ Англии, Великобританія, Карль I*). Дочь *Иакова I* *Елизавета* (1596—1662) была замужемъ за богемскимъ королемъ *Фридрихомъ V* Пфальцскимъ и всю жизнь ситалась въ изгнаніи. Сынъ *Карла I*, *Карль II* (1630—1685), послѣ тяжелыхъ испытаній и разнообразныхъ приключеній, возобновилъ борьбу между королевскою властью и парламентомъ и былъ совершенно чуждъ Англии. Союзъ съ высокою церковью при немъ сталъ еще крѣпче. Законныхъ дѣтей онъ не имѣлъ (изъ побочных извѣстѣвъ въ исторіи герцога *Монмутъ*; см.) и престолъ перешелъ къ второму сыну *Карла I*, *Иакову II* (1685—1688), фанатическому католику (см. XIII, 616), послѣднему королю изъ дома С. У него были двѣ дочери: *Марія*, вышедшая замужъ за своего двоюроднаго брата *Вильгельма III* Оранскаго, и *Анна*, бывшая замужемъ за *Георгомъ Датскимъ*. Когда распространился слухъ о рожденіи у *Иакова* сына, произошла вторая революція; *Иаковъ* былъ изгнанъ, и на престолъ была возведена *Марія* (1682—1695) съ *Вильгельмомъ III*. Преемницей *Вильгельма III* была *Анна* (1702—1714). *Якобиты* мечтали, однако, о восстановленіи изгнанной династіи. Сынъ *Иакова II* былъ признанъ Франціей, Испаніей и папой королемъ Англии, подъ именемъ *Иакова III* (1688—1766), а въ Англии его объявили государственнымъ измѣнникомъ. Его попытка овладѣть престоломъ въ 1715 г. окончилась неудачей. Женившись на *Марин* Сибесской, онъ

имѣлъ сына *Карла-Эдуарда* (1720 — 1788), такъ назыв. «юнаго претендента» на англійскій престолъ (см. XIV, 553), неудачно пытавшагося вернуть престолъ сначала отцу, потомъ себѣ (1746). Онъ былъ женатъ на принцессѣ *Луизѣ Штольбергъ-Альбани*, которая его бросила; бракъ ихъ былъ бездѣтенъ. Домъ С. прекратился въ 1807 г., со смертью внука *Иакова II*, *Георixa Бенедикта*, умершаго въ санѣ кардинала. Ср. *Vaughan*, «Memorials of the S. dynasty» (Л., 1831); *Sampna de Cavalli*, «Les derniers S. à Saint-Germain en Laye» (П., 1871). П. К.—ий.

Стягъ. — По всеѣмъ таможеннымъ уставамъ, начиная съ 1497 г., С. былъ то-же, что туша, по пошлнѣй равнялся коровѣ и представлялъ образцовую единицу для многихъ припасовъ; такъ, за С. считались: 10 полтей, 10 барановъ, 20 гусей, 30 утятъ, 30 поросатъ, 20 зайцовъ, 30 теревей, 30 сыровъ, 19 горшковъ масла, 1000 яицъ; съ каждой изъ этихъ группъ пошлина взималась какъ съ С.

Стяженіе или *контракція гласныхъ звуковъ* (грамм.).—Подъ этимъ терминомъ современное языковѣдѣе разумеетъ сліяніе двухъ непосредственно соприкасающихся отдѣльныхъ гласныхъ, произносимыхъ отдѣльными толчками выдыхаемаго воздушнаго тока, или даже двухъ гласныхъ, принадлежащихъ одному слогу, т. е. входящихъ въ составъ дифтонга. Такой звуковой процессъ часто происходилъ уже въ индоевропейскомъ праязыкѣ. Такъ славянскому *тѣстѣ* отвѣчаетъ индоевропейскій **nēsti* изъ *ne+esti*, какъ это видно изъ санскрит. *nāsti*, лит. *nésti*, др. прр. *nīh*. Долгіи гласный въ санскр. имен. мож. *у́гък* (возки) возникъ вѣроятно всего путемъ сліянія тематическаго -о въ **ulko*—съ гласнымъ е окончанія им. мн. -es, сохранившагося у основъ на согласный (лат. *homin-es*, *patr-es* и т. д.). На слав. почвѣ имѣются такіе случаи С. въ формахъ: *доброа* изъ болѣе древняго *добраго*, *добрѣмъ* изъ *добрѣ-ымъ* и т. д. Такъ же возникаетъ старослав. *прити* изъ *при-ити*, русское *приду*, *приму* изъ *при-иду*, *при-иму*. Случай новаго С., сдѣлавшагося возможнымъ лишь послѣ исчезновенія согласнаго *j*, стоявшаго пѣдкога между гласными *a* и *e*, о *a*, и *e*, и *e* (въ сочетаніяхъ *aje. oja. eje*) представляеть современный русскій языкъ: *знаеть, хозяева, дѣлаемъ, козекъ, бѣлѣтся* и т. д. превращаются въ сѣверо-восточныхъ великорусскихъ говорахъ въ *знатъ, хозяивъ, дѣламъ, козекъ, бѣлѣтся* и т. д. *oja* въ *a* въ формахъ *бояринъ, боярница, боярышня*, давшихъ теперешнее *баринъ, барыня, барышня*, свойственно, вѣроятно, всеѣмъ великорусскимъ говорамъ. Случай С. гласныхъ въ дифтонгахъ свойственны почти всеѣмъ отдѣльнымъ индосвр. языкамъ. Такъ, индосврп. дифтонгъ *ai* въ **laivos* даетъ лат. *laevus*, слав. *тѣмѣй*, индосвр. дифт. *oi* даетъ въ новогреч. *і*, въ санскр. *e*, въ слав. ѣ (древнегреч. *λόχος* отвѣчаетъ санскр. *vrkeshu*, слав. *агнѣтъ*). Строго говоря, возможно было-бы прилагать терминъ С. и къ случаямъ образованія долгихъ (такъ называемыхъ *двойныхъ*) согласныхъ изъ двухъ одинаковыхъ или близкихъ другъ къ другу согласныхъ, напр., въ

руск. *сымать* (старослав. *съ-сымати*), *длинный* (старослав. *длинный*), народное *вертисся* изъ *вертисся* и т. д. Логически это было-бы впасть последовательно, но въ практическомъ употребленіи такое примѣненіе даннаго термина еще не встрѣчалось. С. Б.—ч.

Су — французская монета, чеканившаяся изъ мѣди (и даже желѣза) до 1793 г.; потомъ обращена въ 5-сантиметную монету, которая и понинѣ, составляя $\frac{1}{20}$ франка, часто называется С. Чеканился также серебряный С., цѣнность въ 2—15 С. до революціи, въ 15 и 30 С. — во время революціи.

Суакимъ или *Суакимъ* (Suakim, Suakin) — гор. на зап. берегу Краснаго моря, въ 1432 км. отъ Каира, при устьѣ р. Уадъ-Абънъ. Портъ города находится на о-вѣ Шейкъ-Абдала, исходномъ пунктѣ жел.-дорожной линіи въ вост. Суданъ, къ Берберу и доливѣ Нила. Предмѣстье С., Эль-Кефъ или Эль-Гефъ, лежитъ на материкѣ и соединено съ городомъ двумя мостами, изъ коихъ одинъ жел.-дорожный. Предмѣстье гораздо обширнѣе самаго С. и населено туземцами, болѣею частью изъ племени Гадеода, которые занимаются нарузкой и вырузкой товаровъ и снабженіемъ города провизіей и водой. Жит. 15713, въ томъ числѣ 335 иностранцевъ (1897).

Суарецъ (Карль-Готлибъ Suarez, 1746—98) — известный прусскій юристъ и госуд. дѣятель. Принималъ ближайшее участіе въ законодательной дѣятельности, какъ ближайшій сотрудникъ Кармера (XIV, 558). Проекты организаціи земельного кредита для Силезіи, а затѣмъ и Пруссіи, школьныхъ реформъ, преобразованія судопроизводства («Allgemeine Processordnung», 1793), послѣднія, до официальной включительно, редакціи прусскаго Landrecht и рядъ другихъ законодательныхъ работъ, проведенныхъ въ жизнь Кармеромъ — вышли изъ подъ пера С., никогда, однако, не выступавшаго съ претензіями на первенствующее значеніе и политическую роль. Въра въ могучую просвѣтительную силу абсолютизма, С. стремился, однако, провести въ жизнь, подъ его покровительствомъ, правовыя начала, за что и былъ заподозрѣнъ въ пристрастіи къ революціоннымъ идеямъ. На возраженія своихъ противниковъ, утверждавшихъ, что граждане должны знать не свои права, а лишь приказы и запреты правительства, излагаемая въ законахъ, С. отвѣчалъ, что выработка правовыхъ нормъ имѣетъ огромную важность; что установленіе субъективныхъ гражданскихъ правъ въ странѣ, лишенной конституціи, замѣняетъ въ нѣкоторой мѣрѣ послѣднюю; что, наконецъ, его законодательные проекты совершенно непредусудительны въ политическомъ отношеніи, такъ какъ проводятъ лишь одну мысль — прусскіе короли не деспоты и никогда не претендовали на роль послѣднихъ. Оппозиція, однако, добилась отчасти своей цѣли; признаніе законодательной силы «Прусскаго земскаго права» было отложено, и если оно, нѣсколько позже, было введено въ дѣйствіе, то лишь благодаря присоединенію польскихъ провинцій, на которыя нужно было, для закрѣпле-

нія ихъ за Пруссіей, распространить прусское право. Недостатки политическаго направленія С. рѣзко выразились въ его «Allgemeine Processordnung», возродившей инквизиционное начало въ судопроизводствѣ и предоставившей судьямъ такую власть, которая не замедлила выродиться въ произволъ. С. упрямдежалъ слѣд. труды: «Gedanken eines Patrioten über das Project zur Herstellung des Schlesischen Kreditwesens»; «Bemerkungen über die Schlesische Landschaft» (1778); «Briefwechsel über die gegenwärtige Justizreform in den preuss. Staaten» (1780—84); «Unterricht über die Gesetze für die Einwohner der Preuss. Staaten» (Б., 1793); «Unterweisung für die Parteien zu ihrem Verhalten bei Processen» (1796). См. Stölzel, «C. G. Suarez. Ein Zeitbild aus der zweiten Hälfte des XVIII J.» (1885). В. Н.

Суарезъ (Францискъ Suarez, 1548—1617) — испанскій философъ и политическій мыслитель. Принадлежалъ къ знатной семьѣ; въ саламанкскомъ унив. изучалъ юридическія науки, затѣмъ вступилъ въ орденъ иезуитовъ и былъ проф. богословія въ Серови, Алкалѣ, Саламанкѣ и Римѣ. Его ученость была необъятна, его память поражала всѣхъ; его диалектика, казалось, воспринимала цвѣтущую эпоху схоластической философіи. Всѣ эти качества создали ему славу пераго философа эпохи, и эта слава держалась, судя по автобиографіи Вико, вплоть до начала XVIII в. По предположенію папы Павла V, онъ издалъ въ 1614 г. политическій памфлетъ: «Defensio fidei catholicae contra anglicanae sectae errores», направленный противъ политики Іакова I и сожженный рукою палача не только въ Лондонѣ, но и въ Парижѣ. Его сочиненія, изданіе которыхъ было закончено въ 1630 г., обнимаютъ 23 тома in folio (Майндъ и Лионъ). Извѣщеніе изъ нихъ сдѣлано П. Ноэльемъ въ 1732 г. (Женева). С. не безъ основанія называется послѣднимъ изъ схоластиковъ. Онъ не былъ расположенъ къ тѣмъ новымъ приемамъ мышленія, которые создавались въ его эпоху. Силлогизмъ и ссылка на авторитеты — вотъ его аргументы; единственное, что у него болѣе или менѣе оригинально — это то, что авторитетъ Аристотеля отступаетъ на задній планъ передъ авторитетомъ классиковъ схоластики. Главное произведеніе С. — трактатъ «De legibus», въ которомъ онъ близко слѣдуетъ Thomâ Aquinatu. Это — дѣлая энциклопедія схоластической философіи, дающая всестороннее знакомство со всѣмъ строемъ средневѣковой католической мысли, съ ея воззрѣніями на всѣ области человѣческаго знанія. По мнѣнію С., есть два рода законовъ — законъ естественный и законъ положительный; вопросъ объ основахъ перваго составляетъ главную проблему морали, вопросъ объ основахъ послѣдняго — главную проблему политики. Схоластики различили два рода естественныхъ законовъ: законъ указующій (lex indicativa) и законъ предписывающій (praeceptiva); первый ограничивается разъясненіемъ того, что хорошо и что дурно, второй повѣдуетъ дѣлать или не дѣлать то или иное. Схоластическіе авторитеты дѣ-

дѣлятся въ этомъ отношеніи на два лагеря: одни признаютъ естественный законъ исключительно индикативнымъ, другіе — исключительно преептивнымъ. С. цытается примирить оба крайнія рѣшенія. По его мнѣнію, въ естественномъ законѣ находятся на лицо оба свойства: онъ и разъясняетъ, и повелѣваетъ въ одно и то же время. Такой отвѣтъ на основную проблему заставляетъ С. искать выхода изъ другой схоластической антиноміи, тѣсно связанной съ предыдущею. На чемъ покоится естественный законъ: на природѣ вещей или на божественномъ велѣніи? С. одинаково чуждъ какъ рационализму, такъ и привиденциализму въ ихъ чистомъ видѣ и принимается въ качествѣ генетическихъ моментовъ естественнаго закона какъ человѣческой разумъ, такъ и божественную волю. На этихъ основахъ покоится и политика С. Такъ какъ общество — естественное состояніе человѣка, видъ котораго онъ не можетъ жить, то тѣмъ самымъ оно является учрежденіемъ божественнымъ; но такъ какъ общество не можетъ существовать безъ законовъ, а законы не могутъ явиться безъ власти ихъ издающей, т. е. безъ правительства, то и правительство — институтъ божественный. Божественность верховной власти — исключительно результатъ ея естественнаго происхожденія; слова апостола Павла: «Всякая власть отъ Бога» надо понимать именно въ этомъ смыслѣ, а не такъ, что въ возникновеніи верховной власти кроется неоспоримая человѣческому разуму делегация, непосредственное происхожденіе отъ Бога. Такъ какъ власть порождена естественнымъ закономъ, то она и подчиняется ему; возникшая для нуждъ общества, она покоится на актѣ делегации отъ общества — реальнаго, историческаго общества. Словомъ, верховная власть принадлежитъ народу и имъ делегируется правительству; но такая делегация не составляетъ необходимости: общество (народъ) можетъ сохранить власть за собою, и это рѣшеніе будетъ столь же законно, какъ и рѣшеніе делегировать власть одному лицу или нѣсколькимъ лицамъ, на время или навсегда. Не отрицая принципиально ни одной изъ возможныхъ формъ правленія, С., изъ соображеній практическихъ, складывается на сторону монархій. Но такъ какъ монархъ — не представитель Бога, а лишь делегатъ народа, то онъ долженъ сообразовываться съ народной волею; согласіе монарха и народа — единственный источникъ власти перваго; наследственность трона обуславливается сохраненіемъ этого согласія. Какъ только оно прекращается, верховный суверенъ — народъ — вступаетъ въ свои права; а права у него, по С., въ данномъ случаѣ очень широки. Законому монарху онъ можетъ оказать лишь пассивное сопротивление, но по отношенію къ узурпатору, тирану въ античномъ смыслѣ слова, дозволены всякія мѣры, не исключая убійства. Убийство не возбраняется даже тогда, когда виновнымъ въ нарушеніи законовъ оказывается законный монархъ, но С. совѣтуетъ избѣгать этого, если нарушены интересы не всего общества, а лишь частнаго лица. Тиранна же можетъ

убить послѣдній гражданинъ за всякое нарушеніе закона. Политическая доктрина С. въ ея цѣломъ не стоитъ одиноко. Начало XVII в. было эпохой остраго политико-религіознаго кризиса, когда приходили въ столкновеніе самые разнородные интересы, когда оппозиція противъ абсолютизма, болѣе или менѣе прикрытая религіозными мотивами, явно или скрыто дѣйствовала во всей Зап. Европѣ. Абсолютизмъ мѣшалъ католикамъ, потому что въ своемъ развитіи подрывалъ идею авторитета папы, — мѣшалъ и различнымъ протестантскимъ партиямъ, потому что подавлялъ свободу мысли. Поэтому ученіе монархомаховъ (см.), однимъ изъ видныхъ представителей котораго былъ С., вербовало своихъ сторонниковъ какъ въ средѣ католическихъ, такъ и въ средѣ протестантскихъ публицистовъ. Въ частности, доктрина тиранноубійства, первое выраженіе которой мы встрѣчаемъ еще въ средніе вѣка, была чисто католической и въ эпоху религіозныхъ войнъ имѣла многихъ представителей (Буше, Мариана), кромѣ С. Она не оставалась только книжною, а проводилась въ жизнь, дѣятельно пропагандируемая иезуитами. Убийство Вильгельма Оранскаго въ Нидерландахъ (1584) и двухъ Генриховъ во Франціи (1588 и 1610) стояло въ связи съ этой пропагандой. Ср. К. Werner, «Suarez und die Scholastik der letzten Jahrhunderte»: A. Frank, «Réformateurs et publicistes de l'Europe. XVII siècle».

А. Джиселоговъ.

Суары — небольшое полудравидическое племя въ провинціи Мадрасъ, въ Индіи; называется иначе Ченсу (см.).

Суассонъ (Soissons) — г. во франц. деп. Энъ (Aisne, въ Иль де Франсѣ), въ 90 км. отъ Парижа, на судоходной р. Энъ. Второклассный крѣпость. Жителей ок. 10 тыс. Готич. соборъ (XII в.), двѣ башни (70 и 75 м.) и великолѣпный порталъ бывшаго аббатства С.-Жанъ де Винъ, XIII в.; бывшія аббатства С.-Лежеръ (теперь семинарія) и Нотр-Дамъ (теперь казармы); бывшая црк. С.-Пьеръ, въ романск. стилѣ XII в. (теперь гимназія). Ратуша, съ библиотекой и музеемъ. Отъ римскихъ временъ сохранились амфитеатръ, скульптуры, мозаикъ, вазы, монеты. Близъ предѣлѣтся Сень-Ваастъ въ средніе вѣка находилось извѣстное аббатство С.-Медаръ, привлекавшее сотни тысячъ пилигримовъ. Въ римскую эпоху Суассонъ былъ извѣстенъ какъ главный городъ племени свессоновъ и назывался Noviodunum или Augusta Suessionum. Въ 486 г. Хлодвигъ разбилъ здѣсь римскаго полководца Сиагрия. Въ 511 г. С. сдѣланъ гл. городомъ Нейстрии. Въ 751 г. здѣсь былъ провозглашенъ король Пипинъ. Съ IX в. С. — главн. городъ графства, переходившаго путемъ купли и наслѣдства во многія владѣтельные фамиліи, пока оно въ 1734 г. не досталось франц. королѣ. Во время войны 1814 г. (XXII. 412) С. нѣсколько разъ переходилъ изъ рукъ въ руки: 14 февр. онъ былъ взятъ ген. Чернышевымъ, но русскіе вслѣдъ затѣмъ удалились, и черезъ 5 дней крѣпость была вновь занята маршаломъ Мортье. 2 марта С., гдѣ оставленъ былъ гарнизонъ изъ польскихъ

войскъ (1600 чел.), подъ командою ген. Моро, былъ окруженъ и бомбардированъ войсками Блюхера и Булова. На другой день крѣпость сдаась. По отступленіи Блюхера за Эну, въ С. остался русскій корпусъ ген. Рудзевича. 5 марта онъ былъ атакованъ войсками маршаловъ Мортье и Мармона, которые, не смотря на двойное превосходство силъ, не могли овладѣть крѣпостью. 7 марта Рудзевичъ получилъ приказаніе очистить С., чтобы примкнуть къ арміи, расположенной у Лаона. — Въ сентябрѣ 1870 г., во время франко-германской войны (см.), С. былъ осажденъ войсками 13-го германскаго корпуса, и на 36-й день осады сдался.

Суассонъ (Шарль де Бурбонъ графъ de Soissons, 1566—1612)—сынъ принца Людовика I Конде; во время религиозныхъ войнъ сначала занималъ неопредѣленное положеніе, но потомъ примкнулъ къ Генриху IV и оказалъ ему большія услуги въ битвѣ при Кутра. Сыгъ его *Луи де-Бурбонъ, графъ де С.* (1604—1641), рано сталъ принимать участіе въ придворныхъ интригахъ. Замѣшанный въ дѣлѣ о заговорѣ противъ Ришелье, бѣжалъ въ Италію, но Людовикъ XIII вызвалъ его обратно и поручилъ ему веденіе осады Ла-Рошели. Вторичный неудачный заговоръ на жизнь Ришелье заставилъ С. бѣжать въ Седанъ, гдѣ онъ соединился съ герцогомъ Бульонскимъ, Гизами и испанцами. Королевская армія была разбита въ окрестностяхъ Седана, и въ этой битвѣ палъ С. Со смертю послѣдняго прекратилась боковая линия С. дома Бурбонъ-Конде; вѣнчанъ и титулъ перешли ко второму сыну сестры его Маріи, которая въ 1625 г. вышла замужъ за принца Савойя-Кариньянскаго. Сынъ ихъ *Евгеній-Морицъ Савойскій*, графъ де С. (1635—1673) женился на Олимпіи Манчини, племянницѣ Мазарини; послѣдній сдѣлалъ его главнокомандующимъ швейцарцами и губернаторомъ Шампани. Участвовалъ въ походахъ во Фландрію и Нидерланды. Младшій сынъ его—знаменитый принцъ *Евгеній Савойскій* (XI, 414). Родъ Савойя-Суассонъ пресѣлся въ 1734 г.

Субактангивъ или *Субуктингивъ* — см. Субуктегивъ, Газневиды, Персія.

Субалтернъ-офицеръ — младшій офицеръ въ ротѣ, эскадронѣ, батареѣ или командѣ.

Суббатъ—мст. Курляндской губ., Илукстскаго у., при оз. С.; состоитъ изъ двухъ мѣстечекъ, *Старого С.* и *Нового С.*, соединенныхъ между собою мостомъ черезъ оз. С. Люг. и катол. прк., 2 евр. синагоги, 2 училища (одно дворянское). Жит. 2179; значительная торговля; пчт. и тлф.

Суббота—ежедневный праздникъ древнихъ евреевъ. Моисей, называя С. знакомъ завіта избраннаго народа съ Иеговой (Исх. XXXI, 13, 16), настаиваетъ съ особенной силой на храненіи субботнихъ законовъ и опредѣляетъ смертную казнь за ихъ нарушеніе (Исх. XXXI, 14—15; XXXV, 3). Еврейскіе раввины въ соблюденіи правилъ о С. усматривали сущность всего закона. Овидій, Ювеналъ, Сенека, Тацитъ видятъ въ празднованіи седьмого дня отличительную особенность

іудейства; Марціалъ, въ одной изъ своихъ эпиграммъ, называетъ евреевъ именемъ «sab-batarii». Греческое *Σάββατον* или *Σάββατα* и русское «суббота» представляютъ собою почти буквальную передачу еврейскаго слова *шаббатъ*, что значитъ «покой», «празднованіе», а въ переносномъ смыслѣ служить названіемъ самаго времени, назначеннаго для покоя. Въ Свящ. Писаніи Ветхаго и Новаго Завіта, у Иосифа Флавія и Филона, а также въ Талмудѣ и у позднѣйшихъ раввиновъ слово С. употребляется иногда въ смыслѣ широкое, служа названіемъ субботняго года (Лев. XXV, 4), перваго и седьмого дней праздника опрѣснителей (Лев. XXIII, 11, 15), дня очищенія (ib., XXIII, 32) и вообще всѣхъ праздниковъ и праздничныхъ временъ (ib., XXVI, 2). Но обыкновенно подъ именемъ *шаббатъ* или, полнѣе, «*жомъ-га-шаббатъ*» (*יְמֵהָרָא תוֹ שַׁבְּבָתוֹן*), разумѣется послѣдній день еврейской недѣли, считавшійся днемъ праздничнымъ и отличавшійся отъ другихъ дней, какъ день покоя отъ обычныхъ работъ. Въ Свящ. Писаніи С., какъ день покоя, представляется непосредственнымъ установленіемъ божественнымъ: по сказанію Моисея, народъ израильскій получилъ заповѣдь объ освѣщеніи седьмого дня недѣли изъ устъ самого Бога, когда вступилъ съ Нимъ въ завѣтъ у горы Синайской (Исх. XX, 8—11). «День седьмый, суббота Господу Богу твоему: не дѣлай въ оный никакой работы ни ты, ни сынъ твой, ни рабъ твой, ни дочь твою, ни рабыня твою, ни скотъ твой, ни пришелецъ, который въ жилищахъ твоихъ; ибо въ шесть дней создалъ Господь небо и землю, море и все, что въ нихъ, а въ день седьмый почилъ. Посему благословилъ Господь день субботній и освятилъ его» (Исх., XX, 8—11). Синайская заповѣдь о С. впоследствии была разъяснена и дополнена частными предписаніями. Тогда какъ въ остальные праздничные дни запрещается только «дѣло работное» (Лев. XXIII, 7), въ С. запрещается всякое обычное дѣло вообще, даже такое, какъ приготовленіе пищи, зажиганіе огня. Предписаніе покоя въ С. распространяется не только на всѣхъ израильтянъ, но и на ихъ рабовъ, на пришельцевъ, живущихъ среди нихъ, и даже на домашній скотъ (Исх. XX, 10; XXIII, 12; Второз. V, 14). Положительная сторона празднованія С. состояла въ устроеніи священнаго собранія при скинии (Лев. XXIII, 2, 3), гдѣ въ это время приносилась двойная жертва, совершалось возліаніе (Числь XXVIII, 1—10) и перемѣнялись хлѣбы предложенія (Лев. XXIV, 8). Уже при жизни Моисея, во время странствованія евреевъ по пустыни, бывали случаи нарушенія субботнихъ законовъ. Такъ, въ кн. Числь (XV, 32—36) упоминается о собивавшемъ дрова въ С. и казненномъ за то смертию. Иезикииль свидѣтельствуетъ, что въ пустынѣ весь народъ нарушалъ С. и этимъ навлекъ на себя гнѣвъ Иеговы (XX, 10—22). При царѣ Давидѣ субботнему богослуженію былъ сообщенъ характеръ болѣе торжественный и назидательный: въ составъ его вошли молитвы, пѣніе псалмовъ, игра на музыкальныхъ инструментахъ. По С. обыкновенно

устранялись собранія въ домахъ пророковъ. Такия собранія, по свидѣтельству IV-й книги Царствъ, происходили, напр., въ домъ пророка Елисея (IV, 23). Противъ вѣшняго, мертваго отношенія къ заповѣди о С. возстаётъ пророкъ Исаія. «Не носите больше даровъ шетнихъ», говоритъ онъ отъ имени Іеговы; «курение отвратительно для меня; новомѣсячій п субботу и праздничныхъ собраній не могу терпѣть» (Ис. I, 13). Для сврееевъ послѣднихъ столѣтій ветхозавѣтной исторіи не было преступленія болѣе важнаго, чѣмъ оскверненіе С. Ригоризмъ въ соблюденіи С. замѣчается уже въ IV в. до Р. Хр. Въ 320 г. египетскій царь Птолемей Лагъ, войдя въ Іерусалимъ въ субботній день, не встрѣтилъ никакого сопротивленія со стороны іудеевъ, не хотѣвшихъ взяться за оружіе ради святости дня. Антіохъ Епифантъ запретилъ евреямъ, подъ угрозой смертной казни, празднованіе С. (1 Маккав. I, 43—50). Нашлись отдѣльные исполнители этого повелѣнія (1 Маккав. I, 43; 2 Маккав. VI, 6), но въ массѣ народа оно возбудило только еще большую ревность къ соблюденію С. Притѣсняемые въ городахъ, евреи бѣжали въ ближнія пещеры, чтобы здѣсь втайнѣ праздновать священній день (2 Маккав. VI, 11). Однажды сирійскій отрядъ въ субботній день настигъ въ пустынѣ большую толпу евреевъ, вѣрныхъ Іеговѣ; она была перебиты безъ всякаго съ ихъ стороны сопротивленія (1 Маккав. II, 32—38). Военачальникъ Антіоха, Аполоній, воспользовавшись покоемъ священнаго дня, вторгся съ войскомъ въ Іерусалимъ и, не встрѣтивъ отпора, избилъ множество народа (2 Маккав. V, 24—26). Крайняя опасность побудила Маттаіею встать противъ неумѣренныхъ чтилелей С., и въ собраніи предводимыхъ имъ воиновъ было постановлено считать дозволеннымъ нарушеніе С. ради спасенія жизни. Положительная сторона освещенія С. также достигла большого развитія въ послѣднія столѣтія ветхозавѣтной исторіи. Съ появленіемъ синагогъ (см.), С. повсюду стала днемъ богослужебныхъ собраній и назиданія въ законѣ. Во время земной жизни Іисуса Христа синагога по С. всегда была полна народа. По свидѣтельству Филона, ессеи весь седьмой день посвящали занятію закономъ и благочестивымъ бесѣдамъ. Поставивъ пѣвью своей жизни угожденіе Богу, евреи этого времени не пошли, однако, дальѣ чисто вѣшняго, формальнаго отношенія къ божественному закону. Общее запрещеніе труда въ С. развилось въ цѣлый рядъ мелочныхъ правилъ о запрещенныхъ въ С. работахъ и дѣйствіяхъ. Въ сектахъ ессеевъ и досееевъ эта мелочность достигла крайняго, уродливаго развитія. Досееев, по свидѣтельству Оргена, считали всякое вообще движеніе нарушеніемъ субботняго покоя, а потому даже не перемѣняли того положенія, въ которомъ ихъ заставляла С. Тѣмъ не менѣе С. имѣла въ богатворное влияние на духовную жизнь. Іосифъ Флавій говоритъ, что празднованіе С. «служило средствомъ къ удержанію народа отъ пороковъ». По словамъ Филона, четвертая заповѣдь «возбуждала ко

всякой добродѣтели», научала народъ «мудрости, мужеству, благоразумію, справедливости, благочестію и благоговѣнію». На значеніе С. указываютъ и учителя христіанской церкви. Апост. Павель, въ посланіи къ Евреямъ (IV, 9), разсматриваетъ С. какъ прообразъ вѣчнаго субботствования въ царствѣ небесномъ, которое даруется вѣрующимъ чрезъ Искупителя. По ученію отцовъ церкви, субботній покой, предпосланный народу израильскому въ воспоминаніе окончанія міротворенія, предугазывалъ то духовное успокоеніе, которое Спаситель даровалъ вѣрующимъ по совершеніи новаго творенія благодатнаго. Покой духовный, прообразованный израильской С.—это покой отъ грѣха и подавленіе въ себѣ лукавыхъ и нечестивыхъ помысловъ. Въмѣстѣ съ тѣмъ ветхозавѣтная С. была и образомъ того полнаго и вѣчнаго покоя, который обрѣтутъ вѣрующіе въ царствѣ славы Христовой, по окончаніи труднаго подвига жизни. Евангеліе не отмѣнило заповѣди о С.: оно только очистило ее отъ тѣхъ прибавленій, которыя были сдѣланы неразумною ревностью іудейства. Своимъ примѣромъ и словомъ Спаситель указалъ высшій смыслъ субботняго закона, заключающійся въ дѣятельномъ служеніи Богу, въ молитвѣ и дѣлахъ милосердія. Соблюденіе покоя въ седьмой день Онъ считалъ необходимымъ постоянку, поскольку оно служитъ средствомъ для достиженія этихъ цѣлей празднованія. Въ совершеніи обыкновеннаго житейскаго дѣла, когда оно не прелятываетъ истинному празднованію священнаго дня, нѣтъ нарушенія закона. Апостолы въ началѣ не нарушали законныхъ предписаній о субботнемъ покоеѣ. Въ первую С. послѣ погребенія Господа ученики, вмѣстѣ съ женами мироносицами, не рѣшились даже пойти ко гробу, чтобы помазать Его тѣло (Лук. XXIII, 56; ср. Марк. XVI, 1). Апостолъ Лука расказываетъ объ апост. Павлѣ и его спутникахъ, что по субботамъ они всегда посѣщали синагоги и пользовались субботними собраніями для проповѣдй Евангелія (Дѣян. XIII, 14; XIV, 1; XVIII, 4). Но, допуская соблюденіе ветхозавѣтныхъ обрядовъ вѣрующими изъ іудеевъ, апостолы не требовали того же отъ вступающихъ въ церковь язычниковъ. Если послѣдніе, подъ вліяніемъ неумѣренныхъ ревнителей ветхозавѣтнаго закона, начинали соблюдать С., это встрѣчало порицаніе со стороны апостола язычникомъ—Павла (см. Галат. IV, 9—11; Колос. II, 16—17; ср. Рим. XIV, 5—6). Первый день недѣли, вслѣдствіе того, что онъ былъ днемъ воскресенія Іисуса Христа, получилъ особенное значеніе. Для апостоловъ это былъ радостный день, положительный конецъ ихъ печали объ умершемъ Учителѣ (Лук. XXIV, 21). Поэтомъ апостолы, а за ними и всѣ вѣрующіе, стали отличать воскресный день отъ другихъ. Въ первый день второй недѣли послѣ воскресенія ученики снова были собраны вмѣстѣ и снова удостоились видѣть воскреснаго Іисуса. Черезъ семь недѣль послѣ воскресенія мы видимъ апостоловъ, собравшихся въ сѣнской горницѣ (Дѣян. II, 1; ср. Лев. XXIII, 15—16). Немного спустя въ іудео-христіанской общинѣ была празд-

нованія воскреснаго дня утвердился уже настолько, что отъ него не могли отрѣшиться даже евиониты. Съ теченіемъ времени, когда религиозная жизнь церкви приняла болѣе спокойный характеръ и вѣрующіе перестали собираться для молитвы и переломленія хлѣба ежедневно, у іерусалимскихъ христіанъ являлась потребность въ назначеніи для богослужебныхъ собраний опредѣленнаго дня — и такимъ днемъ, слѣдуетъ думать, былъ назначенъ день воскресный. Съ этого времени онъ сталъ замѣтно отлучаться отъ другихъ, какъ день общественнаго христіанскаго богослуженія и благотворительности. Отъ иудео-христіанъ обычай празднованія воскреснаго дня перешелъ къ христіанамъ языческаго происхожденія. Около 57 г. этотъ обычай существовалъ въ Коринѣ (1 Кор. XVI, 1—2), Троядѣ (Дѣян. XX, 7) и, вѣроятно, въ другихъ языко-христіанскихъ церквахъ, основанныхъ апост. Павломъ. Нѣсколько позднѣе онъ (по крайней мѣрѣ, въ малоазійскихъ общинахъ) упрочился уже настолько, что первый недѣльный день получилъ особое техническое названіе (*χοριακή ἡμέρα*, Апок. I, 10). Въ концѣ I и въ началѣ II в. празднованіе воскреснаго дня, какъ видно изъ многочисленныхъ свидѣтельствъ, уже повсемѣстно и навсегда утвердилось въ церкви. Въмѣстѣ съ этимъ суббота должна была потерять свое значеніе недѣльнаго праздника. Соблюденіе субботы по іудейскому обряду въ это время не было еще, однако, вполнѣ оставлено. Не только еретическія общины евионитовъ, керинфіанъ и назореевъ праздновали С. по-іудейски, но даже и среди членовъ церкви изъ евреевъ во II в. были еще такіе, которые не могли отрѣшиться отъ соблюденія Моисеева субботняго закона. Лучшіе представители церкви относились къ этимъ людямъ съ христіанскою снисходительностью и не считали необходимымъ принуждать ихъ оставлять іудейскіе обряды: они требовали только, чтобы такіе члены церкви, храня С., не склоняли къ тому другихъ. Въ началѣ IV в. церковь высказалась противъ соблюденія іудейской С. уже соборнымъ постановленіемъ. Около этого времени многие изъ членовъ церкви, изъ почтенія къ С., стали прекращать въ этотъ день, какъ и въ день воскресный, будничныя работы. Церковь осудила такой обычай, и на соборѣ лаодикійскомъ (364 г.) было постановлено: «не подобаетъ христіанамъ іудействовать и въ С. праздновать, но дѣлать имъ въ сей день» (29 прав.). Тѣмъ не менѣе древняя церковь отличала С. отъ другихъ дней, въ воспоминаніе того значенія, какое имѣла она для ветхозавѣтнаго народа. На Востокѣ это отличіе, прежде всего, выражалось въ томъ, что здѣсь уже со II вѣка запрещалось въ С. постъ. Кто постился въ С., тотъ считался христуобійцей. 64-е апостольское правило за пощеніе въ С. (кромя великой С.) опредѣляетъ клирику изверженіе изъ клира, а мирянину—отлученіе отъ церкви. Праздничный характеръ С. выражался на Востокѣ и въ томъ, что она была днемъ общественнаго богослуженія, посѣщеніе котораго считалось для вѣрующихъ столь же обяза-

тельнымъ, какъ и посѣщеніе богослуженія воскреснаго (Апост. Пост. II, 59). Въ началѣ IV в. обычай богослужебнаго празднованія С., существовавшій несомнѣнно и до этого времени, сдѣлался на Востокѣ повсемѣстнымъ: какъ видно изъ многочисленныхъ свидѣтельствъ, въ это время онъ соблюдался въ Константинополѣ, въ Антиохіи, въ Понтѣ, въ Каппадоціи, на Кипрѣ, въ Египтѣ. Богослужебное празднованіе седьмого дня, существовавшее сначала въ качествѣ обычая, было утверждено постановленіями лаодикійскаго собора (прав. 16, 49 и 51). Западная церковь также отличала С. отъ дней будничныхъ, хотя и менѣе замѣтно, чѣмъ восточная. Въ началѣ III в., однако, во многихъ западныхъ церквахъ С. была уже днемъ поста. Такъ было въ церкви римской, въ церквахъ испанскихъ и въ нѣкоторыхъ африканскихъ. Происхожденіе обычая римской церкви соблюдать въ С. постъ объясняли различно. Одни производили этотъ обычай отъ апост. Петра, который, намереваясь въ Римѣ состязаться съ Симономъ волхвомъ въ воскресный день, постился, будто-бы, въ С. самъ и повелѣлъ дѣлать это и остальнымъ вѣрующимъ. Другіе видѣли причину поста въ С. въ томъ, что она была днемъ пребыванія во гробѣ Господа и днемъ особенной печали апостоловъ. Вообще въ IV в. на Западѣ не было одного твердо установившагося взгляда на С.: въ церкви римской и въ церквахъ испанскихъ С. была днемъ поста, въ другихъ церквахъ постъ въ этотъ день строго запрещался. Соборъ трульскій рѣшительно осудилъ обычай римской церкви постигаться въ субботу и вмѣстѣ съ тѣмъ окончательно утвердилъ богослужебное празднованіе ея (прав. 52 и 55). Согласно постановленію этого собора, и въ настоящее время въ церкви православной С. отличается отъ другихъ дней облегченіемъ поста и совершеніемъ полной литургии во время четырехдесятицы. Ср. Г. Властовъ, «Священная лѣтопись первыхъ временъ міра и человечества» (СПб., 1878); А. П. Лопухинъ, «Библейская исторія при свѣтѣ новѣйшихъ изслѣдованій и открытій» (СПб., 1889); А. Бѣляевъ, «О покое воскреснаго дня» (Харьк., 1891); Д. Смирновъ, «Празднованіе воскреснаго дня» («Труды Киевской Духовной Академіи», 1892, тт. I и III); В. Рыбнскій, «Древне-еврейская суббота» (Кіевъ, 1892; здѣсь указана иностранная литература предмета).

Суббота великая—см. Великая суббота (У, 752).

Суббота Лазарева—суббота шестой недѣли великаго поста, посвященная воспоминанію событій, описаннаго у евангелиста Іоанна (XI, 1—45; см. Лазарь, XVII, 249). Воскресеніе Лазаря церковь прославляетъ какъ удостоивреніе въ общемъ воскресеніи всѣхъ умершихъ, что и выражается въ тропарѣ праздника. Въмѣстѣ съ тѣмъ церковь воспоминаетъ, что это событіе послужило началомъ рѣшительнаго предпріятія совѣта священниковъ и фарисеевъ противъ Спасителя. Въ богослуженіи этого дня возобновляется богослуженіе воскресное. Воспоминаніе воскресенія Лазаря въ этотъ день есть древнее

установленіе церкви. Отцы IV вѣка оставили намъ поученія на этотъ день (св. Амфилохій, Іоаннъ Златоустъ, блж. Августинъ). Канонъ и нѣкоторыя цѣлебныя на тотъ же день восходятъ къ VII—IX вв. и принадлежатъ св. Андрею Критскому, Космѣ Маюмскому, Іоанну Дамаскину и императору Льву Философу, который мощи св. Лазаря, умершаго епископомъ масслійскимъ 30 лѣтъ спустя послѣ воскресенія, перенесъ въ Константинополь.

Субботень (Малая Аджамка)—с. Александрійскаго уѣзда, Херсонской губ., на р. Аджамкѣ, жит. 3200 ч. Шк., 2 ярм., лавки. Торговое селеніе. Населено потомками молдаванъ и сербовъ. Бывшій панцы (рога) полка Хорвата (1752 г.).

Субботинъ (Андрей Павловичъ)—экономистъ, род. въ 1852 г.; окончилъ курсъ на юридическомъ факультетѣ моск. университета; состоялъ преподавателемъ въ разныхъ учебныхъ заведеніяхъ, позже исполнялъ въ Россіи и за границей порученія министровъ финансовъ и путей сообщенія, производилъ экономическія изслѣдованія въ разныхъ мѣстахъ Россіи; въ 1885—94 гг. издавалъ «Экономическій Журналь»; помѣщалъ статьи въ «Вѣстникъ Европы», «Словѣ», «Сѣв. Вѣстникъ», «Порядкѣ», «Лучѣ» (изд. Вольфа) и др. изд.; основалъ въ СПб., въ 1891 г., «Собраніе экономистовъ», для обсужденія всакаго рода экономическихъ и финансовыхъ вопросовъ. Отдѣльно издалъ: «Русскій промысловый налогъ» (М., 1877), «Губернскій городъ Владиміръ» (Владиміръ, 1877), «Курсъ промышленной экономіи и коммерческой географіи» (СПб., 1878), «Обзоръ литературы по вопросу о прямомъ обложеніи и попятнахъ» (съ предисл. кн. А. И. Васильчикова, СПб., 1879), «О бодмерѣ и аваріи» (СПб., 1880), «Обзоръ государственныхъ долговъ Россіи» (СПб., 1881), «Россія и Англія на средне-азиатскихъ рынкахъ» (СПб., 1885), «Торговля сообщенія Вост. Россіи и Сибири» (СПб., 1885), «Земельный кризисъ и подоходное обложеніе» (СПб., 1885), «Материалы для экономическ. изученія Россіи. Сибирскій край» (СПб., 1885), «Небывалая полемика по финансовымъ вопросамъ» (СПб., 1886), «Историко-статистическій обзоръ промышленности Россіи: фабричныя и ремесленные издѣлія изъ металловъ» (СПб., 1886), «Тарифный вопросъ на русскихъ желѣзныхъ дорогахъ» (СПб., 1887), «Les questions économiques en Russie» (СПб., 1888), «Въ чертѣ еврейской осѣдлости» (СПб., 1888), «Борьба Москвы съ Лодзью» (СПб., 1889), «Мальновскій заводскій районъ» (СПб., 1892), «Чай и чайная торговля въ Россіи и другихъ государствахъ» (СПб., 1892), «Огъ Петербурга до Парижа» (СПб., 1893), «Повѣдка по кустарн. районамъ и кустарныя артели» (СПб., 1893), «Волга и болгары. Т. I. Верхняя Волга» (СПб., 1894), «Экономич. статистич. обзоръ бассейна р. Днѣпра» (СПб., 1895, съ карт. и грав.), «Экономич. статистическій обзоръ бассейна р. Зап. Днѣны» (СПб. 1896, съ карт. и грав.), «Экономич. статистическій обзоръ бассейна р. Дюна» (СПб., 1890), «О рельсовомъ соединеніи бассейновъ рр. Дены и Ангары

(СПб., 1898), «Тихвинскій водный путь» (СПб., 1898) и др. Въ своихъ сочиненіяхъ и статьяхъ С. является противникомъ покровительственной системы, усиленія косвеннаго обложенія, бумажно-денежныхъ выпусковъ и государственныхъ займовъ и указываетъ на необходимость подоходнаго налога, расширенія экономической дѣятельности земствъ, поддержанія общиннаго землевладѣнія и кустарной промышленности.

Субботинъ (Викторъ Андреевичъ, 1844—†) — ординарный профессоръ по кафедрѣ гигиены, медицинской полиціи, медицинской географіи и статистики въ унив. св. Владимира (съ 1880 г.); въ 1867 г. окончилъ медицинскій факультетъ унив. св. Владимира со степенью лѣкаря и былъ оставленъ при немъ. Въ 1869 г. С. защитилъ диссертацию на степень доктора медицины, подъ заглавіемъ «Материалы для физиологич. жировой ткани» («Унив. Изв.», 1869 г. отд., Кіевъ) и получилъ званіе приватъ-доцента по кафедрѣ гигиены. Въ 1869 г. былъ командированъ за границу, гдѣ занимался главнымъ образомъ въ лабораторіяхъ Петтенкофера и Фойта въ Мюнхенѣ и Бюрца въ Парижѣ. Февраль и мартъ 1871 г. провѣлъ, съ разрѣшенія германскаго правительства, на театрѣ военныхъ дѣйствій (Эйерне, Реймсъ и С.-Кентенъ), посвятивъ это время осмотру госпиталей и раненымъ въ двухъ лазаретахъ г. Эйерне. По возвращеніи изъ-за границы былъ избранъ штатнымъ доцентомъ въ унив. св. Владимира по кафедрѣ гигиены, медицинской полиціи, медицинской географіи и статистики. Въ 1872 г. былъ командированъ за границу съ ученою цѣлью на два мѣсяца и утверждѣнъ экстраординарнымъ профессоромъ. Въ 1884 г. избранъ деканомъ факультета. Кромѣ диссертаций С. напечаталъ: «Einiges über die Wirksamkeit des übermangansauren Kalis auf Albuminkörper» («Chemisch. Centralblatt», 1865, № 38), «Употребленіе пепсина въ медицинскій практикѣ» («Совр. Медц.», 1867), «Zur Frage über die Anwesenheit der Peptone im Blut und Chylus serum» («Zeitschr. f. rat. Medicin», 1868, т. XXX), «Beiträge zur Physiologie des Fettgewebes» («Zeitschr. für Biologie», 1870, т. VI), «Mittheilung über den Einfluss d. Nahrung auf den Hämoglobingehalt des Blutes» («Zeitschr. für Biologie», 1870, т. VII), «Ueber die physiologische Bedeutung des Alcohols für den thierisch. Organismus» (ib., 1870, т. VII).

Субботинъ (Максимъ Семеновичъ)—профессоръ хирургической патологіи и терапіи при Имп. воен.-мед. акад.; медицинское образованіе получилъ въ воен.-мед. акад. со степенью лѣкаря въ 1873 г. Въ 1876—77 г. находился въ дѣйствующей арміи. Степень д-ра медицины получилъ въ 1878 г. за диссертацию: «Къ вопросу о развитіи эндохондръ въ костяхъ». По возвращеніи изъ заграничной командировки, въ 1881 г. С. назначенъ доцентомъ по хирургіи въ академіи, а въ 1884 г. избранъ профессоромъ на кафедру теоретической хирургіи въ харьковскій унив., откуда въ 1889 г. перешелъ въ воен.-мед. акад. Ему принадлежитъ рядъ работъ по его специальности. Изъ которыхъ наиболее важны: «О

Листеровскомъ способѣ дѣченія ранъ и гипсовыхъ повязкахъ» (1877); «Хирургическія наблюденія во время русско-турецкой войны 1877—78 гг.» («Воен.-Мед. Журн.», 1878); «Recherches histologiques sur la structure des membranes synoviales» («Archiv de Physiologie norm et pathol.», 1879); «Methode pour apprécier la qualité infectieuse des microbes et leur propagation dans l'organisme» («Arch. de Physiol. norm. et patholog.», 1880); «Лѣчение геморроидальныхъ шишекъ посредствомъ насильственного растаженія задняго прохода» («Международ. Клиника», 1881); «Воспалительныя явленія и ихъ объясненіе» (1882); «Новый способъ операціи эмпиемы грудной плевры» (1888); «Предѣлы современнаго камнедробленія» (1889); «Общая хирургическая патология и терапія» («Лекціи» вып. I, 1887) и мн. др. При С. руководимая имъ клиника устроена согласно современнымъ требованіямъ науки. Изъ работъ С. послѣдняго времени наиболее важны: «О стружковъхъ корсетахъ» (1891); «О приживаніи подвижной почки» (1873); «О палаткѣ, какъ асептической операціонной» (1890); «О дѣченіи врожденныхъ вывиховъ бедра» (1895); «О стерилизаціи катгута при помощи формалина»; «О выпрамливаніяхъ Потговыхъ горбовъ по способу Calot» (1897) и мн. др.

Субботинъ (Михаилъ Феодоровичъ, 1835—1893) — профессоръ казанскаго университета по кафедрѣ госпитальной терапевтической клиники; окончилъ курсъ въ медицинско-хирургической академіи въ 1860 г.; въ 1863 г., за диссертацію «Патология крови, при уреміи» (СПб.), удостоенъ степени доктора медицины и назначенъ старшимъ ординаторомъ дунскаго военнаго госпиталя, а въ 1864 г. артиллерійской бригады. 1865—68 гг. былъ въ заграничной командировкѣ и по возвращеніи оттуда назначенъ экстраординарнымъ профессоромъ общей патологии казанскаго университета, а въ 1869 году ординарнымъ профессоромъ по той-же кафедрѣ. Кромѣ диссертаціи С. напечаталъ: «О физиологическомъ дѣйствіи шкратокрина» («Военно-Медицинскій Журналъ», 1864 г.); «Измѣненіе мышкъ при брюшномъ тифѣ» («Медицинскій Вѣстн.», 1866); «Объ участіи почечной ткани въ мочеобразование» (ib.); «Объ измѣненіи нервной раздражимости, при дѣйствіи на нервы раздражителей химическихъ» («Современная Медицина», 1866); «О вліянніи пищи на количественный составъ молока» («Военно-Мед. Журн.», 1867 г. и «Vitch. Arch.», т. XXXVI) и др.

Субботинъ (Николай Ивановичъ, род. ок. 1830 г.) — псалтеарь. Окончилъ курсъ въ московской духовной академіи; состоялъ въ ней профессоромъ исторіи и обличенія русскаго раскола. Главныя его труды: «Объ отношеніяхъ духовенства русскаго къ языкамъ съ XI до XV вѣка» (въ «Прибавленіяхъ къ Твореніямъ св. Отцевъ», 1858); «Архимандритъ Теофанъ, настоятель Кириллова Новозерскаго монастыря» (СПб., 1862); «Дѣло патріарха Николая» (М., 1862); «Янъ Вѣлободскій и Павелъ Негребецкій. Эпизодъ изъ исторіи религиозныхъ споровъ въ Россіи въ

концѣ XVII в.» (по архив. документамъ, въ «Прибавленіяхъ къ Твореніямъ св. Отцевъ» т. XXI); «О православнѣи греческой церкви» (М., 1865); «Расколъ, какъ орудіе враждебныхъ Россіи партій» (М., 1867); «Новый расколъ въ расколѣ» (М., 1867); «Русская старообрядческая литература за границей» («Русскій Вѣстникъ», 1868, № 7 и 8); «Дѣяніе московскаго собора 1654 г. по подлинному списку, съ предисловіемъ» (М., 1873); «Происхожденіе нынѣ существующей у старообрядцевъ такъ называемой Австрійской или Вѣлокриницкой іерархіи» (М., 1874, докторская диссертація); «О причинахъ и послѣдствіяхъ первоначальнаго отдѣленія старообрядцевъ отъ православной церкви» (М., 1874); «Сказаніе о московскомъ поповщинскомъ соборѣ 1779—1780 гг.» (М., 1880); «О сущности и значеніи раскола» (СПб., 1881); «Свидѣтельства древлеписменныхъ и древлепечатныхъ книгъ о правильномъ начертаніи и произношеніи достопоклоняемаго имени Христа Спасителя Иисуса» (М., 1884); «Исторія Вѣлокриницкой іерархіи» (М., 1874—97, I т. и II); «Исторія такъ назыв. Австрійскаго или Вѣлокриницкаго священства» (два выпуска, М., 1886—99); «Материалы для исторіи раскола за первое время его существованія» (М., 1875—87, т. I—VI); «Перевска раскольническія дѣятели. Материалы для исторіи вѣлокриницкаго священства» (М., 1887—99, три выпуска); «Царскіе вопросы и сборные отвѣты о многообразныхъ церковныхъ чинахъ (Столбавъ). Съ предисловіемъ» (М., 1890); «Двадцатипятилѣтіе присоединенія къ церкви раскольническихъ епископовъ и другихъ членовъ вѣлокриницкой іерархіи» (М., 1890); «О перестоложеніи для крестнаго знаменія» (М., 1891); «Аркадіи, архіепископъ Пермскій и Петрозаводскій и нѣкоторыя его сочиненія противъ раскола» (М., 1894); много статей въ «Современной Лѣтописи», «Русскомъ Вѣстникѣ», «Душеполезномъ Читаніи», «Московскихъ Вѣдомостяхъ» и особенно въ «Братскомъ Словѣ» (см.).

Субботники—христианская секта, имѣющая преемственную связь съ ересью жидовствующихъ (см.). Начало распространенія ея въ Россіи относится къ царствованію Екатерины II-й. До конца 1820-хъ гг. С. сосредоточивались преимущественно въ губерніяхъ Воронежской (въ уѣздахъ Павловскомъ и Боровскомъ въ 1818 г. ихъ было 503 чел., а въ 1823 г. — 3771), Орловской, Московской, Тульской, Саратовской. Послѣ правительственныхъ мѣропріятій 1806, 1825 (когда былъ изданъ синодскій указъ «о мѣрахъ къ отвращенію распространенія жидовской секты» подъ названіемъ *субботниковъ*) — П. С. З. т. XI, № 30436») и 1826 гг., С., открыто признавшие принадлежность свою къ сектѣ, были переселены въ сѣверное предгорье Кавказа, Закавказья и губерніи Иркутскую, Тобольскую, Енисейскую. На прежнихъ мѣстахъ жительства осталось, однако, немало «скрытыхъ» С. Точно опредѣлить число С. въ Европейской Россіи и Сибири невозможно; больше ихъ на окраинахъ, но и въ одномъ пунктѣ не насчитываютъ ихъ болѣе 2500. Ис

установлено вполне и исповедуемое ими учение, темъ болѣе, что оно разнится въ различныхъ губерніяхъ. Первые официальные данныя объ ихъ учении (въ синодскомъ указѣ 1825 г. и въ сообщеніи архимандрита Григорія) весьма неопредѣленны. По словамъ указа, «существо секты не представляеть полного тождества съ еврейской вѣрой», хотя она и признаеть образъ, устанавливаетъ празднованіе субботы, допускаеть произвольные браки. По сообщенію архимандрита Григорія, московскіе С. не производять образъ, но вообще держатся чисто еврейскихъ догматовъ. По позднѣйшимъ изслѣдованіямъ, въ однихъ мѣстахъ С. соблюдали обряды по закону Моисееву, но не признавали Талмуда и молитвы читали на русскомъ и церковнославянскомъ языкахъ; въ другихъ (напр. въ Пятигорскѣ и Иркутской губ.) носили русскую одежду и вообще придерживались русскихъ обычаевъ. Одни С. вовсе не признавали Христа и ждали прішествія Мессіи, какъ царя земного; другіе считали Христа святымъ человекомъ, пророкомъ и смѣялись надъ ожидавшимъ прішествія царя земного. Одни вовсе не признавали Нового Завѣта, другіе только ставили его ниже Ветхого. Общихъ признаковъ ученія С. можно затѣмъ установить очень немного: это — образъ, признаніе Божества въ одномъ лицѣ, наиболѣе пріклоненіе предъ Ветхимъ Завѣтомъ и празднованіе субботы. Въ почти единогласно и частные, и официальные изслѣдователи сообщаютъ, что С. трудолюбивы, грамотны и безпрекословно исполняютъ требованія начальства, и что въ ихъ средѣ не замѣчается пьянства, разврата и бѣдности. Ср. Н. Астыровъ, «Субботники въ Россіи и въ Сибири» («Сѣверный Вѣстникъ», 1891, № 6).

Субботники — мст. Вилевской губ., Оплянского у., при р. Гавин, въ 42 в. отъ уѣздн. гор. Жлт. 400. Римско-кат. црк.

Субботный годъ — древне-еврейскій праздникъ, праздновался черезъ каждыя шесть лѣтъ въ седьмое. С. годъ есть «суббота Господня», въ который долженъ быть данъ покой землѣ, т. е. не должно обрабатывать нивы, виноградники, собирать въ запасъ плоды; послѣднее надлежало предоставлять въ общее пользованіе и рабамъ, и пришельцамъ, и всѣмъ домашнимъ животнымъ, и дикимъ звѣрямъ (Исх. XXV, 1—7). С. годъ назывался также «годомъ прощанія», потому что заимодавцы должны были въ этотъ годъ прощать долги своимъ должникамъ (Второз. XV, 1, 2). Въ этомъ же году пользовался отпущеніемъ на свободу всякій израильтянинъ, попавшій въ рабство (Исх. XXI, 2). Въ С. годъ давался отдыхъ всѣмъ рабочимъ хлѣбопашцамъ, ихъ рабамъ и домохозяцамъ и производилось чтеніе закона въ праздникъ кушей (Второз. XXXI, 10—13). По преданіямъ раввинскимъ, покой С. и юбилейнаго годовъ простирался у древнихъ евреевъ въ Палестинѣ и на дикихъ звѣрей и птицъ, такъ что и охотиться въ эти годы за дичью было воспрещено (основаніе къ тому см. Исх. XXV, 7).

Суботовъ — с. Киевской губ., Чигиринскаго у., въ 8 вер. отъ уѣздн. гор., на прав.

берегу р. Тясмина. Село было подарено польскимъ королемъ отцу Богдана Хмѣльницкаго, Михаилу; попытки полakovъ отнять это село у Богдана Хмѣльницкаго, подъ предлогомъ, что онъ не былъ шляхтичемъ, и вызвали возстаніе Хмѣльницкаго. Послѣдній имѣлъ здѣсь усадьбу и замокъ, уничтоженный въ 1830 г.; остатки его существуютъ въ видѣ городища. Вблизи села еще 2 большихъ городища, 4 кургана (не изслѣдованы) и плохо сохранившіеся восемь древняя каменная баба. 3186 жителей. Народное учил., маслобойня, 2 вѣтр. мельницы.

Субботы родителей — см. Родительскія субботы (XXVI, 915).

Субагстация — публичная продажа недвижимыхъ имуществъ. Въ Римѣ при публичныхъ продажахъ и отдачи взаимн. вещей, принадлежащихъ государству, захваченныхъ плѣнныхъ въ рабство, а также и предметовъ залога для указанія назначенія этихъ вещей къ публичной продажѣ выкасалось въ землю копье (hasta), откуда выраженіе sub hasta vendere et subhastaio. Въ итальянскихъ республикахъ среднихъ вѣковъ продажа залоговъ производилась, въ интересахъ обезпеченія должниковъ, судьями, вслѣдствіе чего образовался постепенно особый субагстаціонный процессъ, рецензированный и развитый дальше въ Германіи. Въ отдѣльныхъ ея государствахъ этотъ процессъ принялъ разнообразныя формы, объединеніе которыхъ пытался дать обще-имперскій Civilprozessordnung; но обязательность его постановленій въ этомъ отношеніи для отдѣльныхъ государствъ считалась спорной и его нормы имѣли во всякомъ случаѣ лишь вспомогательное значеніе. Съ изданіемъ общегерманскаго уложенія изданы и общія правила принудительной публичной продажи недвижимыхъ имуществъ (Zwangsvollstreckung in das unbewegliche Vermögen), окончательно отмѣнившія партикулярныя нормы и сильно видоизмѣнившія постановленія Civilprozessordnung. О нихъ см. Публичная продажа (XXV, 747). В. Н.

Сублиновый спиртъ (хим.) — полиметиленовый алкоголь съ семью атомами углерода въ ядрѣ. Формула строения $CH_2 \cdot CH_2 \cdot CH_2$ $\begin{matrix} | \\ >CH(OH) = C_7H_{14}O \end{matrix}$ установлена на основаніи реакціи получения С. спирта изъ суберона (см.) при возстановленіи натріемъ въ кипящемъ алкогольномъ растворѣ (Марковниковъ). С. спиртъ легко образуетъ соотвѣствующія галогидропроизводныя, а при смѣшеніи съ карбаниломъ даетъ уретамъ состава $CO < \begin{matrix} NH_2 \\ | \\ OC_7H_{13} \end{matrix}$, чѣмъ доказываются его алкогольныя свойства. Безвѣтная масляобразная жидкость съ запахомъ грибовъ и плѣсени, уд. вѣсъ $d_{40}^{20} = 0,9595$, темп. кип. $184-185^\circ$ при 775 мм. Д. Моастырскій. Д.

Субериновая кислота — см. Пробковая кислота.

Суберитъ — основное вещество пробковыхъ образований, которому эти образования, главнымъ образомъ, обязаны своими свойствами: непроницаемостью для воды, для

газовъ и малой теплопроводностью; по своимъ химическимъ свойствамъ, С. представляетъ вещество весьма сложнаго состава, близкій къ жирамъ, представляющей, какъ и они, глициеридъ особенной кислоты—*фелловои* ($C_{30}H_{42}O_8$). Нѣкоторые изслѣдователи видятъ въ С. переходное вещество при переходѣ къѣтчатки (целлюлозы) въ воскъ. Близостью къ жирамъ объясняется его непроницаемость для воды и газовъ. Въ смѣси къ *клетчаткой*, *лигниномъ*, *воскообразными веществами* и *цериномъ* С. образуетъ пробку, сообща ей тѣ свойства, благодаря которымъ она въ состояніи служить защитнымъ средствомъ противъ избыточнаго испаренія, зимнаго холода и пораненій. С. Ф.

Суберонъ (хим.)—гештаметиленкетонъ $CH_2 - CH_2 - CH_2 > CO = C_7H_{12}O$. Получается въ числѣ многихъ другихъ продуктовъ при сухой перегонкѣ пробковой кислоты (см.) съ лавстною, согласно равенству: $C_8H_{10}O_4 = C_7H_{12}O + CO_2 + H_2O$ (Буссенго, Марковниковъ). Строеіе доказываетъ реакціями получения и окисленія. Свойства: безвѣдная жидкость съ чистымъ мятымъ запахомъ, уд. в. $d^{20}_4 = 0,9865$, темп. кип. $178,5^\circ$ при 742 мм. Возстановляется натріемъ въ суберилловый алкоголь (см.), азотной кислотой начисто окисляется въ α -имедеиновую кислоту (см.), согласно равенству: $C_7H_{12}O + O_8 = C_7H_{12}O_8$; съ гидроксилляминамъ образуетъ субероксимъ. Приведенныя реакціи доказываютъ истинныя свойства С. Д. *Моастрыскій*. А.

Суберинъ—см. *Пробка* (хим.).

Субизъ (Soubise) — древній французскій родъ, имѣнія и титулы котораго въ 1575 г. перешли, путемъ брака, къ дому Роганъ. Бенжамень де-Роганъ, баронъ де-Фронтенъ (1583—1642) носилъ титулъ принца де-Субизъ. Онъ сражался въ Нидерландахъ подъ предводительствомъ Морина Оранскаго; въ 1615 г. примкнулъ къ партіи принца Конде; въ 1621 г. былъ предводителемъ гугенотовъ въ провинціяхъ Пуату, Бретань и Анжу; 16 апрѣля 1622 г. совершенно разбитъ кородемъ на островѣ Рё; въ 1625 г. уничтожилъ королевскій флотъ при Плаве. Когда голландцы и англичане пришли на помощь королю, флотъ С. былъ разбитъ и онъ былъ вытѣсненъ съ острововъ, господствовавшихъ надъ гаванью Ла-Рошелъ. С. отправился въ Англію и склонилъ Карла I снарядить одну за другою три экспедиціи на помощь тѣснимоу Ла-Рошелю, которая, тѣмъ не менѣе, пала въ руки короля. Послѣ заключенія мира С. оставался въ Англіи, гдѣ и умеръ бездѣтнымъ. Имѣнія и титулы рода С. перешли къ одному изъ его родственниковъ по боковой линіи, Франсуа де-Роганъ. Потомкомъ послѣдняго былъ Шарль де-Роганъ, *принцъ де С.*, поръ и маршалъ Франціи (1715—1787). Онъ сопровождалъ Людовика XV, въ качествѣ адъютанта его, въ походахъ 1744—48 г. Любимецъ *м-ше де-Помпадуръ*, онъ получилъ въ началѣ семилѣтней войны командованіе надъ корпусомъ въ 24000 челов. Взятъ Везель, онъ занялъ Клеве и Гельдернъ и соединился съ имперскою ар-

міей, чтобы отнять Саксонію у Пруссіи. 5 ноября С. былъ на голову разбитъ при Россбахѣ (см.) Фридрихомъ Великимъ. Людовикъ XV назначилъ С. военнымъ министромъ, но въ 1758 г. вновь послалъ его на театръ военныхъ дѣйствій въ Германіи. 10 октября 1758 г. С. разбитъ двое слабѣйшаго гессенскаго генерала Оберга при Лютенбергѣ. Соединившись съ Броульи, С. въ 1761 г. имѣлъ подъ своимъ начальствомъ французскую армию въ 140000 чел., но оставилъ безъ поддержки своего товарища въ битвѣ при Веллингаузенѣ (15 іюля 1761 г.), вслѣдствіе чего они оба были разбиты Фердинандомъ Брауншвейгскимъ. Достигнувъ удаченія Броульи, С. самымъ позорнымъ образомъ вторично былъ разбитъ Фердинандомъ въ 1762 г. По смерти Помпадуръ, С. наслѣдъ столь же могущественную покровительницу въ лицѣ Дюбарри. Со смертию С. прекратилась линія Роганъ-С.

Subitaneus, *Subito* (ит., вдругъ, не останавливаясь)—музыкальный терминъ, применяемый при исполненіи, не допускающемъ остановокъ. *S'atacca subito* требуетъ немедленнаго продолженія пьесы. Слова *Voli Subito*, поставленные въ концѣ нотнаго листа, требуютъ, чтобы онъ былъ поспѣшно возвращенъ. *Accordate Subito*—требуетъ быстрой перемѣны строя и инструментъ. Н. С.

Сублимація или *возгонъ*—продуктъ возгонки.

Сублимація, *сублимированіе* или *возгонка*—см. *Лабораторія* (XVII, 194).

Sublime—ит. музыкальный терминъ, требующій возвышеннаго, благороднаго, изящнаго исполненія.

Сублокація или *поднаемъ* — отдача нанявателемъ нанятаго имущества отъ себя въ наемъ третьему лицу — разрѣшалась безпрепятственно римскимъ правомъ и разрѣшается многими новыми законодательствами (австр., франц., итал.), если въ договорѣ найма не установлено противнаго; но при этомъ не создается никакихъ спеціальныхъ отношеній между наймодателемъ и сублокаторомъ. Отвѣтственность за своевременное поступленіе наемной платы и за цѣлость имущества продолжаетъ лежать на нанявателѣ, хотя наймодавецъ можетъ получать плату съ сублокатора и входить съ нимъ въ другія сношенія. Для окончательной передачи въ С., съ установленіемъ юридическихъ отношеній наймодателя и сублокатора, требуется согласіе перваго. По общегерманскому уложенію, при неосновательномъ отказѣ въ согласіи со стороны наймодателя нанявателю дано право отказа отъ найма раньше выговореннаго срока найма, но съ соблюденіемъ установленнаго срока для отказа. При согласіи со стороны наймодателя на С. наняватель не освобождается отъ отвѣтственности за сублокатора. *Русская сенатская практика*, за отсутствіемъ запрещенія въ законѣ С., послѣ иѣкотораго колебанія признала право нанявателя на отдачу въ С. Ту же точку зрѣнія усвоиваетъ и русскій проектъ обязательствъ права (ст. 307—309), требующій согласія лишь для совершенной переуступки права найма, съ сложениемъ отвѣтственности нанявателя. В. Н.

Submucosa — подъ этимъ названіемъ извѣстенъ болѣе глубокій, рыхлый слой фибриллярной, соединительной ткани, входящей въ составъ различнаго рода слизистыхъ оболочекъ, какъ, напр., слизистой оболочки полости рта, языка, глотки, пищевода и др. (подробности см. Слизистая оболочка).

Субординація — см. Подчиненность (XXIV, 130).

Суботичъ (Иованъ, 1817—79) — сербскій поэтъ; редактировалъ «Сербскую Лѣтопись», былъ адвокатомъ въ Новомъ Садѣ. Мелкія лирическая его стихотворенія изданы подъ заглавіемъ «Лира» (Будапештъ, 1837). Главное его произведеніе — знось «Стефанъ Дежанскій» (1846), въ которомъ удачно воспроизведены многія черты народной поэзіи.

Субочи — мст. Вилькомирскаго у., Ковновской губ., при р. Венитѣ, въ 57 в. отъ уѣзда. гор. Жит. 750. Катол. прих., школа, синагога. ст. жел. дор.

Субрахманья (санскр. Su-brahmarja = дружественный брахманья) — одно изъ именъ индійскаго бога войны Сканды (см.) или Картикеи (см.), употребительное главнымъ образомъ на Ю. Индіи.

Субретта — одинъ изъ «постоянныхъ типовъ» старой комедіи, итальянской, затѣмъ французской. Бойкая, веселая, молодая, смѣлая горничная, себѣ на умѣ и преданная своей госпожѣ — героинѣ пьесы, — она играетъ въ комедіи значительную роль, ускоряя темпъ дѣйствія и способствуя благоприятной развязкѣ. Наиболее совершеннымъ типомъ С. считается Дорина въ «Лартюфѣ» Мольера. Несомненнымъ отголоскомъ типа С. является Лиза въ «Горѣ отъ ума». Близки по отношеніямъ къ героинѣ, но имѣютъ иное положеніе въ пьесѣ *наперстка* въ античной и ложно-классической трагедіи и ножилая *душня* пеланской драмы.

А. Г.

Субстантивированіе (грамм.) — превращеніе въ имя существительное (substantivum) какой-либо другой части рѣчи. Наиболее распространено въ индоевропейскихъ языкахъ С. прилагательнаго имени, являющагося обыкновенно результатомъ пропуска какаго-либо существительнаго, которое въ данномъ сочетаніи легко можетъ подразумеваться. Такіе случаи чаще всего встрѣчаются въ техническомъ языкѣ (напр. русск. кормчій, дворецкій, доѣзжачій). Въ нѣкоторыхъ случаяхъ трудно бываетъ опредѣлить моментъ, когда прилагательное превращается въ существительное. Такъ, напр., въ геометріи часто употребляются слова «прямая», «кривая», «ломанная» и др. въ смыслѣ существительнаго, но нельзя сказать, чтобы при этомъ мы мыслилось общее понятіе «линій». Несомненно мы имѣемъ дѣло съ субстантивированнымъ прилагательнымъ въ тѣхъ случаяхъ, когда при немъ есть еще опредѣленіе; напр., въ выраженіяхъ «всѣ прямая», «эта прямая» и т. п. Процессъ С. совершается тѣмъ легче, чѣмъ болѣе общее понятіе подразумевается при прилагательномъ. Въ нѣкоторыхъ случаяхъ оно настолько обще, что мы не можемъ его точно опредѣлить. Этотъ случай мы наблюдаемъ чаще всего въ

среднемъ родѣ; напр., «доброе, вѣчное, высокое, прекрасное» и пр. Эти явленія обычны во всѣхъ индоевропейскихъ языкахъ; различна только въ томъ, что нѣкоторые изъ нихъ не допускаютъ пропуска такнхъ существительныхъ, которыя легко пропускаются въ другихъ. Въ латинск. яз., напр., можно сказать *dextera* — правая (рука) — безъ существительнаго, что въ русскомъ невозможно. Въ греческомъ часто пропускается слово *δὸς*, «путь»: напр., *τὴν ταχυστήν* «ближайшимъ (путемъ)» и т. под. Особенно сильнаго развитія достигло С. въ греческомъ языкѣ, гдѣ и прилагательныя, и глагольныя формы, и нарѣчія могутъ превращаться въ существительныя имена при помощи прибавленія къ нимъ члена (см.) въ соответствующей формѣ; напр. ὁ *καλὸς* «красавецъ», ἡ *καλὴ* «красавица», τὸ *καλόν* «красиво», «красота». Особенно распространено въ греч. яз. С. неопредѣленнаго наклоненія, дающее возможность придавать получасому такимъ образомъ понятію такіе оттѣнки, которые не могутъ выразить другіе языки, напр. τὸ *ἀποθνήσκειν* — умираю, «смерть (какъ процессъ)», τὸ *ἀποθνήσκειν* — смерть (какъ фактъ), τὸ *τεθνήκα* — «пребываю въ состояніи мертваго» и т. д. С. неопредѣленнаго накл. широко распространено и въ индскомъ языкѣ; напр. *das Wissen* «знаніе», *das Sterben* «умираю» и т. д. Примѣры С. варіирующаго: ὁ *πᾶς* «ближайшій», οἱ *ἄνθρωποι* «живущіе теперю люди». Ср. В. Delbrück, «Vergleich. Syntax der indogerm. Sprachen» (III, 130—136); Paul, «Prinzipien der Sprachgeschichte» (330 сл.).

Д. Кудрявскій.

Субстантивныя пигменты. — По терминологіи Банкрофта, субстантивными или моногенетическимъ пигментами называются краски, которыя сами по себѣ болѣею частью представляютъ вещества, окрашенныя и которыя, какъ бы ни измѣнились условія красенія или, всегда даютъ одинъ и тотъ же цвѣтъ, иногда только слегка измѣняющійся въ оттѣнкѣ. Къ этому классу пигментовъ относятся растворимыя въ водѣ краски, какъ напр. фуксинъ, эозинъ и др., а также и нерастворимыя, какъ черныя анлины и ультрамаринъ органическаго происхожденія или минеральнаго, безразлично.

А. И. Л. Д.

Субстанція. — Понятіе *субстанціи* представляетъ собою одно изъ производныхъ понятія *бытія*, выясняющееся въ *эссенціи* — содержаніи чрезъ размышеніе надъ этимъ послѣднимъ понятіемъ. Подъ *субстанціей* въ самомъ широкомъ значеніи этого слова мы разумѣемъ все положительное данное въ предметѣ нашего знанія, все то, что мы отличаемъ словомъ *есть* отъ слова *имѣть*. Випная мыслію въ то, что *есть* въ предметахъ, мы несомненно различаемъ въ нихъ *самое бытіе* отъ тѣхъ свойствъ и состояній, которыми оно принадлежитъ. Такъ напримѣръ, спрашивая себя, что *есть* въ человѣкѣ, мы находимъ въ немъ совокупность извѣстныхъ тѣлесныхъ и душевныхъ принадлежностей — голову, ноги, кровь, мысля, чувства, хотѣнія и т. д. Всѣ эти принадлежности, различаясь своими качествами, имѣютъ *бытіе*, которое, такимъ образомъ, оказывается общимъ и одинаковымъ въ самыхъ

разнообразных свойствах и состояниях предмета. Признавая сущим все положительно данное в предмете, мы отличаем самый факт данности, как *бытие*, от тех признаков, которыми мы характеризуем его в томъ или другомъ случаѣ. Для того, чтобы выдѣлившееся такимъ образомъ понятие бытія получить своеобразный видъ, при которомъ оно становится болѣе частнымъ понятіемъ *субстанции*, требуется, во-первыхъ, чтобы это отдѣленіе бытія, какъ такового, отъ того, что не есть самое бытіе, но чему только причастно бытіе, дошло до возможно рѣзкой разсудочной отчетливости, т. е. чтобы мысль установила точное разграниченіе бытія предмета и его качественныхъ особенностей. Такое точное разграниченіе двухъ понятій оправдывается какъ необходимое требованіе мысли, которая можетъ правильно дѣйствовать лишь при помощи понятій отчетливыхъ, т. е. точно разграниченныхъ. Необходимо, во вторыхъ, чтобы бытіе предмета, хотя и отличенное отъ его свойствъ и состояній, было понято какъ бытіе *именно этого предмета*, т. е. чтобы онъ въ этомъ своемъ двузрядномъ составѣ (изъ бытія и качествъ) былъ постигнутъ мыслью какъ сущій именно въ данной качественной определенности, чрезъ присущее именно ему, какъ такому-то предмету, бытіе. При такомъ условіи предметъ постигается не только какъ сущій, но какъ нѣкоторая определенная, самостоятельно сущая единица, которой, именно какъ таковой, принадлежитъ бытіе. Наконецъ, въ третьихъ, поскольку предметъ, какъ самостоятельное сущее, при своей двузрядности мыслится какъ нѣчто единое, требуется, чтобы единство его бытія было приведено въ мысленную связь съ многообразіемъ его свойствъ и состояній, т. е. чтобы сущее въ предметѣ было постигнуто какъ постоянный мыслимый субъектъ (подлежащее) всѣхъ его свойствъ и состояній. С. можетъ быть, слѣдовательно, определена, какъ понятое, включающее въ себя три признака—бытія, единичности и субъекта: С. есть *единичное сущее*, служащее *субъектомъ* своихъ свойствъ и состояній. Для болѣе полного выясненія понятія субстанции необходимо характеризовать его отличіе отъ соотносительныхъ ему понятій *акцидента*, *аттрибута* и *модуса*, а также отъ близкихъ ему понятій *сущности* и *причинности*. Предметъ, какъ С., мыслится сущимъ именно въ данной своей определенности, или иначе, опредѣленія предмета принадлежатъ ему, какъ С., постольку, поскольку они для него необходимы. Слѣдовательно, всякое такое свойство или состояніе, которое хотя и является какъ-бы принадлежащимъ предмету, но при ближайшемъ изслѣдованіи оказывается для него случайнымъ, есть лишь кажущаяся или мнимая принадлежность предмета. Въ этомъ качествѣ своемъ оно отличается отъ С. терминомъ *акцидентъ*. Различіе С. и акцидента въ отвлеченномъ ихъ пониманіи устанавливается легко, но въ частномъ примѣненіи граница между субстанціальными и акцидентальными признаками предмета является довольно шаткою, въ зависимости отъ содержанія, которое вкля-

дывается тѣмъ или другимъ мыслителемъ въ понятіе С. Напр., для *Спинозы* пространство есть свойство субстанціальное, для *Гербарта* же оно есть лишь видимость, зависящая отъ нашего воззрѣнія на С. Это колебаніе границъ между субстанціальнымъ и акцидентальнымъ находится въ тѣсной связи съ установленіемъ того или другого отношенія понятія С. къ понятіямъ аттрибута и модуса. *Аттрибутомъ* принято называть *свойство* С., терминъ же *модусъ* (видоизмѣненіе) нѣкоторые писатели означаютъ ея *состояніе*. Чѣмъ содержательнѣе мыслится понятіе С., тѣмъ болѣе въ ней полагается аттрибутовъ, тѣмъ болѣе число модификацій выводится съ необходимостью изъ свойствъ самой С. Наоборотъ, чѣмъ болѣе погружается понятіе С. въ отвлеченную пустоту, тѣмъ менѣе въ ней мыслится аттрибутовъ, тѣмъ болѣе модусы ея предаются случайности. Понятіе *сущности* весьма близко къ понятію С. Подъ сущностью разумѣютъ постоянныя, неотъемлемыя свойства или *природу* предмета, и потому аттрибуты С. суть вмѣстѣ и существенныя признаки предмета. Различіе этихъ двухъ понятій есть различіе *субъекта* и *предиката* въ предметѣ, т. е. предметъ понимается какъ *С.*, *имѣющая такую-то сущность*. Оба понятія тѣсно связаны, но вмѣстѣ съ тѣмъ настолько различны въ смыслѣ познавательномъ, что утвержденіе одного можетъ не сопровождаться утвержденіемъ другого: мыслимы какъ неопредѣлимая по своей сущности С., такъ и сущность, какъ предикатъ нѣкоего неопредѣленнаго или лишь условно признаваемаго субъекта. Можно, напр., признавать душу за С., дѣйствительная сущность которой неизвѣстна; но можно также, отрицая субстанціальность души, употреблять слово «душа» для означенія совокупности ея состояній и въ этихъ состояніяхъ находить ея сущность. Отношеніе понятія С. къ понятію *причины* установить трудно вслѣдствіе разнообразія въ опредѣленіи самой причинности. Въ рѣшеніи этого вопроса существуютъ два главныхъ направленія: 1) если подъ причинною разумѣть *событіе* (или совокупность событий), производящее или обуславливающее данное *дѣйствіе*, то причинности окажется не однородное съ субстанціальностью, такъ какъ С. не есть событіе (или совокупность событий въ предметѣ), но постоянный его субъектъ; 2) если же подъ причинною разумѣть всю *совокупность основанийъ* или *условія* даннаго *дѣйствія*, какъ постоянныхъ, такъ и преходящихъ, то С. окажется по меньшей мѣрѣ *одного* изъ его причинъ, а если принять взглядъ тѣхъ мыслителей, которые отрицаютъ взаимодѣйствіе С. (напр. Лейбница)—то и единственную *дѣйствительную* причину. Но и при этомъ послѣднее предположеніи категория субстанціальности, какъ таковая, все-таки будетъ отличаться своимъ положеніемъ въ мышленіи отъ категории причинности. Когда мы мыслимъ субстанцію, то нашъ главный интересъ состоитъ въ положеніи единаго и постоянного субъекта въ предметѣ, а когда мы мыслимъ причинность, то главный интересъ полагается въ объясненіи совершающихся въ

немъ измѣненій. Поэтому понятіе причины конкретнѣе понятія С., въ установленіи котораго гораздо болѣе значительная роль принадлежитъ раздѣляющей и вносящей отчетливость въ понятія дѣятельности разсудка.

Представляя собою результатъ размысленія надъ понятіемъ бытія, понятіе С. могло достигнуть извѣстной отчетливости въ философскомъ сознаніи лишь послѣ того, какъ въ мышленіи совершилось выдѣленіе и нѣкоторая предварительная переработка понятія бытія. Аристотель, съ котораго обыкновенно начинается исторія понятія С., довольно ясно опредѣляетъ тѣ моменты, которые должна была предварительно пройти мысль о сущемъ для отчетливаго выдѣленія этой категоріи. Онъ указываетъ на то, что древнѣйшіе мыслители искали первооснову вещей въ *веществономъ* и потому не могли не только объяснить невещественное, но и въ самомъ веществѣ постигнуть причину движенія. Если, затѣмъ, появлялись мыслители, которые признавали начало духовное или сверхъестественное, то на ряду съ этимъ началомъ и въ непримиренной съ нимъ двойственности все-же оставалось вещество. Это можно сказать и объ Анаксагорѣ, и о Парменидѣ. О послѣднемъ Аристотель заявляетъ, что хотя «единое» онъ находилъ не въ веществѣ, а въ мышленіи, но признавалъ и воспринимаемый, чувственный міръ, какъ область кажущагося или мнимаго, принимая для него два начала—теплое и холодное (огонь и землю). Пифагорейцы, признавъ числа началомъ вещей, возвысились надъ областью чувственного, но они не могли объяснить, какимъ образомъ эти числа могутъ происходить вещи. На надлежащій путь въ изслѣдованіи сущаго мышленіе вступило лишь тогда, когда усмотрѣло необходимость правительнаго опредѣленія *понятій*. Этотъ путь былъ открытъ Сократомъ, хотя въ примѣненіи собственно къ вопросамъ практическимъ. Онъ привелъ къ бытѣ возникновенію ученія Платона объ «идеяхъ». Платонъ справедливо утверждаетъ, что общее и постоянное въ вещахъ не можетъ быть предметомъ чувственаго воспріятія, которое открываетъ лишь частное и измѣнчивое. Но отсюда онъ заключаетъ, что есть два какъ-бы параллельно существующихъ міра—одинъ міръ истинно или подлинно-сущаго, мыслимый міръ *идей*, и другой, кажущійся міръ чувственно-воспринимаемаго, предметы котораго существуютъ лишь черезъ *соучастіе* въ идеяхъ, какъ своихъ прообразовъ. Платоновы «идеи» суть *роды* вещей, которымъ приписывается бытіе отдѣльное отъ вещей и притомъ истинное по отношенію къ кажущемуся бытію послѣднихъ. Противъ этого дуализма Аристотель приводитъ всѣякія возраженія и съ своей стороны утверждаетъ, что общее и постоянное, какъ предметъ понятія, хотя постигается мышленіемъ, а не воспріятіемъ, но не имѣетъ отдѣльнаго отъ единичныхъ вещей бытія. Это положеніе Аристотеля и обосновало собою правильный взглядъ на С., какъ на постоянно-сущее въ вещахъ, постигаемое мышленіемъ не какъ нѣчто отдѣльное отъ нихъ, но какъ имманентное имъ. Положивъ *основаніе*

ученію о С., Аристотель болѣе, однако, выставилъ требованіе, которому должно удовлетворять опредѣленіе этого понятія, чѣмъ въ дѣйствительности далъ такое опредѣленіе. Заслуга Аристотеля заключается собственно въ томъ, что, сведя вслѣдствіи результаты предшествовавшаго ему мышленія о понятіи бытія, онъ указалъ, въ числѣ его значеній, и то, которое соотвѣтствуетъ понятію С.; собственныя же элементы послѣдняго понятія у него остаются до извѣстной степени неопредѣленными. Сопоставляя различныя чѣста въ сочиненіяхъ Аристотеля, касающіяся понятія *бытія*, мы находимъ у него различіе сущаго какъ прибавочнаго (*ката сурвербукозъ*) и какъ самаго въ себѣ (*каѣ ѣнто*). Въ первомъ смыслѣ терминъ «бытіе» употребляется какъ часть *сужденія*, во второмъ онъ означаетъ *одну изъ категорій*. Это понятіе самостоятельнаго сущаго въ большинствѣ другихъ мѣстъ Аристотель ограничиваетъ болѣе тѣснымъ объемомъ, различая категорію бытія, какъ такую, отъ другихъ категорій именно по ея *самостоятельности*, т. е. по тому признаку, что сущее всегда есть *подлежащее* (т. е. не высказывается о другомъ, а другое о немъ). Обращаясь къ вопросу, что-же такое это самостоятельно-сущее, Аристотель разсматриваетъ *четыре* возможныхъ его значенія: 1) какъ *матерію*, 2) *сущности*, 3) *общаго* и 4) какъ *какъ составленнаго изъ общаго и матеріи*. *Матерія* удовлетворяетъ тому требованію, что о ней высказывается другое, а сама она не высказывается ни о чемъ. Но самостоятельное сущее должно быть *отдѣльно и единично*, матерія же, какъ нѣчто неопредѣленное, не такова, и потому ей, по мнѣнію Аристотеля, принадлежатъ бытіе въ меньшей мѣрѣ, чѣмъ матеріи уже оформленной. Лишь послѣдняя есть дѣйствительно сущее, матерія же, какъ таковая, есть бытіе только въ возможности. *Сущность* есть то, что выражается опредѣленіемъ вещи, и потому ей (сущности) принадлежатъ самостоятельность. Сущность и единичное сущее—одно и тоже. Если-бы они были различны, то сущность не имѣла-бы бытія, а единичное сущее не могло-бы быть предметомъ познанія. Но такъ какъ сущность требуетъ опредѣленія, а опредѣленіе основывается на родахъ и видахъ, то является необходимость разсмотрѣть и ихъ, т. е. *общее*, въ отношеніи къ самостоятельному бытію. Общее не можетъ быть самостоятельнымъ сущимъ, ибо такъ какъ общее свойственно многимъ вещамъ, то оно есть или во всѣхъ ихъ, или ни въ одной; но ни то, ни другое не согласуется съ требованіемъ самостоятельности бытія. Притомъ, общее всегда есть сказуемое—слѣдовательно, и основной атрибутъ самостоятельнаго бытія къ нему неприложимъ. Въ отличіе отъ единичнаго, которое Аристотель называетъ *первымъ сущимъ*, общему (видамъ) онъ даетъ названіе лишь *второго* (правильнѣе—*вторичнаго*) сущаго. Общее приобретаетъ дѣйствительность лишь сочетаясь, какъ форма, съ матеріею—и это соединеніе и есть самостоятельное сущее. Что *сущность* вещи и *единство матеріи* и *формы* повмѣщаются Аристотелемъ какъ одно и тоже,

это видно из того, что в другомъ мѣстѣ онъ перечисляетъ лишь три значенія самостоятельно сущаго: 1) какъ *матеріи*, 2) какъ *помятіи* и 3) какъ состоящей изъ той и другого *вещи*, которая и есть такое самостоятельно сущее въ точномъ смыслѣ слова. Такимъ образомъ въ конечномъ результатѣ у Аристотеля С. и сущность отождествляются. Но это отождествленіе не оправдывается логически. Опредѣленіе, выражающее сущность вещи, все же остается сказуемымъ того подлежащаго, какому по Аристотелю единственно можетъ быть лишь сущее, какъ таковое; первое отвѣчаетъ на вопросъ, *что такое вещь*, а второе есть *эта вещь* въ ея самостоятельной единичности. Слѣдовательно, различіе сущности и С. есть требованіе, вытекающее изъ послылокъ самого Аристотеля, но не осуществляемое имъ послѣдовательно. Какъ ведомо изъ истинности въ ученіи Аристотеля о С., такъ и то многозначительное и многозахватывающее содержаніе, которое во всякомъ случаѣ связывается у него съ этимъ понятіемъ, давали и въ древности, и въ средніе вѣка поводъ къ разнообразнымъ толкованіямъ гносеологическаго и онтологическаго значенія, пролившимъ мало свѣта на самые элементы понятія С. и на ея отношенія къ сопредѣльнымъ понятіямъ. Соодинавъ въ себѣ значеніе и С., и *сущности*, аристотелева *обсца* переводилась по-латыни, сообразно тому или иному своему значенію, и терминномъ *substantia*, и терминномъ *essentia*. Это распадненіе одного греческаго термина на два латинскихъ было, безъ сомнѣнія, полезно въ смыслѣ установленія раздѣльности понятій, но вслѣдствіе иъ которой неопредѣленности въ различіи внутренняго ихъ смысла, взаимное ихъ отношеніе оставалось колеблющимся. Бытіе, понимаемое въ смыслѣ сущности, представлялось нерѣдко болѣе богатымъ по содержанію, и потому, въ примѣненіи къ высшему—къ Богу, иъкоторые писатели считали категорію С. не совсемъ умѣстною (Августинъ). Другіе употребляли терминъ *essentia* относительно Бога въ Его иълчности, а его отдѣльныя проявленія (лица) именовали С.: *Богъ есть одна сущность въ трехъ С.* (Іоаннъ Скоттъ Эрigena). Неразрѣшенный Аристотелемъ вопросъ объ отношеніи между эссенціальною и субстанціальною стороною вещей получалъ болѣе общее и важное значеніе въ *номинализмѣ* и *реализмѣ* въ ихъ разнообразныхъ отбѣлахъ. Если С. *единична* и тѣмъ не менѣе непремѣнно опредѣляется общими признаками, то неизбежно возникаетъ вопросъ, какъ согласуется ея единичность съ общностью, т. е. въ какомъ изъ этихъ элементовъ вещи заключается корень ея самостоятельнаго бытія. Заслуга средневѣковой философіи состоитъ въ томъ, что она дала болѣе или менѣе полный перечень возможныхъ взглядовъ на распределеніе субстанціальности между общимъ и единичнымъ. Чтобы уладить этотъ вопросъ до кореннаго его рѣшенія, потребовалось превратить его въ вопросъ о свободѣ, безъ всякаго догматическаго предразсудка поставленному критерию достовѣрнаго познанія. Такой вопросъ былъ предложенъ основателемъ но-

ваго рационализма, Декартомъ. Связь этого вопроса съ выясненіемъ понятія С. видна изъ того, что самостоятельно-сущее въ вещахъ можетъ быть познано лишь при томъ условіи, если вообще возможно достовѣрное, выходящее за предѣлы субъективности познаніе о вещахъ. Установивъ, что такое познаніе возможно, и какъ оно возможно, мы тѣмъ самымъ рѣшимъ вопросъ объ источникѣ и составѣ понятія С., при чемъ сама собою опредѣлится и область его приложенія, т. е. получится разъясненіе того, что оставалось неяснымъ и Аристотелю, и схоластикамъ—отношенія между С. и сущностью (атттрибутами). Какъ ни смотрѣть на установленный Декартомъ критерій истины (ясность и отчетливостъ идей) и на примѣненіе его къ субстанціи, несомнѣнно, что Декартомъ очерченъ тотъ кругъ мыслей, въ которомъ положительно или отрицательно вращалось ученіе о С. вплоть до самого Канта. Декартъ даетъ такое опредѣленіе С.: «подъ С. мы не можемъ разумѣть ничего иного, кромѣ вещи, которая существуетъ такъ, что не нуждается ни въ какой другой вещи для своего существованія». Незмѣнное въ С. есть ея *атттрибутъ*, измѣнчивое состояніе—*модусъ*, свойство каждаго даннаго состоянія—*качество*. Въ точномъ смыслѣ опредѣленіе С. относится къ одному Богу, но условно его можно примѣнить и къ *мыслящей* и *протяженной* вещамъ, такъ какъ онѣ не нуждаются ни въ чемъ, кромѣ Бога, и слѣдовательно, съ точки зрѣнія естественныхъ условій существованія, могутъ считаться самостоятельными. Спиноза, въ принципѣ, всецѣло сохраняетъ картезианское опредѣленіе С., внося въ него лишь редакціонное исправленіе. *Подъ С.*, говоритъ онъ, «я разумѣю то, что есть въ себѣ и понимается чрезъ себя, т. е. понятіе чего не нуждается въ понятіи другой вещи, которымъ оно должно-бы было быть образовано». Смыслъ этого исправленія Спинозы заключается въ томъ весьма существенномъ обстоятельстве, что самостоятельность, принадлежащая С., должна не только *быть* въ ней, но и достигаться нашею *мыслію* о ней. Безъ сомнѣнія, стремленіе Спинозы (вытекающее изъ духа догматическаго рационализма) непремѣнно проникнуть С. яснымъ и отчетливымъ пониманіемъ побудило его, не довольствуясь, подобно Декарту, утвержденіемъ только бытія Бога, перенести на Него то, что ясно и отчетливо постигается нами въ вещахъ, т. е. *мышленіе* и *протяженіе*; вслѣдствіе того они изъ С. становятся у него атрибутами единой С., Бога, въ которой для другой С. мѣста не оказывается. Ученіе Спинозы если и повліяло на дальнѣйшій ходъ изслѣдованія понятія субстанціи, то болѣе со стороны отрицательной, показавъ, чего именно не хватало картезианству съ точки зрѣнія принципиальной. Явилось сомнѣніе, естественно навязанное самою природою вещей—исчерпывается-ли содержание понятія С. тѣми атрибутами, которые въ него вносило картезианство, т. е. мышленіемъ и протяженіемъ. Въ вещахъ, кромѣ того, познается нами еще *сила*: въ душѣ—какъ *воля*, въ матеріи—какъ *протяженіе*, *отталки-*

ваніе и непроницаемость. Эти свойства постигаются нами через восприятие и не могут быть обещены въ ясныя и отчетливыя понятія. Исходя изъ такихъ положеній, Локкъ утверждалъ, что С. есть лишь предполагаемъ носитель для постоянныхъ сочетаній воспринимаемыхъ качествъ (простыхъ идей). Душа—говоритъ онъ—замѣчаетъ, что въкоторыя изъ числа простыхъ идей идутъ постоянно вмѣстѣ. Такъ какъ мы предполагаемъ, что онѣ принадлежатъ одной вещи, и такъ какъ слова приспособлены къ обозначенію общихъ понятій и употребляются для большей скорости, то мы зовемъ объединенныя такимъ образомъ въ одномъ субъектѣ идее однимъ именемъ, впоследствии по неосмотрительности становимся склонны говорить и думать, какъ обь одной простой идее, о томъ, что на дѣлѣ есть лишь сочетание многихъ идей. Такимъ образомъ, по Локку, выходитъ, что понятие С., какъ таковой, есть понятие ложное, возникающее вслѣдствіе смѣшенія слова съ вещью. Въ томъ, что мы называемъ субстанціею, реально лишь постоянный комплексъ простыхъ идей, т. е. воспринимаемыхъ нами качествъ. Такъ какъ по мнѣнію Локка эти качества или сами имѣютъ реальность (первичныя качества), или указываютъ на реальныя силы въ вещахъ, то Локкъ не отрицаетъ и реальности С. (матеріи, души и Бога) въ смыслѣ обладанія извѣстными постоянными качествами, но отрицаетъ лишь правильность образованія понятія С., какъ субъекта или носителя этихъ качествъ. По поводу этого мнѣнія Локка Лейбницъ замѣчаетъ, что понятію носителя или субъекта извѣстной совокупности качествъ принадлежитъ, напротивъ, болѣе реальность, чѣмъ каждому качеству въ отдѣльности, ибо качество никогда не является чѣмъ-то самостоятельнымъ, а всегда качествомъ извѣстной вещи, которая и есть не что иное, какъ такой субъектъ. Съ другой стороны, отдѣляя мыслію этотъ субъектъ отъ присущихъ ему качествъ, мы естественно опустошаемъ его содержаніе и оставляемъ за нимъ одно бытіе; но отрицаемъ послѣднее на этомъ основаніи неправильно, такъ какъ по самому происхожденію понятія о подобномъ субъектѣ ему и нельзя приписывать иного опредѣленія, кромѣ бытія. Понятіе субстанція есть не резульатъ комплекса чувственныхъ качествъ, а требованіе мысли. Существуютъ сложныя вещи—слѣдовательно есть и простыя, такъ какъ сложное есть агрегатъ изъ простыхъ частей. Такія простыя вещи и суть истинныя субстанціи, которыя Лейбницъ именуетъ монадами. Такъ какъ онѣ просты, то въ нихъ самихъ нѣтъ частей, слѣдовательно нѣтъ *утопженія*: такимъ образомъ изъ С. исключаются *одни* изъ картезианскихъ атрибутовъ. Но, собственно говоря, исключается и другой атрибутъ—*мысленіе*, въ смыслѣ сознательной дѣятельности, такъ какъ сознанія въ монадахъ можетъ и не быть. Ея полное единство, будучи единствомъ конкретнымъ, есть *непрерывность весьма малыхъ и, какъ таковыя, могутъ быть и не сознаваемыми измѣненій*. Атрибуты протяженности и мысленія съ точки зрѣнія Лейбница оказываются лишь явлені-

ями, т. е. *модусами*, а собственнымъ атрибутомъ С. полагается ея *совершенная и единствъ конкретная простота* и, слѣдовательно, *полная самостоятельность*, ибо простое не можетъ ни разложиться на части (погибнуть), ни составиться изъ частей (произоити), ни принять чего-либо извнѣ (вступить во взаимодействие съ чѣмъ-либо другимъ). Какъ ни расходится по содержанію лейбницевое ученіе о С. съ картезианскимъ, но очевидно, что опредѣленіе, данное С. Декартомъ, какъ вещи, *которая не нуждается ни въ какой другой вещи для своего существованія*, вполне подходитъ къ монадамъ Лейбница. Послѣдній довелъ догматически-рационалистическое понятіе С. до высшаго предѣла его очищенія и углубленія: очищенія—потому что исключилъ изъ него все носившее слѣды опытнаго происхожденія, углубленія—потому что сосредоточилъ его исключительно въ *постигаемомъ мыслію единичномъ бытіи вещи*. Ближайшее послѣдующее развитіе опредѣленія понятія С. могло состоять уже не въ частныхъ его исправленіяхъ, а въ принципиальномъ рѣшеніи двухъ вопросовъ: останется-ли нѣчто въ этомъ понятіи, если исключить изъ него все опытное? если останется, то будетъ ли имъ постигнуто *фактическое* бытіе вещей? Въ рѣшеніи вопроса о происхожденіи понятія С. Юмъ сходится съ Локкомъ, утверждая, что идея С. есть лишь совокупность простыхъ идей, соединенныхъ дѣйствіемъ воображенія, получившая особое названіе, чрезъ посредство котораго мы можемъ вызывать эту совокупность въ нашей или чужой памяти. Такимъ образомъ С. какъ таковая, въ своемъ единствѣ, по удаленіи изъ нея опытныхъ качествъ, есть для Юма, какъ и для Локка, нѣчто мнимое. Послѣдовательнѣе проводя установленное Локкомъ начало, Юмъ отрицаетъ даже ту собирательную реальность, которую оставляетъ за С. Локкъ. Для Юма всѣ простыя идеи—лишь чувственные значки, не указывающіе на какую отличную отъ нихъ реальность. Такимъ образомъ, вмѣстѣ съ понятіемъ С. Юмъ объявляетъ мнимымъ и понятіе какого-либо отдѣльнаго отъ нашихъ воспріятій бытія. При такомъ условіи, возраженіе Лейбница, пмѣвшее силу противъ Локка, теряетъ значеніе противъ Юма, ибо самое бытіе чего-либо отличнаго отъ воспринимаемыхъ качествъ Юмомъ послѣдовательно отрицается. Ученіе Юма вызвало возраженія со стороны Рида, который утверждалъ, что въ актѣ воспріятія мы пмѣемъ дѣло вовсе не съ «идеями», т. е. состояніями нашей мысли, а съ *самыми вещами*, убѣжденіе въ реальности которыхъ непосредственно дано намъ въ этомъ актѣ. Поэтому и понятіе С., какъ реальнаго субъекта чувственныхъ качествъ, не есть мнимое, но необходимо присуще человѣческому познанію (хотя мы и не знаемъ, что такое субстанція сама въ себѣ). Это разногласіе во взглядахъ Юма и Рида создало и понятіе продолжающее существовать различіе *крайнего и умѣренного эмпиризма*, изъ которыхъ первый вовсе исключаетъ понятіе С., а второй признаетъ ея бытіе, но утверждаетъ

лишь ея непознаваемость. Наиболее известными представителями обоих направлений въ XIX в. являются: первого — Огюст Контъ и Джонъ Стюартъ Милль, второго — Гамилтъонъ и Гербертъ Спенсеръ. Чего-либо принципиально новаго въ этомъ отношеніи мы у нихъ не находимъ, и потому исторія принципиальнаго развитія ученія о С. въ эмпирической вѣтви новой философіи можетъ считаться законченною Юмомъ и Ридомъ. — Въ отличіе отъ Юма, Кантъ полагаетъ, что понятіе С. не есть плодъ воображенія, но имѣетъ разумныя основанія; но вмѣстѣ съ тѣмъ, подобно Юму, онъ отрицаетъ сверхъ-опытное приложеніе этого понятія. Ученіе Канта, какъ въ этомъ, такъ и въ другихъ отношеніяхъ, составило эпоху въ исторіи философіи не отрицательною своею стороною (такъ какъ метафизика возродилась послѣ Канта къ новой жизни), но тѣмъ, что категоріи, которыя догматическою философіею признавались просто за данныя, а эмпиризмомъ отрицались въ ихъ разумной необходимости, Кантъ обратилъ въ предметы *априорнаго построенія*. Категоріи суть чистыя понятія разсудка, и число ихъ соответствуетъ числу разрядовъ дѣятельности разсудка, т. е. сужденій. Такихъ разрядовъ 12, раздѣляемыхъ на 4 класса: 1) по количеству: общія, частныя и единичныя; 2) по качеству: утвердительныя, отрицательныя и безконечныя; 3) по отношенію: категорическія, условныя и раздѣлительныя и 4) по модальности: возможныя, дѣйствительныя и необходимыя. Этими 12-ти разрядами сужденій соответствуютъ 12 категорій: 1) количества: единство, множество, всеобщность; 2) качества: реальность, отрицаніе, ограниченіе; 3) отношенія: С. и явленіе, причина и дѣйствіе, взаимодѣйствіе дѣятельнаго и страдательнаго и 4) модальности: возможность — невозможность, бытіе — небытіе, необходимость — случайность. Итакъ, С. есть чистое понятіе разсудка, соответствующее той его дѣятельности, которая выражается въ *категорическомъ* сужденіи. Категорія С., какъ и всѣ прочія категоріи, будучи понятіемъ сверхъопытнымъ по происхожденію, прилагается лишь къ предметамъ опыта. Приложеніе категорій къ предметамъ опыта совершается черезъ посредство *времени*, какъ чистаго образа *всѣхъ* предметовъ чувственности. Сочетаясь съ этимъ образомъ, категорія становится *самею* разсудка. Опредѣляемая въ смыслѣ такой схемы, С. есть *предъавтоматическая реальность во времени*, т. е. представленіе С. есть представленіе реального, какъ чего-то «лежащаго въ основѣ опытнаго опредѣленія во времени и остающаго неизмѣнимымъ, когда все другое измѣняется». Если изъ этого опредѣленія исключить *постоянство во времени*, то останется пустое и неприложимое ни къ чему понятіе *подлежащаго*; выведенное изъ опытной области, понятіе С. становится пустымъ и для познанія неприводимымъ. Категоріи, соотвѣтствуя разрядамъ сужденій, въ свою очередь, становятся источниками априорныхъ основоположеній, предвѣщающихъ и обуславливающихъ всякое опытное знаніе. Основ-

положеніе *постоянства* С. гласить: «при всякой смѣнѣ явленій С. остается одною и тою же, количество ея въ природѣ не увеличивается и не уменьшается». Это основоположеніе служить условіемъ возможности всякаго опыта и всякаго времяопредѣленія, но (какъ видно изъ сказаннаго выше) внѣ опыта лишено какого-бы то ни было значенія. С. какъ ее понимаетъ Кантъ, есть, очевидно, не что иное, какъ *матеріа*, тѣмъ болѣе, что заключеніе къ субстанціальности души онъ считаетъ ложнымъ. Это тожество С. съ матеріею уже категорически утверждаетъ Шопенгауеръ. Матерія, по Шопенгауеру, есть то, въ чемъ *наглядно воспринимается внутренняя сущность вещей* (воля); иначе, каждый предметъ есть, какъ вещь въ себѣ, воля, а какъ явленіе — матерія. Если отъ матеріи отвѣче въ качества, кромѣ *постоянства* при смѣнѣ состояній, то получится понятіе С. Такимъ образомъ С. есть, повидимому, родовое понятіе въ отношеніи къ понятію матеріи; но *объемъ* обопхъ понятій совпадаетъ, ибо никакой другой С., кромѣ матеріи, не существуетъ. Въ то, что въ ученіи Канта о С. наиболее существенно — въ априорный *выводъ* этого понятія — Шопенгауеръ не внесъ никакихъ исправленій и дополненій, да и не могъ этого сдѣлать, такъ какъ, будучи видоизмѣненіемъ понятія *бытія*, понятіе С. требуетъ усненія смысла и значенія именно этого понятія, чего у Шопенгауера мы не находимъ. Фихте и Шеллингъ также мало внесли новаго въ ученіе о С., ибо, расширивъ область познаванія и на сущее въ себѣ, они самое *понятіе бытія* оставляютъ въ неопредѣленности. По взгляду Фихте, категорія субстанціальности выражаетъ отношеніе абсолютнаго *я* къ *ограниченному* (теоретическому) *я*, какъ С. къ модусу. Шеллингъ учитъ, что категоріи или априорныя понятія прорастаютъ изъ рефлексіи надъ (тождественными по ихъ существу) *объектамъ* и *умомъ* (Intelligenz); таблицу категорій Канта онъ оставляетъ безъ измѣненія. Категоріи *отношенія* (къ которымъ принадлежитъ категорія С.) прорастаютъ, по его мнѣнію, изъ рефлексіи надъ *объектомъ*, категоріи качества и количества — изъ рефлексіи надъ *умомъ*, категоріи модальности — изъ рефлексіи надъ отношеніемъ ума къ объекту. Впрочемъ, въ последующихъ періодахъ своей дѣятельности Шеллингъ не удерживается на такомъ пониманіи С., но колеблется между опредѣленіемъ ея, какъ субстрата (см.), и взглядомъ на нее Спинозы. Лишь у Гербарта и у Гегеля находимъ мы дальнѣйшее движеніе по этому вопросу, именно потому, что они развиваютъ понятіе бытія. Гербертъ признаетъ главную заслугу Канта въ томъ, что онъ отвергъ прежній догматическій предразсудокъ, будто логическая возможность понятія свидѣтельствуетъ о бытіи его предмета. Какія-бы опредѣленія ни выводились для понятія, мы не достигнемъ реальности, которая есть не признакъ предмета, а его *положеніе* (данность). Этими понятіемъ бытія Кантъ, однако, вовсе не воспользовался для опредѣленія понятія С., которое выражается у него исключительно въ области логической возможности. То обстоятельство,

что понятие С. прилагается у Канта только къ явлениямъ, не можетъ служить ему оправданіемъ, такъ какъ явленіе, само будучи положено или дано, указываетъ на бытіе, и сколько явленій, столько и указаній на сущее. Дѣла только въ томъ, что бытіе являющееся не соответствуетъ строго по послѣдствительно формулированному понятію бытія, и потому возникаетъ необходимость исправить опытное понятіе такъ, чтобы устранилось это несоответствіе. Это и составляетъ задачу оптологін; правильное исполненіе задачи дать въ результатъ правильно выработанное понятіе субстанціи. Именно бытіе, какъ положеніе, коль скоро мы удалимъ изъ него все являющееся, есть положеніе совершенно простое, т. е. сущее должно мыслиться нами какъ совершенно единое и неизмѣнное. Вещь же, данная на опытѣ, есть вещь со многими и измѣнчивыми признаками, и потому требуется согласовать ея мысленное единство съ видимымъ ея многообразіемъ и измѣненіемъ. Разрѣшеніе этой задачи, совершающееся черезъ предлагаемый Гербартомъ методъ *отношеній* или *случайныхъ воззрѣній*, состоитъ въ томъ, что: а) кажущееся или видимое единство вещи со многими признаками объясняется въ дѣйствительности *совокупностью* многихъ вещей, и б) *процессъ* въ вещахъ, за невозможностью ихъ дѣйствительнаго измѣненія, признается состояніемъ *самосохраненія* реальностей при ихъ противоположеніи. Такимъ образомъ Гербартъ, выводя понятіе С., отбрасываетъ и атрибуты, и модусы, какъ видимость, несогласную съ истинною природою сущаго. Если Канту можно поставить въ упрекъ, что онъ, при выводѣ понятія С., не воспользовался, какъ должно, понятіемъ бытія, то Гербарта можно упрекнуть въ томъ, что онъ въ основаніе этого вывода положилъ понятіе бытія, произвольно и одно-сторонне опредѣляемое. Откуда взялось то совершенно простое положеніе, въ угоду которому мы должны измѣнять опытный понятіи? Въ существѣ дѣла то, что Гербартъ называетъ *бытіемъ*, есть не что иное, какъ формально-логическій законъ тождества, понимаемый имъ какъ безусловное устраненіе всякаго многообразія и измѣненія. Но если понятіе бытія есть, какъ не отрицаетъ и Гербартъ, нѣкоторая *мысль*, то этому понятію, какъ всякой мысли, свойственъ характеръ *оцѣнствія*, исключяющій ту оцѣненность и неподвижность, какую въ немъ предполагаетъ Гербартъ. Выводъ С. изъ *бытія* оказывается, поэтому, *движеніемъ* мысли отъ бытія къ С., т. е. именно тѣмъ, что Гербартомъ заранѣе признается за невозможное, такъ какъ въ его бытіи низкаго движенія нѣтъ. Въ этомъ пунктѣ состоитъ коренное различіе между Гербартомъ и Гегелемъ. Гегель полагаетъ въ *начало* своей системы бытіе, какъ наиболѣе отвлеченную мысль, изъ которой въ такой мѣрѣ удалено всякое содержаніе, что въ ней исчезаетъ различіе мыслящаго и мыслимаго, и субъектъ совершенно отождествляется съ объектомъ. Движеніе самой мысли эту первоначальную пустоту наполняетъ содержаніемъ, результатомъ чего является развитіе

системы категорій, изъ которыхъ каждая включаетъ въ себя предыдущія категоріи, какъ свои частныя, превзойденныя и вмѣстѣ съ тѣмъ сохраняющіяся въ ней опредѣленія. Чтобы достигнуть понятія С., мышленіе отъ непосредственности бытія должно возвыситься до *сущности*, какъ до основанія (Hintergrund) бытія, обуславливающаго истинный смыслъ послѣдняго. Сущность мыслится, во-первыхъ, какъ таковая, въ своихъ собственныхъ опредѣленіяхъ; во-вторыхъ, какъ обнаруживающая себя въ *явленіи*; въ-третьихъ, какъ единое со своими явленіями, т. е. какъ *дѣйствительность*. Въ области дѣйствительности имѣетъ мѣсто и отношеніе *субстанціальности*. С. есть бытіе, имѣющее въ себѣ самомъ абсолютную необходимость (das ist, weil es ist). Но эта необходимость есть необходимость *дѣйствительности*, т. е. не нѣкотораго отвлеченнаго пустаго единства, а *полноты чьего-то*. С. предполагаетъ *акциденты* и ихъ *силы*, т. е. въ ней совершается изъ нея же съ необходимостью исходящій процессъ. Она есть *сила*, дѣйствующая въ своихъ акцидентахъ, которые сами по себѣ, какъ такыя, силы не имѣютъ. Замѣчательно, что въ этомъ изложеніи понятія С. Гегель исключаетъ *аттрибуты*, такъ какъ ихъ понятіе нарушаетъ полную чѣстность С. Атрибуты имѣетъ у него мѣсто при разсмотрѣніи болѣе отвлеченнаго, чѣмъ С., понятія *абсолютнаго*. Оставляя въ сторонѣ вопросъ о правильности отождествленія совершенно отвлеченной, пустой мысли съ бытіемъ, укажемъ лишь на тѣ возраженія, которыя были дѣлаемы Гегелею касательно вывода категорій *изъ* принимаемаго имъ начала. Было справедливо замечено, что то движеніе отъ категорій къ категоріи, которое Гегель приписываетъ чистой мысли, вносится въ мышленіе данными опыта, и что, поэтому, на систему гегелевыхъ категорій правильнѣе смотрѣть какъ на обзоръ опытныхъ понятій, расположенныхъ по ихъ возрастающей содержательности. Но и при этомъ остается сомнительнымъ, возможно-ли расположить понятія по такому основанію въ одинъ *линейный* рядъ. Специально въ примѣненіи къ понятію С. это сомнѣніе подкрѣпляется еще однимъ соображеніемъ: усвоивъ С. то мѣсто въ системѣ, какое назначено Гегелемъ, мы должны-бы были мыслить въ ней гораздо болѣе богатое содержаніе, чѣмъ вносимое въ нее самими Гегелемъ (ибо, какъ указано выше, всякая послѣдующая категорія включаетъ въ себя предыдущія). Поэтому, по самому смыслу понятія С., его надлежало-бы привести въ болѣе близкое соотношеніе къ понятію бытія; но тогда стройность гегелевой системы была бы нарушена.—Послѣ распаденія гегелевой школы значительное распространеніе въ Германіи, кромѣ ученій Гербарта и Шопенгауэра, имѣло ученіе Гартмана, представляющее собою попытку синтеза ученій Гегеля и Шопенгауэра. По мнѣнію Гартмана, понятіе С. имѣетъ первоестественное метафизическое значеніе, и притомъ, при сохраненіи точнаго смысла этого понятія — *только* метафизическое, такъ какъ С., предполагаемая существующими въ мірѣ явленіями (матерія и думъ), суть

не С., а продукты дѣятельностей. Въ метафизическомъ смыслѣ С. есть *чистый субъектъ* дѣятельности, сверхпристрастный, сверхвременный, безсознательный, вседѣйный (не только по внутреннему своему составу, но и по числу); онъ реализуется въ многообразной дѣятельности (модусахъ); атрибуты его суть *умъ и воля*, и въ совокупности съ этими атрибутами С. именуется у Гартмана *сущностью*. Изъ изложеннаго видно, что положительная часть критической философіи Канта—*выводъ* категоріи С.—покуда болѣе намѣчена, чѣмъ исполнена. Должно полагать, что дѣйствительное исполненіе этой задачи можетъ послѣдовать тогда, когда будетъ точно и несомнѣнно опредѣлено положеніе въ мысли, а сдѣлательно, и гносеологическое и онтологическое значеніе понятія бытія. Въ древности Аристотель *обосновалъ* ученіе о С. черезъ рассмотрѣніе различныхъ значеній, содѣявшихся въ его время съ терминомъ «бытіе»; настоящее время также ждетъ своего Аристотеля для прознесенія суда надъ различными рѣшеніями вопроса уже не о смыслѣ термина бытія, а о генезисѣ самаго его понятія.

Н. Дельбювскій.

Субституція—завѣщательное распоряженіе, по которому рядомъ съ главнымъ назначеннымъ наследникомъ устанавливается другой, его *замѣститель* (Ergsazzerbe), на случай смерти, нежелающаго вступить въ наследство, недѣйствительности назначенія, недостойности наследника и т. д. Такое распоряженіе, не вызывающее столкновения правъ назначеннаго и подназначеннаго лица, допускается всѣми законодательствами и, въ силу своей обычности, получило въ римскомъ правѣ названіе *С. вульгарной*. Завѣщатель можетъ установить эту С. или на одинъ изъ указанныхъ выше случаевъ, или вообще на случай невозможности перехода наследства къ главному наследнику; можетъ назначить нѣсколькихъ субститутовъ для замѣны одного другимъ, въ случаѣ невозможности принять наследство для подназначенныхъ раньше—или, на оборотъ, назначить одного субститута къ нѣсколькимъ наследникамъ; можетъ нѣсколькихъ наследниковъ сдѣлать взаимно субститутами одинъ другого. Въ послѣднемъ случаѣ, при сомнѣніи, каждый изъ сонаследниковъ является субститутомъ отпавшаго примѣнительно къ размѣру собственной доли наследства. Право на наследство для всѣхъ вообще субститутовъ отрывается только въ томъ случаѣ, если они переживутъ какъ завѣщателя, такъ и то обстоятельство, вслѣдствіе котораго отпадаетъ главный наследникъ. Смерть перваго субститута раньше смерти завѣщателя не устраняетъ правъ втораго и т. д. При толкованіи неясностей въ словахъ завѣщателя относительно С. законъ вообще склоненъ къ презумпціи въ пользу субститутовъ. Права субститута пользуются преимуществомъ передъ правами приращенія (XXV, 243). Рядомъ съ вульгарной С. римское право допускало еще такъ назыв. *С. пупиллярную и квази-пупиллярную*. Въ первой отецъ, назначившій въ завѣщаніи наследникомъ своего сына, могъ назначить субститута къ сыну на

случай его смерти, хотя и послѣ завѣщателя, но до совершеннолѣтія; во второй восходящій родственникъ назначалъ субститута къ своему нисходящему, получавшему обязательную часть наследства и внашему въ душевное разстройство, на случай, если онъ умретъ до излѣченія отъ болѣзни. Эти два вида С., сохранившіеся, съ ограниченіями, въ нѣкоторыхъ партикулярныхъ правахъ Германіи (см. также § 2149 прѣб. кодекса), устранены новыми германскимъ уложеніемъ, какъ не соответствующіе современнымъ отношеніямъ родителей и дѣтей и излишніе въ качествѣ охраны интересовъ дѣтей, въ виду реформированныхъ уложеніемъ постановленій относительно такъ назыв. *С. фидеикомиссарной*. Подъ послѣдней разумѣютъ завѣщательное распоряженіе, которымъ назначается послѣдовательный рядъ наследниковъ, имѣющихъ вступить въ наследство одинъ послѣ другого, т. е. послѣ смерти предыдущаго или оставленія имъ наследственного владѣнія. Общегерманское уложеніе называетъ фидеикомиссарнаго субститута послѣдующимъ или подставнымъ наследникомъ (Nacherbe), въ отличіе отъ другихъ субститутовъ или наследниковъ-замѣстителей (Ergsazzerbe). Получивъ свою первоначальную юридическую структуру въ Римѣ (см. Фидеикомиссъ), фидеикомиссарная С. сдѣлалась очень распространенною, начиная съ срединнхъ вѣковъ, въ Зап. Европѣ, гдѣ ею стали пользоваться главнымъ образомъ въ интересахъ сохраненія семейнаго имущества въ родѣ, изъ поколѣнія въ поколѣніе; изъ нея возникли такъ наз. *заповѣдныя имѣнія* (XIII, 35). *Соверенное право* относится отрицательно къ фидеикомиссарной С., въ виду несоотвѣстності стѣсненій, налагаемыхъ ею на наследниковъ, съ господствомъ свободной собственности. Въ настоящее время юристами и экономистами отрицается самое право лица предупредѣлять, послѣ своей смерти, дальнѣйшій ходъ имущественнаго обладанія. То, что было целесообразно при жизни наследодателя и окружающихъ его условіяхъ, можетъ сдѣлаться вреднымъ черезъ 50 лѣтъ—а такъ какъ общественная жизнь не можетъ терпѣть застою, то дозволеніе фидеикомиссарной С. создавало-бы лишь нежелающія затрудненія при дальнѣйшемъ развитіи имущественнаго обладанія и оборота. Исторія примѣненія фидеикомиссарной С. указываетъ также на рядъ злоупотребленій, связавшихся съ нею, особенно по отношенію къ кредиторамъ. На этихъ основаніяхъ французское законодательство рано вступило въ борьбу съ распространеніемъ фиделком. С. (законы 1560 и 1566 гг.), но окончательно оно устранена только декретомъ 14 ноября 1792 г., провозгласившимъ полное господство свободной собственности. Въ дѣйствующемъ французск. правѣ сдѣланы только два исключенія въ пользу начала фидеикомиссарнаго преемства: 1) родители могутъ предоставить свое имущество, которымъ они въ правѣ распорядиться свободно, одному изъ своихъ дѣтей или нѣсколькимъ, съ обязательствомъ наследника сохранить это имущество для своихъ дѣтей, уже родившихся или

имѣющихъ родиться, т. е. не даѣе внуковъ завѣщавша (ст. 1048); 2) бездѣтныя могутъ предоставлять свое имущество одному или нѣсколькимъ своимъ братьямъ и сестрамъ, съ обязанностью передать его ихъ дѣтямъ, уже родившимся или имѣющимся родиться, но не дальше первой степени родства, считая отъ этихъ братьевъ и сестеръ (ст. 1049). Въ Германіи, при распространенности института завѣщательныхъ имѣній и удержанія многими партикулярными законодательствами остатковъ старыхъ формъ обладанія, а также вслѣдствіе господства римскаго права, фидеикоммиссарная С. не была отиѣнена формально ни въ одномъ законодательствѣ, хотя во многихъ была ограничена и въ бытовомъ приложеніи сильно сократилась. Ее допускаетъ и новое общегерманское уложеніе (ст. 2109), но съ слѣдующимъ существеннымъ ограниченіемъ: подназначеніе наследника становится недѣйствительнымъ *по истеченіи 30 лѣтъ* со времени открытія наследства, если оно за это время не открылось для подназначеннаго, за исключеніемъ двухъ случаевъ: 1) если наследникъ подназначенъ на случай наступленія опредѣленнаго событія въ лицѣ прямого наследника или подназначеннаго, и если тотъ, въ чьемъ лицѣ должно наступить событіе, находится въ живыхъ при открытіи наследства, и 2) если братъ или сестра подназначены наследниками къ прямому наследнику или къ подназначенному на случай, если у нихъ родится братъ или сестра. Назначеніе нѣсколькихъ субститутовъ совершенно исключено. И въ Германіи, такимъ образомъ, фидеикоммиссарная С. имѣетъ силу не даѣе двухъ поколѣній. Въ видахъ устранинія неудобствъ и злоупотребленій, связанныхъ съ С., германское уложеніе выдѣлываетъ, въ нѣкоторыхъ отношеніяхъ, и конструкцію фидеикоммиссарнаго обладанія. Обыкновенно прямого наследника, обязаннаго передать наследство послѣ своей смерти или наступленія условія субституту, по составу своихъ правъ, въ сущности, ничѣмъ не отличается отъ пользователѣя (см. Пользователѣя) — хозяйна на отчетѣ, связаннаго въ пользованіи и распорядженіи. Такое положеніе наследника крайне стѣснительно въ виду различнаго состава объектовъ обладанія, не допускающаго одинаковаго юридическаго къ нимъ отношенія, а кредиторы стѣснены въ способахъ взысканія долговъ, что и даѣтъ поводъ дѣйствовать во вредъ ихъ интересамъ. Новая конструкція разматриваетъ главнаго наследника какъ обыкновеннаго правопреемника наследодателя, подчиняя его по отношенію къ пріобрѣтенію наследства всѣмъ правиламъ, дѣйствующимъ относительно другихъ наследниковъ, и предоставляя ему право распорядженія въ интересахъ кредиторовъ. Имущество, затѣмъ, дѣлится на группы, изъ коихъ нѣкоторыя подлежатъ особому регулированію въ смыслѣ расширенія правъ наследника по распоряженію или. Интересы субституціи охранены спеціальными предписаніями, устанавлиющими границы свободы распоряженія наследника. Проведеніе такой конструкціи въ жизнь очень трудно и законодательная регламентація ея очень детальна (ст. 2100 —

2146). *Русское право* не знаетъ спеціальныхъ постановленій о вулгарной С., но она безпрепятственно допускается въ завѣщаніяхъ на основаніи общаго правила, дозволяющаго завѣщателю включить въ завѣщаніе всякаго рода условія, законамъ не противныя. Супиллярная и квази-пупиллярная С. не допускаются, какъ распорядженія за другого. Фидеикоммиссарная С. дозволена лишь въ видѣ назначенія двухъ наследниковъ: одного, непосредственнаго преемника — въ качествѣ временнаго владѣльца, другого, субституца — въ качествѣ поилоправнаго собственника (ст. 1011). Этими опредѣляется и составъ правъ преемника, какъ пользователѣя. Назначеніе послѣдовательныхъ наследниковъ на нѣсколько поколѣній запрещено Высочайшимъ указомъ 10 ноября 1839 г., помѣщеннымъ въ примѣчаніи къ ст. 1011. Ср. Dernburg, «Pandecten» (III); Baudry-Lacantinerie, «Précis de droit civil» (II); Побѣдоносцевъ, «Курсъ гр. права» (II, § 53 и 64). В. Н.

Субституція (техн.) — см. Сахарное производство.

Субстратъ. — Словомъ «С.» (substratum) принято-переводить греч. терминъ *ὄγκοειμενόν* (основа). Терминъ этотъ употребляется и Аристотелемъ, но значеніе самостоятельной категоріи онъ получая у стоиковъ, выражая собою тотъ неопредѣленный, безчужденный, вполне отвлеченный и пустой субъектъ, который предполагается всякимъ предикатомъ и логически предшествуетъ ему. С. стоиковъ есть то же, что *матерія*, не въ смыслѣ вещества, но въ смыслѣ не имѣющей еще въ себѣ никакой опредѣленности подкладки всего существующаго. Вслѣдствіи, а также и въ настоящее время, слово С. употреблялось и употребляется нерѣдко какъ синонимъ *субстанціи*; но степень отвлеченности, соединяемая съ терминомъ «С.», болѣею частью превосходитъ степень отвлеченности, соединяемую съ терминомъ «субстанція». Субстанція (см.) принадлежитъ *единство и постоянство*: она есть *это сущее*, служащее устойчивымъ для разсудка субъектомъ своихъ предикатовъ. Восходя до субстрата, мы уничтожаемъ единство и постоянство и обращаемъ субъектъ въ голый, ничего не означающій *я*, могущій, правда, имѣть условное значеніе для сужденія, но не сопряженный съ предположеніемъ чего-либо дѣйствительнаго. Поэтому, отождествленіе С. и субстанціи выражаетъ собою обыкновенно тенденцію обнаружитъ отрицательный и пустой характеръ втораго изъ этихъ понятій, какъ такового, и тѣмъ самымъ уменьшать его собственную философскую цѣнность. Есть, однако, примѣры употребленія термина «С.» просто въ его этимологическомъ значеніи *основы* или *подкладки*, безъ приписыванія ему понятія полной отвлеченности; такъ напр., Кантъ въ этомъ смыслѣ прилагаетъ терминъ «С.» ко времени, какъ къ основѣ всякой смѣны явленій.

Су-бхадра (санскр. su-bhadra = превосходная) — въ индійской позднѣйшей мифологіи (въ эпосѣ, напр.) дочь Васудеви, сестра Кришны и жена Арджуны. Старшій братъ ея, Баларама, хотѣлъ выдать ее за Дурьюо-

длану, но Арджуна похитилъ ее изъ Двараки, по внушенію Кришны, и Баларама принужденъ былъ примириться съ ея бракомъ, плодомъ котораго явился Абхима́ню, одинъ изъ героевъ Магабхараты. Она является сестрой Кришны именно въ его превращеніи въ образъ Джаганнатха (см.). По преданію, между ней и Кришной-Джаганнатхомъ существовала кровосмислительная связь. Когда колесница Джаганнатха вывозится въ торжественной процессіи (X, 515), то идолы С. и Баларама сопровождаютъ его изображение, при чемъ близость Джаганнатха и С. вызываетъ брань и упреки въ толпѣ, окружающей процессію.

С. Б—ч.

Субъ (лат. *subd*)—предлогъ, приставляемый къ разнымъ словамъ музыкальной терминологіи. *С.-доминантъ* — четвертая ступень гаммы, послѣдняя нота перваго тетрахорда диатонической гаммы, *Subsemitonium mod*—полуинтервалъ подъ тоновой, напр. *si-do*—въ которомъ *si* является вводнымъ тономъ въ гаммѣ *do*. *С.-басъ*—въ органѣ нижнія ноты педали.

СубЪективизмъ (въ социальныхъ наукахъ). — Однимъ изъ основныхъ требований научности (XX, 692) является объективизмъ (XXI, 636), въ смыслѣ стремленія основывать свои сужденія исключительно на фактахъ, руководствуясь при этомъ однимъ общеобязательными законами логики. Предвзятимъ мѣнѣямъ и пристрастіямъ, искажающимъ фактическую истину и не считающимся съ логическими изъ объективныхъ данныхъ выводами, въ наукѣ не должно быть мѣста. Между тѣмъ, въ социальныхъ наукахъ это основное требованіе научности очень часто нарушается подъ вліяніемъ традицій и предубѣжденій, пристрастій и интересовъ, господствующихъ въ отдѣльныхъ націяхъ, вѣроисповѣданіяхъ, государствахъ, сословіяхъ, классахъ, равно какъ политическихъ партіяхъ или даже научныхъ и философскихъ направленіяхъ, когда ученые, сознательно — въ худшемъ случаѣ, бессознательно—въ лучшемъ, искажаютъ фактическую истину и извращаютъ логическіе приемы мысли. Такой С., который ничуть не лучше чисто личнаго произвола, не можетъ считаться законнымъ явленіемъ въ наукѣ. Въ этомъ отношеніи идеаломъ научности для социальныхъ наукъ является естествознаніе, поскольку его теоретическіе вопросы далеки отъ всякихъ національных, классовыхъ и партійныхъ (въ политическомъ смыслѣ) злобъ днѣ. Въ стремленіи сообщить общественнѣйшую характеръ объективизма естественныхъ наукъ нѣкоторые ученые стали отрицать за социальными науками право оцѣнивать историческіе факты и обществ. явленія даже съ этической точки зрѣнія, подводя ее подъ одну категорію съ національными, вѣроисповѣдными и тому под. пристрастіями. При этомъ забываясь, однако, что безпристрастіе есть требованіе не только истинно научнаго, но и дѣйствительно этического отношенія къ явленіямъ социальной жизни, которое должно въ одно и то же время быть и научнымъ, и справедливымъ, т. е. соответствовать одинаково и фактической правдѣ, и этическому идеалу. Не-

законный С. пристрастій и предубѣжденій одинаково и ненаученъ, и неэтиченъ, такъ что въ требованіи его устраненія наука и этика вполне солидарны, и между обѣими не можетъ быть конфликта. Объективизмъ естествознанія въ наукахъ социальныхъ былъ бы равносильнъ не безпристрастію, а полному отсутствію живаго интереса къ человѣческой личности. Нѣкоторые поклонники полнаго объективизма въ общественныхъ наукахъ пошли еще далѣе, объявивъ единственнымъ объектомъ науки внѣшнюю сторону социальной жизни, т. е. общественныя отношенія и учрежденія, устраняя ея внутреннюю, психическую сторону, какъ часто субъективную. Въ настоящее время, однако, даже среди представителей самыхъ «материалистическихъ» направленій все болѣе и болѣе утверждается мысль о психической природѣ социальныхъ явленій. — Взаимныя отношенія С. и объективизма въ социальныхъ наукахъ порождали въ научной литературѣ не мало недоразумѣній и споровъ. Нигдѣ, быть можетъ, вопросъ этотъ не дѣлался предметомъ такой горячей полемики, какъ въ Россіи. Въ семидесятыхъ годахъ у насъ заговорили о русской социологической школѣ, отличительнымъ признакомъ которой былъ признанъ ея С., а когда въ девяностыхъ гг. стало развиваться направленіе экономическаго материализма, то представители его прежде всего напали именно на «субъективную социологію» семидесятыхъ годовъ (см. XXVIII, 838 и XXXI, 81). Первые защитники социологическаго С. (П. Л. Лавровъ и Н. К. Михайловскій) внесли въ социологію терминъ «субъективнаго метода», обязанный своимъ происхожденіемъ Конту, во второй періодъ его дѣятельности (XVI, 127), но понятій въ совершенно иномъ смыслѣ русскими социологами. Основная черта русскаго С.—не подчиненіе наблюденія воображенію, какъ у Конта, а внесеніе въ социологію социально-этического идеализма, въ смыслѣ установленія извѣстнаго мѣрила для оцѣнки общественныхъ состояній и перемѣтъ (см. Лавровъ-Митровъ, «Задачи позитивизма» въ «Соврем. Обзорннн» за 1868 г., «Историческія письма» и др.; Михайловскій, «Что такое прогрессъ?», «Теорія Дарвина и общественная наука» и др.). Противъ понятія субъективнаго метода съ самаго начала вооружился С. Н. Южаковъ, въ общемъ придерживавшійся социально-этического С. Лаврова и Михайловскаго (статья въ «Знаніи», перепечатанная въ «Социальныхъ этюдахъ», 1891). Отрицая въ социологіи необходимость и научность особаго метода, который былъ бы чѣмъ-то инымъ сравнительно съ методомъ естествознанія, онъ призналъ вполне правильнымъ субъективизмъ въ смыслѣ точки зрѣнія или отношенія къ предмету. Тотъ же взглядъ проводится въ разныхъ книгахъ и статьяхъ Н. Карѣва («О субъективизмѣ въ социологіи» въ «Историко-философскихъ и социологическихъ этюдахъ», «Основные вопросы философіи исторіи», «Всѣды о выработкѣ мросозерзанія», «Введеніе въ изученіе социологіи» и др.). Главными противниками социологическаго С. выступили прежде

всего П. Б. Струве («Критическія замѣтки къ вопросу объ экономическомъ развитіи Россіи», 1894) и Н. Бельзовъ («Къ вопросу о развитіи монастическаго взгляда на исторію», 1895), доказывавшіе безусловный объективизмъ своего социологическаго направленія — экономическаго материализма, хотя нѣмелкіе представители послѣдняго иногда прямо подчеркивали его классовой С. У названныхъ авторовъ еще нѣтъ систематическаго разсмотрѣнія вопроса, чѣмъ впервые съ точки зрѣнія экономическаго материализма занялся Н. Бердяевъ, въ книгѣ: «Субъективизмъ и индивидуализмъ въ общественной философіи» (1901). Вся эта книга направлена противъ Н. К. Михайловскаго, но въ сущности авторъ самъ признаетъ правильность социальнаго С., въ формѣ защищаемого имъ «господства классовой точки зрѣнія», и оправдываетъ критикуемаго писателя, когда онъ близко подходитъ къ этой точкѣ зрѣнія. П. Б. Струве, написавшій обширное предисловіе къ этой книгѣ, принципиально высказывается, наоборотъ, противъ разсматриванія существующаго, какъ такового, съ классовой точки зрѣнія, ибо и «интересы класса не суть критерій должнаго». Въ то же время, однако, и онъ признаетъ этической С. въ социологіи, чѣмъ устраняются прежнія заявленія экономическихъ материалистовъ объ исключительномъ объективизмѣ ихъ ученія. Такимъ образомъ въ самомъ лагерѣ первоначальныхъ противниковъ социологическаго С. замѣчается поворотъ къ внесенію въ социальныя науки этическаго элемента. Спорнымъ остается вопросъ о С. классоваго характера, едва-ли, однако, чѣмъ-либо отличающемся отъ С. національнаго, конфессиональнаго, партійнаго и тому под. См. Экономическій материализмъ и Этика. *И. Кареевъ.*

Субъективная социологія — см. Социологія и Субъективизмъ.

Субъективное право, въ противоположность объективному или юридическимъ нормамъ (см.), означаетъ право въ примѣненіи къ личности обладателя вытекающихъ изъ него правомочій и обязанностей (см. Отношеніе юридическое, XXIV, 432). Его определяютъ, какъ «область независимаго господства частной воли» (Савини), «отведенную личности объективнымъ правомъ область власти или господства воли» (Виндгейдъ), «юридически защищенный интересъ» (Герингъ), «долю участія личности въ жизненныхъ благахъ, достоящаяся ей въ общественной жизни» (Дернбургъ), «признанный и защищенный правомъ кругъ интересовъ и власти» (Регельсбергеръ), «совокупность правомочій и привязаній, принадлежащихъ личности на основаніи нормъ объективнаго права» (Вирингъ, Леманъ и др.), «власть, которая принадлежитъ личности надъ вещами и другими личностями», «господство воли одного лица надъ волей другого» (Унгеръ) и т. д. Эти опредѣленія различаются внутреннимъ, философскимъ смысломъ, вводимымъ въ понятія С. права, соответственно общимъ воззрѣніямъ на природу права (XXIV, 868) и въ отношеніи С. права къ объективному. Выставляя на

первый планъ моментъ воли, юристы подчеркиваютъ этимъ творческую роль послѣдней въ процессѣ правообразованія и, вмѣстѣ съ тѣмъ, какъ психологическую природу права, такъ и логическую, если не историческую приоритетъ С. права сравнительно съ объективнымъ. Поступки лица, направленные къ осуществленію предоставленныхъ ему правомочій, съ этой точки зрѣнія представляютъ собою не только пользование сообщеннымъ ему извѣт благомъ, но по преимуществу проявленіе его личной свободы и власти надъ внѣшнимъ міромъ, вытекающихъ изъ его положенія, какъ личности. С. право — не потому право лица, что оно сообщено ему объективнымъ правомъ; наоборотъ, послѣднее санкционируетъ лицу опредѣленную долю свободы и власти потому, что личности эта доля свободы принадлежитъ въ силу ея внутреннихъ свойствъ, и безъ признанія ея неммыслимо существованіе общества. Современное воззрѣніе отличается отъ точки зрѣнія *естественнаго права* (XXIV, 885) только тѣмъ, что не признаетъ неизмѣнныхъ и постоянныхъ С. правъ, а разсматриваетъ послѣднія какъ необходимую долю свободы лица при данномъ стрѣбѣ общественныхъ отношеній и высшее лицо, по крайней мѣрѣ, равновѣсное съ другими факторами и явленіями жизни, благо, но подлежащее ограниченію по однимъ лишь соображеніямъ целесообразности. Противоположная точка зрѣнія указываетъ на то, что въ человѣческомъ обществѣ права устанавливаются и охраняются не на основаніи отвлеченнаго представленія о достоинствѣ личности, а въ видахъ целесообразности, при данныхъ условіяхъ, распреденія между членами общества реальныхъ благъ, для производства которыхъ люди и соединяются въ общество. Борьба за право есть прежде всего борьба за жизненные блага; при установленіи права важно не то, какаѣ доля свободы предоставляется личности, въ какой мѣрѣ С. чувство ея удовлетворено, а то, какое количество жизненныхъ благъ получитъ личность, осуществляя свои правомочія или С. права. С. сторона дѣла безразлична для права: она отходитъ въ сферу нравствъ и быта. Процессъ правообразованія начинается съ господства частной воли и утвержденія С. правъ энергіей самой личности (Герингъ); но въ послѣдующей борьбѣ за право результаты ея, т. е. данное распреденіе С. правъ, обусловливаются не признаніемъ за лицомъ той или иной доли свободы въ силу его внутреннего управомочія, а фактическимъ преобладаніемъ однихъ участниковъ борьбы надъ другими. Мѣра С. права, такимъ образомъ, не въ личности, а въ принципахъ общественнаго распреденія благъ, и можетъ спуститься до полной отрицанія личности (въ рабствѣ и крѣпостничествѣ). И формально, при опредѣленіи С. правъ въ каждомъ данномъ случаѣ, мы обращаемся прежде всего не къ анализу свойствъ человѣческаго духа, а къ такъ наз. *источникамъ права* (см.). Т. е. общественному проявленію правъ въ обычай и законъ. Въ современномъ правовомъ государствѣ, гдѣ законъ стремится охватить общими нормами

въ проявленіи человѣческой жизни и сообщить личности правовую мощь и въ тѣхъ сферахъ, которыя до сихъ поръ оставались свободными отъ государственнаго вѣшателства,—преобладаніе объективнаго права надъ С. выражается особенно ясно. При дальнѣйшемъ ростѣ населенія и обостряющейся борьбы за существованіе распредѣленіе жизненныхъ благъ по внутреннему уполномочию субъектовъ будетъ, конечно, встрѣчать все большія препятствія. Весьма трудно, впрочемъ, провести рѣзкую разницу въ мнѣніяхъ объ отношеніи С. права къ объективному у писателей обихъ школь, идеалистической и реалистической. Значеніе объективнаго права при установленіи С. признають огромное большинство идеалистовъ; нѣкоторые изъ нихъ утверждаютъ и логическій приоритетъ объективнаго права (Тонъ). Наоборотъ, нѣкоторые писатели, дающіе реалистическое опредѣленіе С. права, указываютъ на приоритетъ С. права.

Въ составъ С. права различаютъ (помимо элементовъ, указанныхъ въ ст. Отношеніе юридической, XXIV, 439) субъектъ и объектъ права. Подъ субъектомъ права разумѣютъ непосредственнаго носителя права, *представителя* защищаемаго имъ интереса или блага, но не непременно его *распорядителя*: малолѣтній есть субъектъ имуществаго права, но распорядителемъ послѣдняго является опекунъ. Права существуютъ для разграниченія интересовъ людей, живущихъ въ обществѣ. Субъектомъ права является, поэтому, прежде всего человекъ, членъ даннаго гражданскаго общества. Чтобы быть носителемъ правъ, человекъ долженъ обладать опредѣленными качествами (см. Физическое лицо). Блага, охраняемыя правомъ, и правомочія для ихъ защиты могутъ быть расширены въ индивидуальное обладаніе человѣка, но могутъ быть и достояніемъ совокупности лицъ, пользующихся и защищающихъ ихъ *совмѣстно*. Въ качествѣ субъекта правъ выступаетъ тогда *лицо юридическое* (см.). Нѣкоторые юристы говорятъ о «С. правахъ безъ субъекта» для обозначенія комплекса фактовъ и отношеній, съ которыми законъ связываетъ юридическую защиту, но которыя въ данный моментъ не имѣютъ представителя и распорядителя. Такимъ безсубъектнымъ правомъ является наследство послѣ смерти наследодателя до принятія его наследникомъ (hereditas jansen). Эта конструкция является продуктомъ уже не философскаго, а технико-юридическаго воззрѣнія на природу С. права. Подъ *объектомъ С. права* разумѣютъ обыкновенно тѣ предметы, на которые непосредственно воздѣйствуетъ воля личности и простирается власть, сообщенная ей нормами. Согласно съ этимъ, различаютъ и различныя *виды С. права*: 1) *права на собственную личность*, выражающіяся въ правѣ воздѣйствія на свое тѣло и самоопредѣленіе во вѣкъ, по отношенію же къ другимъ лицамъ—въ притязаніи на защиту неприкосновенности жизни, чести, здоровья и т. д.; 2) *права вещныя* (см. Вещное право), сообщающія личности возможность непосредственнаго воздѣйствія на вещь, служащую объек-

томъ обладанія; 3) *права личныя* (см. Личное право); объектомъ ихъ служатъ, какъ обыкновенно выражаются, воли другой личности, воздѣйствія на которую субъектъ права достигаетъ обладанія вещью (обязательственное право) или подчиненія самой личности (семейныя права). Если охрана объекта С. права идетъ до возможности возвращать этотъ объектъ отовсюду, въ чѣм-бы руки и какимъ-бы то ни было способомъ онъ ни перешелъ, то говорятъ объ *абсолютныхъ С. правахъ*, обозначенными лицами по отношенію къ которымъ являются всѣ члены общества. Если воздѣйствіе на объектъ связано съ притязаніемъ только по отношенію къ опредѣленному субъекту и по выходѣ его изъ-подъ власти послѣдняго прекращается, то говорятъ о *С. правахъ относительныхъ*. Права на собственную личность, вещныя, семейныя и авторскія считаются абсолютными правами, обязательственными—относительными. Въ современномъ правѣ различіе между абсолютными и относительными, особенно между вещными, семейными и обязательственными, замѣтно стирается (см. Власть въ сферѣ гражданскаго права). Ср. Windscheid, «Lehrb. der Pand.» (I, § 37, 8 изд., 1900); Dernburg, «Pandecten» (I); Gierke, «Deutsches Privatrecht» (1895); Ihoring, «Geist des röm. Rechts» (III); Thon, «Rechtsnorm und subjective Recht» (1878); Bierling, «Die Principienlehre»; Regelsberger, «Pandecten» (I, русск. пер. «Общее ученіе о правѣ», М., 1897); Гамбаровъ, «Право въ его основныхъ моментахъ», въ «Сборникѣ общихъ юрид. знаній» (СПб., 1899). В. Нецкаевъ.

Субъективный методъ—см. Субъективизмъ.

Субъектъ.—Слово С. имѣетъ одно значеніе въ логикѣ, другое — въ психологіи. Въ логикѣ С. называется подлежащее сужденія, т. е. предметъ, о которомъ что-либо говорится или мыслится—другими словами, нѣкоторый объектъ мысли. Въ психологіи, наоборотъ, С. всегда противопоставляется объекту. Подъ С. психологія разумѣетъ активное самосознающее-начало душевной жизни, которое противопоставляетъ себя вѣчному міру своимъ собственнымъ состояніямъ, разсматривая ихъ какъ объектъ. Изъ этихъ двухъ употребленій первое является болѣе раннимъ, второе—болѣе распространеннымъ въ наше время (см. Eucken, «Geschichte der philosophischen Terminologie», Лц., 1879, стр. 203—204). Ученіе психологіи о С. душевной жизни очень запутано. Главная причина этого заключается въ томъ, что психологія не проводитъ должнаго разграниченія между *природою* С. и его *самознаніемъ*. Природа С. открывается изъ разсмотрѣнія общаго характера душевной жизни, какъ жизни сознанія. Жизнь сознанія, взятая въ цѣломъ, имѣетъ три специфическихъ особенности. 1) Наше ясное сознаніе узко: въ одинъ моментъ времени мы можемъ созерцать только одинъ предметъ. Это не значитъ, что предметъ созерцанія долженъ быть простъ или что впечатлѣнія не могутъ доходить до сознанія иначе, какъ только по одному зарывъ. Такое мнѣніе нѣкогда существовало въ психологіи, но потомъ было оставлено. Экспери-

ментально-психологическія изслѣдованія новаго времени показали, что мы можемъ сразу сознавать нѣсколько впечатлѣній: для этого нужно только, чтобы различныя впечатлѣнія были объединены въ какомъ-либо отношеніи и представляли собою одинъ предметъ созерцанія. Наши созерцанія исходятъ изъ единого начала, которое, какъ единое, въ одинъ моментъ времени можетъ вмѣстѣ дѣло только съ однимъ предметомъ. Но что это за начало? Нужно ли считать его простымъ явленіемъ, которое смѣняется съ каждымъ новымъ предметомъ созерцанія? Или нужно видѣть въ немъ реальную основу всей душевной жизни? Отвѣтомъ на этотъ вопросъ служатъ другая особенность нашего сознанія. 2) Жизнь нашего сознанія течетъ безъ скачковъ и перерывовъ. Въ ней нѣтъ ни одного явленія, которое возникало-бы ex abrupto или стояло бы особнякомъ. Новая явленія развиваются на почвѣ предшествующихъ и какъ-бы подводятъ имъ итогъ; новыя впечатлѣнія сознаются всегда въ связи съ предыдущими предметомъ созерцанія и имъ опредѣляются. Поэтому созерцаемая нами въ предметахъ качества и количества всегда бываютъ относительны, а самыя предметы созерцанія, послѣдовательно проходящіе предъ нами, образуютъ собою одно непрерывное цѣлое, какъ-бы одинъ объектъ. Этотъ объектъ, однажды поставленный нами въ созерцаніи, не снимается никогда: онъ принимается только различныя формы, постепенно дѣлаясь изъ неопредѣленнаго и простого все болѣе раздѣльнымъ и сложнымъ. Созерцаніе его не прекращается, нужно думать, и во время сна: оно переходитъ лишь изъ яснаго въ темное. Этимъ объясняется, почему пробужденіе служитъ не началомъ новой жизни сознанія, а естественнымъ продолженіемъ прежней. Но если всѣ предметы созерцанія, съ которыми мы имѣемъ дѣло втеченіи своей жизни, образуютъ собою одно непрерывное цѣлое, то и всѣ акты созерцанія отъ начала до конца нашей жизни служатъ проявленіемъ единого начала, лежащаго въ основѣ всей душевной жизни. 3) Последнюю особенность сознанія составлять его произвольность. Чѣмъ больше человекъ развивается, тѣмъ сложнѣе дѣлаются предметы его созерцанія, тѣмъ болѣе подробностей онъ можетъ сразу объять своимъ сознаніемъ. Но, вслѣдствіе ясности сознанія, количество одновременно созерцаемыхъ подробностей обратно пропорціонально степени ясности ихъ сознанія. Вслѣдствіе этого параллельно съ развитіемъ человека должно было бы происходить, повидимому, постепенное потемнѣніе сознанія. Въ действительности, однако, этого не бываетъ. Чтобы лучше разсмотрѣть какой-либо предметъ, человекъ по произволу служиваетъ сферу своего созерцанія. Такое служиваніе извѣстно подъ названіемъ вниманія. Не всякое вниманіе сопровождается сознательнымъ усиліемъ воли. На этомъ основаніи принято говорить о произвольномъ вниманіи, въ отличіе отъ произвольнаго. Если, однако, присмотрѣться къ условіямъ такъ называемаго произвольнаго вниманія, то его произвольный характеръ сдѣлается яснымъ.

Непроизвольное вниманіе привлекается предметами, которые: а) отвѣчаютъ преобладающимъ въ насъ интересамъ, б) имѣютъ связь съ волнующими насъ чувствованіями или в) легче всего могутъ быть усвоены. Последнее бываетъ, когда предметы, подлежащіе усвоенію, уже знакомы или когда ихъ дѣйствіе сильно или продолжительно. Всѣ эти условія однородны: интересы и чувствованія указываютъ на запросы воли; къ естественнымъ потребностямъ воли относятся и легкость изученія. Воля и ея запросы составляютъ, слѣдовательно, послѣдную основу не только произвольнаго, но и непроизвольнаго вниманія. Но отъ вниманія зависитъ направленіе нашей сознательной жизни. Слѣдовательно, наша сознательная жизнь опредѣляется въ своемъ теченіи не внѣшними факторами, которые ее возбуждаютъ, а нашими внутренними потребностями, запросами и цѣлями. И значитъ, реальная основа или субъектъ душевной жизни есть начало самопроизвольное, развивающее дѣятельность для удовлетворенія своихъ потребностей.

Познаетъ себя субъектъ черезъ свои обнаруженія, сознаваемые непосредственно. Всякое наше познание заключаетъ въ себѣ двѣ стороны, являясь актомъ сознанія и самосознанія. Какъ актъ сознанія, оно даетъ намъ знать, съ чѣмъ мы имѣемъ дѣло, какой предметъ мы созерцаемъ предъ собою — столъ, стулъ, чернильницу, перо или что другое. Какъ актъ самосознанія, оно говоритъ намъ, что, видя, напр., столъ, мы спокойно созерцаемъ, а не находимся въ состояніи вознеженія или желанія. Эти двѣ стороны даны бываютъ всюду, хотя вслѣдствіе ясности сознанія иногда не сознаются съ одинаковою ясностью. Иногда болѣе ясно сознается предметъ, иногда — актъ созерцанія, смотря потому, на что бываетъ обращено наше вниманіе. Познаніе свое мы начинаемъ не съ себя самихъ, а съ внѣшняго міра, съ окружающихъ тѣлъ; поэтому и свои обнаруженія душевныя первоначально мы познаемъ не въ чистомъ видѣ, а въ связи съ тѣлесными явленіями. Изучая тѣла, мы выделяемъ изъ нихъ одно, нераздѣльно связанное съ нами. Мы замѣчаемъ, что это тѣло является въ своемъ родѣ единственнымъ. Въ отличіе отъ другихъ тѣлъ, оно не покидаетъ насъ никогда. Прикосновеніе къ нему чего-либо посторонняго мы не только видимъ, но и испытываемъ. Перемены его являются въ нашей жизни событіями, приятно или неприятно волнующими наше существо. Черезъ него мы исполняемъ свои хотѣнія; хотимъ мы что-нибудь приблизить къ себѣ — приближаемъ къ нему, хотимъ удалить отъ себя — удаляемъ отъ него. Въ результатъ у насъ складается убѣжденіе, что тѣло это и мы составляемъ одно, что его состоянію — наши состоянія, его движенія — наши дѣянія. На этой ступени самопознанія мы отождествляемъ заботы о себѣ съ заботами о своемъ тѣлѣ. Мало по малу у насъ развивается способность отвлеченія. Мы научаемся отрывать свой собственный взоръ отъ яркихъ образовъ внѣшней, чувственной дѣятельности и сосре-

доточивать внимание на явленіяхъ своего внутреннего, душевного мира. Мы находимъ въ себѣ безконечное разнообразіе мыслей, чувствованій, желаній. Для насъ становится очевиднымъ, что въ этихъ-то явленіяхъ, непосредственно воспринимаемыхъ нами, но сокрытыхъ отъ непосредственного взгляда другихъ, и выражается наша сущность. Наше тѣло теряетъ въ нашихъ глазахъ свое прежнее значеніе; мы начинаемъ смотрѣть на него, какъ на внѣшній объектъ, который, подобно другимъ тѣламъ, воспринимается внѣшними чувствами и оказываетъ сопротивление нашей волѣ. Открывъ явленія внутреннего мира, мы пытаемся свести ихъ къ логическому единству. Къ этому побуждаютъ насъ и присутствие нашей мысли требованіе единства, и наше естественное желаніе понять себя. Мы выдвигаемъ на первый планъ опредѣленную группу явленій, отвѣчающихъ кореннымъ запросамъ нашей воли, нашему призванію, и съ точки зрѣнія этихъ явленій освѣщаемъ всѣ остальные явленія нашей душевной жизни. У обыкновенныхъ людей жизненное призваніе въ большинствѣ случаевъ не бываетъ ясно выражено; поэтому и взглядъ ихъ на себя не отличается устойчивою опредѣленностью. Одинъ взглядъ имѣетъ человѣкъ на себя, какъ на чиновника, другой — какъ на главу семьи, третій — какъ на члена товарищескаго кружка и пр. Конечно, во всѣхъ этихъ взглядахъ должно быть нѣчто общее, отвѣчающее индивидуальнымъ особенностямъ человѣка; но это общее остается обыкновенно темнымъ и неопредѣленнымъ. Съ измѣненіемъ запросовъ воли естественно долженъ мѣняться и взглядъ человѣка на себя. Бываютъ случаи, что человѣкъ, подъ влияніемъ органическаго разстройства, неожиданно для себя проникается новымъ настроеніемъ и новыми стремленіями. Потребности объяснить новое свое состояніе приводятъ его къ новому взгляду на себя. Какой-нибудь столѣтья вдругъ приходитъ къ мысли, что онъ германскій императоръ, и въ этомъ смыслѣ начинается дѣйствовать и истолковывать всѣ извѣстные факты своей жизни. Если при этомъ онъ наталкивается на факты, стоящіе въ явномъ противорѣчій съ принятой имъ точкой зрѣнія, онъ совершенно послѣдовательно отвергаетъ эти факты и приписываетъ ихъ посторонней личности. Подобные случаи извѣстны подъ названіемъ «раздвоенія личности». На самомъ дѣлѣ въ этихъ случаяхъ не происходитъ никакого раздѣленія личности: субъектъ остается единымъ, его разсужденія — логически послѣдовательными, но у него получаются странные выводы, потому что онъ выходитъ изъ страннаго для здороваго человѣка предположенія.

Нѣкоторые мыслители отрицаютъ субстанціальную природу субъекта, считая его простымъ призракомъ или выраженіемъ связи между явленіями сознанія. Это ученіе извѣстно подъ именемъ феноменализма. Представителями его служатъ: а) чистые эмпирики, которые не хотятъ знать ничего кромѣ явленій и ихъ временныхъ связей; б) материалисты, для которыхъ душевная жизнь не болѣе, какъ

рядъ явленій, пассивно сопровождающихъ мозговые процессы, и в) пантеисты, по взгляду которыхъ, существуетъ только одна субстанція — Божественная, а человѣкъ и его психо-физическая жизнь — простой модусъ Божества. Всѣ эти взгляды не согласуются съ данными внутреннего опыта.

Литература. Лотце, «Микрокосмъ» (М., 1866, т. I, кн. II, гл. 1 и 5); Рогопкій, «Программа психологии» (Кіевъ, 1880, стр. 32 и слѣд.); Снегиревъ, «Психологія» (Харьк. 1893, стр. 288—324); Фонсегривъ, «Элементы психологии» (Сергіевъ Посадъ, 1900, стр. 204—213); Спенсеръ, «Основанія психологии» (СПб., 1876, т. I, стр. 151—168; т. II, стр. 353—368; т. IV, стр. 152—200); Милль, «Обзоры философіи сэръ Вильяма Гамилтона» (СПб., 1869, гл. XII); Джемсъ, «Психологія» (СПб., 1896, стр. 132—168); Рабо, «Болѣзнь личности» (М., 1877); Лопатинъ, «О реальномъ единствѣ сознанія» («Вопросы филос. и психол.» 1899, кн. 49, стр. 600—623 и кн. 60, стр. 861—880); Козловъ, «О множественности состояній сознанія» («Философ. Трехмѣсячникъ», 1886); Серебренниковъ, «Самооткровеніе духа, какъ источникъ его познанія» («Христ. Чтен.», 1897, ч. I, стр. 424—439); его же, «Опытная психологія и ея методы» («Христ. Чтен.», 1899, ч. I, стр. 639—677). В. С.

Субъектъ — въ грамматикѣ — то же, что подлежащее (см.).

Субъектъ — названіе темъ въ двойной, тройной и четверной фугахъ (см. Фуга).

Субъюнктивъ (грамм., *modus subjunctivus*) — латинское такъ наз. сослагательное наклоненіе, въ которомъ слились индоевропейскія сослагательное и желательное (см.) наклоненія. По синтаксической функціи своей С. является продолжателемъ какъ того, такъ и другого наклоненія. Названіе свое онъ получилъ отъ того, что во многихъ случаяхъ онъ выражаетъ зависимость придаточнаго предложенія отъ главнаго, или, какъ говорятъ, подчиняетъ придаточное предположеніе главному. Система такъ наз. послѣдовательности временъ (*consecutio temporum*) показываетъ, насколько сильно развилась въ латинскомъ субъюнктивѣ эта функція. Историческое возникновеніе этой системы восходитъ къ видовымъ различіямъ глагольных формъ, съ особенной ясностью выражающимся въ формахъ *coniunctivii praesentis* и *perfecti*, изъ которыхъ первая первоначально имѣла значеніе несовершеннаго вида, а вторая — совершеннаго. Изъ этого видового значенія развилось обозначеніе дѣйствія одновременнаго (*conj. praes.*) и предшествующаго (*conj. perf.*) по отношенію къ дѣйствію главнаго предложенія. Такимъ образомъ С., какъ и греческія сослагательное и желательное, не имѣетъ, по болѣе части, временнаго значенія и, какъ греческія причастія настоящаго времени (несовершенный видъ) и аориста (совершенный видъ), выражаетъ отношеніе дѣйствія придаточнаго предложенія къ дѣйствію главнаго. Образчиками С. настоящаго времени могутъ служить слова Платона: *ne me morari censeas* (Тит., 668); С. прошедшаго совершеннаго (перфекта) — *si forte liber fieri acceperim. mittam nunquam ad*

te (Miles glor., 1362). См. В. Delbrück, «Vergl. Synt. d. indog. Sprachen» (II, 310, 375—390).
Д. Кудряскій.

Сувалки — губ. городъ, на р. Чарна Ганча, между оз. Ганча и Вигры. Превосходный климатъ; С. — одинъ изъ самыхъ благоприятно обставленныхъ въ санитарномъ отношеніи городовъ Царства Польскаго. Жит. (1899) 27165 (18676 жш.): дворянъ 1716, чиновниковъ 1077, духовенства 37, купцовъ 152, мѣщанъ 14463, мѣщанъ-рольниковъ 2637*), крестьянъ 5524, цижнихъ чиновъ 1454, иностранцевъ 105. Русскихъ 1337, поляковъ 10193, литовцевъ 336, французовъ 5, нѣмцевъ 994, евреевъ 14293, татаръ 7. Православи. 1150, единоувѣрцевъ 7, раскольниковъ 180, рим.-католик. 10537, лютеранъ 991, евреевъ 14293, магометанъ 7. Каменн. православ. соборъ, католич. црк., синагога, больницы св. Петра и Павла на 56 кров. и еврейская на 30 кров., домъ призрѣнія (православный), католич. дѣтскій приютъ, христіанское благотворит. обществ., гимназін муж. и жен. (375 мальч. и 236 дѣв.), 4 одноклассн. начальныхъ учил. (354 мал. и 68 дѣв.), 1 воскресно-ремесл. учил. (28 дѣв.), 2 частн. училища (42 мал. и 85 дѣв.). Фабрикъ и заводовъ 42, въ томъ числѣ 8 кожевенныхъ, 1 маслобойный, свѣчн. и мыловаренныхъ 2, пиво- и медоваренныхъ 7, соломенныхъ шляпъ 3, мукомольныхъ 4, кирпичныхъ 1, металлург. 4, съ 219 рабоч. и общей суммой производства въ 237350 руб. Доходовъ городскихъ въ 1898 г. 32851, расходовъ — 29136 руб., въ томъ числѣ на содержаніе городского управленія 18175 руб., благоустройство гор. 4569, учебн. и благотв. дѣла 2176 руб. С. принадлежитъ къ числу новыхъ городовъ; заселеніе мѣстности, имъ занимаемой, началось въ XVI в. Въ 1800 г. С. имѣли 214 домовъ и 1184 жит. (евреямъ здѣсь жить воспрещалось). При образованіи Царства Польскаго С. вошла въ составъ Августовской губ., а въ 1867 г. стали губернскимъ городомъ.

Сувалскій уѣздъ занимаетъ площадь въ 13427 кв. вер.; жит. 95693. въ томъ числѣ 48235 женщ.; главные занятія жителей — хлѣбопашество, рыболовство и торфодобыча; вслѣдствіе малоземелья крестьянъ очень развиты отхожіе промыслы. Л. В.

Сувалкская губернія — одна изъ 10 губерній Царства Польскаго; учреждена при новомъ раздѣленіи края въ 1867 г. Въ составъ С. губерніи вошла прежняя Августовская губ., съ выдѣленіемъ площади въ 5449 кв. вер., образовавшей Ломжинскую губ. С. губернія занимаетъ самую сѣв. часть Царства Польскаго и отдѣляется на С и В р. Нѣманомъ отъ губ. Ковенской, Виленской и Гродненской, на Ю рр. Бобронь и Неттоа отъ Гродненской губ.; съ ЮЗ и З граничитъ съ Ломжинскою губ. и Пруссіею. Площадь губерніи представляетъ неправильный прямоугольникъ, наибольшее протяженіе котораго отъ С къ Ю до 220 вер., съ З къ В — 110 вер. По направленію съ С на В проходитъ посредникъ губерніи Урало-Балтійскаго возвышенности,

скальные отроги которой образуютъ (близъ мст. Румшишки) на р. Нѣманѣ подводные камни, затрудняющіе плаваніе. Въ общемъ, вся С. губернія принадлежитъ къ «Поозерью», т. е. области озеръ, которыхъ въ губерніи очень много. Многие изъ этихъ озеръ богаты рыбою, составляющею важную отрасль народнои промышленности. Р. Пешупа своимъ теченіемъ и р. Ганча, уносящая воды со склоновъ Урало-Балтійской возвышенности, указываютъ направленіе послѣдней. Высота ея возрастаетъ по мѣрѣ удаленія отъ дѣлага берега Нѣмана и въ сѣв.-зап. направленіи; едва достигая 400—550 фут., въ Сейскомъ у., высота эта въ окрестностяхъ г. Сувалокъ доходитъ уже до 800 фут., а подъ Вышгынцемъ (на границѣ Пруссіи, въ Волковышскомъ у.) — до 940 фут. Въ сѣв. части губерніи площадь представляетъ низменность, образуемую рѣчными долинами Пешупы и Нѣмана; такую же низменность представляетъ Кальварійскій у., почва котораго торфяная. На всемъ пространствѣ губ. мощнымъ развитіемъ пользуются дилувіальные наносы, изъ подъ которыхъ мѣстами, въ рѣчныхъ долинахъ, выступаютъ осадки мѣловой системы и палеогена; къ послѣднимъ принадлежатъ напр. магнетитовые пески по р. Чарна Ганча и глауконитовыя породы въ Волковышскомъ уѣздѣ. Черноземъ залегаетъ мѣстами на красномъ мергелѣ. Въ общемъ почва въ С. губ. плодородная, въ особенностъ въ уу. Маріампольскомъ и Кальварійскомъ; неплодородна только часть уу. Сувалкского и Августовскаго. Изъ полезныхъ ископаемыхъ известны: мергель, торфъ, огнеупорная глина и жерновая камень. Близъ пос. Олиты находятъ въ пескѣ янтарь. Болотная желѣзная руда сопровождается теченіе рр. Пешупы, Пильвы, Пенты и нѣкогда разрабатывалась мазурами; минеральные источники имѣются близъ сел. Наравы въ Маріампольскомъ у. С. губернія занимаетъ пространство въ 11028,6 кв. вер. или 1158444 дес.; изъ нихъ 270 тыс. дес. подъ лѣсами, 482 тыс. дес. пахатой земли, подъ садами и огородами около 30 тыс. дес., подъ текущими водами 7296 дес., подъ озерами и прудами 51 тыс. дес.; остальная площадь занята лѣсными порослями, болотами и неудобными землями. Рѣки либо текутъ въ озера, либо впадаютъ въ Нѣманъ. Озеръ до 500; изъ нихъ наиболѣе значительными въ Волковышскомъ уѣздѣ — Вышгынцевъ (на границѣ Пруссіи), до 31 вер. въ окружности, въ Кальварійскомъ у. — Жувинта, Гиллоце, въ Маріампольскомъ у. — Кольнино — въ Сувалкскомъ у.: Вигры (величайшее во всемъ Царствѣ Польскомъ озеро, заним. площадь до 9 тыс. дес. и глуб. до 150 фут.), Роспуда, Вижайны, въ Сейскомъ у. — Дусь, Мегеля, Обела, Подвесе, Шуралисъ, Ганча Чарна, Гремзды, Гаусты, Сейвы, Галадусь, Пасерники, въ Августовскомъ у. — Сайно, Біало, Сервы, Бялно, Нешко. Въ р. Нѣманъ въ предѣлахъ губерніи впадаютъ: Лососна, Чарна Ганча, Бяложница, Бяла Ганча, Першайки съ прит. Сперна, Обелана, Дробинга, Стравинь, Іезія съ 5 небольшими притоками, Шенупа (сеудоходна) и др. Въ озера впадаютъ: Пшитайна — въ Біало, Сутра

*) Мѣщане, занимающіеся исключительно подгороднымъ сельскимъ хозяйствомъ.

—въ Дусъ, Писса—въ Выштынець. *Августовскій каналъ* (I, 67), соединяющій р. Нѣманъ съ Вислою, проходить по Ю губернии, но большого торговаго значенія не имѣетъ. *Климатъ* С. губерніи весьма непостоянный, что объясняется близостью моря, отъ котораго она отдѣлена безлѣснымъ пространствомъ; характерная особенность климата—частыя перемѣны вѣтровъ и температуры. Колебанія наиболѣе значительны весною, наименѣе—осенью. Сильныя бури крайне рѣдки, ливней съ грозою бываетъ до десяти въ году; послѣдніе разражаются почти всегда въ рѣчной долині Нѣмана. Число дней съ дождемъ до 70, снѣжныхъ—до 30 въ году. Обиліе озерныхъ водъ и близость моря обуславливаютъ сильное насыщеніе атмосферы влагою. 25-лѣтнія метеорологическія наблюденія темп. въ С. губ. (въ Маріамполѣ) показали средн. темп.; для янв.—6,2°, февр.—5, марта+3,8, апр.+6,2, май+12;4, іюня+17,5, іюля+18,8, авг.—17,5, сент.+15, окт.+7,5, ноября—2,5, дек.—1,2° В. 1899 г. въ С. губ. насчитывалось 738362 жит. (371609 жнщ.), въ томъ числѣ римско-католи.—341215, евреевъ 118712, лютеранъ—50127, православ.—20072, раскольниковъ—6982, единоувѣрцевъ—1050 и магометанъ—204; крестьянъ сусудѣбныхъ—425343, безземельныхъ—159464, мѣщанъ—92514, отставныхъ и запасныхъ нижн. чиновъ 31102, мѣщанъ розньниковъ—20704 *), дворянъ—3944, иностранцевъ—2123, чиновниковъ—1909, купцовъ—957 и духовенства—300 чел. Литовцевъ 389424; они разселены въ сѣв. уу., до р. Чарной Ганчы; за предѣлами этой р. они становятся все рѣже, въ уу. Сувалскомъ и Сейнскомъ ихъ уже нѣтъ вовсе; огромное большинство этого племени—хлѣбопашцы. Поляковъ 159497; они живутъ болѣею частью въ городахъ и принадлежатъ къ мазурскому племени. Евреевъ 118712; обитаютъ въ городахъ и посадахъ. Нѣмцевъ 39107; они разсѣяны по всей губ., но встрѣчаются преимущ. въ уу. Маріампольскомъ и Кальварійскомъ, гдѣ занимаютъ разными ремеслами. Русскихъ (и родственныхъ имъ русиновъ) 31026; они живутъ въ вост. части Августовскаго у., гдѣ сохранили свои древніе нарѣчіе и обычаи, и въ городахъ; всѣ они православные, за исключеніемъ 6982 (3471 жнщ.) раскольниковъ, принадлежащихъ къ филипповской сектѣ (безпоповцы), поморскаго согласія, приѣмлющаго бракъ; Раскольники сосредоточены въ уу. Сейнскомъ (2762 чел.), Сувалскомъ (2671), Августовскомъ (1090) и Кальварійскомъ (459). Татаръ около 600; они поселились здѣсь въ XV в. и приняли польскіе обычаи и языкъ; живутъ въ уу. Кальварійскомъ и Волковышскомъ, занимаютъ хлѣбопашествомъ. С. губ. состоитъ изъ 7 уу. (Августовскій, Владиславовскій, Волковышскій, Кальварійскій, Маріампольскій, Сейнскій и Сувалскій), заключающихъ 10 городовъ (въ томъ числѣ 1 губ.—Суваля, 6 уѣздн.—Августовъ, Владиславовъ, Волковыши, Кальварія, Маріамполь, Сейны, и 3 заштатныхъ.—Шаки, Вержболовъ, Прены), 19 посадовъ и 92 гмины. На 1 кв. в. приход. 56,4 жит. Главное занятіе

населенія—сельское хозяйство; промышленность мало развита и находится въ тѣсной связи съ сельскимъ хозяйствомъ, продукты котораго сбываются почти исключительно въ Пруссію. Благодаря культурному вліянію послѣдней, сельское хозяйство въ С. губ. достигло высокой степени совершенства; увеличенныя сельскохозяйственныя орудія встрѣчаются и въ крестьянскихъ хозяйствахъ. Главнѣйшія культурныя растенія—шеница и картофель; средн. ежегодн. посѣвъ зерновыхъ хлѣбовъ 800 тыс. четв., урожай—2½ милл. четв.; средн. посѣвъ картофеля—370 тыс. четв., урожай—1½ милл. четв.; сѣна собирается 12 милл. пуд. В. 1899 г. насчитывалось лошадей 111 тыс., крупн. рог. скота 156 тыс. гол., мелкаго (овець, козь, свиней) 447 тыс. Изъ промысловъ первое мѣсто занимаетъ лѣсной: въ 1898 г. изъ однихъ только казенныхъ лѣсовъ продано на сплавъ въ Пруссію лѣсу на 896324 руб. 380 пчеловодовъ, 8062 улья; получено 37 тыс. фн. меду и 9 тыс. фн. воску. Изъ кустарныхъ промысловъ преобладаютъ выдѣлка холста, крестьянскаго сукна и рыболовныхъ снастей и сѣтей. При прогрессивномъ увеличивающемся среди крестьянскаго населенія малоземельнѣ и безземельнѣ и при слабомъ развитіи фабричной промышленности въ губерніи, въ отхожіе промыслы уходятъ до 45 тыс. чел. (33 тыс. въ Привислянскія губ., 12 тыс. во внутреннія губ. Имперіи); кромѣ того, ок. 40 тыс. чел. отправляется въ Пруссію по краткосрочнымъ легитимационнымъ билетамъ. Къ 1899 г. считалось 631 фабрикъ и заводовъ, съ общей суммою производства до 3 милл. р.; изъ нихъ винокурен. и пивовар. заводы занимаютъ главное мѣсто. Торговые обороты губерніи не превышаютъ 7 милл. р., изъ которыхъ до 4 милл. приходится на торговлю съ Пруссією. Въ 1898 г. поступило окладн. сборовъ 612 тыс. руб., неокладныхъ—9402 тыс. руб. Больнѣш 7, на 181 кровать; учебныхъ заведеній 198, съ 11326 (3009 дѣв.) учаш.; евр. хедеровъ 214, съ 3286 (722 дѣв.) учащими. По С. губ. идутъ вѣтви Спб.-Варш. жел. дор., отъ Ковна къ Вержболову и отъ Сувалякъ съ одной стороны къ ст. Ораны, съ другой—къ Гродно. По Нѣману ходятъ пароходы между Гродно и Ковно. *Д. Вейсбергъ.*

Суваляскія Губерніскія Вѣдомости—издаются въ Сувалякахъ съ 1867 г., еженедѣльно.

Суванни (Suwanee)—рѣка въ Сѣв. Америкѣ, беретъ начало въ штатѣ Георгіи изъ болота Окифинкое (Okeefincoke), впадаетъ въ Мексиканскій заливъ въ штатѣ Флориды; дл. теченія 685 км. Притоки: Аялаха, Уизлахаки съ Литль-риверъ, Окопили и Салта-Фе. У береговъ С. много цѣнныхъ сѣрныхъ источниковъ.

Суверендоръ (Souveraindor)—нѣкогда золотая монета въ австрійскихъ Нидерландахъ, 264¾, грана чистаго золота=6,62 руб. Впослѣдствіи стоимость С. была меньше. Были и двойные С.

Суверенитетъ (Souveraineté, suprema potestas)—верховенство, совокупность верховныхъ правъ, принадлежащихъ государству

*) См. прим. къ ст. Суваляки.

или его главѣ. Главный моментъ, опредѣляющій понятие С., есть моментъ отрицательный: надъ данною властью, которой принадлежить С., не должно стоять никакой другой власти, имѣющей правомѣрное полномочіе давать ей повелѣнія или препятствовать осуществленію ея воли. С. принадлежить обыкновенно главѣ государства, т. е. монарху, царствующему по собственному праву, власть котораго не делегирована никакой другою. Президентъ республики, власть котораго делегируется ему народомъ, является должностнымъ лицомъ, а не сувереномъ; не можетъ считаться сувереномъ и вице-король или наместникъ, какъ-бы широки ни были его полномочія; не были суверенами и майоромы въ эпоху Меровинговъ, не смотря на то, что фактически они были правителями государства въ гораздо большей степени, чѣмъ тогдашніе короли—не были именно потому, что юридически они все-таки зависѣли отъ Меровинговъ. Однако, субъектомъ С. не всегда является монархъ. Такъ, въ Англіи С. признается принадлежащимъ «королю въ парламентѣ» (King in parliament), т. е. королю, палатѣ лордовъ и палатѣ общинъ, взятымъ вмѣстѣ. Изъ нихъ палата общинъ дѣйствуетъ не по собственному праву, а по срочному полномочію отъ народа. Въ Германской имперіи носителемъ С., какъ это призналъ еще кн. Бисмаркъ въ рейхстагѣ, въ 1871 г., а вслѣдъ за нимъ и всѣ германскіе государствовѣды, является не императоръ, а вся совокупность союзныхъ правительствъ, по отношенію къ которымъ императоръ является только президентомъ. Уже некоторые средне-вѣковыя и позднѣйшіе богословы, въ особенности кальвинисты, иудеи иезуиты, развивали идею, что первоначальнымъ носителемъ государственнаго С. является народъ, который въ цѣляхъ общественныхъ, въ интересахъ управления и порядка, делегируетъ свою власть монарху, вслѣдствіе чего терять свой С. и обращается въ подданнаго. Сходную мысль развивалъ Гоббсъ, доказывавшій, что «et in monarchiis populus imperat, vult enim populus per voluntatem unius»; такимъ образомъ «in monarchia rex est, populus» («Elementa philosophica de civitate»). Въ XVIII в., въ особенности благодаря Руссо («Contrat social»), распространилась идея, что С. можетъ и долженъ принадлежать одному лишь народу въ его совокупности. Эта идея нашла юридическое выраженіе въ законодательствѣ великой французской революціи, признавшемъ, что вся полнота верховныхъ государственныхъ правъ принадлежить народу, который осуществляетъ свое право посредствомъ всеобщаго голосованія. Та же идея выражена и въ конституціи Соед. Штатовъ, которая начинается словами: «Мы, народъ Соед. Штатовъ, вводимъ и утверждаемъ эту конституцію... съ цѣлью образовать болѣе прочный союзъ, утвердить правосудіе, обезпечить внутреннее спокойствіе... способствовать общему благосостоянію и обезпечить благо свободы». Въ сущности, англійское признаніе носителемъ С. «короля въ парламентѣ» ведетъ за собой подобное же признаніе истиннымъ сувереномъ не монарха,

а народа, хотя и въ совокупности съ монархомъ, а также лордами; въ демократическихъ же республикахъ единственнымъ носителемъ С. является народъ. Однако, вопросъ о народномъ С. представляетъ большую трудность, вслѣдствіе неопредѣленности понятія *народъ*. Въ дѣйствительности право голоса при выборахъ и при законодательной дѣятельности, осуществляемой посредствомъ публичности или референдумовъ, не принадлежить женщинамъ, малолѣтнимъ, лишеннымъ или ограниченнымъ въ правахъ, отбывающимъ воинскую повинность и многимъ другимъ категориямъ населенія; слѣдовательно, они не являются членами того народа, который облеченъ суверенитетомъ. Объясненіемъ этой аномалии служить то, что избиратели пользуются своимъ правомъ избранія или рѣшенія вопросовъ, а избранныя лица—правомъ власти, отъ имени и лица всего народа, а не тѣхъ категорій его, которые подаютъ голосъ. Депутаты въ парламентѣ являются, какъ это прямо выражено во многихъ конституціяхъ, представителями не своего округа, тѣмъ паче—не лицъ, пользующихся въ немъ правомъ голоса, и не лицъ, дѣйствительно подавшихъ за него голосъ, а представителями всей страны; иначе не было-бы основанія запрещать депутатамъ принимать отъ избирателей обязательныя полномочія. Изъ самаго опредѣленія понятія С. логически вытекаетъ, что С. не можетъ быть дѣлимъ, уменьшаемъ, увеличиваемъ, дробимъ и т. д. Однако, наличность государства, входящихъ въ составъ федераций и, слѣдовательно, ограничивающихъ свои верховныя права, заставилъ уже творцовъ американской конституціи, а вслѣдъ за ними Токвилля, въ нѣмецкой литературѣ—Вайна и нѣкоторыхъ другихъ, создать теорію «дѣлимости С.». Въ настоящее время эта теорія оставлена и замѣнена теоріей несuverенныхъ государствъ (см. Союзное государство, XXXI, 94). Монархи вассальныхъ государствъ, напримеръ Болгаріи, не являются суверенами, ибо они получаютъ свои полномочія съ утвержденія правительства другихъ государствъ и имѣютъ извѣстныя обязательства по отношенію къ этимъ правительствамъ—обязательства, принятые не добровольно, не въ силу соглашенія; будучи вассалами, такіе монархи имѣютъ надъ собою созерца. Въ виду того, что имъ принадлежитъ во всѣхъ внутреннихъ дѣлахъ вся совокупность правъ монарха, въ нѣкоторой части литературы установилось неправильное наименованіе ихъ *полусуверенными монархами*. Съ точки зрѣнія международнаго права, С. есть абсолютное и исключительное право государства рѣшать всѣ внутренніе вопросы, независимо отъ воли другихъ, и вступать съ другими государствами во всевозможныя соглашенія. Международное общеніе возможно только при взаимномъ признаніи государственнаго С. См. Jellinek, «System der öffentlichen Rechte» (Фрейбургъ, 1892); Watz, «Grundzüge der Politik» (Билль, 1862); Laband, «Das Staatsrecht d. deutschen Reichs» (3 изд., I т., Фрейбургъ, 1895); Borel, «Sur la souveraineté et l'état fédératif» (Вервь, 1886); Murpard. «Die Volkssouveräni-

tät im Gegensatz der Legitimität» (1832); Maurenbrecher, «Die deutschen regierenden Fürsten und ihre Souveränität» (1839).

Сувестръ (Эмиль Souvestre, 1806—1854) — французскій писатель. Обратилъ на себя внимание описаніями Бретани: «Le Finistère en 1836» и «La Bretagne pittoresque» (1841); написалъ множество романовъ, драмъ и водевилей, въ которыхъ выказалъ много наблюдательности, но мало фантазіи. Наибольше известны изъ нихъ: «Riche et pauvre», «Les derniers Bretons», «Pierre et Jean», «Les Bérrouvés et les Elus», «Confessions d'un ouvrier». Академіей увѣнчаны были труды С.: «Un philosophe sous les toits», «Au coin du feu», «Sous la tonnelle» (1852); «Le mémorial de famille» (1854). Драматическія произведенія С., какъ «Henri Hamelin», «L'oncle Barliste», «La Parisienne», «Le Mousse», являются какъ-бы антитезою пьесамъ Скриба; въ противоположность послѣднему, у С. носители морали выступаютъ представители не богатыхъ классовъ населенія, а преимущественно нуждающейся массы. С. принадлежатъ еще остроумныя «Causeries historiques et littéraires» (1854).

Сувоика или *Vorticella* — родъ семейства Vorticellina отряда кругорѣсничныхъ инфузорій или Peritricha (см. т. XXIII, стр. 308 — 309), а также Рѣсничныя инфузоріи т. XXVII, стр. 483—488 табл. II, фиг. 13, 15—16). Одиночныя или колоніальныя микроскопическія формы до 0,2 мм. въ діаметрѣ, ведущія неподвижный образъ жзни, прикрепляясь помощью длинной, согнатоной ножки или стебелька къ неподвижнымъ предметамъ или къ наружнымъ покровамъ растений и другихъ животныхъ. Тѣло имѣетъ форму колокольчика (табл. II, фиг. 13), передній конецъ котораго расширенъ на подобіе воронки, образуя такъ назыв. перистою (см.), окаймленную окологотовымъ вѣнчикомъ меридиальныхъ пластинокъ. Этотъ адоральный вѣнчикъ ведетъ въ преддверіе (*vst*), въ глубинѣ котораго помѣщается ротъ, ведущій въ глотку (*os*); въ преддверіе открывается кромѣ того поропница (*a*) и сократительная вакуоль (*c. v.*). Въ эктоплазмѣ залегаютъ мускульныя фибриллы или міомеры, обуславливающая сокращеніе тѣла при самыхъ незначительныхъ раздраженіяхъ, при чемъ перистою загнбается внутрь и С. принимаетъ шаровидную форму. При сокращеніи тѣла, стебелекъ сокращается также (благодаря залегающему внутри его осевому пучку міомеръ) и закручивается спирально (табл. II, фиг. 16). Въ эктоплазмѣ залегаютъ лентовидный макронуклеусъ (фиг. 13 н.) съ прилегающимъ шаровиднымъ микронуклеусомъ (*n*). Тѣло безцвѣтно, или желтоватаго или зеленоватаго цвѣта; у нѣкоторыхъ встрѣчаются зоохлореллы. Размножаются посредствомъ дѣленія (поперечнаго, а не продольнаго). Кромѣ бесполого размноженія встрѣчается и половое—копуляція, при чемъ сливаются большія, неподвижныя формы или макрогонидіи съ маленькими, свободно-плавающими или микрогонидіями. Цисты шаровидны. С. встрѣчаются по всему свѣту, попадаясь въ рѣсневыхъ и морскихъ водахъ (подъ

часъ одинъ и тотъ же видъ); было описано очень большое число видовъ, которые могутъ быть сведены къ 15—20 видамъ. В. III.

Суворина (Анна Ивановна, 1840—1874, рож. Варанова)—первая жена Алексѣя Серг. С. Вмѣстѣ съ Е. І. Лихачевой (см.) перевела и составила рядъ популярныхъ книгъ: «Путешествіе къ центру земли», Верна (съ франц., СПб., 1865); «Исторія французской революціи», Милю (перев. съ франц., СПб., 1866); «Слуги людска», Массѣ (съ франц., СПб., 1866—67, 2-е изд., 1870); «Для чтенія. Сборникъ повѣстей и разсказовъ, стихотвореній и популярныхъ статей для дѣтей» (СПб., 1866); «Великія явленія и очерки природы» (СПб., 1866—67; 2-е изд., 1874); «Австралія. Исторія открытія и колонизація» (съ нѣм., СПб., 1871) и др.

Суворинъ (Алексѣй Алексѣевичъ) — писатель, старшій сынъ А. С. С. Род. въ 1862 г., окончилъ курсъ въ спб. унив. по историко-филол. факультету; одно время былъ отвѣтственнымъ редакторомъ «Новаго Времени». Отдѣльно напеч.: «Княгиня Е. Р. Дашкова» (1888) и «Палестина» (СПб., 1892—95; росское изданіе).

Суворинъ (Алексѣй Сергѣевичъ)—извѣстный журналистъ. Род. въ 1834 г. въ с. Коршовѣ, Бобровскаго у., Воронежской губ. Отецъ его былъ государственный крестьянинъ того же села, отданный по набору въ солдаты, раненый при Бородинѣ и получившій затѣмъ офицерскій чинъ; онъ дослужился до капитана, что въ то время давало потомственное дворянство. С. учился въ воронежскомъ Михайловскомъ кадетскомъ корпусѣ и въ спеціальныхъ классахъ Дворянскаго полка (былъ Константиновское военное училище, откуда выпущенъ въ саперы. Вскорѣ онъ вышелъ въ отставку, выдержалъ экзаменъ на званіе учителя уѣзднаго училища и отдался педагогической дѣятельности, сначала въ Бобровѣ, затѣмъ въ Воронежѣ, гдѣ сблизился съ М. Ѳ. Де-Пуле и поэтомъ Никитинымъ. Въ изданіи Де-Пуле «Воронежской Бесѣдѣ» (1861) С. помѣстилъ, между прочимъ, разсказъ изъ народной жизни «Гарibaldi», получившій большую извѣстность благодаря тому, что его часто читали на литературныхъ вечерахъ знаменитый актеръ Садовскій. Съ 1858 г. С. сталъ помѣщать перекладные стихи и мелкія статейки въ «Взлѣ», «Москов. Вѣстн.», «Весельчакъ» и «Русск. Дневникѣ». Нѣсколько корреспонденцій изъ Воронежа (подъ псевд. *Василій Марковъ*) въ «Рус. Рѣчь» (1861) обратили на себя вниманіе издательницы этого журнала, графини Салъясъ, которая предложила С. переселиться въ Москву и принять постоянное участіе въ «Рус. Рѣчи». Когда «Рус. Рѣчь» прекратилась, С. занялся составленіемъ книжекъ для народнаго чтенія, для московскаго «Общества распространенія полезныхъ книгъ» («Ермакъ, покориитель Сибири», «Бояринъ Матвѣвъ», «Исторія смутнаго времени»); послѣдняя не была пропущена цензурою. Тогда же онъ напечаталъ въ «Современникѣ» (1862, № 2) повѣсть «Солдатъ и солдатка», въ «Лесной Полянкѣ» Л. Н. Толстого — «Жизнь патріарха Никона» (естъ

отд. изданіе), въ «Отеч. Зап.» — рассказ «Отверженный» (1863, № 1) и повѣсть «Аленка» (1863, № 7 и 8). Въ 1863 г. С. переселился въ Петербургъ, гдѣ писалъ обзорные журналовъ въ «Русск. Ивл.» (за подписью А. И—на) и сдѣлался секретаремъ и ближайшимъ сотрудникомъ «С.-Петерб. Вѣд.», занявшись, послѣ перехода къ В. О. Коршу, одно изъ первыхъ мѣстъ въ рядѣхъ умѣренно-либеральной печати. Здѣсь С., подъ псевдонимомъ А. Боброевскій, помѣстивъ рядъ полубеллетристическихъ очерковъ текущей жизни, собранныхъ затѣмъ въ отдѣльную книжкѣ подъ заглавіемъ «Всякіе» (СПб., 1866). Прибавленные главы послужили поводомъ къ возбужденію противъ С., въ 1866 г., судебного преслѣдованія. Оруженный судъ приговорилъ автора къ 2 мѣсяцамъ тюремнаго заключенія; судебная палата замѣнила это наказаніе 3 недѣлями содержанія на гауптвахтѣ. Самая книга была сожжена (изложеніе ея содержанія см. въ «Сборникѣ свѣдѣній по книжно-литератур. дѣлу за 1866 г.», Черешина, М., 1867). Широкою извѣстность С. приобрѣлъ во второй половинѣ 60-хъ годовъ, когда онъ подъ псевдонимомъ Незнакомца, сталъ писать въ «СПб. Вѣд.» воскресные фельетоны («Недѣльные очерки и картинки»). Крупное значеніе въ газетномъ дѣлѣ этому фельетону впервые далъ блестящій талантъ С., соединившій въ себѣ тонкое остроуміе съ искренностью чувства и умѣньемъ къ каждому предмету подойти со стороны его общественнаго значенія. С. расширилъ рамки воскреснаго фельетона, введя въ него обсужденіе самыхъ различныхъ сторонъ современной государственной, общественной и литературной жизни. Это были лучшіе опыты русскаго политическаго памфлета, не стѣнявшіеся нападать очень рѣзко на отдѣльныхъ лицъ, но вмѣстѣ съ тѣмъ только на общественную сторону ихъ дѣятельности. Самые сильные удары С. нанесли предствителямъ реакціонной журналистики — Каткову, Спартану, кн. Мещерскому и др. По своимъ убѣжденіямъ С. былъ умѣренно-либеральный западникъ, исходившій изъ принциповъ широкой политической свободы, терпимости и протеста противъ узкаго национализма. Это сближало его, между прочимъ, съ «Вѣстникомъ Европы», гдѣ онъ въ 1869—1872 гг. помѣщалъ замѣтки о новыхъ книжкахъ и рядъ критическихъ и др. статей (болѣе крупныя изъ нихъ: «Новый романъ Виктора Гюго», 1869, № 6 и 7; «Французское общество въ новомъ романѣ Флобера», 1870, № 1 и 2; «Въ гостяхъ и дома [Замѣтки о Германіи]», 1870, № 9 и 10; «Русская драматич. сцена», 1871, № 1; «Историческая сатира [«Исторія одного города» Щедрина], 1871, № 1). Огромный успѣхъ фельетоновъ Незнакомца сдѣлалъ его имя ненавистнымъ въ извѣстныхъ кругахъ, и когда въ 1874 г. В. О. Коршъ и его редакция были устранены отъ «С.-Петерб. Вѣд.» (см. Б. Марквичъ, Коршъ, СПб. Вѣд.), то однимъ изъ главныхъ къ тому мотивовъ были выставлены фельетоны С. Вынужденный уходъ С. изъ «СПб. Вѣд.» вызвалъ всеобщее сожалѣніе, сказавшееся весьма ярко, когда С., въ началѣ 1875 г., выпустилъ двѣ

книжки своихъ «Недѣльныхъ очерковъ и картинокъ». Очерки, болѣею частью писанные на злобу дня, въ значительной степени уже утратили интересъ, но тѣмъ не менѣе были раскуплены въ нѣсколько дней — фактъ для книжной торговли того времени почти небывалый. Въ концѣ 1875 г. С. сталъ писать воскресные фельетоны въ «Биржевыхъ Вѣдомостяхъ» Полетики, а въ началѣ 1876 г. приобрѣлъ, вмѣстѣ съ В. И. Лихачевымъ, «Новое Времѣ». Въ роли официального редактора онъ не могъ выступить по цензурнымъ причинамъ и считался только издателемъ, чѣмъ остается и по настоящее время. Ожиданія, возбужденныя переходомъ «Новаго Времени» къ С., были большія; никто не сомнѣвался въ томъ, что воскресаютъ Коршевскія «СПб. Вѣд.»; Салтыковъ и Некрасовъ дали свои произведенія для первыхъ №№. Но этимъ ожиданіямъ не суждено было сбыться. Старъ наиболее ярко выразительнѣею симпатій къ возстающимъ славянамъ, газета имѣла огромный успѣхъ не только среди прежнихъ поклонниковъ таланта С., но и въ публикѣ совсѣмъ иного сорта. Это повело къ тому, что чрезъ 1—2 года духовный обликъ издателя становится для неузнаваемости новымъ (см. «Новое Времѣ», XXI, 278). Лично С., впрочемъ, не можетъ быть всецѣло слитъ съ его газетой. Литературная его манера осталась въ общихъ чертахъ, та же, какая была у него въ «С.-Петерб. Вѣдом.»; она болѣею частью свободна отъ грубого задѣванія личности, отъ вульгарныхъ издѣвательствъ. Публицистическая дѣятельность С. съ приобретеніемъ «Новаго Времени» въ общемъ ослабѣваетъ. Отъ воскреснаго фельетона онъ себя освободилъ и только вѣрѣдка пишетъ «Маленькія письма». Послѣдніе годы С. усердно занялся театромъ, къ которому издавна былъ близокъ какъ театралный рецензентъ, и сталъ во главѣ литературно-артистическаго кружка (Малый театр). Какъ драматургъ, С. извѣстенъ пользующеюся большимъ успѣхомъ драмою «Гальяна Рѣпина» (отд. СПб., 1889, 3 изд. СПб., 1899); такой же успѣхъ имѣла и драма «Медea», написанная С. въ сотрудничествѣ съ В. И. Буренинымъ (СПб., 1883, 3 изд., СПб., 1892). Кроме того, С. написалъ шутки и комедіи: «Биржевая горячка», «Не пойманъ, не воръ», «Онъ въ отставкѣ», «Честное слово», «Женщины и мужчины» и др. Другія антрактурныя произведенія С.: романъ «Въ концѣ вѣка Любовь» (СПб., 1893, 3 изд., 1898), вступительный этюдъ къ изданію «Горя отъ ума» (СПб., 1886) и подробный анализъ поддѣлки пушкинской «Русалки» (СПб., 1900). Съ 1872 г. С. издаетъ весьма распространенный «Русскій Календаръ». Почти одновременно съ приобретеніемъ «Новаго Времени» С. основалъ книжный магазинъ и издательскую фирму, занимающую одно изъ первыхъ мѣстъ въ русской книжной торговлѣ. Въ ряду его многочисленныхъ изданій особеннаго сочувствія заслуживаетъ «Деневаля Библиотека» (образцомъ для нея послужилъ илм. «Universal-Bibliothek» Реклама и франц. «Bibliothèque Nationale»), вынустившая уже нѣсколько сотъ книжекъ классическихъ произ-

веденіи русскихъ и иностранныхъ писателей. Ср. «Библиографъ», 1893 г. С. Венгеровъ.

Суворовская—станція Кубанской обл., Батапапшиского отд. Жит. 6500, церковь, 2 школы, торговпромышл. зав. 15, фабрикъ и зав. 2.

Суворовъ (Александръ Аркадьевичъ, графъ Рымникскій, кн. Италийскій, 1804—82)—внукъ генералиссимуса С., генераль-адъютантъ и генералъ отъ инфантерій. Воспитывался за границей, началъ службу юнкеромъ въ л.-гв. конный полку; съ отличіемъ участвовалъ въ персидской кампаніи: во время турецкой войны 1828 г. находился при особѣ Государя; позже командовалъ финагорійскимъ полкомъ; въ 1848 г. назначенъ лифляндскимъ, эстляндскимъ и курляндскимъ ген.-губернаторомъ. На этой должности С. пробылъ 14 лѣтъ и сдѣлалъ много полезнаго для края, особенно въ торгово-промышленномъ отношеніи, по подвергался упрекамъ въ излишней снисходительности и даже слабости къ нѣмецкому элементу. Въ 1861 г. С. былъ сдѣланъ свѣ. военнымъ генераль-губернаторомъ, а по упраздненіи этой должности, въ 1866 г.—генераль-инспекторомъ всей пѣхоты. У него была богатѣйшая бібліотека, поступившая въ 1884 г. въ Имп. публичную бібліотеку, и архивъ съ обильными матеріалами для біографіи генералиссимуса С. Ср. некрологъ въ «Русскомъ Инвалидѣ», 1882 г., № 28, и статью А. Чумикова, «Генераль-губернаторство князя А. А. С. въ Прибалтійскомъ краѣ» («Русскій Архивъ», 1890, № 9).

Суворовъ (Александръ Васильевичъ)—князь Италийскій, графъ Рымникскій и Священной Римской имперіи, генералиссимусъ русск. арміи и генераль-фельдмаршалъ австрійской, величайшій русскій полководецъ (1730—1800). Отецъ С., генераль-аншефъ Василій Ивановичъ, видя хилое сложеніе сына, предназначалъ его сначала къ гражданской службѣ, но, вслѣдствіе неодолимаго влеченія мальчика къ военному дѣлу, записалъ его рядовымъ въ л.-гвардіи Семеновскій полкъ. Въ 1745 г. онъ поступилъ на дѣйствительную службу, которую сталъ нести весьма ретиво, закалилъ свое здоровье, отлично переносилъ усталость и всякія лишения. Солдаты любили С., но уже тогда считали его чудачкомъ. Жизнь его не походила на жизнь другихъ дворянъ того времени. Только въ 1754 г. онъ былъ произведенъ въ офицеры, а на боевое поприще впервые выступилъ во время 7-лѣтней войны; участвовалъ въ сраженіи при Кунерсдорфѣ и въ набѣгѣ Чернышева на Берлинъ; въ 1761 г. командовалъ отдѣльными отрядами и отличился какъ отважный партизанъ и лихой кавалеристъ. Въ 1762 г. онъ былъ посланъ съ депешами къ императрицѣ и былъ назначенъ командиромъ Астраханскаго пѣхотнаго полка. Командуя съ 1763 г. Суздальскимъ пѣхотн. полкомъ, С. выработалъ свою знаменитую систему воспитанія и обученія войскъ, на основаніи боевыхъ опытовъ, вынесенныхъ имъ изъ войны противъ такого полководца, какимъ былъ Фридрихъ Великій. Въ ноябрѣ 1768 г. Суздальскій полкъ двинутьъ былъ изъ Ладогои въ Смоленскъ, для дѣйствій противъ

польскихъ конфедератовъ. Здѣсь С. имѣлъ случай проявить свои блестящія дарованія. Побѣды, одержанныя имъ подъ Ландскроною (XVII, 326) и Столовичами (см.), равно какъ овладѣніе Краковомъ (15 апр. 1772 г.), сильно повлияли на исходъ войны, результатомъ которой былъ первый раздѣлъ Польши. Возвратясь въ Петербургъ, С., произведенный въ ген.-майоры, былъ командированъ для осмотра въ военномъ отношеніи границы со Швейцаріей, а потомъ въ армію Румянцева, стоящую на Дунаѣ. 10 мая и 17 іюня 1773 г. онъ произвелъ два побѣдоносные поиски на Туртукай (см.), представляющіе образцы форсированной наступательной переправы черезъ рѣку. 3 сентября онъ одержалъ побѣду надъ турками у Гирсова, а 9 іюня 1774 г. нанесъ имъ рѣшительное пораженіе при Козлуджѣ (XV, 609), что главнымъ образомъ повліяло на исходъ войны и заключеніе мира въ Кучукъ-Кайнарджѣ (XVII, 144). По окончаніи турецкаго похода С. былъ посланъ къ гр. Панину, занятому усмиреніемъ пугачевского мятежа (ср. Пугачевщина); но къ мѣсту новаго назначенія С. успѣлъ прибыть лишь послѣ окончательнаго пораженія Пугачева Михелсыномъ. До 1779 г. С. командовалъ войсками на Кубань и въ Крымъ и превосходно организовалъ оборону береговъ Таврическаго полуострова, на случай десанта со стороны турокъ. За это же время онъ устроилъ выселеніе изъ Крыма христіанскихъ обывателей: греки были водворены по Азовскому побережью, армяне—на Дону, близъ Ростова. Въ 1779 г. С. получилъ въ командованіе малороссійскую дивизію, а въ 1782 г. г. принялъ начальство надъ кубанскимъ корпусомъ. Послѣ присоединенія Крыма къ Россіи (1783), С. долженъ былъ привести въ покорность ногайскихъ татаръ, что и было имъ исполнено, не смотря на значительныя затрудненія. Въ 1786 г. онъ произведенъ въ генераль-аншефы и назначенъ начальникомъ кременчугской дивизіи. Съ началомъ 2-ой турецкой войны 1787—91 г., С. былъ назначенъ начальникомъ кнбурнскаго корпуса, на который возложена была оборона Черноморскаго побережья, отъ устья Буга до Перекоса. Основательность сдѣланныхъ имъ распоряженій блистательно обнаружилась побѣдою подъ Кнбурномъ (XV, 65). Участие его въ осадѣ Очакова (1788) прекратилось вслѣдствіе неудовольствій съ Потемкинскимъ. Въ 1789 г. С., командуя дивизіей въ арміи Репнина, разбилъ турокъ при Фокшаняхъ и Рымникѣ, за что получилъ орденъ св. Георгія I ст. и титулъ графа Рымникскаго, а отъ австрійскаго императора—титулъ графа Священной Римской имперіи. Въ декабрѣ 1790 г. онъ взялъ штурмомъ Измаиль. Подвигъ этотъ, вслѣдствіе послѣдовавшаго затѣмъ столкновенія съ Потемкинскимъ, не далъ С. фельдмаршальскаго жезла: онъ награжденъ былъ лишь званіемъ подполковника л.-гв. Преображенскаго полка. Въ 1791 г. С. поручено обозрѣніе финляндской границы и составленіе проекта ея укрѣпленія; порученіемъ этимъ онъ очень тяготился. Въ концѣ 1792 г. на него было возложено подобное же порученіе на юго-зап. Россіи, въ виду возможности

возобновленія войны съ Турціей. Въ августѣ 1794 г. онъ былъ вызванъ на театръ польской инсуреціонной войны (XXIV, 395). Рядъ одержанныхъ имъ побѣдъ, завершившійся взятіемъ Праги, награжденъ былъ чиномъ генералъ-фельдмаршала. Въ 1796 г. С. назначенъ начальникомъ нашихъ военныхъ силъ въ южн. и юго-зап. губерніяхъ и здѣсь развилъ до полноты свою систему обученія и воспитанія войскъ. Здѣсь же онъ далъ окончательную редакцію своему военному катехизису («Наука побѣждать», «Дѣятельное военное искусство»). Когда, по вѣстившіи на престолѣ императора Павла, въ войскахъ начались разныя нововведенія, С. открыто выразилъ свое къ нимъ несочувствіе, за что подвергся оная: въ февр. 1797 г. онъ былъ отставленъ отъ службы и сосланъ въ его имѣніе, подъ присмотръ полиціи. Смысла эта продолжалась около двухъ лѣтъ, пока, въ февралѣ 1799 г., на настоятельныхъ ходатайствахъ вѣнскаго двора, не последовалъ Высочайшій рескриптъ, которымъ С. поручалось начальство надъ австро-русской арміей въ войнѣ съ Франціей. Эта война увѣнчала его новую славою (ср. Итальянскій походъ С. и Швейцарскій походъ С.). Имп. Павелъ пожаловалъ ему титулъ князя Италійскаго и званіе генераллссимуса и приказалъ поставить ему памятникъ въ СПб. Последняя война надломляла силы престарѣлаго полководца: совершенно больнымъ возвратился онъ (20 апр. 1800 г.) въ СПб., гдѣ 6 мая скончался. Прахъ его похороненъ въ Александро-Невской лаврѣ.

Личность С. представляетъ рѣдкое явленіе, особенно въ современномъ ему русскомъ обществѣ. Въ малоросломъ, хиломъ и незрѣломъ мальчикѣ трудно было предугадать будущаго великаго полководца, пробившаго себѣ дорогу къ высшимъ почестямъ не силою могущественныхъ связей, а только своими личными дарованіями и желаніемъ характеромъ. При довольно поверхностномъ домашнемъ воспитаніи, онъ хорошо ознакомился, однако, съ нѣмецкимъ и франц. языками, а впоследствии выучился и нѣсколькимъ другимъ. Съ дѣтства любознательный, онъ со страстью предавался чтенію, преимущественно книгъ военнаго содержанія. Выпеся изъ родительскаго дома уваженіе къ наукѣ и жажду знанія, онъ и на службѣ, чуть не до конца жизни, постоянно пополнялъ свое многостороннее образованіе. Обладая чрезвычайною личною храбростію, онъ безъ нужды не выказывалъ ее, но тамъ, гдѣ считалъ нужнымъ, бросался въ самый пылъ боя, платясь за это неоднократноми ранами. Къ числу особенностей С. принадлежало его чудачество, о которомъ ходитъ много анекдотовъ. Иные считали это чудачество врожденнымъ, другіе—наусканнымъ, съ цѣлью отличиться отъ другихъ и обратить на себя вниманіе. Если послѣднее мнѣніе и вѣрно, то въ зрѣломъ возрастѣ С. чудачество сдѣлалось его второю природою. Онъ избѣгалъ изнѣженности, даже комфорта, чуждался женщинъ. велъ полу-бывачію жизнь, съелъ на снѣгъ, носилъ даже въ холода самую легкую одежду, не ходилъ, а бѣгалъ, не ѣздилъ, а скакалъ, постоянно обнаруживая самую кипучую

дѣятельность. Главными пружинами дѣятельности С. были страсть къ военному дѣлу (и къ войнѣ, какъ конечному его проявленію) и сильнѣйшее словолюбіе, ради которыхъ онъ, однако, не поступался правилами нравственности. Безкорыстіе, щедрость, религиозность, добродушіе, простота въ обращеніи привлекала къ нему всѣ сердца. На солдатъ, которыхъ потребности и понятія онъ близко изучилъ, С. имѣлъ неотразимое вліяніе: они безгранично довѣрили ему и готовы были идти съ нимъ въ огонь и воду. Семейная жизнь С. сложилась неудачно: въ промежуткѣ между турец. кампаніями 1773 и 74 гг. онъ женился на княжнѣ Прозоровской, но уже въ 1784 г. послѣ частыхъ пререканій, окончательно разошелся съ нею. Какъ полководецъ, С. отличался методичностію (въ лучшемъ смыслѣ этого слова), задавался всегда дѣйствительно важными цѣлями. Онъ постоянно старался дѣйствовать сосредоточенными силами; если иногда ему и случалось разбрасывать свои войска, то по независящимъ отъ него причинамъ. Въ такихъ случаяхъ онъ возмѣшалъ разбросанность или слабость своихъ силъ быстротою маршей, доставлявшею ему возможность ударить на противника неожиданно. Инициативу С. всегда сохранялъ въ своихъ рукахъ и неуклонно придерживался наступательнаго образа дѣйствій. Планы его были всегда просты, что и составляло ихъ главное достоинство. Въ тѣ времена, когда необходимость преслѣдованія непріятеля послѣ одержанной побѣды далеко еще не всѣми сознавалась, когда говорили, что надо «строить оглушающему золотой мостъ», С. всегда довершалъ побѣду горячицею и неотступнымъ преслѣдованіемъ, чтобы закончить пораженіе противника. Придавая большое значеніе нравственному элементу, онъ всюду ставилъ духъ выше формы; всякій тактическій приемъ приобрялъ у него нѣкоторую особенность, пзобличавшую мастера. Отъ другихъ онъ тоже требовалъ рѣшительности и самостоятельности въ дѣйствіяхъ. Въ бою онъ пзвлекалъ изъ своихъ войскъ все, что было возможно; ни одна часть пхъ не оставалась праздною. Именъ Суворова, какъ военнаго педагога, и понинѣ еще не примѣняютъ во всей полнотѣ. Результаты суворовскаго воспитанія и образованія войскъ сказались въ рядѣ блестящихъ побѣдъ, какого не имѣетъ ни одинъ изъ русскихъ полководцевъ. Самъ онъ въ теченіе свое додолѣтняго военнаго поприща ни разу побѣденъ не былъ. Ср. Фуксъ, «Исторія генераллссимуса князя С.» (1811); Н. Дубровинъ, «Александръ Васильевичъ С. среди преобразователей Екатерининской арміи» (СПб., 1886); А. Петрушевскій, «Генераллссимусъ князь С.» (СПб., 1884; новое переработанное изданіе 1900); Д. Ѳ. Масловскій, «Записки по исторіи военнаго искусства въ Россіи» (вып. II. СПб., 1894); «Сборникъ военно-историческихъ матеріаловъ» (вып. IV, СПб., 1893); Н. А. Орловъ, «Штурмъ Паманла» (СПб., 1890); «Разборъ военныхъ дѣйствій въ Италіи въ 1799 г.» (СПб., 1892); «С. на Трѣббін» (СПб., 1893). М. Стрѣмо-

уковъ и П. Симанскій, «Жизнь С. въ художеств. изображеніяхъ» (М. 1900); Camille Roussel, «Souvenirs du Maréchal Macdonald duc de Tarente» (Пар., 1892).

Суворовъ (Василій Ивановичъ, 1705—75)—генералъ-аншефъ, отецъ генералиссимуса С., сынъ генеральнаго войскового писаря, крестникъ Петра Великаго; началъ службу денщикомъ и переводчикомъ у своего крестнаго отца; при Аннѣ Ивановнѣ, состоялъ «въ полевыхъ войскахъ прокуроромъ», былъ командированъ вмѣстѣ съ капитаномъ Ушаковымъ для производства свѣдѣнія надъ находившимися въ Сибири Иваномъ Алексѣевичемъ Долгорукимъ и его женою. Въ 1754 г. назначенъ членомъ военной коллегии; въ 1760 г. командированъ въ дѣйствующую армию «состоять при провіантскомъ правленіи» и вслѣдъ затѣмъ назначенъ сенаторомъ и генералъ-губернаторомъ завоеванной части Пруссіи. Въ январѣ 1762 г. Петръ III назначилъ С. сибирскимъ губернаторомъ, но почему-то онъ не поѣхалъ туда и въ июль того же года принялъ участіе въ низложеніи Петра III. Екатерина II возлагала на него исполненіе различныхъ порученій. С. зналъ нѣсколько языковъ и перевелъ сочиненіе Вобана «Основаніе крѣпостей». Его обширной библиотекѣ, по преимуществу изъ военныхъ сочиненій, былъ обязанъ своимъ первоначальнымъ военнымъ образованіемъ Александръ Васильевичъ С. Ср. Петрушевскій, «Генералиссимусъ С.»; М. Пыляевъ, «Отецъ С.» («Историч. Вѣстникъ», 1891, № 7); Е. К., «В. И. С., сибирскій губернаторъ» («Тобольскія Губернскія Вѣдомости», 1892, № 38 и 39).

Суворовъ (Николай Ивановичъ, 1816—1896) — педагогъ и видный мѣстный изслѣдователь, воспитанникъ московской духовной академіи и преподаватель гражданской исторіи въ вологодской духовной семинаріи. Напечаталъ много новыхъ матеріаловъ и документовъ, извлеченныхъ имъ изъ мѣстныхъ архивовъ; важнѣйшіе изъ нихъ: «Вологодскій лѣтописецъ» (Вологда, 1874), «Устюжскій лѣтописецъ» (Вологда, 1874), «Акты Вологодскаго края XVI—XVII вв.» (въ «Лѣтописи занятій археографической комиссіи», вып. I—III). Изъ изслѣдованій С., отличающихся документальностью и точностью, наиболѣе крупныя: «Вологда въ началѣ XVIII стол.» (Вологда, 1861) и «Устюгъ Великій въ концѣ XVIII вѣка» (въ «Памятной книгѣ Вологодской губерніи на 1864 г.»); «О цѣнахъ въ Вологодскомъ краѣ на жизненные припасы въ XVII—XVIII вв.» («Памятная книжка Вологодской губерніи на 1862—1863 гг.»); «Дѣятельность городовъ нынѣшней Вологодской губерніи въ смутное время» («Вологодскій Сборникъ» за 1885 г.). «О бывшей Великоустюжской семинаріи и современныхъ ей малыхъ духовныхъ училищахъ въ Тотмѣ, Лальскѣ, Сольвычегодскѣ и Яренскѣ» (Вологда, 1887). Онъ составилъ рядъ описаній церквей и монастырей, преимущественно Вологды и Великаго Устюга, сообщивъ много свѣдѣній о іерархахъ вологодской епархіи, особенно въ двухъ трудахъ: «Объ іерархахъ бывшей великоустюжской епархіи» («Вологодскій

Епарх. Вѣдом., 1865—1873) и «Историческія свѣдѣнія объ іерархахъ древней Пермской и Вологодской епархій». Ср. В. Рудаковъ, «Н. И. Суворовъ. Некрологъ» («Журн. Мин. Народнаго Просвѣщенія», 1896, № 9).

Суворовъ (Николай Семеновичъ, род. въ 1848 г.)—канонистъ, сынъ діакона; окончилъ курсъ въ спб. унив. по юридическому факультету. Въ 1877 г. защитилъ магистерскую диссертацию «О церковныхъ наказаніяхъ» (СПб., 1876), въ 1884 г.—докторскую, «Объ емъ дисциплинарнаго суда и юрисдикціи церкви въ періодъ вселенскихъ соборовъ» (Ярославль, 1884). Былъ проф. церковнаго права въ ярославскомъ Демидовскомъ лицей; теперь занимаетъ ту же кафедру въ моск. унив. Другіе труды С.: «Вступительная лекція по церковному праву» (Ярославль, 1877), «Римское право до раздѣленія церквей» (ib., 1882), «Къ вопросу о тайной исповѣди и о духовникѣхъ въ восточной церкви» (ib., 1886), «О происхожденіи и развитіи русскаго раскола» (ib., 1886), «О гражданскомъ бракѣ» (ib., 1887; второе изд. въ № 11 «Юрид. библіотеки» Канторовича), «Слѣды западно-католическаго церковнаго права въ памятникахъ древняго русскаго права» (Яросл., 1888), «Вѣра и дѣла» (ib., 1888), «Христіанская благотворительность въ языческой римской имперіи» (ib., 1889), «Курсъ церковнаго права» (тт. I—II, Яросл., 1889—90), «Объ юридическихъ лицахъ по римскому праву» (ib., 1882; 2 изд. М., 1900), «Къ вопросу о западномъ вліяніи на древнерусское право» (Яросл., 1893), «Учебникъ церковнаго права» (ib., 1898), «Средневѣковые университеты» (М., 1898), «Вопросъ о помоканоніи Іоанна Постника въ новой постановкѣ» (Яросл., 1898). Сверхъ того С. помѣстилъ рядъ статей въ «Церковно-Обществ. Вѣстникѣ», «Странникѣ», «Журн. гражд. и торг. пр.», «Юрид. Вѣстникѣ» («Международное положеніе папства», «Характеристика католичества и протестантизма въ ихъ отношеніяхъ къ государству», «Заключеніе брака въ Западной Европѣ въ средніе вѣка», «О безбрачій, какъ о послѣдствіи расторженія брака по причинѣ прелюбодѣнія», «Западно-каноническое ученіе о диспенсаціи», «Церковное право, какъ юридическая наука», «Темная исторія», «Казуистика и пробатизмъ»), «Журналѣ Юрид. Общества» («Центральная организація церкви, какъ юридическаго лица», «Архіерейскій домъ и епархія, какъ юридическія лица», «Монастыри и церкви, какъ юридическія лица»), «Сборникѣ правовѣд. и общ. знан.», «Запискахъ Академіи Наукъ», «Визант. Временникѣ» и «Юридической Библиографіи». Перевелъ и издалъ съ предисловіями сочиненія Кестляна: «Существованіе церкви по ученію и исторіи Новаго Завѣта» (Яросл., 1882) и Маасена: «Девять главъ о свободной церкви и о свободѣ совѣсти» (ib., 1882).

Суворовъ (Петръ Павловичъ) — писатель; род. въ 1839 г., воспитаніе получилъ во второмъ московскомъ кадетскомъ корпусѣ. Помѣщалъ стихотворенія, фельетоны, корреспонденціи и переводы статьи въ «Петербургскомъ Листкѣ», «Будильникѣ», «Голосѣ»,

«Петербургской Газетѣ» и «Вазѣ». Въ 1873 г. перешелъ на службу въ Восточную Сибирь и сталъ писать въ газетѣ «Сибирь» и въ «Извѣстіяхъ Восточно-Сибирскаго отдѣла» географическаго общества. Въ 1876 г. сражался въ рядахъ сербской арміи. Въ 1879 г., будучи въ Тифлисѣ, написалъ большую поэмѣ «Въ кавказскихъ горахъ», отрывокъ изъ которой напечатанъ въ «Новостяхъ» О. К. Нотовича, а вся поэма—въ журналѣ «Вѣкъ», въ 1881 г. Въ томъ же журналѣ помѣщена другая поэма С., «Байкаль». Позже С. былъ сотрудникомъ «Московского Листка» и «Русскаго Обзорнія», гдѣ напечатаны его «Записки о прошломъ», повѣсти: «Безпочвенники», «Изъ тревожной эпохи» и нѣсколько другихъ, статьи: «Возможно ли возрожденіе романтизма?» и «Въ какихъ убѣжденіяхъ таится истина?» Въ «Историческомъ Вѣстникѣ» С. помѣстилъ биографію сенатора Синельникова и статьи: «Сенаторъ Синельниковъ и Императоръ Александръ II» и «Два сенатора». Въ 1895 г. С. принялъ участіе въ газетѣ «Русское Слово», а съ 1897 г. помѣщаетъ въ «Московскихъ Вѣдомостяхъ» статьи по общественнымъ вопросамъ. Отдѣльно издалъ: «Житійскіе отголоски» (СПб., 1878), «Записки о прошломъ» (М., 1899) и «Разказы изъ далекаго прошлаго» (М., 1899). Жена С. *Александра Петровна*, урожденная *Цере-фонъ-Мантейфель*, пишущая подъ псевдонимомъ *А. Петрова*, помѣстила рядъ разказовъ въ «Петербургскомъ Листкѣ», «Московскомъ Листкѣ», «Лучѣ», «Иллюстрированномъ Мирѣ», «Сувлерѣ», «Практической Жизни» и «Русскомъ Словѣ». Въ 1897 г. въ «Русскомъ Обзорніи» (№ 6) появился бытовая ея очеркъ: «На родной полосѣ».

Суворовъ (Прохоръ Игнатьевичъ, † 1815) —ученый; по окончаніи въ 1758 году курса тверской семинаріи былъ посланъ въ оксфордскій университетъ, гдѣ прослушалъ курсы по древнимъ и новымъ языкамъ, математикѣ, философій, астрономіи, юриспруденціи и богословію; въ 1775 г. получилъ степень магистра; былъ инспекторомъ морского кадетскаго корпуса, потомъ профессоромъ математики въ московскомъ университетѣ. Въ Лондонѣ С. издавалъ математическій журналъ. См. «Совр. Набл. Росс. Слов.» (1815, ч. II).

Суворовы—дворянскіе родъ. Одинъ изъ нихъ происходитъ, по семейнымъ преданіямъ, изъ Швеціи и восходитъ къ концу XVI в. Иванъ Парфеньевичъ С. убитъ въ 1655 г. поляками подъ Дубровно. О правнукѣ его Василии Ивановичѣ (1705—1775) и правнукѣ гр. А. В. Суворовѣ-Рымнискѣмъ, князѣ Италійскомъ—см. выше. Единственный сынъ генералиссимуса, кн. Аркадія Александровичъ, генералъ-адъютантъ, генералъ-лейтенантъ, утонувъ въ р. Рымникъ въ 1811 г. Онъ оставилъ двухъ сыновей: Константина (1809—1877), гофмейстера, не имѣвшаго потомства, и Александра (см. выше). Со смертію, въ 1893 г., единственнаго сына кн. Александра Аркадьевича С., Аркадія, пресѣя въ мужскомъ поколѣтій княжескій родъ С. *Дворянская отрасль*, понинѣ существующая, происходитъ отъ Александра Ивановича С., гвар-

діи капитанъ-поручика (1709—1753), дяди генералиссимуса. Она внесена въ VI ч. род. кн. Московской, Тверской, С.-Петербургской, Новгородской и Вологодской губ. (Гербовн. II, 14; IV, 7). Другой родъ С., вѣроятно того же происхожденія, что и предыдущій, восходитъ также къ концу XVI вѣка. Иванъ Теодоровичъ большой въ 1680 г. разбилъ взбунтовавшихся киргизовъ и былъ воеводою въ Тюменѣ, братъ его Иванъ меньшей—столбнякомъ и воеводою въ Томскѣ (1681). Этотъ родъ С. внесенъ въ VI ч. род. кн. Тверской и Вологодской губ. (Гербовникъ VIII, 67). Есть еще три старинныхъ рода С. и нѣсколько родовъ позднѣйшаго происхожденія.

Суганъ (Joseph Souham, 1760—1837) —графъ, франц. генералъ. Начавъ службу въ королевскихъ войскахъ, С. во время революціонныхъ войнъ отличился въ сраженіи при Жемапѣ, овладѣлъ гор. Куртрэ и Нимвегономъ. По подозрѣнію въ участіи въ заговорѣ Пингеро и Моро, былъ отставленъ отъ службы и арестованъ; черезъ нѣкоторое время снова былъ принятъ на службу и оказалъ неоднократныя отличія въ войнахъ на Прирѣнейскомъ полуострѣ и въ 1813 г., въ Германіи. Въ 1814 г. С. командовалъ дивизіей національной гвардіи и участвовалъ въ оборонѣ Парижа. Людовикъ XVIII, по вступленіи на престолъ, назначилъ С. начальникомъ пѣхотной дивизіи.

Суганъ-башни—очень высокая, покрытая вѣчными снѣгами гора, на границѣ Нальчикскаго и Владикавказскаго окр. Тверской области. Изъ ея ледниковъ вытекаетъ р. Песканы-су (XXV, 666).

Сугатовскій сереброиспывенный и мѣдный рудникъ.—Томской губ., Війскаго окр., въ Алтайскомъ горномъ окр., по р. Убѣ, въ Сурьей Горѣ. Разработка его началась въ 1851 г. Доставлялъ ежегодно до 275000 пд. охристыхъ и 125000 пд. колчеданнстыхъ рудъ: первыя имѣли содержаніе $1\frac{1}{4}$ золоти., вторыя — $\frac{3}{4}$ золоти. серебра въ пудѣ руды; всего получалось до 150 пд. серебра въ годъ. Въ концѣ 80-хъ годовъ XIX ст. рудникъ пересталъ разрабатываться. Всего изъ рудника получено серебра до 5000 пд. Изъ рудничныхъ водъ получалась до послѣдняго времени цементная мѣда, отъ 1000 до 1500 пд. ежегодно. *Н. Л.*

Судгейская пп. *Суроужская* (рѣже) **епархія**—названная такъ по древнему городу Судгею (впослѣдствіи Солдаи и Судакъ, въ Крыму), основана, быть можетъ, еще въ IV в.; точныя данныя о ней начинаются съ VIII в., когда во главѣ ея стоялъ св. Стефанъ, родомъ кашпадоніецъ, воеводе и похвала земли Суроужской). Около началъ XII в. къ ней была присоединена *фрульска* архіепископія, отчего она и называлась иногда *Судгео-фрульскою* епархіей. Изъ вѣствъ оныхъ архіепископовъ судгейскихъ только одинъ Теодоръ имѣнуетъ митрополитомъ (около 1420 г.); онъ же былъ предшественникъ судгейскимъ іерархамъ, суди по «Запѣткамъ XII—XV в.», относящимся къ крымскому городу Судгеѣ, найденнымъ на одномъ греческомъ синаксарѣ и напечатанномъ въ

У томъ «Записокъ Одесскаго Общества Исторіи и Древностей Россійск.» (Одесса, 1863).

Сугерій — франц. государств. дѣятель XII в. Поступилъ инокшею въ м-рь С. Дени, гдѣ получилъ хорошее образованіе. Въ 1118 и 1121 гг. былъ посылаемъ Людовикомъ VI въ Римъ и Германію съ важными порученіями. Ставъ съ 1122 г. настоятелемъ богатаго С. Денисскаго аббатства, С. въ то же время сдѣлался самымъ вліятельнымъ совѣтникомъ короля. Это положеніе онъ сохранилъ и при Людовикѣ VII. Когда послѣдній отправился въ 1147 г. въ крестовый походъ, С. сдѣлалъ былъ правителемъ государства въ отсутствіи короля. С. улучшилъ юстицію, покровительствовалъ городамъ, поддерживалъ ихъ противъ феодаловъ. Умеръ въ 1151 г. Написалъ: «Vita Ludovici VI» (изд. Молянье, П., 1887) и «De rebus in sua administratione gestis» (изд. Дюмелемъ въ «Scriptores» т. V), гдѣ онъ описываетъ исторію своего управленія. Ср. Combes, «L'abbé Suger. Histoire de son ministère et de son régime» (1853); Huguenin, «S. et la monarchie française au XII s.» (1857); Грановскій, «Аббатъ Сугерій» (М., 1849).

Суглинистая почва—содержитъ болѣе или менѣе значительную примѣсь песку. Терминъ до извѣстной степени условный, такъ какъ различными исследователями онъ опредѣляется различно: одни называютъ С. такія, которыя содержатъ 50—70% песку, другіе—45—55%, и т. д.: въ среднемъ, нормальнымъ содержаніемъ его въ С. можно считать 40—60%. Занимая среднее мѣсто между почвами глинистыми и суглинистыми, С., по степени приближенія ихъ къ тѣмъ или другимъ, раздѣляется часто на *легкія*, *среднія* и *тяжелыя*. Примѣсь песку въ указанномъ размѣрѣ обуславливаетъ, вообще говоря, ся наилучшія физико-механическія свойства. С. обыкновенно отличаются нормальнымъ отношеніемъ къ теллу и влагѣ, хорошо провѣтриваются, легко поддаются обработкѣ, не легко при этомъ теряя свою строеніе и т. п. Поэтому С. относятся обыкновенно къ разряду наиболѣе производительныхъ, въ сельско-хоз. отношеніи, почвъ. Въ почвенныхъ классификаціяхъ, преимущественно западно-европейскихъ, разматривающихъ почву, какъ массу, С. обыкновенно отводятся вполнѣ самостоятельное мѣсто довернаго типа. Въ почвоѣдѣніи-же генетическомъ, считаемъ почву природнымъ образованіемъ, С.—понятіе влѣдовое. Поэтому большая часть генетическихъ почвенныхъ типовъ можетъ являться въ видѣ С., равно какъ и въ видѣ почвъ суглинистыхъ, песчаныхъ и т. п. Такъ, извѣстны суглинистые черноземы, подзолы, солончи и др. Только немногіе почвамы, присущіе бытъ С. по преимуществу; таковы, напр., Тессовыя почвы, лѣсные суглиники и пр. Группировка генетическихъ почвенныхъ типовъ и подтиповъ по ихъ физико-механическимъ свойствамъ основывается на отношеніи физической глины къ песку въ данной почвѣ. Къ С. причисляютъ почвы съ отношеніемъ указанныхъ элементовъ равнымъ, въ среднемъ, 1:3½, при чемъ тяжелыя и среднія С. имѣютъ 1:2 до 1:4, легкія 1:5 до 1:6. Какое изъ этихъ отношеній слѣдуетъ

считать наиболѣе благоприятнымъ въ сельско-хозяйственномъ отношеніи—сказать трудно. Оно измѣняется не только для различныхъ типовъ, но иногда для одного и того-же, въ зависимости отъ географическаго положенія почвы и др. условий. Обыкновенно принято считать для большей части почвъ наилучшимъ отношеніемъ 1:3; но для инокоторыхъ черноземовъ оно, напр., возрастаетъ до 1:5.

II. Относкій.

Сугребъ. А) Въ солочарномъ производствѣ это была часть варницы, такъ, въ актѣ 1578 г. сказано: «Павелъ продалъ въ Менокскъ росолоу три дѣшадцатыхъ С., четверть варницы»; итакъ С. былъ ¼ варницы. В) Желѣзо также считалось иногда С.; въ одной купчей XV в. говорится сдана на томъ Чевака Онъичъ фору 30 бѣлъ, а (по) полонка два С. желѣза въ Менокскъ». Этотъ С. не потому-ли такъ назывался, что составлялъ комплектъ желѣза для устройства солочарнаго С.?

Сугрива (санск. Su-grīva—обладающій красивой шеей)—нарь обезьянъ, играющій видную роль въ индійской эпической поэмѣ Рамаяна, какъ союзникъ Рамы. С. былъ лишенъ престола своимъ братомъ Балиномъ, но возстаповленъ Рамой въ царскомъ достоинствѣ, въ столицѣ Иншиндьяхъ. Въ благодарности за это С., со своимъ обезьяньимъ войскомъ и совѣтникомъ Гануманомъ, сдѣлался союзникомъ Рамы въ его борьбѣ съ демономъ Раваной, похитителемъ жены Рамы. Эпическое преданіе говоритъ, что С. былъ сыномъ солнца, откуда его другое имя Равинандана (санскр. Ravi—солнце, pandana—сынъ, потомокъ). Рамаяна изображаетъ его признательнымъ, дѣлательнымъ помощникомъ своихъ друзей и надѣляетъ его способностью измѣнять по желанію свой вѣншій видъ.

С. В.—ч.

Сугубая аллилуія.—Споръ о томъ, какъ итъ аллилуія, по-дважды или по-трижды, возникъ въ первой четверти XV вѣка, въ Псковской области. Отвѣчая псковскому духовенству, митр. Фогій въ 1419 г. высказался за трегубую аллилуію. Лѣтъ тридцать спустя тотъ же вопросъ былъ возбужденъ ирен. Евфросиномъ, инокомъ псковскаго Елеазарова монастыря *). Въ Константинополѣ Евфросинъ слышалъ С. аллилуію, отъ патр. Іосифа также получилъ наставленіе сугубить и, по возраженіи въ свой монастырь, сталъ итъ аллилуію по-дважды. Противъ него возсталъ инокъ располь Іовъ, жившій въ Псковѣ, и написалъ обличительную на Евфросина «сннстолю». Евфросина стали называть еретикомъ; псковичи написали указъ, чтобы тронть аллилуію, ибо кто длоптъ ее, тотъ разлучаетъ Св. Духа отъ Отца и Сына. Въ концѣ XV вѣка новгородскій архіеп. Геннадій писалъ об. аллилуію Дмитрію Толмачу. Послѣдній отвѣтилъ, что можно аллилуію и сугубить, и трегубить, лишь-бы мысль была православная. Этотъ отвѣтъ не успокоилъ умы: споры продолжались. Въ житіе Евфросина были внесены разные вымыслы, ивѣнше цѣлдо подтвердить двоснне аллилуію. Опредѣленіемъ

*) По мнѣнію Е. Голубинскаго, вопросъ о С. аллилуіи, возбужденъ не Евфросинъ, а ивѣи монахъ Аванасы.

Стоглавого собора постановлено было сугубить аллилуйю, а треугубая аллилуйя признана латянскою ересью, четверенемъ Св. Троицы. Московский соборъ 1667 г. призналъ опредѣленіе Стоглавого собора о С. аллилуйи написаннымъ «неразсудно простотою и невѣжествомъ», а относительно житія Евфросина сказалъ: «да нитомже тому житію вѣруеть, зане тоє писаніє дживо естъ». Въ греческой церкви сначала существовало троеіе аллилуйя; затѣмъ, начиная съ XI вѣка, вмѣстѣ съ троеіемъ имѣло мѣсто и двоеіе; наконецъ, вѣроятно уже въ первую половину XVII вѣка, троеіе стало господствующимъ. Въ русской церкви также не было единообразія по этому предмету. Уставъ 1610 г. — первая московскій печати книга, въ которой встрѣчается С. аллилуйя. Весенняя въ богослужебныя книги, С. аллилуйя получила для многихъ характеръ догматической неприкосновенности. Со временемъ патриарха Никона С. аллилуйя, равно какъ и другіе отбѣенные при патриархѣ Никонѣ обряды (двуцеріе, седмипросфоріе, посолоніе и др.), становится принадлежною расколу старообрядства и однимъ изъ основныхъ пунктовъ его ученія. Ср. В. О. Ключевскій, «Псковскіе сперы» («Правосл. Обзорніе», 1872, № 12); П. Н., «Къ исторіи споровъ объ аллилуйи» («Христіанское Чтеніе», 1884, т. I); прот. Е. Маловъ, «Объ аллилуйи» («Православный Собесѣдникъ», 1891, ноябрь и декарь); Е. Голубинскій, «Къ нашей полемикѣ съ старообрядцами. Частные вопросы. О пѣсни аллилуйи» («Богословскій Вѣстникъ», 1892, май); «О пѣсни аллилуйи» («Миссіонерскій Сборникъ», 1892, № 7—8).

Сугубая ектенія — получила свое названіе какъ отъ двукратнаго, усугубленнаго обращенія въ началѣ ектеніи къ милосердію Божию о помолваніи, такъ и отъ троекратнаго пѣнія молитвы «Господи, помилуй». Въ греческихъ богослужебныхъ книгахъ названіе «ектенія» принадлежитъ одной только С. ектеніи; каждая изъ остальныхъ (великая, малая и просительная) называется *ερακτη* (подразум. *ερακτικων*), т. е. связь, совокуиность возгашеній. С. ектенія начинается словами: «Рцемъ вси» (на великой вечернѣ и литургіи), или «Помилуй насъ, Боже» (на всендневной вечернѣ и на всякой утренѣ, кромѣ утрени въ великую субботу). С. ектенія, какъ и другія ектеніи, принадлежитъ самой глубокой древности. Указанія на употребленіе ея встрѣчаются уже у Іустина Философа и въ *Постановленіяхъ Апостольскихъ*. См. епископъ Виссаріонъ, «Обозрѣніе употребительнѣйшихъ церковныхъ молитвъ» (М., 1892).

Сузда — р., прав. приг. Печенги (системы Волги), Новгородской губ. Береть начало изъ ряда озеръ на границѣ Олонецкой губ., течетъ къ ЮВ по уу. Бѣлозерскому и Череповецкому; верхняя часть С. носитъ названіе Колотки. Дл. 236 вер.; течение быстрое, берега въ верхнихъ болотистые, въ среднемъ высокіе и каменные, въ низовьяхъ — низкіе и на всемъ протяженіи лѣсисты. Силавъ начинается отъ устья р. Ножмы, судоходство — отъ впаденія р. Колпы; въ низовьяхъ на 15 вер. отъ устья С., ходятъ пароходы. Въ

1898 г. по С. сплавлено 5610 плотовъ и 33 судна съ грузомъ 13703 тыс. пд. (13699 тыс. пд. — вѣсъ плотовъ) на 234 тыс. руб. Притоки: лѣв. — Ножема, Андога (123 в.), Шюгда, прав. — Лабокша, Колпъ (223 л.) и др. По притокамъ С. значительный сплавъ лѣса.

Судания и **Судинны** (Судитино; Птолема) — область, примаыкавшая съ В. непосредственно къ землѣ галиндовъ и тянувшаяся до Нѣмана, который составлялъ ихъ восточную границу. Въ дипломатическихъ актахъ XV в. провинція или земля Судовитовъ («Sudowenland») отождествляется съ землею Ядвигитовъ. Изъ Судовитскихъ старшинъ или областныхъ князьявъ выдавался Скомондъ или Скумонть, «волхвъ и кобникъ нарочитъ» нашей лѣтописи, «злой воинникъ», а по нѣмецкимъ источникамъ «der Wilde». Вели князь Витовтъ въ письмѣ къ королю Сигизмунду отъ 11 марта 1420 г. называетъ «terra Sudorum» или «Getaimsh» какъ смежную область между Литвою и Пруссією и считаетъ ее исконнымъ своимъ владѣніемъ. О Судинахъ, жившихъ близъ Кенигсберга, въ 1335 г. писалъ Іоаннъ Полиандеръ, говорил о добываемомъ имъ янтарѣ. Мало кто изъ нихъ зналъ нѣмецкій яз.; они говорили на собственномъ нарѣчьи, подходящемъ къ древнеурскому языку, старались жениться на своихъ же судовиткахъ и не смѣшивались съ пограничнымъ прусскимъ народонаселеніемъ. Христіанской культурѣ они поддавались съ трудомъ и еще въ XVI в. держались языческихъ обрядовъ и обычаевъ. Край этотъ назывался по-нѣмецки «Sudauer Winkel» (Судовскій уголъ). Въ настоящее время память о Судинахъ или Судовитахъ сохранилась только въ географической номенклатурѣ Сувалско-литовскаго края (рѣка *Судова*, рядъ названій рѣкъ и волостей). Лингвистическій разборъ именослова Судовитскаго сближаетъ рѣчь этого народа съ языкомъ древнеурскимъ. Въ общемъ область Судавская по языку подходитъ ближе всего къ сферѣ распространенія нарѣчья Дзуновъ (X, 566). Въ русскихъ лѣтописяхъ и дипломатическихъ актахъ выраженія С. и Судины или Судовиты не встрѣчаются и зачисляются Ятвягами или Дейновою (X, 296). См. Törren, «Hist. Geographie von Preussen» (1858, стр. 29—33); Sjögren, «Die Jatwägen»; ст. Зембраника въ III т. «Вислы» (1889); Ф. Браунъ, «Гото-славянскія отношенія» (стр. 252).

Э. Волытеръ.

Судай — с. Костромской губ., Чухломскаго у., въ 35 вер. отъ уѣзди. гор. Прежде было зант. городомъ. 3 церкви, значит. торговля, почт. отд.

Судаковъ (Александръ Ивановичъ) — ректоръ имп. томскаго университета, ординарный профессоръ по кафедрѣ гігіены, род. въ 1851 г. Первоначальное образованіе получилъ въ тверскомъ духовномъ училищѣ, тверской духовной семинаріи, специальное — въ медико-хирургической академіи, курсъ которой окончилъ въ 1875 г. Въ 1876 г. прикомандированъ къ клиническому военному госпиталю, гдѣ состоялъ ординаромъ хирургическаго отдѣленія проф. Е. И. Богдановскаго, занимался въ тоже время въ гігіенической лабораторіи проф. А. И. Доброславина.

Во время русско-турецкой войны С. был командированъ въ распоряженіе общества попеченія о больныхъ и раненыхъ воинахъ. Въ 1879 г. былъ командированъ въ Астраханскую губернію, въ виду появленія ветлянской чумы. Въ 1880 г. удостоенъ степени доктора медицины за диссертацию «Исследование о составѣ и питательныхъ свойствахъ гречи» (СПб., 1879). Въ 1884 г. главное военно-медич. управление послало С. за границу съ цѣлью подготовитъ изъ него специалиста для завѣдыванія гигиенической лабораторіей при Николаевск. военномъ госпиталѣ; завѣдываніе и было ему поручено послѣ заграничной командировки. Заграницей С. занимался у Петтенкофера, Пастера и Коха. Въ 1887 г. С. былъ избранъ приватъ-доцентомъ по кафедрѣ гигиены военно-медицинской академіи, командированъ въ рядъ городовъ Московскаго, Виленскаго, Киевскаго и Варшавскаго военныхъ округовъ для ознакомленія военныхъ врачей съ методами изслѣдованія холеры по способу Коха. Съ 1887 г. по 1890 г. состоялъ редакторомъ газеты «Военно-Санитарное Дѣло». Въ 1890 г. назначенъ профессоромъ гигиены въ томскій унив., два раза состоялъ ректоромъ того же унив. и въ 1898—99 гг. управлялъ западно-сибирскимъ учебнымъ округомъ. Главнѣйшія сочиненія С. кромѣ диссертации: «Къ вопросу объ усвоеніи смѣшанной растительной пищи» («Военно-Медицинскій Журналъ», 1881), «О пищѣ рабочихъ» (ib.), «Ueber die Bewegung des Luftgases im Boden in der Richtung geheizten Wohnräume»; «Условия развитія и расширенія брюшного тифа» («Военно-Медиц. Журн.», 1882), «О распространеніи болѣзней молокомъ», «Состояніе здоровья призываемыхъ къ военной службѣ въ Россіи, Австріи и Германіи» («Военно-Санитарное Дѣло», 1883), «О лѣченіи больныхъ офицеровъ на отечественныхъ минеральныхъ водахъ» (ib., 1884), «Военные госпитали и мѣстные лазареты» (ib.), «Записки по гигиенѣ для воспитанниковъ фельдшерской школы». Рядъ статей, печатанныхъ въ журналѣ «Здоровье»; подъ заглавіемъ «Народная Медицина», «Холерная эпидемія въ Томскѣ въ 1892 г.», Историческій очеркъ чумныхъ эпидемій и этиология чумы», «Къ вопросу объ этиологіи повального воспаленія легкихъ у рогатаго скота» и др.

Судаковъ (Арсеній Тимофѣевичъ)—писатель, протоіерей; напечаталъ въ «Христ. Чтен.» (1861)—«Реформатская церковь въ Голландіи», въ «Духов. Бесѣдѣ» (1874)—«Новѣйшія свѣдѣнія объ ирвингянствѣ», «Вальденсы и протестанство въ Испаніи» и др.

Судаковъ (Иванъ)—отправленный въ 1587 г. въ качествѣ московскаго посла въ Крымъ для переговоровъ о мирѣ, составилъ довольно пространнй «Статейный списокъ» (отчетъ) о своемъ пребываніи въ Крымѣ, напечатанный въ «Извѣстіяхъ Таврической Ученой Архивной Комиссіи», № 14, 1891 г. «Списокъ» этотъ содержитъ много любопытныхъ подробностей о самыхъ переговорахъ, объ управленіи ханствомъ, о роли «карачевъ», представителей татарскихъ княжескихъ фамилій и проч.

Судаковъ (Михайло)—студентъ; въ «Нов. ежем. сочиненіяхъ» 1791—1792 г. напечатано нѣсколько его переводовъ съ франц., нѣмек. и англ. яз.

Судаковъ (Николай)—стихотворецъ, сотрудникъ «Нов. Росс. Лит.» 1804 г.

Судаковская бухта—на южномъ берегу Крыма, между мысами Меганомомъ и Хаабурну. Нѣсколько якорныхъ стоянокъ, изъ нихъ болѣе значительная Судаковскій рейдъ, глуб. до 100 фт., защищенъ отъ сѣверо-зап. вѣтровъ.

Судаковская долина—наибольшая изъ долинъ южнаго склона Крымскихъ горъ, въ Феодосійскомъ у., Таврической губ. Начинается отъ горы Абатлы, при сѣлиніи Таракатской и Айсовской долинъ, она тянется до самаго моря. Длина долины болѣе 3 вер., ширина—около 2½ вер. Со всѣхъ сторонъ она хорошо защищена горами: съ СВ и В—горою Манжултъ, съ ЮВ—Казначеевой горою (Алчакъ-кая), съ З—Перчинъ-кая, съ ЮЗ—Соколы-гора (Купль-каа). Вся долина покрыта виноградниками, орошаемыми рч. Аленкоръ. Въ С. и Айсовской долинахъ болѣе 400 землевладѣльцевъ, у которыхъ около 500 дес. подъ виноградниками, дающими отъ 150 до 200 тыс. вед. вина. Дачи садовладѣльцевъ разбросаны по всей долинѣ и вся совокупность ихъ обыкновенно называется *Судакомъ*, хотя этимъ именемъ правительств. было бы называть небольшую поселокъ, лежащей въ центрѣ долины; здѣсь церк., сельская школа, земская больничка, почт., телегр., нѣсколько лавокъ. У самаго моря гостиница и зданіе пограничной стражи; близъ развалинъ генуэзской крѣпости нѣмецкая колонія, также носящая названіе *Судака* и основанная въ 1805 г. выходцами изъ Вюртемберга, Бадена и Цюриха. Уже въ III в. по Р. Хр. здѣсь находился греческій городъ *Судея*; къ VII в. онъ уже имѣлъ значительную торговлю, а позднѣе былъ извѣстенъ и русскимъ, подъ именемъ *Сурожа*. Торговое значеніе Судака (Сугдеи) было такъ велико, что и самое Черное море называлось у арабскихъ писателей *Сурдакиммъ*, а у насъ—*Сурожемскимъ*. Генуэзцы овладѣли городомъ въ 1365 г. и присоединили его къ своимъ владѣніямъ, подъ именемъ *Содайо*. Около 1475 г. городомъ овладѣли турки, подъ владычествомъ которыхъ, а также при татарскихъ ханахъ, онъ утратилъ всякое торговое значеніе и достался Россіи въ видѣ развалинъ. Здѣсь была учреждена Кирлиовская крѣпость, но существовала не долго. Въ 1803 г. въ С. основана школа винодѣлія и виноградарства, просуществовавшая до 1830 г. К. В.

Судака—посел. Таврической губ., Феодосійскаго у., при Судаковскій бухтѣ Чернаго моря, въ Судаковскій долинѣ. Климатическая станція. См. Судаковская долина.

Судакъ или *судокъ* (*Lucioperca Sandra* Cuv., см. Рыбы, табл. VI, фиг. 3)—рыба изъ семейства окуневыхъ (*Percidae*). Тѣло сильно удлинненное съ длинной заостренной головой; спянныхъ плавниковъ два, щеки не покрыты чешуею, зубы на челюстяхъ неравнобѣрной величины и особенно отличаются величиною по два клыковидныхъ зуба въ верхней и ниж-

ней челюсти (неравномерная величина зубов) служить отличительным признаком С. отъ всѣхъ остальныхъ окуневыхъ, водившихся у насъ). Цвѣтъ зеленоватосѣрый, на брюхѣ и нижней части боковъ блѣдоватосеребристый, на бокахъ съ буроватосѣрыми пятнами, которые образуютъ часто 8—10 поперечныхъ полосъ. На спрѣхъ спинныхъ, хвостовомъ плавникахъ ряды черныхъ точекъ и пятнышекъ, остальные плавники блѣдножелтые. Иногда С. бываютъ очень темнаго цвѣта. С. самая крупная изъ нашихъ окуневыхъ рыбъ и можетъ достигать длины до 3 фт. и вѣса до 15—25 фн., а въ исключительныхъ случаяхъ попадались даже экземпляры въ 30 и 40 фн. Обыкновенно же вѣсъ С. 3—7 фн.—С. водится въ рѣкахъ и озерахъ бассейна Балтійскаго, Чернаго, Азовскаго, Каспійскаго и Аральскаго морей, а равно и въ этихъ моряхъ. Главное мѣстопробываніе С.—бассейны 4 послѣднихъ морей, а въ наибольшихъ количествахъ С. держится въ малосоленыхъ участкахъ Каспійскаго и Азовскаго морей и устьяхъ впадающихъ сюда рѣкъ. Въ Финляндіи онъ доходить до 66 $\frac{1}{2}$ ° ш. С. предпочитаетъ чистую и глубокую воду. С. очень быстръ, прожорливъ и хищникъ; главную пищу его составляютъ рыба, кромѣ того онъ ѣстъ лягушекъ, раковъ, а молодые также насѣкомыхъ и червей. Для икротетанія С. приближается къ травянистымъ берегамъ, а изъ морей входитъ въ рѣки, иногда перестаетъ и въ прѣсноводныхъ заливахъ.

Н. Кисловскіи.

Судакъ (промысл.). Известны два входа С. изъ моря въ рѣки: весенній (въ апрѣлѣ) и лѣтній (начиная съ июля до августа и сентября). Первый входъ имѣетъ цѣлью непосредственный нерестъ въ низовьяхъ рѣки тою же весной, во второй С. стремится въ верхнюю часть рѣки, гдѣ онъ зимуетъ и раннею весной (мартъ — апрѣль) нерестится. Осенній входъ С. бываетъ обыкновенно болѣе значителенъ, чѣмъ весенній. С. одна изъ наиболѣе вѣжныхъ и чувствительныхъ къ качеству воды рыбъ: онъ очень трудно переноситъ всякія перемѣненія и посадка живого С. изъ невода въ живорыбные садки требуетъ большой осторожности въ обращеніи съ рыбой; съ другой стороны, появленіе въ рѣкѣ («осенью или лѣтвомъ») мутной воды отъ дождей бываетъ всегда причиной массоваго бѣгства (сплываніе) этой рыбы внизъ по теченію рѣки. Когда С. замѣшается въ косякѣ воблы, отъ массы слена которой вода портится, онъ задыхается и всплываетъ на поверхность, гдѣ его можно тогда собирать руками (Уралъ, осень). Весьма много этой рыбы гибнетъ въ «земляныхъ» садкахъ при густой посадкѣ, а также въ прорѣзяхъ. Но въ то же время постепенно эту рыбу можно приучить жить и не въ проточной водѣ, въ прудахъ не особенно глубокихъ, лишь-бы было достаточно пищи. Такъ, въ Богеміи и южной Германіи С. съ успѣхомъ разводятся въ прудахъ. Въ промышленномъ отношеніи С. составляетъ послѣ красной рыбы (осетровья) наиболѣе цѣнный товаръ и съ низовьевъ Волги, Урала и Дона вывозятся сотнями тысячъ пудовъ въ крѣпко соленомъ и сушеномъ видѣ (С. колодка), мало-

содомъ (пастъ), свѣжимъ во льду и мороженымъ. Колодка готовится исключительно весной и къ концу лѣта доставляется на Нижегородскую ярмарку, откуда поучается преимущественно для фабрично-заводскаго района центральной Россіи. По Волгѣ С. колодка перевозится на баржахъ, наружи въ «бунтахъ», т. е. въ искусно сложенныхъ кучахъ или конахъ изъ сухой рыбы, хвостами внутрь, головами наружу. Такіе бунты лишь во время дождя покрываются брезентомъ. Малосоля готовится преимущественно лѣтомъ (въ ледникахъ) и затѣмъ въ гарахъ и осенью (на Уралѣ прямо въ возахъ). Отправка во льду свѣжаго С., взятаго изъ садка и убитаго колотушкой, стала практиковаться лишь за послѣднее время съ увеличеніемъ желѣзнодорожной сѣти и съ улучшеніемъ движенія товаровъ большой скорости. Въ такомъ видѣ С. отправляется съ Волги (Парицкыи), Дона (Ростовъ на Дону) и Урала (Уральскъ) въ Варшаву и оттуда за границу. Ледъ въ пути тѣняется. Пакуются въ деревянныхъ ящикахъ «колымагахъ», бочкахъ и корзинахъ, послѣднія теперь преобладаютъ. Но главная масса свѣжаго С. на рынкѣ появляется въ мороженомъ видѣ. Обычно въ садкахъ С. держатъ до первыхъ заморозковъ: какъ станетъ ледъ, рыбу выливаютъ на ледъ, гдѣ она и замерзаетъ, причѣмъ получается наиболѣе высокаго качества «пылкій» товаръ свѣтлаго цвѣта и съ расправленными «перышками» (плавниками). При раздѣлкѣ С. на пастъ, а также при изготовленіи колодки кромѣ тѣла, которое солится, изъ внутренностей С. добываютъ особю высокаго достоинства жиръ, идущій въ пищу, а икра солится цѣлыми ястыками и поступаетъ въ продажу, преимущественно для экспорта въ Турцію и Румынію, подъ именемъ *галгане*. Мясо С. очень вѣжно, вкусно и не прѣдается, цѣнится въ свѣжемъ видѣ въ столицахъ Россіи отъ 5—7 руб пд., а за границей до 10 12 руб. пудъ. Изъ С. готовится прекрасный консервъ—маринадъ. С. ловятъ ставными и плавными сѣтями, неводами, «ярыгами», баграми, а также на переметы изъ крючьевъ, наживляемыхъ мелкой рыбешкой. Общее количество ловимаго въ каспійско-волжскомъ промыслѣ С. опредѣляется (1897 г.) до 16 милл. шт., въ то же время вывозъ С. въ разномъ видѣ изъ Астрахани (по биржевымъ свѣд.) опредѣляется въ 1504107 пд. на сумму 2934490 руб. Товарная классификація различаетъ С. мѣрнаго на 7 и болѣе верхнихъ длины (отъ середины глаза до конца краснаго пера, т. е. заднепроходнаго плавника), подумѣрнато отъ 5 до 7 верш. и «бершовника» — ниже 5 верш. Въ обшей массѣ улова на долю перваго приходится $\frac{1}{5}$, на долю двухъ послѣднихъ по $\frac{2}{5}$.

Весьма близкой къ С. рыбой является бершъ (*Luciperca volgensis*), отличающийся лишь тѣмъ, что щипы его покрыты чешуей, зубы равномерны, темныя пятна на бокахъ представляютъ правильныя полосы поперекъ тѣла. По образу жизни это жилия въ рѣкахъ рыба, промысловаго большаго значенія не имѣетъ, идетъ отчасти съ бершовникомъ, отчасти (болѣе мелкій) съ окунемъ. Бершъ не превы-

шаает въ среднемъ 8 врш. общей длины и 1—2 фн. весомъ. Соответственно этимъ двумъ видамъ въ водахъ Россійской имперіи въ Сѣверной Америкѣ (Великія озера) водятся два аналогичные параллельные вида американскаго С., носящіе названіе *Stizoleidum vitreum* (pike-perch) и *St. canadense*. Эти рыбы составляютъ, наряду съ сигами, предметъ главнаго промысла въ Великихъ озерахъ и разводятся на правительственныхъ рыболовныхъ заводахъ.—въ цѣляхъ компенсации вылова этой рыбы,—ежегодно сотнями милліоновъ штукъ, каковые и выпускаются въ озеро.

Н. Б.—лг.

Суданъ или *Беладъ-есъ-Суданъ* (см. *Беладъ*), также *Нигрїи* — названіе значительной части сѣв. Африки, лежащей къ Ю отъ Сахары. С. не имѣетъ строгихъ географическихъ границъ и скорѣе обозначаетъ цѣлый рядъ мусульманскихъ государствъ, находящихся въ бѣльшей или меньшей зависимости отъ Египта и европеискіхъ народовъ. Пространство можно приблизительно исчислить въ 5000000 кв. км., изъ коихъ на западный С. приходится около 1500000 кв. км., на центральный столько же и на восточный около 2000000 кв. км. По общему строенію своему С. — страна равнинъ и нагорій, мало возвышающихся надъ уровнемъ моря и склоняющихся отъ Ю къ С, гдѣ они сливаются съ Сахарой. Съ З Суданъ окаймляется горами Фуги-Джалона и Мандинга, съ В — гор. Эфіопскими и Абиссинскими. С. дѣлится на три естественныя части: западную — въ бассейнѣ Нигера, центральную, между лѣвымъ берегомъ Нигера и горами Дарфура, и вост.—обнимающую среднее течение Нила и простирающуюся отъ горъ Дарфура до массива Эіопіи. Климатъ С., лежащаго всецѣло въ междутропической части сѣв. Африки, находится въ чертѣ периодическихъ дождей, такъ что С. имѣетъ лишь два времени года: сухое и жаркое — отъ ноября до мая, и дождливое — отъ іюня до октября, когда одновременно развивается растительность и понижается температура. Естественныя произведенія С. мало еще извѣстны, но, вообще говоря, растительность появляется роскошная и поразительно быстро; ризь встрѣчается во многихъ мѣстахъ въ дикомъ видѣ, но мало воздѣлывается туземцами, предпочитающими культуру проса, требующую меньше работы. Индigo воздѣлывается для окрашиванія тканей.хлопокъ почти не культивируется, но могъ-бы сдѣлаться для С. неизсякаемымъ источникомъ богатства. Вся африканская фауна представлена здѣсь; слоны, буйволы, газели, носороги, жирафы, страусы, обезьяны, львы, пантеры, леопарды, крокодилы, бегемоты, муравьи, термиты, большой черныи червь, производящій страннныя опустошенія. Торговля и промышленность слабо развиты, въ виду малыхъ потребностей азиатичныхъ туземцевъ-негровъ. Конечный пунктъ каравановъ, связывающихъ С. съ сѣв. Африкой—Триполисъ; главные отправные пункты—Тумбукуту, Кано и оазисы Гатъ и Туатъ. Караваны принадлежатъ преимущественно жителямъ оазиса Гадамеса. Караваны изъ Три-

полиса держатся двухъ различныхъ направлений—на Мурузу и на Гадамесъ; второй путь короче для сообщенія съ Тумбукуту. Главные предметы ввоза въ С.—бугажный матеріи, полотно, простая бумага, сатинъ, маленякія зеркала, стеклянныя вещицы; главные предметы вывоза—слоновая кость, страусовыя перья, кожа келба (дикаго быка), золото въ слиткахъ и золотая пыль, индиго, шкуры дикихъ животныхъ, мускатный орѣхъ, гуммиарабикъ. Внутри С. въ главныхъ центрахъ имѣются мѣстные рынки. Населеніе С. принадлежить къ четыремъ главнымъ расамъ: негры-туземцы — фулахи, явившіеся, вѣроятно, съ З, и которыхъ почти столько же, какъ и негровъ—туарегг, пришедшіе съ С.—арабы, извѣстные въ С. подъ именемъ Шуа и явившіеся съ верхняго Нила. Смѣшенія между отдѣльными расами и племенами очень частыя. Европескія сферы вліянія въ С. установлены соглашениями послѣднихъ годовъ: вост. С. входитъ въ англо-египетскую сферу вліянія; центральный С. раздѣлится между англійскою колоніею Нигеріей (бывшей землей кор. Нигерской компаніи), германскимъ сѣв. Камеруномъ и французскими Вагирми и Бадайеми; зап. С. почти всецѣло входитъ въ составъ французскій Западной Африки. Египетскій С. включаетъ въ себя Донгоду, Така, Сенааръ, Кордофанъ, Дарфуру, Фергитъ и Баръ-ель-Газель; Нигерія обнимаетъ собою Сокото, вост. Ганду, Нукъ, Горуба, зап. Борну; сѣв. Камерунъ — вост. Борну и Адамаву; зап. французскій С. состоитъ изъ зап. Ганду, Масны, земли Мандинговъ и французскаго С. въ узкомъ смыслѣ.

Сударга—нос. Владиславовскаго у., Сувалскаго губ., на р. Нѣманѣ. Пивоварен. зав. Жит. 3000.

Сударманъ (санскр. Su-darṣana = приятный для глазъ) — въ индійской позднѣйшей мѣологии имя огненнаго диска, служившаго Кришн (см.) оружіемъ въ его различныхъ подвигахъ.

Суда рыболовныя — весьма разнообразны въ разныхъ странахъ какъ по размѣрамъ, такъ и по конструкціи, въ зависимости отъ условій лова. Прежде всего отличаются рѣчныя С., къ которымъ относятся: будара (на Уралѣ), косная, неводникъ (Волга), дубъ (на Дону) и др. аналогичныя рѣчныя С. Большинство ихъ—гребенныя С., лишь нѣкоторыя снабжены парусомъ (косная). Изъ перечисленныхъ рѣчныхъ С. будара (усовершенствованная байдарка дикарей) приспособлена не только для передвиженія по водѣ, но и для перевозки ея на колесахъ. Будары дѣлаются изъ дѣльной лѣсины, осокоревой или вербовой. Грубо обтесанныя и на половину выдолбленные лѣсины, изготовляемыя специально для выдѣлки бударъ, называются «трубами» и доставляются въ г. Уральскъ многими сотнями штукъ съ верховьевъ р. Урала, а также съ Волги. «Трубы» продаются отъ 20—30 руб. за штуку. Специальные мастера изъ казаквъ занимаются «разводкой» бударъ изъ трубъ. Эта очень тонкая плетичная работа производится наборомъ специальныхъ орудій: кривой топоръ, которымъ на черно обдѣлываются

внутренняя стѣнка трубы (ихъ два—правый и лѣвый); «тесла», которой добывать дно будары и стѣнки; «кулики», которыми добывать узкія мѣста (въ носу и кормѣ); «скобель», служащій для отдѣлки начисто боковъ и вогнутыхъ мѣстъ будары. «Разводка» оплачивается отъ 15 до 20 руб. съ будары. Въ результатѣ получается длинная, узкая лодка, съ весьма тонкими стѣнками. Длина будары бываетъ отъ 10 до 13 арш., ширина 16—18 верш., въ среднемъ «киргичѣ»; высота въ срединѣ 10—12 верш. Толщина стѣнокъ въ діѣ 1 дм., въ бортахъ $\frac{1}{2}$ вершка. Будара, будучи просмолена, вѣситъ 5—10 пуд., сидитъ въ водѣ 1— $2\frac{1}{2}$ верш., подъемная способность отъ 25—40 пуд. груза. Удобства этого незамысловаата рѣчного судна, при мѣстныхъ условіяхъ рыбнаго промысла, будутъ понятны, если обратитъ вниманіе на необходимость перевозить суда на 300—500 вер. на лошади, на необходимости «скакать» на ятовъ въ перергону на разстояніи 25—30 вер., плавать противъ течения въ самую быструю воду, переносить, гдѣ случится на рукахъ, употреблять, вытащивъ на сушу, какъ большое корыто для промыванія рыбы и ея посолоа и т. п. Будара приводится въ движеніе двумя «лашными» (въ носу) веслами съ однимъ при нихъ гребломъ («вельщикъ») и однимъ кормовымъ, которое замѣняетъ руль. Въ виду увеличивающейся съ каждымъ годомъ дороговизны трубъ и самыхъ бударъ, за последнее время долбленныя будары стали замѣнять сбитыми изъ еловыхъ досокъ. Общее количество этихъ рѣчныхъ С. только на Уралѣ достигаетъ 6—7 тыс. штукъ. По тому же типу, лишь болѣе устойчивое и большаго размѣровъ судно, употребляемое въ прибрежныхъ моряхъ (Каспій), называется морской бударой. Весьма близкимъ по конструкціи, но уже отличающимся наличиемъ килля, является неводникъ, употребляемый при рѣчномъ неводномъ ловѣ (въ р. Волгѣ) и при ловѣ распорнымъ неводомъ въ морѣ. Неводникъ, также какъ и будара — безпалубное судно, длиною по киллю до 4 саж., съ однимъ рейковымъ парусомъ и 3 парами весель; въ рѣкѣ руль замѣняется кормовымъ весломъ. Грузоподъемность распорнаго неводника около 500 пд., стоимость 150 руб. Рѣчные — поменьше и подешевѣе. При ловѣ распорнымъ неводомъ вмѣстѣ съ неводникомъ употребляется *рыбница* — полупалубное широкодонное, килевое судно, длиною по киллю до 5—6 саж., глубиной до 3 фут., съ однимъ или 2 косыми, рейковыми парусами. Поднимается до 1000 пд., стоимость 250—350 руб. Забрасываемый съ неводника неводъ вытаскивается съ рыбой на рыбникъ, при чемъ неводникъ соединяется съ рыбницей посредствомъ перебрасываемыхъ съ одного судна на другое жердей («распоръ»). Изъ рѣчныхъ С., употребляемыхъ на Волгѣ, слѣдуетъ упомянуть еще о *костой*. Это легкая лодка длиною до 3 саж., шир. 2 арш., 14 верш. вышины; снаряжена 2 мачтами и парусами и въ тоже время ходитъ на веслахъ (до 12 весель). Въ прежнее время была въ большомъ ходу для сообщенія между промыслами въ устьяхъ Волги, теперь замѣнена тамъ паровыми барказами. Лодка весьма легкая и

удобная. Весьма своеобразнымъ рѣчнымъ рыболовнымъ судномъ является «*прорѣзь*», служащая для содержанія и перевозки живой рыбы. Размѣры ея весьма различны. Средняя грузоподъемность 1000 пд., вмѣщаетъ при доставкѣ рыбы съ тоней на промыселъ 60—75 т. воблы. Главная особенность въ томъ, что средняя часть (болѣе $\frac{2}{3}$ всей длины) отдѣлена 2 перегородками отъ носовой и кормовой частей гаухами, водонепроницаемыми переборками; стѣнки этой средней части прорѣзаны по длине досокъ отверстиями такъ, что средняя часть лодки представляетъ живорыбный садокъ. Въ прорѣзяхъ рыбу возятъ на большія разстоянія. Въ каспійскомъ морскомъ рыбномъ промыслѣ известны еще слѣдующіе типы С.: *живодная лодка, эмбенская стончая* (кусовая), *подъзная лодка, «своиская», багроуша* (салмовка), *морская плавная, морская рыбница*. Живодная лодка употребляется при живодномъ (на наживку изъ живой рыбы) ловѣ бѣлуги въ глубокихъ частяхъ Каспійскаго моря (до 100—120 саж.). Это килевое С., длина отъ 17 арш. до 6 саж., наибольшая ширина 6— $6\frac{3}{4}$ арш. Осадка порожникомъ 3— $4\frac{1}{2}$ фут., съ полнымъ грузомъ 5—7 фут., поднимаетъ 1300—1500 пуд. Характерная особенность—высоко приподнятый носъ и длинный бушпритъ. Вооруженіе шхунное, 2 мачты, 4 паруса (кливеръ, топъ, брадтопъ, гротъ). Палуба сплошная, но съ уступомъ у кормы. Въ средней части лодки, близъ бизань-мачты, помѣщается чанъ съ водой для живой наживки. Вода освѣжается помощью помпы. Живодъ (вобла и таранъ) помѣщается въ чанъ—3—4 арш. діам., выс. $4\frac{1}{2}$ —5 арш.,—отъ 5 до 6 тыс. Якорей при живодной 3—4, вѣсомъ до 8 пд. Стоимость судна 2500—3000 руб. При живодной лодкѣ всегда имѣется «подчалокъ» — небольшая лодка или шлюпка, поднимаемая на ходу на бортъ. Число живодныхъ лодокъ на Каспійскомъ морѣ до 150 штукъ. *Эмбенская стончая лодка* — килевое судно отъ 9 до 18 арш. длины по киллю, при ширинѣ $2\frac{1}{2}$ —5 арш. и $4\frac{1}{2}$ —6 фут. глубины. Осадка порожникомъ 2— $3\frac{1}{2}$ фут., съ полнымъ грузомъ 3—5 фут. Грузоподъемность 500—2500 пуд. Широкая, сильно срубанная корма, съ перилами («шканцы»), 3 или 2 мачты, 3 или 2 рейковыхъ косыхъ паруса, сплошная палуба, 3 или 4 люка: средніе ведутъ въ трюмъ, въ кормовой части «кормушка» — для хозяина, въ носовой «конфузъ» — для рабочихъ. Въ кормовой части — печка. Эмбенская стончая лодка употребляется при рыболовствѣ (преимущественно съѣмы) въ открытомъ морѣ; здѣсь такая лодка, стоя на якорѣ всю путину, является мѣстомъ, гдѣ живутъ рыбаки, хранятся и просушиваются орудія лова и гдѣ солится рыба и икра. Стоимость лодки отъ 300 до 750 руб., смотря по размѣрамъ. Въ уральскихъ водахъ и близъ Эмбы она носитъ названіе «кусовой», въ Астрахани же чаще — эмбенской — по мѣсту ея наибольшаго распространенія въ сѣв.-вост. части Каспія. Непремѣннымъ дополненіемъ такой стончей лодки, которую иногда замѣняютъ и другіе типы С. (морская рыбница, шкуна и т. п.), составляетъ *подъзная лодка*, на которой рыбаки вѣздятъ

за провизией, отвозить заловленную рыбу и т. д. Подъездная — килевое судно почти съ сплошной палубой, длина 14—16 арш. (не палубы), ширина 18—20 четв., осадка поорыжником 2 фута, съ полнымъ грузомъ 3—3½ фт.; грузоподъемность 700—900 пуд., 2—3 мачты, столько же парусовъ; стоимость корпуса 300—400 руб., съ вооружениемъ 700—800 руб. Весьма близка по устройству, хотя описывается отдѣльно, лодка, называемая *свойской*; употребляется при смѣшанномъ (крючникомъ и сѣтнмъ ловѣ). *Багроуна*, назыв. также *решикой*, а въ уральскихъ морскихъ водахъ *салмошкой* — полупалубное, съ открытой кормой килевое судно длиной 9—13 арш. по килю, шириной 11—17 четв., осадка 2—2½ фт., при полномъ грузѣ 3—3½ фт.; грузоподъемность 150—400 пд.; мачт 2, столько же косыхъ рейковыхъ парусовъ, размѣровъ относительно большихъ, чѣмъ у другихъ каспійскихъ судовъ. Стоимость корпуса 150—175 р., вооруженнаго 250—300 руб. Багроуна употребляется преимущественно при рыболовствѣ снастью въ баженныхъ полосахъ передъ устьями Волги; та же лодка употребляется по всѣмъ бережьямъ Сѣв. Каспія при ловѣ частичковой и красной рыбы сѣтнмъ; въ уральскихъ морскихъ водахъ замѣняетъ подъездную лодку. Это самое быстроходное изъ морскихъ парусныхъ С., употребляемыхъ въ каспійскомъ рыбномъ промыслѣ, отличающееся сверхъ того сильно развитой способностью идти «круто» къ вѣтру (отсюда название *реюшка*). *Морская плавная лодка* строится по типу реюшекъ или багроуиъ и отличается отъ описаннаго выше типа лишь нѣсколькими большими размѣрами (12—15 арш. длины, 4½—5 фт. ширины и 1½ арш. глубины съ грузоподъемной силой до 500 пд.). Главное отличие — вѣшнее — заключается въ болѣе удлинненной кормѣ, на которой отсутствуют «пнехи», служащія на реюшкахъ для прикрѣпленія гротоваго ешкота. Это обусловливается необходимостью помѣщать на кормѣ сѣти при ихъ выкидываніи въ море и выбирать ихъ съ кормы («подчалка» не бываетъ). Плавной ловъ въ морѣ (особыми сѣтнми) считается запрещеннымъ закономъ, но практикуется довольно смѣло, такъ что выработался даже особый типъ лодки специально для этого лова. *Морская рыбница* — имѣетъ въ длину по килю 16—24 арш., при ширинѣ 6—8 арш., осадка 1½—2½ фт., при полномъ грузѣ 4—5 фт.; грузоподъемная сила—1000—3000 пд.; почти сплошная палуба, 2 мачты и 2 паруса рейковыхъ косыхъ. Стоимость корпуса 600—1400 р., съ вооружениемъ 900—2200 руб. Это судно замѣняетъ стоничную эмбенскую на большей глубинѣ и отдаленнѣ отъ берега. Чаше употребляется скучниками въ морѣ рыбы. Рыба солится въ большнствѣ случаевъ прямо въ трюму. Всѣ каспійскія рыболовные С. представляютъ собою какъ по конструкции, такъ и по вооруженію типъ отжившихъ морскихъ С., вышедшихъ въ Зап. Европѣ и Америкѣ изъ употребленія нѣскольکو столѣтій назадъ и могущихъ идти, какъ археологическая рѣдкость, въ музеи. Къ сожалѣнію, никакихъ мѣръ не принимается къ улучшенію типа существую-

щихъ каспійскихъ С. и къ ознакомленію рыбаковъ и строителей съ улучшенными ихъ типами. Не лучше дѣло стоитъ и относительно рыболовныхъ С., употребляемыхъ на Мурманѣ и вообще въ русскомъ сѣверномъ рыболовствѣ. Тамъ до сего времени въ употребленіи исключительно для берегового лова предназначающіеся и уже отчасти заброшанные въ Норвегін типы С. Ихъ различаютъ здѣсь три вида: 1) *шняка* — на 4 человекъ, длиной 17 арш., шпр. 3 арш. 12 врш., высота (въ кормѣ) 2 арш. 14 врш., 1 парусъ, 6 весель; 2) *ѣла* — на 3 человекъ — длина 14 арш. 8 врш., шпр. 3 арш., высота — 2 арш. 10 врш. съ 1 парусомъ съ 4—8 веслами; 3) *карбаса* — на 2 человекъ — длиной 10 арш. 5 врш., шпр. 2 арш. 10 врш., высота 1 арш. 9 врш., съ 1 парусомъ и 4 веслами. Всѣ эти С. имѣютъ квадратныя паруса. Въ шнякѣ устраиваются 5 поперечныхъ соединеній въ видѣ лавокъ для сидѣнья гребцовъ. Средняя часть судна, восшіая названіе «кара», служитъ для помѣщенія рыболовныхъ орудій. Въ промежутки между лавками кладется пойманная рыба. Руль шняка снабженъ шестомъ (до 3 саж.) для управленія въ случаѣ надобности съ середины шняка. У одной изъ гребельности уключинъ вставляется деревянное колесо («тягало») для облегченія подъема «ярусовъ» крючьевъ. Носъ и корма на шнякѣ забираются досками на 2½ арш., обиваются холстомъ и смолотся; они служатъ мѣстомъ для кладки и убѣжищемъ для рыбаковъ, которые тамъ спятъ и отдыхаютъ по 2 челов. На ѣлѣ помѣщеніе для рыбаковъ въ кормѣ на 3 человекъ. Стоимость шняка 80—90 р. съ снаряженіемъ, карбаса до 50 р., ѣлы покупаются въ Норвегіи за 30—50 р. готовыми. Всѣ эти С. приспособлены лишь для берегового лова и не даютъ возможности отходить отъ береговъ на сколько нибудь значительное разстояніе, между тѣмъ у береговъ рыба бываетъ далеко не всегда и случайно. Вотъ почему озабоченный экономическимъ благосостояніемъ поморевъ русскаго сѣвера особый комитетъ, въ числѣ другихъ мѣръ къ достиженію цѣли, задаясь мыслью ввести въ сѣверномъ рыбномъ промыслѣ улучшенныя типы судовъ. Изъ таковыхъ остановились, по указанію знатока Мурмана Н. М. Кляпшова, на вѣтующей лодкѣ для арсанаго лова Даля (Synkefri Linebaad), стоимостью отъ 250—280 руб. Такого типа 2 лодки куплены въ Норвегіи и проданы комитетомъ поморамъ на льготныхъ условіяхъ платежа, 2 построены на русскихъ верфяхъ (въ Архангельскѣ и С.-Петербургѣ). Отличительное особенностіе лодки является полная безопасность ея въ бурю, благодаря наличности въ кормѣ и носу 2 воздушныхъ герметически закупоренныхъ камеръ, не позволяющихъ лодкѣ погрузиться въ воду. На лодкѣ 2 мачты и 3 паруса, киль для большей устойчивости имѣетъ свиновую надѣлку. Для болѣе отдаленнаго отъ береговъ лова (акудьеваго, напр.) рекомендуется другое норвежское судно, такъ наз. сѣндмѣрская палубная лодка (Søndmørske Daeksbaad) новѣйшаго типа (около 40 фут. длины), со шкунной оснасткой; обыкновенно она имѣетъ на борту двѣ легкія американскія лодки, называемыя «дори». Стоимости

такого судна превосходных морских качеств около 1300 руб. «Парусные» С. Мурманской экспедиции «Поморь» и «Рыбакъ», суть именно лодки этого типа. Общее же родовое название С. этого типа, входивших въ Норвегiю все въ большемъ и большемъ количествахъ въ употребленiе, шейта (shoitte). Ширина у этого рода лодокъ равняется въ среднемъ $\frac{1}{3}$ длины. Шейты сдѣлать (порожникомъ) на 4 фт., борта довольно высоки; обыкновенно имѣются 2 каюты; парусность ихъ довольно значительна: одномачтовая носятъ гротъ, тосель, фокъ и кливеръ на бушпритѣ. Двумачтовая, кромѣ бизани, выставляють еще бизань-тосель. Шлюпка на шейтахъ для сѣтнаго лова лишь 1. Для большей устойчивости иногда шейты дѣлаются съ чугунными килемъ 3000 кгр. вѣсомъ (системы Сарт. Archaer'a). Но наиболѣе распространеннымъ и до сего времени типомъ рыболовной лодки въ Сѣв. Норвегiи служитъ такъ назыв. *нордландская лодка* (Nordlandbaad), къ каковому типу относится лодка, известная на Мурманѣ подъ именемъ ёлы. Нордландская лодка въ громадныхъ количествахъ употребляется для яруснаго и крючного лова трески у Лопфотенскихъ о-вовъ (онѣ называются еще Кюксамы—Kjækse) и для сѣтнаго прибрежнаго лова. Первые строятся покорооче, вторыя подлиннѣе; вообще онѣ съ большимъ разваломъ, весьма прорѣзисты (ширина ихъ $\frac{1}{4}$ длины); парусъ рейковый, большой, 4-угольный, падувы нѣтъ, въ кормѣ ящикъ—каюта.

Изъ другихъ типовъ рыболовныхъ С. слѣдуетъ отмѣнить судно, употребляемое въ Сѣверномъ морѣ для тралловаго лова (см. Рыболовство). Это такъ назыв. логгеры (Logger) въ Германiи и Голландiи, лугръ и малюгье (lougre, châlutier) во Францiи и смэкъ (Smack) въ Англiи. Длина по килю 16—17 м., корма сидитъ очень глубоко, носъ (форштевень) высоко поднятъ; оснастка—шкунная, близкая къ той, которую носятъ норвежскiе «шейты»: гротъ мачта съ 4 парусами; бизань мачта на самой кормѣ. Водоизмѣненiе логгеровъ—40—50 тоннъ. Тотъ же логгеръ служитъ для сѣтнаго лова сѣтлнч. Обычно логгеры снабжены 8—10 сильными паровыми шпильями (для выемки сѣтей и тралла). Мачта устроена такъ, что можетъ быть приведена въ горизонтальное положенiе, что безусловно необходимо во время лова. Улучшенiемъ того же типа являются американскiя пикуны, употребляемыя для рыбной ловли; по ихъ величинѣ различаютъ 3 рода ихъ: для берегового рыболовства (70,5' длины, 20' ширины, 8,5' глубины, 35 тоннъ вѣстмостности); для глубоководнаго трескаго лова (96,6' длины, 23,6' ширины, 10,3' глубины, 109,4 тоннъ вѣстмостности); для лова копельковыми неводомъ (94,2' длины, 95,4' ширины на 117 тоннъ вѣстмостности). Эти глубоководныя, прорѣзистыя, замѣчательно быстроходныя, съ высокими морскими качествами С. и правильными законными линиями. Стоимость шкунъ отъ 20—16 тысячъ рублей. Для трескаго лова шкунъ забираеть на бортъ до 10 весельныхъ лодокъ (выкладываются одна въ другую—на бортъ шкуну), известныхъ подъ именемъ *доги*. Это плоско-

донная и замѣчательно устойчивая въ морѣ на волнахъ лодка. Она имѣетъ 2 пары весель, безъ руля, борта обшиты дубовой крошкой, корпусъ изъ еловыхъ досокъ съ 8 дубовыми «копаньями». Деревянная часть внутри скрѣплена желѣзными пластинами. Длина по борту 171', по дуу 1210". ширина (въ срединѣ) 410", глубина 20".

Яноскія рыболовныя С. чрезвычайно оригинальны: ихъ форма четырехугольной формы, носъ сильно выдающийся и приподнятый: линия продолговатая. Парусъ имѣетъ форму прямого четырехугольника, состоитъ изъ 5 прямыхъ полотнищъ съ веревочнымъ перелетомъ между ними. Суда въ большинствѣ—парусно-весельныя: весла сложены изъ отдѣльныхъ лѣсницъ, руль на $\frac{1}{2}$ глубины судна ниже кили, онъ какъ-бы совсѣмъ отдѣленъ отъ судна.

За послѣднее время въ *Ньюемкомъ морѣ* для тралловаго лова по преимуществу стали употреблять паровыя С. съ каждымъ годомъ вытѣщаяиыя парусныя. Въ большомъ ходу въ Сѣв. Америкѣ пароходы для лова мѣхачахъ посредствомъ кошельковыхъ неводовъ. Забрасыванiе невода дѣлается съ неводника, на пароходѣ же нагружается заловъ рыбы.

Литература. В. К. Вемъ. «Рыбные промыслы Зап. Европы» (в. I, II и III, 1897—99); Н. Бородинъ, «Рыболовныя отѣды на всемирной выставкѣ въ Чикаго» (1894); А. М. Никольскiй, «Астраханскiе морскiе ловцы» (1898); «Мурманъ», над. об-ва судоходства; Н. М. Кипиловъ, «Отчеты о экспедицiи для научно-промысловыхъ изслѣдованiй Мурмана».

Н. Бородинъ.

Судасъ (санскр. Sudās=хорошо, вѣрно почитающiй)—имя мнѣнскаго индiйскаго царя, часто упоминаемаго въ Ригведѣ. При его дворѣ находились известныя мудрецы (рши)-соперники, Васштха и Вишвантра. Онъ славился своими жертвоприношенiями.

Судакъ (Сергiевское)—с. Саратовской губ., Аткарскаго у. при оз. того же имени. Жит. 3200; хлѣбная торговля.

Судебная Газета—издается еженедѣльно въ СПб. съ 1882 г. съ приложенiемъ сборника рѣшенiй уголовнаго и гражданскаго кассационныхъ департаментовъ и общаго собранiя Правительствующаго Сената. Редакторъ-издатель Ф. В. де-Векъ.

Судебная медицина (Medicina legalis seu forensis, médecine légale, gerichtliche Medizin)—составляетъ спеціальныи отѣлъ медиц. свѣдѣній, имѣющихъ важное значенiе для надлежащаго отправленiя правосудiя, такъ какъ во многихъ случаяхъ разбирательство С. процесса не можетъ быть выполнено безъ всесторонняго освѣщенiя тѣхъ или другихъ данныхъ съ помощью медицинскихъ методовъ изслѣдованiя. Не слѣдуетъ, однако, полагать, что однимъ практическими медицинскими свѣдѣнiями удовлетворяются задачи С. медицины. Многие медицинскiе вопросы, не имѣющiе пракческаго значенiя ни для терапiи, въ широкомъ смыслѣ этого слова, ни для гигиены, и потому не изучаемые специалистами по этимъ отраслямъ медицинскихъ наукъ, могутъ имѣть весьма важное значенiе для С. врача. Сюда слѣдуетъ, прежде всего,

отнести детально судебно-медицинские исследования мертвых тѣлъ, когда, наряду съ описаніемъ происшедшихъ въ трупѣ наиболѣе существенныхъ измѣненій, необходимо занести въ протоколъ подробности, при обычныхъ вскрытіяхъ не имѣющія значенія, напр. о возрастѣ, ростѣ, питаніи, цвѣтѣ и длинѣ волосъ, трупныхъ пятнахъ, условіяхъ, въ которыхъ мертвое тѣло оставалось послѣ смерти покойника, степени гнилости и т. д. Судебно-медицинскія изслѣдованія труповъ новорожденныхъ имѣютъ специальною цѣлью выясненіе важнаго для правосудія вопроса, родился-ли ребенокъ живымъ или мертвымъ, произошли-ли роды въ срокъ или преждевременно, погубь-ли новорожденный вслѣдствіе естественныхъ или насильственныхъ причинъ (удушеніе, отравленіе) и т. д. Всѣ упомянутыя подробности, не представляя практическаго врачабнаго значенія, имѣютъ огромную важность для судебно-медицинскаго изслѣдованія. Въ составъ С. медицины входятъ также изложеніе законоположеній, имѣющихъ отношеніе къ отвѣтамъ на предлагаемые С. врачамъ вопросы. Наконецъ, въкоторыя свѣдѣнія процессуальнаго характера также излагаются въ курсѣ С. медицины, съ тою цѣлью, чтобы судебно-медиц. изслѣдованія производились съ соблюденіемъ извѣстныхъ формальностей, такъ какъ только при этомъ условіи изслѣдованіе имѣетъ законную силу для заинтересованныхъ лицъ. Особенное вниманіе на исполненіе формальныхъ требованій обращается при судебно-медиц. вскрытіяхъ мертвыхъ тѣлъ; въ такихъ случаяхъ судебномедицинское изслѣдованіе производится не иначе какъ по формальному отвѣ присутственнаго мѣста требованію, въ присутствіи чинавъ полиціи.

Привлеченіе врачей къ разъясненію судебномедиц. случаевъ практиковалось издавна. Намеки на требованіе заключеній врача можно найти уже въ законахъ Моисея, въ законахъ XII таблицъ и въ кодексѣ Юстиніана. Определенныя постановленія по этому поводу встрѣчаются уже въ VI столѣтіи, въ законахъ аллемановъ; но болѣе или менѣе утвердилась роль врача, въ качествѣ свѣдущаго лица, привлекаемаго къ разъясненію суду вопросовъ техническаго свойства, лишь со времени Каролинъ, изданной въ 1532 г. (см. XIV, 571). Высоко поднялъ значеніе С. врача Амбруазъ Парэ (XVII, 908). Въ началѣ XVII ст. итал. врачи составили первые учебныя С. медицины. Строго говоря, однако, медицинскія изслѣдованія для цѣлей правосудія не могли находить широкаго примѣненія въ то время, когда научная медицина не достигла своего настоящаго развитія. Только въ XIX стол., благодаря успѣхамъ вспомогательныхъ наукъ (химіи, гистологіи, патологической анатоміи, физиологіи, токсикологіи и т. д.), а также болѣе совершеннымъ методамъ изслѣдованія — микроскопіи, спектроскопіи и т. д. — С. медицина приобрѣла твердыя основы, позволяющія при судебныхъ разбирательствахъ дать научныя разъясненія различнымъ явленіямъ въ живомъ или мертвомъ организмѣ. Выступъ съ тѣмъ, открылась возможность научной разра-

ботки тѣхъ вопросовъ, которые составляютъ специальную область С. медицины. Большая заслуга въ этой области принадлежатъ Генке, Менде, Касперу, Лиману — въ Германіи, Марку, Орфилю, Тардье — во Франціи, Христиану — въ Англій. Огромное вліяніе на судебномедиц. дѣятельность врачей имѣли также измѣненія въ законодательствѣ, а именно введеніе гласности и устности. Этими нововведеніями врачамъ, въ болѣе важныхъ С. процессахъ, дана была возможность являться на судѣ и устно сообщать о произведенныхъ ими изслѣдованіяхъ и вытекающихъ отсюда заключеніяхъ. Въ виду столь важнаго значенія С. медицины, медицинскіе факультеты должны были обставить преподаваніе этой специальной прикладной науки возможно полно — устройствомъ специальныхъ институтовъ, гдѣ обучающіеся могутъ практически ознакомиться со всѣми деталями по производству судебномедицинскихъ вскрытій, съ вывѣненіями, производимыми въ организмѣ наиболѣе извѣстными ядовитыми веществами, а также съ различными точными методами изслѣдованія, встречающимися наиболѣе частое примѣненіе при рѣшеніи судебномедиц. вопросовъ.

Обыкновенно въ курсы С. медицины включается изложеніе дѣйствующихъ законовъ, устанавливающихъ формальныя требованія, которымъ должны удовлетворять судебномедицинскіе акты (у насъ правила о порядкѣ осмотра и вскрытія мертвыхъ тѣлъ и изслѣдованія поврежденія изложены въ «Уставѣ С. медицины», образуемъ третью книгу въ Уставѣ Врачебномъ, Св. Зак., т. XIII, изд. 1892 г.). Въ особеннсти нѣмецкіе профессора придаютъ большое значеніе этой обрядовой части, рассматривая ее какъ интегральную часть С. медицины и проявляя, вмѣстѣ съ тѣмъ, склонность признавать специалистовъ по С. медицинѣ компетентными для предьявленія заключеній по всѣмъ представляющимся въ С. практикѣ дѣламъ. Въ дѣйствительности при судебномедицинской экспертизѣ отвѣ врача требуется вовсе не знаніе уголовныхъ законовъ и процессуальныхъ формъ, а одно только умѣнье произнести правильные изслѣдованіе и сдѣлать изъ него строго научное заключеніе, для чего необходима лишь надлежащая медицинская подготовка. Во многихъ дѣлахъ, напр. при опредѣленіи беременности, родовъ, состоянія здоровья (физическаго и психическаго), рода болязинъ, значенія тѣлеснаго поврежденія для жизни и здоровья потерпѣвшаго и пр. вопросы, составляющіе специфическую область С. медицины, совершенно не затрагиваются. При современной специализаціи медицинскыхъ знаній, специалистъ по С. медицинѣ не можетъ считаться компетентнымъ по всѣмъ вопросамъ, могущимъ возникнуть на судѣ, и приглашеніе соответствующаго специалиста принесетъ иногда дѣлу экспертизу гораздо большаго пользы, чѣмъ приглашеніе даже опытнаго С. врача, не располагающаго клиническимъ матеріаломъ. Это и практикуется въ нашихъ судахъ. При предварительномъ слѣдствіи обязанности С. врача возлагаются въ уѣздахъ — на уѣзднаго, а въ городахъ — на городского

или полпейскаго врача; но если по болѣзни или по другой уважительной причинѣ они явиться не могутъ, то, вмѣсто нихъ, слѣдователь приглашаетъ другого военнаго, гражданскаго или вольнопрактикующаго врача. Врачи вообще пользуются правами свѣдущихъ людей (XXIX, 203). См. также С. химія.

Литература. Casper, «Handbuch der gerichtlichen Medizin» (8 изд. Липмана, Берл., 1889; русск. переводъ вышелъ въ 1870-хъ гг.); Hofmann, «Lehrbuch der gerichtlichen Medizin» (6 изд., Вѣна, 1893; русск. перев. подъ ред. И. М. Сорокина, СПб., 1887); Maschka и др., «Handbuch der gerichtlichen Medizin» (Гюбинг., 1881—83); Emmert, «Handbuch der gerichtlichen Medizin» (Лип., 1900); Штольцъ, «Руководство къ судебной медицине для врачей и юристовъ» (СПб., 1890).

Особый отдѣлъ судебной медицины составляетъ въ послѣднее время С. *психопатология*. Она изучаетъ вопросы, возникающіе при судебномъ установленіи душевнаго здоровья человѣка, что представляется необходимымъ при сомнѣніи во вмѣлемости преступника, въ случаяхъ сомнительной дѣеспособности даннаго лица или сомнительной способности давать свѣдѣтельскія показанія, а также въ случаяхъ, когда душевное расстройство приписывается понесенному поврежденію (ст. 1486, 1487 и 1490 Улож. о наказ.), иногда и при заключеніи или расторженіи брачнаго союза. Близжайшимъ образомъ С. психопатология изслѣдуетъ уклоненія въ душевной жизни человѣка, которыя являются основою и причиною его преступности. Какъ наука сравнительно новая, С. психопатология еще мало разработана. См. Friedreich, «System der gerichtlichen Psychologie» (3 изд., Регенсб., 1852); v. Krafft-Ebing, «Lehrbuch der gerichtlichen Psychopathologie» (3 изд., Штутгт., 1893; есть русскій переводъ); Maschka, «Die gerichtliche Psychopathologie» (1882); Coutagne, «La Folie au point de vue judiciaire et administratif» (1888); Tardieu, «Etude medico-légale sur la folie» (1880); Фрезе, «Очерки С. психіатріи» (1874); В. Чижъ, «Лекція по С. психопатологіи» (СПб., 1890); П. Ковалевскій, «С. психопатологія» (2 изд., СПб., 1900). По системѣ проф. Ковалевскаго, въ составѣ С. психопатологіи входятъ часть сихологіи, именно душевная жизнь преступнаго человѣка (криминальная психологія). С. психопатологію проф. Ковалевскій раздѣляетъ на двѣ главныя части: общая С. психопатологія и специальная С. психіатрія. Первая изучаетъ общія болѣзненные уклоненія въ душевной жизни человѣка, имѣющія сопряженіе съ судомъ: такими уклоненіями являются расстройства органовъ чувствъ (анестезія, гиперестезія, иллюзія, галлюцинаціи, дальтонизмъ, глухонѣмота), расстройства области мышленія (вниманія, количества, хода и сочетанія представленія), насильственныя представленія, качественныя измѣненія въ мыслительной области), измѣненія въ области самочувствія (предсердечная тоска, патологическій аффектъ, патолобій, извращенія влеченій къ нищѣ и полового чувства), импульсивныя явленія (психоманія, пироманія, неудержи-

мое влеченіе къ самоубійству, убійству, половому удовлетворенію, бродяжничеству), расстройство движеній и поспушковъ (расстройство рѣчи, письма, автоматическія движенія, гипнозъ, внушеніе въ бодрственномъ состояніи. сомнамбулизмъ и лунатизмъ, засыпаніе, сновидѣнія, просянки), трофическія расстройства тканей (въ кожѣ, подкожной кѣлчаткѣ, костяхъ, остеатома, расстройства отдѣленій). Специальная С. психіатрія изслѣдуетъ частныя болѣзненные уклоненія въ душевной жизни человѣка, имѣющія сопряженіе съ областію суда.

Судебная реформа въ Россіи. — Въ силу историческихъ условий разрѣшеніе вопроса о правильномъ отпразвленіи правосудія представляло въ Россіи особенныя трудности. Наше С. устройство и дѣятельность судовъ до 1864 г. были въ очень печальномъ состояніи, совершенно не удовлетворяя задачамъ и требованіямъ, предъявляемымъ къ С. учрежденіямъ. Неудовлетворительное состояние юстиціи тяжело отражалось во всѣхъ сферахъ общественной и государственной жизни и давно уже вызвало цѣлый рядъ попытокъ измѣнить и улучшить судопроизводство. Въ Московскомъ государствѣ С. власть соединялась съ администраціей въ рукахъ воеводъ и приказовъ; точно установленнаго порядка обжалованія рѣшеній не существовало. Высшимъ судьей былъ государь, къ которому просители нерѣдко обращались помимо другихъ С. установленій. Недостатки такого порядка ясно чувствовались Петромъ Вел., и съ его времени начинается постоянная работа правительства надъ улучшеніемъ С. устройства. Петръ Вел. пытался привести въ систему С. учрежденія и дать пѣль независимое отъ воеводъ и губернаторовъ положеніе, оставивъ за послѣдними только право надзора и исполненія С. рѣшеній. Съ этою цѣлью въ 1713 г. въ губерніяхъ были назначены ландрихтеры, впоследствии подчиненные оберландрихтерамъ. Ландрихтеры должны были отписывать о вѣсныхъ дѣлахъ въ юстицъ-коллегію, которой были подчинены и учрежденные въ 1719 г. надворные суды и городскіе суды. Вмѣстѣ съ тѣмъ Петръ Вел. предписалъ обращаться къ монарху помимо С. установленій, которыя должны были проходиться жалобщиками въ извѣстной послѣдовательности. Близжайшіе преемники Петра I вернулись къ прежнему порядку — воеводскому и губернаторскому суду, апелляціонной инстанціей для котораго были юстицъ-коллегія. Въ царствованіе Екатерины II снова былъ поставленъ вопросъ о судопроисудствѣ и произведена крупная реформа, въ строго сословномъ духѣ. Дворянство, городское и сельское сословіе (свободные обыватели) получили особые суды; надъ всѣми этими судами были поставлены палаты гражданскаго и уголовнаго суда. Особые суды для крестьянъ были уничтожены при Павлѣ I, а въ царствованіе Александра I ихъ дѣла были переданы въ дворянскіе суды, съ назначеніемъ туда засѣдателей отъ крестьянъ; тогда же выборные отъ сословій были введены и въ палаты гражданскаго и уголовнаго суда. Контроль надъ судами по прежнему оставался

въ рукахъ губернаторовъ, которымъ было только запрещено вмѣшиваться въ производство дѣлъ. Екатерининская система судовъ, съ позднѣйшими измѣненіями, была закрѣплена Сводомъ Законовъ и просуществовала до 1864 г. Самое разбирательство дѣла въ XVIII и въ XIX в. до С. уставовъ проходило согласно правиламъ слѣдственного процесса, по теоріи легальныхъ доказательствъ. Необходимость реформы чувствовалась самими правительствомъ и еще болѣе — лучшею частью общества. Правосудіе и его исполнители вызвали постоянныя нареканія и жалобы. Россія, по выраженію поэта, была «подла въ судахъ неправды черной»; сами чиновники указывали «на повсемѣстное неуваженіе къ закону и повсемѣстное нарушеніе его. Суды находились подъ спящимъ вліяніемъ администраціи. Правосудіе для богатыхъ и сильныхъ лицъ было пустымъ звукомъ. Дѣла разрѣшались исключительно на основаніи бумажнаго матеріала; приговоры постановлялись по чисто формальнымъ соображеніямъ. Случаи С. ошибокъ были очень часты. Производство дѣлъ тянулось медленно, иногда дѣлами десятилетиями; обвиняемые по нѣскольку дѣтъ сидѣли въ предварительномъ заключеніи. Характерныя особенности предварительнаго слѣдствія (производимого полиціей) въ старыхъ судахъ были «безотчетный произволъ, легкомысленное лишеніе свободы, напрасное производство обысковъ, отсутствіе всякой системы и раздуваніе дѣла» (А. Э. Копп, «За послѣдніе годы», стр. 265). Обжалованіе приговоровъ было затруднено: приговоренные къ рабочему дому совсѣмъ не имѣли права на апелляцію, приговоренные къ ссылкѣ могли обжаловать рѣшеніе лишь по исполненіи тѣлеснаго наказанія и послѣ прибытія на мѣсто ссылки. При слѣдствіи употреблялись слухомъ и рядомъ запрещенныя закономъ средства для полученія признанія подсудимыхъ; они подвергались истязаніямъ и угрозамъ. Защиты не существовало; предложенія вести ее рѣшительно отклонялись въ высшихъ сферахъ, видѣвшихъ въ адвокатурѣ учрежденіе революціонное. Засѣдатели изъ крестьянъ не имѣли въ судахъ никакого значенія, нерѣдко выполняли обязанности слугъ и сторожей. Правительствомъ было безразлично по отношенію къ недостаткамъ и злоупотребленіямъ судовъ. Оно не могло ввести въ должныя рамки вмѣшательства администраціи, не могло охранять интересы подсудимыхъ и правдивость приговоровъ ни формальнымъ прокурорскимъ надзоромъ, ни тайнымъ жандармскимъ; послѣдній еще болѣе увеличивалъ патетность и запутанность положенія, заставляя и безъ того лишенные самостоятельности суды сообразоваться съ новымъ, сильнымъ наблюдателемъ, права котораго были неограниченны и неограниченны. Неудивительно, поэтому, что вскорѣ послѣ изданія Свода Законовъ возникла мысль объ измѣненіи С. порядковъ. Въ 1843 г. гр. Блудовъ собиралъ матеріалы о недостаткахъ С. законодательства и занимался составленіемъ предположеній о его улучшеніи. Въ 1850 и 1851 гг. при II отдѣленіи соб-

ственной Его Величества канцеляріи были учреждены комитеты для составленія проектовъ уголовного и гражданскаго судопроизводства; работы этихъ комитетовъ не были закончены въ царствованіе Николая I. Съ воцареніемъ Александра II и съ перемѣной направленія внутренней государственной политики вступилъ въ новый фазисъ и вопросъ о С. реформѣ. Уже въ 1857 г. гр. Блудовъ рѣшительно высказался за необходимость не частичныхъ улучшеній, а коренныхъ измѣненій процесса. Онъ призналъ, что новая форма докладныхъ записокъ, сокращеніе апелляціонныхъ сроковъ, уменьшеніе числа бумагъ и т. п. не помогутъ дѣлу, что нужно принять другую, совершенно отличную отъ прежней систему, основанную на «общихъ непреклонныхъ началахъ» («Дѣло о преобразованіи С. части», т. II). Результатомъ переѣзды во взглядахъ гр. Блудова были составленныя имъ до 1860 г. проекты уставовъ гражданскаго и уголовного судопроизводства, уставъ судопроизводства и положеніе о присяжныхъ повѣренныхъ. По этимъ проектамъ подсудимымъ предоставлялось отводить слѣдователей; имъ долженъ былъ сообщаться слѣдственный матеріалъ. Окончательный допросъ предполагалось производить въ присутствіи третьихъ лицъ, при помощи присяжныхъ повѣренныхъ; докладъ дѣла долженъ былъ производиться съ извѣстной публичностью; подсудимый могъ защищаться, пользовался содѣйствіемъ адвоката. Проекты устанавливали отдѣленіе С. власти отъ административной, гласность, устность и самостоятельность производства, уничтоженіе словесныхъ судовъ — словомъ, все, что казалось совершенно недопустимымъ нѣсколькими годами раньше (Джаншиевъ, «Основы С. реформы», стр. 40 и слѣд.; «Изъ эпохи великихъ реформъ», стр. 371 и слѣд.). Проекты гр. Блудова не получали осуществленія, такъ какъ раньше, чѣмъ они были рассмотрѣны въ государственномъ совѣтѣ, произошло освобожденіе крестьянъ отъ крѣпостной зависимости, которое не могло не отразиться на всѣхъ областяхъ государственной и общественной жизни. По докладу государственнаго секретаря В. П. Буткова было Высочайше повелѣно (23 октября 1861 г.), чтобы государственная канцелярія, съ командированными къ ней для этой дѣли юристами (И. А. Бунковский, К. П. Побѣдоносцевъ, Д. А. Рованскимъ и Н. И. Стояновскимъ), установила, сообразуясь съ проектами гр. Блудова, основныя начала С. преобразования. Съ этого времени гр. Блудовъ, бывший уже въ очень преклонномъ возрастѣ, утратилъ руководящую дѣломъ С. преобразования, хотя за нимъ было сохранено «высшее наблюденіе». Центръ работы перешелъ въ государственную канцелярію. Рассмотрѣніе проектовъ гр. Блудова выяснило отсутствіе цѣльной системы и единства началъ, почему и было признано нужнымъ предоставить новымъ дѣтелямъ право установитъ основныя положенія С. реформы, не стѣсняясь проектами, а сообразуясь съ принципами, «несомнѣнное достоинство которыхъ признано въ настоящее время наукою и опытомъ европейскихъ

государствъ» (Высочайшее повелѣніе 1862 г.; Джаншиевъ, «Основы С. реформы», стр. 47). Русский судъ стало возможнымъ устроить на общепризнанныхъ началахъ, обеспечивающихъ право и справедливость, ставящихъ правосудіе внѣ зависимости отъ постороннихъ вліяній. Эти основныя начала—равенство всѣхъ передъ закономъ, отдѣленіе административной власти отъ С., несѣйность судей, самостоятельная организація адвокатуръ, гласность, устность и состязательность процесса, введенеіе суда присяжныхъ — были рассмотрѣны въ Государственномъ совѣтѣ и 29 сентября 1862 г. получили Высочайшее утверждеііе. Для составленія проекта согласно основнымъ началамъ при Государственной канцеляріи была образована коммиссія подъ предсѣдательствомъ Государственнаго секретаря В. П. Буткова, раздѣленная на три секціи: гражданскую (предсѣдатель С. И. Зарудный, въ числѣ членовъ К. П. Побѣдоносцевъ, Н. В. Казачовъ, А. А. Книринъ, Г. К. Рѣпинскій), уголовную, подъ предсѣдательствомъ Н. А. Буцковскаго, и по судостроііству, подъ предсѣдательствомъ А. М. Плавскаго (Джаншиевъ, «Основы С. реформы», стр. 51—55). Въ каждое отдѣленіе коммиссіи приглашались въ качествѣ экспертовъ наиболѣе выдающіеся юристы. Составленная изъ лицъ, горячо сочувствовавшихъ реформѣ и принадлежавшихъ къ лучшимъ дѣятелямъ тогдашняго юридическаго міра, коммиссія принялась за работу энергично и въ 11 мѣсяцевъ изготовила проекты учрежденія С. установленій и уставовъ гражданскаго и уголовного судопроизводства, съ обширными объяснительными записками. Быстрота работы не послужила въ ущербъ содержанію проектовъ и записокъ; напротивъ, они могутъ быть по справедливости названы лучшимъ наититаніемъ русскаго законодательства въ XIX в., какъ по изложенію, такъ и по выдержанности началъ, принятыхъ за исходную точку при составленіи проектовъ. Прилѣръ составителей уставовъ лучше всякихъ разсужденій доказалъ, что законодательныя работы могутъ производиться быстро и хорошо и что медленность не даетъ преимуществъ ни въ качествѣ работы, ни даже въ количествѣ матеріаловъ. Проекты С. уставовъ осенью 1863 г. были переданы на заключеніе II отдѣл. совѣтв. Его Величества канцеляріи и мин. юстиціи, которая отнеслась къ проектамъ вполне сочувственно и въ короткий срокъ доставила свои замѣчанія. Въ декабрѣ того же года проекты были внесены въ Государственный совѣтъ, въ которомъ они обсуждались при участіи министра юстиціи Д. Н. Замятина и его товарища Н. И. Стояновскаго. Докладывалъ дѣло В. П. Бутковъ, при содѣйствіи предсѣдателя секціи коммиссіи. Разсмотрѣніе проектовъ какъ въ департаментахъ, такъ и въ общемъ собраніи Государственнаго совѣта шло съ той же быстротой и энергіей и закончилось въ іюльскою мѣсяцевъ (2 окт. 1864 г.). 20 ноября 1864 г. состоялся указъ объ обнародованіи С. уставовъ, и *С. реформа*, обеспечивающая правосудіе, стала совершившимся фактомъ. Съ вы-

соты престола Уставы были признаны соответствующимъ желанію монарха «водворить въ Россіи судъ скорый, правый и милостивый, равный для всѣхъ подданныхъ, возвысить С. власть, дать ей надлежащую самостоятельность и вообще утвердить въ народѣ то уваженіе къ закону, безъ котораго невозможно общественное благосостояніе и которое должно быть постояннымъ руководителемъ всѣхъ и каждого, отъ высшаго до низшаго». «Составители Уставовъ—говорятъ А. Ф. Конц, пережившіи въ качествѣ очевидца и участника эпоху С. реформы—исполнили свою задачу съ умѣньемъ и любовью. Въ огромномъ рядѣ постановленій, представляющихъ одно гармоническое цѣлое, они не только провели основныя принципы и провели такъ глубоко, связалъ между собою такими неразрывными нитями, что принципы эти безъ существенныхъ поврежденій просуществовали первое время, трудное время—и будемъ надѣяться, просуществовать еще долго» («За послѣдніе годы», стр. 432). Высоко ставить С. уставы также и русскіе криминалисты-теоретики; такъ, напр., проф. Фойницкинъ отмѣчаетъ, что «языкъ С. уставовъ отличается изяществомъ и легкостью... Общій подліемъ юридической мысли въ Россіи былъ примымъ и ближайшимъ послѣдствіемъ С. уставовъ... С. уставы «стремятся насадить въ Государствѣ господство общаго, для всѣхъ одинаковаго интереса правды и справедливости» («Курсъ уголовного судопроизводства», т. I, 49, 47). Сущность С. реформы состояла въ слѣдующемъ: въ Россіи учреждался судъ независимый отъ администраціи; судьямъ была дана несѣйность и полная свобода въ управленіи своихъ обязанностей. Разбирательство важнѣйшихъ уголовныхъ дѣлъ предоставлялось присяжнымъ засѣдателямъ. Со словные суды уничтожались (за исключеніемъ коммерческихъ, военныхъ, духовныхъ и водостныхъ); устанавливался единообразный порядокъ разсмотрѣнія дѣлъ въ 3 инстанціяхъ—въ двухъ по существу и въ третьей въ кассационномъ порядкѣ. Высшій судъ по всѣмъ дѣламъ былъ образованъ въ формѣ двухъ кассационныхъ департаментовъ сената. Болѣе важныя дѣла разсматривались по существу въ окружныхъ судахъ и судебныхъ палатахъ; менѣе важныя—у мировыхъ судей и въ мировыхъ сѣздахъ. Устанавливалась гласность, состязательность, устность производства и равноправность сторонъ; для охраны интересовъ тяжущихся была учреждена присяжная адвокатура; въ уголовныхъ дѣлахъ право защиты установлено безъ ограниченія. Предварительное слѣдствіе, преобразованное уже въ 1860 г. учрежденіемъ судебныхъ сѣдателей, было втрѣно С. органами и поставлено подъ контроль суда и прокуратуры. Послѣ изданія указа 20-го ноября 1864 г. около двухъ лѣтъ продолжались подготовительныя работы по введенію въ дѣйствіе уставовъ, 17 апрѣля 1866 г. открылись новые суды въ С.-Петербургѣ, 23 апрѣля—въ Москвѣ, и, вслѣдъ затѣмъ, во всѣхъ губернныхъ округахъ слѣд. и московской суд. палатѣ. Составители С. уставовъ разсматривали, что черезъ

нѣсколько лѣтъ С. реформа будетъ введена повсемѣстно; по эти ожиданія не оправдались (Принтъ, «Случайности, влѣвшія на судебное преобразование 1864 г.», «Журн. Мин. Юст.», 1894, 2). Географическое распространение реформы замедлялось все больше и больше и закончилось лишь въ 1899 г. С. уставы подверглись, притомъ, существеннымъ дополненіямъ и перемѣнамъ, совершенно чуждымъ ихъ духу и вызваннымъ, по большей части, случайными явленіями общественной и государственной жизни. Судебное законодательство утратило свою цѣлостность и стройность. Реформирована, такъ сказать, въ обратную сторону была даже высшая форма уставовъ: они были внесены въ Сводъ Законовъ въ качествѣ XVI тома (1864), что какъ-бы говорило о желаніи приблизить новыя судебныя порядки къ законодательству Свода, «воссоединить» ихъ. Первые изыятія изъ компетенціи суда присяжныхъ были сдѣланы въ 1879 и 1881 г., но они носили временный характеръ, касались сравнительно небольшой группы государственныхъ преступленій и объяснялись чрезвычайными обстоятельствами того времени. 7 июля 1889 г. кругъ дѣйствія суда присяжныхъ ограниченъ изыятіемъ цѣлага ряда дѣлъ, такъ или иначе затрагивавшихъ административные интересы. Судъ съ участіемъ сословныхъ представителей не оправдалъ, однако, возлагавшихся на него ожиданій, и въ настоящее время большинство противниковъ суда присяжныхъ уже не говоритъ о полной его отбѣтѣ. Другое крупное измѣненіе уставовъ—въ области мировой юстиціи, которой составители С. уставовъ справедливо придавали огромное значеніе—было сдѣлано закономъ 12 июля 1889 г. Земскіе начальники, назначаемые и увольняемые по усмотрѣнію административной власти, облеченные административными функциями, замѣнили выборныхъ мировыхъ судей, независимыхъ и несмѣняемыхъ. Мѣстная юстиція, ближе всего соприкасающаяся съ бытовыми, по существеннымъ интересамъ крестьянскаго населенія, была изыята изъ общаго круга С. установленій и лишена гарантій, даваемыхъ С. уставами. Законъ 1889 г. какъ-бы возвратилъ судебное разсмотрѣніе мѣсте важнымъ дѣламъ въ порядкамъ, существовавшимъ до 1864 г. Въ С. уставахъ пересчитались дѣла, по которымъ судъ имѣлъ право закрывать двери судебного засѣданія. Законъ 1887 г. предоставлялъ суду вести дѣло при закрытыхъ дверяхъ въ случаѣ опасности процесса для нравственности, религіи, государства и порядка. Такое же право дано министру юстиціи, а въ мѣстностяхъ, гдѣ дѣйствуетъ положеніе объ усиленной охранѣ—генералъ-губернаторамъ и министру внутреннихъ дѣлъ. Ограничено, наконецъ (закономъ 1885 г.), начало несмѣняемости судей и усилена ихъ служебная подчиненность старшему предсѣдателю судебной палаты и министру юстиціи; высшему дисциплинарному присутствію предоставлено право увольнять судей безъ прошенія не только за служебныя упушенія, но и за противныя нравственности и предосудительныя вѣд-служебныя проступки;

производство дисциплинарныхъ дѣлъ происходитъ безъ участія защиты и неупublicно. Въ эти измѣненія придали С. уставамъ своеобразный оттѣнокъ, приспособляющій ихъ къ новымъ требованіямъ, чуждымъ эпохѣ ихъ составленія. Частичныя поправки и измѣненія не удовлетворяли ни защитниковъ, ни противниковъ С. уставовъ. При такихъ условіяхъ вполне «естественнымъ» явился пересмотръ судебного законодательства. 7 апрѣля 1894 г. была учреждена, подъ предсѣдательствомъ министра юстиціи, коммиссія по пересмотру законоположеній по судебной части, въ 1899 г. закончившая составленіе проектовъ учрежденія С. установленій и уставовъ гражданского и уголовного судопроизводства. Задачей коммиссіи было поставлено «сбереженіе и развитіе дѣйствительно полезнаго (въ дѣйствующихъ законахъ) и видоизмѣненіе и устраненіе всего, что не оправдано жизнью» (восподдан. докладъ министра юстиціи). Отступленія отъ С. уставовъ, допущенныя въ теченіе тридцати пяти лѣтъ со времени введенія С. реформы, проектами коммиссіи болѣею частью не устранены, а во многомъ получили даже дальнѣйшее развитіе. Въ настоящее время (январь 1901 г.) ожидаются замѣчаныя отдѣльныхъ вѣдомствъ, послѣ чего проекты поступятъ на разсмотрѣніе госуд. совѣта.

А. Тимофеевъ.

Судебная химія представляетъ собою часть прикладной, преимущественно аналитической, химіи и, въ широкомъ смыслѣ слова, является почти неотъемлемою и разнообразною развѣтвляемою ею задачей. Ибо всякое химическое изслѣдованіе, въ сущности, можетъ быть предметомъ судебно-химической экспертизы. Изслѣдованію воздуха, воды, почвы, пищевыхъ и вкусовыхъ приправъ, предметовъ потребленія, человѣческихъ секретовъ и эксскретовъ, подозрительныхъ кровяныхъ и сѣмянныхъ патентъ, различныхъ техническихъ препаратовъ, писанныхъ и напечатанныхъ документовъ, сырыхъ и обработанныхъ лѣкарственныхъ веществъ и т. д.—все это можетъ быть предметомъ судебно-химическаго изслѣдованія. Но и при болѣе узкомъ толкованіи, когда подъ С. химіей подразумѣваютъ ту часть аналитической химіи, которая специально занимается открытіемъ «ядовъ» при умышленныхъ и неумышленныхъ отравленіяхъ, область С. является еще достаточно обширной, такъ какъ само понятіе «ядъ» представляется чрезвычайно растяжимымъ. Связь С. химіи не только съ токсикологіей и фармакологіей, но и съ токсіею и физиологіей очевидна. Для окончательнаго рѣшенія вопросовъ, возникающихъ при судебно-химическихъ изслѣдованіяхъ о предполагаемыхъ отравленіяхъ, нельзя ограничиваться указаніями на присутствіе или отсутствіе тѣхъ или другихъ ядовъ, но необходимо установить или исключить зависимость или даже причинную связь между найденнымъ ядомъ и результатами, подмѣченными при вскрытіи трупа, выяснить—поскольку найденные результаты могутъ обуславливаться измѣненіями, наступившими послѣ смерти въ трупѣ, необходимо, наконецъ, рѣшить крайне важный

вопрос о том, может-ли найденный яд или выдвленное ядовитое вещество вызывать те симптомы, которые наблюдались при жизни. Здесь врач и химик дополняют друг-друга. Осмотр и вскрытие трупа и производство физиологических опытов (буде таковые понадобятся) выдаются на долю врача, а подробное исследование отдельных органов, частей тела, секретов и экскретов, гроба, окружающей его земли и т. д. относится къ компетенции химика, а именно предствителя рациональной фармаціи, обладающаго практическим навыкомъ и своеобразной сноровкой, столь необходимыми именно для удовлетворительнаго выполнения подобныа задачъ. Въ разработкѣ С. химія, какъ науки, фармацевты-химики принимали самое дѣятельное и плодотворное участие (Babo, Baumert, Dragendorff, Fresenius, Jager, Hilger, Otto, Stass, Trapp), и въ настоящее время эта отрасль прикладной химіи во многихъ отношеніяхъ разработана довольно обстоятельно. Еще лѣтъ 15—20 тому назадъ при судебно-химическихъ изслѣдованіяхъ обыкновенно ограничивались однимъ минеральнымъ анализомъ, а по отношению къ алкалоидамъ—цѣловымъ реакціями. Въ настоящее время пользуются для тѣхъ же цѣлей химическимъ анализомъ во всеахъ его деталяхъ, и, кромѣ того, микроскопомъ, спектро-скопомъ, поляристрометромъ, рефрактометромъ, фотографіей.—Открытіе минеральныхъ ядовъ, говоря вообще, удается сравнительно легко и—поскольку рѣчь идетъ о летучихъ соединеніяхъ—сводится къ двумъ приемамъ: минерализаціи и призмѣнію систематическаго хода анализа съ цѣлю выдвѣненія и доказательства присутствія того или много металлическаго или металлоиднаго окисла. При вскрытіи труповъ для рѣшенія вопроса объ отравленіи мышьякомъ, необходимо самое тщательное изслѣдованіе кладбищенской земли, въ которой былъ зарытъ гробъ, изслѣдованіе послѣдняго, а равно и одежды трупа на присутствіе мышьяка. Такая же мѣра предосторожности необходима при констатированіи тяжелыхъ металловъ (свинца, мѣди, цинка) во внутренностяхъ вырванныхъ труповъ. Въ такихъ случаяхъ, кромѣ того, необходимо имѣть въ виду чрезвычайно большое распространеніе нѣкоторыхъ изъ нихъ, какъ, напр., мѣди.

Органическіе яды *)—алкалоиды, глюкозиды, горькія вещества—представляютъ чрезвычайно большія затрудненія при выдвѣненіи ихъ изъ внутренностей какъ за невозможностью выдѣлать ихъ въ чистомъ видѣ, такъ и вслѣдствіе того, что для многихъ изъ нихъ пока еще не существуетъ вполнѣ указательныхъ специфическихъ реакцій. Изъ веществъ, загрязняющихъ выдѣленные изъ внутренностей органическіе яды, нужно указать на протеиновые вещества и такъ наз. трупные алкалоиды, сештинны илѣ томанны (XXV, 757); послѣдніе, по своимъ химическимъ свойствамъ, въ высшей степени сходны съ растительными основаніями (алкалоидами), вслѣдствіе чего

надо всегда быть крайне осмотрительнымъ при констатированіи того или другаго растительнаго алкалоида въ трупяхъ. Загрязненіе алкалоидовъ, выдѣленныхъ изъ труповъ, протеиновыми веществами въ высшей степени важно потому, что послѣдніе даютъ нѣкоторыя цвѣтныя реакціи, которыя считались специфическими для алкалоидовъ, глюкозидовъ и т. п. веществъ. Сюда относятся реакціи съ крѣпкими: хлористо-водородной, сѣрной и азотной кислотами, марганцовой и хромовой смѣсями и комбинаціи тѣхъ и другихъ (реакціи Адамкевича, Либермана, кантопротейнова, біуретова и т. д.). Долгое время считали специфическимъ для томанновъ синее сврщиваніе, получаемое отъ прибавленія къ нимъ хлората желѣза (Fe_2Cl_3) и красной кровяной соли— $K_2Fe(CN)_6$. Brieger, однако, доказалъ, что чистые томанны со всѣмъ не даютъ этой реакціи, а многіе другіе (Gauthier, Tanget, Beckurts, Spica) указали на то, что синее окрашиваніе получается отъ прибавленія вышеупомянутыхъ веществъ, между прочимъ и къ физостигмину, глосциамину, эрготину, аморфному дигиталину, морфию и нѣкоторымъ основаніямъ, выдѣленнымъ изъ пептовъ. Вышеупомянутое синее окрашиваніе обусловливается восстановленіемъ и вслѣдствіе этого, легко окисляющееся, будетъ вызывать и ее. Специфическихъ цвѣтовыхъ реакцій очень мало. Другой методъ, которымъ пользуются при констатированіи присутствія алкалоидовъ—способъ осажденія—заключается въ прибавленіи къ выдѣленному яду растворъ такъ наз. благородныхъ металловъ. Этимъ путемъ, однако, осаждаются, помимо извѣстныхъ алкалоидовъ, также предствители протеиновыхъ веществъ, различныхъ красящихъ и дубильныхъ веществъ, а равно и нѣкоторые томанны. Для примѣра укажемъ, на то, что хлорная платина—одна изъ малоболье употребительныхъ реактивовъ для осажденія «органическихъ» ядовъ—даетъ нерастворимыя соединенія, «хлороплатинаты», не только съ алкалоидами и томаннами, но и съ хлористыми аммоніемъ, калиемъ, цезіемъ и рубидіемъ. Послѣ всего сказаннаго ясно, что только тогда, когда химику-фармацевту удалось убѣдительно доказать, что выдѣленное имъ изъ трупа вещество обладаетъ свойствами, присущими такому-то алкалоиду только тогда, когда врачъ-фармакологъ, испытавъ выдѣленное химикомъ вещество (согнъ deficit) путемъ физиологическаго анализа (дѣйствіе на животныя организмъ), въ состояніи подтвердить сдѣланное химикомъ указаніе о присутствіи того или другаго органическаго яда, только тогда, наконецъ, когда, согласныя между собою, указанія химика и врача согласуются, напр., и съ тѣмъ, что наблюдалось *intra vitam* (при жизни); только тогда можно съ полной увѣренностью сказать, что данное лицо отравилось или было отравлено такимъ-то ядомъ. Во всеахъ другихъ случаяхъ можно лишь съ болѣе или меньшей вѣроятностью говорить о «предполагаемомъ» присутствіи того или другаго «органическаго» яда. Такая осторожность диктуется/ между прочимъ, и тѣмъ обстоятельствомъ, что

*) За исключеніемъ, конечно, тѣхъ, химическія свойства которыхъ изучены вполнѣ удовлетворительно: алкоголь, эфиръ, хлороформъ и мн др.

найжены некоторые ятомаины, представляющие поразительное сходство съ известными алкалоидами (атропинъ, морфій, стрихнинъ) не только въ смыслъ химическихъ свойствъ, но, что гораздо важнѣе, и по физиологическому дѣйствію. Судебно-химическое изслѣдованіе всегда начинають съ тщательнаго и всесторонняго изслѣдованія всѣхъ необходимыхъ для производства его реактивовъ; само же изслѣдованіе ведутъ такъ, чтобы попаданіе какакихъ бы то ни было ядовитыхъ веществъ въ объектъ изслѣдованія безусловно было исключено. Последнее достигается тѣмъ, что такое изслѣдованіе ведутъ въ помѣщеніи, куда имѣть доступъ лишь то лицо, которое производитъ экспертизу, избѣгаютъ приобщенія такой посуды, изъ которой могутъ перейти въ объектъ изслѣдованія какиа-либо ядовитыя вещества. Прежде чѣмъ перейти къ изслѣдованію, подробно знакомятся съ приложенными судебными актами, самымъ подробнымъ образомъ осматриваютъ упаковку присланнаго объекта, спрашиваютъ относительно способа собиранія и консервирования его. Нередко изъ сургуца и консервирующей жидкости въ объектъ изслѣдованія попадали соединенія ртути и свинца; иногда для судебно-химическаго изслѣдованія присылаютъ рвотныя массы, собранныя съ пола и т. д. Надлежащій способъ собиранія, цѣлесообразная упаковка и рациональное консервированіе необходимы для того, чтобы судебно-химическое изслѣдованіе могло дать убѣдительныя и. что самое главное, вполне правдоподобныя данныя. *Предварительное* изслѣдованіе, умѣло произведенное, нередко даетъ очень цѣнныя указанія. *Главное* изслѣдованіе должно быть направлено къ обнаруживанію присутствія всѣхъ ядовъ, могущихъ находиться при данныхъ условіяхъ въ испытуемомъ объектѣ.

Изслѣдованіе, раздѣленіе объекта изслѣдованія — часть всегда должна оставаться для повѣрочнаго изслѣдованія — въ самыхъ общихъ чертахъ систематически ведутъ такъ: 1) стараются обнаружить присутствіе газообразныхъ ядовъ: окиси углерода, углекислоты, сѣрнистой кислоты, сѣроводорода и т. п. соединеній по правиламъ газоваго анализа. 2) Испытываютъ на присутствіе летучихъ ядовъ: алкоголя, хлороформа, фенола (карболовой кислоты), амміака, летучихъ алкалоидовъ, эфирныхъ маселъ и т. д., подвергая объектъ изслѣдованія перегонкѣ какъ при кислой, такъ и при щелочной реакціяхъ. 3) Выблываютъ часть объекта алкогелемъ, эфиромъ, петролейнымъ эфиромъ, ациловымъ алкогелемъ, бензолемъ и т. п. веществами или по методу Драгендорфа, или же согласно указаніямъ Стасса — Отто. Пользуясь кислой или щелочной средой, получаютъ указанія на присутствіе алкалоидовъ, глюкозидовъ, горькихъ веществъ и т. д. Такимъ путемъ выдѣляется также большинство ятомаиновъ, въ чемъ и заключается слабая сторона этихъ методовъ. 4) Объектъ изслѣдованія извлекаютъ перегонной водой и полученный растворъ испытываютъ на присутствіе кислотъ, щелочей, солей. 5) Определенную порцію испыту-

емаго вещества подвергаютъ минерализаціи (сухимъ или влажнымъ путями: помощью селитры, кислорода, крѣпкихъ минеральныхъ кислотъ въ присутствіи веществъ, богатыхъ кислородомъ и т. д.) и полученный растворъ подвергаютъ систематическому качественному анализу. Тотъ или иной способъ минерализаціи диктуется соображеніями, вытекающими изъ предварительнаго изслѣдованія. Предприимая эти необходимые манипуляціи, экспертъ всегда долженъ помнить, что соединенія наличныхъ ядовъ при этомъ могутъ измѣняться (тяжелые металлы). 6) Наконецъ, изслѣдуютъ подробно нерастворимыя части, остающіяся послѣ обработки, указанной подъ 5. Онѣ могутъ состоять изъ нерастворимыхъ металлическихъ соединеній, сохранившихся въ первоначальномъ объектѣ или же возникшихъ при обработкѣ, приведенной подъ 5. Сюда относятся: сѣрнокислыя баріи, киноварь, сѣрнокислый свинецъ и т. д. Существуютъ извѣстныя правила или наставленія, которымъ надлежитъ руководствоваться врачамъ при вскрытіи труповъ, химикамъ — фармацевтамъ при судебно-химическихъ изслѣдованіяхъ, и тѣмъ и другимъ при составленіи протоколовъ, которые всегда должны содержать не только убѣдительныя указанія касательно присутствія того или другого яда, но и подробныя указанія относительно примѣненныхъ методовъ. Къ протоколу должны быть приложены (гдѣ это окажется возможнымъ) убѣдительныя доказательства — *corpora delicti*. — Интересы дѣла, однако, требуютъ, чтобы эксперты были избавлены отъ необходимости всегда подчиняться указаніямъ этихъ «наставленій», ибо при С. экспертизѣ болѣе, чѣмъ гдѣ-либо, требуется: строжайшая индивидуализація, которая только и можетъ обезпечить объективность и успѣхъ. Поэтому наставленія и касаются преимущественно только обрядной стороны и открытія минеральныхъ ядовъ. Сущность этихъ наставленій (въ Россіи «Наставленія для судебно-химическаго изслѣдованія ядовъ» составлены академикомъ Ю. К. Траппомъ), сводится къ слѣдующему: 1) чтобы, въ случаѣ недоразумѣнія, возможно было проверить результаты первой экспертизы; 2) чтобы проникновеніе ядовитыхъ началъ въ объектъ изслѣдованія было абсолютно исключено; 3) чтобы всегда прибѣгали къ такимъ способамъ собиранія, консервирования и пересылки, которые гарантируютъ возможность соблюденія отъѣчныхъ подъ 1 и 2 условій. — Въ интересахъ науки и правосудія, нельзя не пожелать, чтобы С. химія подвергалась всесторонней и систематической разработкѣ со стороны высшихъ медичинскихъ учреждений (напр. Мед. Цин. Совѣта), дабы современемъ возможно было изданіе и такихъ наставленій, которая касались бы не только обрядной стороны дѣла, но и давали цѣлесообразныя и авторитетныя указанія относительно многочисленныхъ спорныхъ вопросовъ, возникающихъ при судебно-химическихъ изслѣдованіяхъ. См. Dragendorff, «Die gerichtlich-chemische Ermittlung von Giften etc.» (есть русскій перев.); Otto, «Anleitung zur Ausmittelung von Giften»; Baumert,

«Gerichtliche Chemie»; сочинения: Kirpenberger'a и Medicus's'a, а равно на руководствѣ по токсикологіи Kobert'a, Levin'a, Jaksh'a и др. Магнусъ Блаубергъ, «Изъ области судебно-химическихъ изслѣдованій».

Магнусъ Блаубергъ.

Судебная «фотографія» — см. Фотографія (судебная).

Судебники 1497 и 1550 гг. — С. 1497 г. въ единственномъ сохранившемся спискѣ не носятъ такого названія, а имѣютъ лишь слѣдующій заголовокъ: «Лѣта 7006 мѣсяца септемврія уложиъ князь великій Иванъ Васильевичъ всея Руси съ дѣтми своими и бояры о судѣ, како судити бояромъ и околичнымъ». Въ двухъ лѣтописныхъ замѣткахъ онъ названъ С., и это названіе за нимъ употребилось по аналогіи со вторымъ памятникомъ. Объ обстоятельствахъ, вызвавшихъ изданіе перваго С. и о порядкѣ его составленія ничего не известно; лишь въ одной изъ лѣтописныхъ замѣтокъ сказано, что вел. князь «уложилъ судъ судити бояромъ по С. Володимера Гусова». Этотъ дѣякъ въ слѣдующемъ же году былъ казненъ за участіе въ заговорѣ противъ внука вел. князя, Дмитрія. Нужно думать, что съ объединеніемъ государства все болѣе ощущалась недостаточность наличныхъ мѣстныхъ (указныхъ и иныхъ) нормъ, и это естественно напело на мысль имѣти общій сборникъ правилъ для всей территоріи государства. Первый опытъ московскаго законодательства нельзя назвать удачнымъ: С. 1-й очень кратокъ и бѣденъ содержаніемъ даже по сравненію съ Русск. Правдой, не говоря уже о Псковской судной грамотѣ. Его содержаніе почти исключительно процессуальное: намѣтитъ основныя начала отправления правосудія и поставитъ ихъ подъ контроль центральной власти—вотъ главнѣйшая цѣль законодателя. Въ С. идетъ рѣчь сначала о судѣ центр. явномъ (судъ бояръ, околичныхъ великаго князя и его дѣтей), затѣмъ о судѣ намѣстниковъ въ городахъ; въ концѣ помѣнены немногія случайныя нормы матеріальнаго права, подѣ особыми заголовками: «о займѣхъ», «о христіанскомъ отказѣ», «о чюжеземцехъ», «о изгородахъ» и проч. Такой порядокъ статей вызвалъ мысль о *системѣ* С., по которой его содержаніе распадается на три указанныя части, съ 4-ю дополнител.ною. Едва-ли, однако, умѣстно называть подобный порядокъ системою, тѣмъ болѣе, что онъ далеко не выдержанъ: среди статей о судѣ центр. явномъ помѣщена статья «о намѣстниче указѣ» и рядъ уголовныхъ постановленій—«о татѣбѣ», «о татехъ», «о татинныхъ рѣчахъ», изъ которыхъ только одно первое дословно повторено въ отдѣлѣ о судѣ намѣстниковъ, подѣ заглавіемъ: «о татѣхъ указѣ». Съ вышней стороны статья въ подлинникѣ раздѣлена заглавіями, писанными кнжоварю. Первые издатели памятника насчитали такихъ статей 36. Но не все статьи имѣютъ заглавія; нѣкоторыя лишь начинаются съ новой строки красною буквой; другія писаны въ строку подѣ общимъ заголовкомъ съ предшествующими, хотя не имѣютъ къ нимъ никакого отношенія. Напр., подѣ заглавіемъ:

«о чюжеземцехъ» сначала изложено правило о искакѣ между чюжеземцами, потомъ о правосудности духовенства, наконецъ—о порядкѣ наслѣдованія безъ завѣщанія. Впервые проф. Владимірскій-Будановъ раздѣлялъ памятникъ, на статьи по разачно содержанию и насчиталъ такихъ статей 68. Источниками С. являются, главнѣмъ образомъ, прежніе юридическіе сборники—«Русская Правда» и «Псковская судная грамота», а также княжескія грамоты, опредѣлявшія порядокъ мѣстного управления и суда. Изъ «Русской Правды» несомнѣнно взята статья «о займѣхъ», опредѣляющая послѣдствія торговой неспосотительности почти буквально словами источника. Въ статьѣ «о полной грамотѣ» (66) указываются источники холоства (тѣство въ клочничество). извѣстные и Правдѣ, но съ измѣненіями по существу и въ другой редакціи. Изъ Псковской грамоты взято до 9 статей, но съ измѣненіями. Многие редактору С. казалось неяснымъ или осталосъ непонятнымъ: выраженіе «живота не дати» онъ поясняетъ другимъ—«казнить смертною казнію»: терминъ «истецъ» онъ понимаетъ по-московски, въ смыслѣ «иценъ», и иногда дополняетъ его выраженіемъ: «или отвѣтчикъ», тогда какъ въ грамотѣ этимъ терминомъ обозначается вообще сторона въ процессѣ и дополненіе оказывается измѣненнымъ и затемняющимъ смыслъ нормы. Оригинальный институтъ послушества московскій редактору совершенно несказалъ: онъ знаетъ послуха-свидѣтеля, который обязанъ являться въ судъ и можетъ нанимать за себя наймита, на подлинно, но въ то же время беретъ изъ грамоты понятіе о послухѣ-пособникѣ, который по самому существу долженъ былъ всегда дѣйствовать лично и не могъ замѣнять себя нѣкимъ другимъ. Такое замѣстоавленіе вовлекло редактора въ непримиримое противорѣчіе.—Одними изъ важнѣйшихъ источниковъ С. были уставныя грамоты намѣстничьяго управления (см. Кормленіе), хотя содержаніе ихъ С. далеко не исчерпываетъ. Потому онѣ не утратили своей силы и послѣ изданія С., который предписываетъ въ иныхъ случаяхъ поступать по грамотамъ и лишь за отсутствіемъ ихъ применять содержащіяся въ немъ постановленія (ст. 38 и 44). Наконецъ, немногія нормы взяты изъ общаго права, напр. понятіе о лихомъ чюловѣкѣ, о давности, о крестьянскомъ отказѣ и др.

Бѣдность содержанія С. 1-го неизбѣжно требовала его дополненія. Изъ позднѣйшихъ памятниковъ извѣстно, что вел. князь Василій Ивановичъ издалъ, напр., уложеніе о вотчинахъ и уставъ о свободахъ, которые не сохранились. Въ 1550 г. издалъ новый С. Въ его заголовкѣ сказано, что царь Иванъ Васильевичъ, съ своею братьею и съ бояры, сей С. уложилъ въ іюнѣ 7058 лѣта; но изъ рѣчи царя на Стоглавомъ соборѣ 1551 г. мы узнаемъ, что царь представлялъ собору новый С. и уставныя грамоты, просилъ прочесть ихъ и разсудить и, если дѣло будетъ признано достойнымъ, скрѣпить ихъ подписями для хранения въ казні. Значитъ, царь считалъ нужнымъ получить отъ собора санкцію вновь

составленного С. Какъ отнесся соборъ къ этому предположенію, остается неизвестнымъ, а потому и нельзя сказать, въ какой мѣрѣ точно переданъ въ заглавіи С. порядокъ его изданія. Изъ той же рѣчи царя раскрываются и поводы къ переизданію С. Царь вспоминалъ, что «въ предыдущее лѣто» онъ благословился у представителей церкви «С. исправити по старинѣ». Предыдущее лѣто — это 7058 годъ, обнимающій, по нашему счисленію, періодъ времени съ 1 сент. 1549 г. по 1 сент. 1550 г. Къ этому году приурочиваютъ созваніе первого земскаго собора, на которомъ вѣроятно и былъ возбужденъ вопросъ объ исправленіи стараго С. Эта догадка находитъ косвенное подтвержденіе въ сопоставленіи краткихъ указаній о первомъ земскомъ соборѣ, сохранившихся, впрочемъ, лишь въ позднѣйшемъ и интерполированномъ памятникѣ, съ нѣкоторыми новостями С. 2-го. Царь говорилъ, между прочимъ, на соборѣ, что его бояре и вельможи впади во многія корысти и хищенія, называть ихъ лихоимцами, хищниками, творящими неправедный судъ; но въ то же время онъ призналъ, что всѣхъ обидъ и разореній, происшедшихъ отъ безсудства и лихоиманій властей, исправить невозможно, и просилъ оставить «другъ другу вражды и татоты». На Стоглавомъ соборѣ царь подтвердилъ, что онъ предписалъ боярамъ «помириться на срокъ» по всѣмъ дѣламъ «со всеми христианами» своего царства. Это извѣстіе толкуется въ томъ смыслѣ, что въ виду массы жалобъ и исковыхъ требованій, предъявленныхъ на намѣстниковъ, волостей и иныхъ судей, правительство оказалось не въ силахъ разобрать всѣ эти дѣла судебнымъ порядкомъ и предписало окончить ихъ полюбовнымъ соглашеніемъ; значительное же число исковъ на неправедный судъ слѣдуетъ объяснять не только безпорядками боярскаго правленія въ малолѣтство Грознаго, но и недостаточностью установленныхъ въ огражденіе нелицеприятнаго суда правилъ С. 1-го. Въ немъ имѣются только три статьи (1, 2 и 67), которыми запрещено судьямъ дружить или мстить судомъ, брать посулы и отказывать въ правосудіи, а тяжущимся—давать посулы; но эти запреты не имѣли никакой санкции. Отсюда постоянная трудность въ разрѣшеніи дѣлъ по жалобамъ на намѣстниковъ. На этотъ существенный недостатокъ и было обращено, прежде всего, вниманіе при исправленіи С.; царь указалъ Стоглавому собору, что онъ С. «исправилъ и великія заповѣди написалъ, чтобы то было прямо и бержно и судъ-бы былъ праведенъ и беспосульно во всякихъ дѣлахъ». Это указаніе вполне подтверждается сравненіемъ новаго С. съ старымъ: въ немъ, вмѣсто прежнихъ трехъ статей безъ всякой санкции, помѣщено до 10 статей, устанавливающихъ наказанія за неправильныя обвиненія, посулы и отказъ въ правосудіи, и до 5 статей, облагающихъ наказаніями различныя неправильности въ судопроизводствѣ. Въ этомъ заключается одно изъ существенныхъ отличій новаго С. Общее сравненіе его съ прежнимъ убѣждаетъ въ томъ, что послѣдній положенъ въ основу новаго памятника и является важ-

нѣйшимъ его источникомъ. Даже порядокъ расположенія статей удержанъ прежній, по статьи правильнѣе одна отъ другой отдѣлены и перенумерованы. Всего статей въ С. 2-мъ 100, противъ 68 стараго. Излишекъ статей содержитъ дополненія и новости. Нѣкоторые дополненія заключаются и въ параллельныхъ статьяхъ; напр. правило «о христианскомъ отказѣ», кромѣ условія о срокѣ и члѣтѣхъ пожилото за пользованіе дворомъ, устанавливаетъ цѣлыи рядъ добавочныхъ нормъ—о платѣ за повозъ, о правѣ крестьянина на оставленную въ землѣ рожь, о продажѣ крестьяниномъ себя съ пашни въ холоство внѣ срока и безъ уплаты пожилото. Новыя статьи или обнимаютъ нормы, обезвѣчивающія праведный судъ (сюда, помимо вышеуказаннаго, слѣдуетъ еще отнести обязанности намѣстниковъ нести ответственность и за всѣхъ ихъ людей, а также установленіе годовой давности для исковъ на намѣстниковъ,—знакъ, что правительствомъ и впредь ожидало наплыва такихъ исковъ), или же касаются совершенно новыхъ вопросовъ, не затронутыхъ въ старомъ С. (правила о родовомъ выкупѣ, о служилой кабалѣ, объ откупѣ тарханскихъ грамотъ и др.). Дополнительныя правила и новыя статьи могли быть заимствованы или изъ обычной практики, или изъ какихъ-либо несохранившихся до насъ указовъ. И послѣ всѣхъ, этихъ дополненій С. 2-й сохранилъ, однако, значеніе сборника правилъ судопроизводства, съ сравнительно бѣднымъ содержаніемъ нормъ матеріальнаго права. Восполненіемъ этого недостатка по прежнему могъ служить живой обычай. С. 2-й кладетъ впервые серьезное ограниченіе такой практикѣ: онъ предписываетъ всякія дѣла судить и управу чинить «по тому, какъ царь и великій князь въ семь своемъ С. уложилъ». Относительно дѣлъ новыхъ, которыя «въ семь С. не написаны», установленъ докладъ государю и боярамъ: «и какъ тѣ дѣла съ государева доклада и со всѣхъ бояръ приговору вертаются, и тѣ дѣла въ семь С. приписывати». Правило о докладѣ новыхъ дѣлъ едва-ли могло быть въ точности выполнено; иначе мы должны были-бы допустить, что царь и его дума сейчасъ же послѣ изданія С. были завалены огромнымъ числомъ законодательныхъ вопросовъ, о чемъ не сохранилось никакихъ указаній. Но это правило несомнѣнно породило своеобразную законодательную практику, которая нашла свое выраженіе въ дополнительныхъ къ С. указахъ и въ указахъ книгахъ приказовъ.—С. 1-й найденъ въ 1817 г. Калайдовичемъ и Строевымъ и изданъ въ 1819 г. вмѣстѣ съ С. 2-мъ (изданіе повторено въ 1878 г.). Ранѣе онъ былъ извѣстенъ только въ неполныхъ выдержкахъ, помѣщенныхъ въ запискахъ Герберштейна. С. 2-й найденъ въ 1734 г. Татищевымъ, который подобралъ нѣсколько дополнительныхъ къ нему указовъ, снабдилъ все это примѣчаніями и представилъ рукопись въ академію наукъ. Трудъ Татищева изданъ только въ 1768 г., когда появилась въ свѣтъ и изданіе С. Вапиловымъ Списковъ С. 2-го найдено нѣсколько, тогда какъ С. 1-й до сихъ поръ извѣстенъ въ одномъ

лишь спискъ. Новѣйшія изданія этихъ памятниковъ—въ «Актахъ Историческихъ» (т. 1) и въ «Христотатія» Владимірскаго-Буданова (в. 2). Ср., кромѣ обихъ курсовъ, И. Жданова, «Церковно-земскій соборъ 1551 г.» («Историч. Вѣстн.», 1880, № 2); В. О. Ключевскій, «Составъ представительства на земскихъ соборахъ» («Русская Мысль», 1890, № 1).

Судебное краснорѣчіе. *Исторія судебного краснорѣчія.*—Изъ государствъ древняго міра особенное значеніе для исторіи С. краснорѣчія имѣютъ Аѳины и Римъ. Въ Аѳинахъ С. краснорѣчіе достигло высокой степени развитія, благодаря свободному политическому устройству и существованію народныхъ судовъ (гелиасты). Первоначально судебныя ораторы (логографы) только приговаривали рѣчи, а произносить ихъ должны были стороны, такъ какъ по законамъ Солона каждый аѳинянинъ долженъ былъ сама защищать свое дѣло. Постепенно этотъ порядокъ былъ оставленъ, и судебныя ораторы получили право выступать въ судѣ лично, сначала въ качествѣ друзей тяжущагося. За мѣтательнѣйшіе изъ аѳинскихъ судебныхъ ораторовъ—Лизій (лучшій логографъ), Исей, Ликургъ, Гиперидъ, Эсхинъ; послѣдній въ разгаръ своей славы являлся соперникомъ Демосоена, величайшаго оратора древняго міра, политическія рѣчи котораго заслоняютъ собою нѣсколько его судебныхъ рѣчи. Демосоевъ постоянно сталкивался съ Эсхиномъ, который велъ противъ него извѣстный процессъ о вѣнкѣ (отвергая право Демосоена на эту награду за услуги государству); по поводу этого процесса написана одна изъ лучшихъ рѣчей Демосоена, одержавшаго рѣшительную побѣду. Въ Римѣ расцвѣтъ С. краснорѣчія, какъ и политическаго, совпадаетъ съ послѣднимъ періодомъ республики и кончается вмѣстѣ съ нею. Рѣчи Катона, Красса, Гортензія уже свидѣтельствуютъ о блескѣ римскаго краснорѣчія; наиболее полное выраженіе оно получило въ рѣчахъ Цицерона, въ теченіе многихъ вѣтковъ остававшагося величайшимъ авторитетомъ въ области ораторскаго искусства. Судебныя рѣчи греческія и римскія ораторовъ заслуживаютъ изученія какъ по изяществу внѣшней формы, такъ и по богатству содержанія. Въ нихъ дается образцовое изложеніе дѣла, доказательства подвергаются всесторонней оцѣнкѣ, употребляются всѣ извѣстныя ораторскія средства, служащая для того, чтобы повліять на судей. Впослѣдствіи, въ эпоху упадка, С. краснорѣчіе въ Римѣ утратило свои преимущества. Въ періодъ имперіи адвокатамъ не было надобности увлекать и убѣждать; форумъ опустѣлъ, судебныя засѣданія перешли въ закрытыя, недоступныя для постороннихъ помѣщенія; народныхъ судей смѣнили чиновники. Соответственно этому отъ адвокатовъ стало требоваться, главнымъ образомъ, не ораторское искусство, а практическая ловкость, связи и богатства. С. краснорѣчіе выролдилось въ безсодержательное и цвѣтисное фразерство. *Средне вѣка,* съ ихъ феодальнымъ режимомъ, сословнымъ строемъ, невѣжествомъ

народныхъ массъ и отстраненіемъ ихъ отъ общественныхъ дѣлъ не могли содѣлывать развитію С. краснорѣчія; когда даже въ судахъ дѣла рѣшались силой (судебные поединки), слово не имѣло большого значенія. Дошедшіе до насъ образцы С. краснорѣчія среднихъ вѣтковъ принадлежатъ французскимъ ораторамъ, дѣятельности которыхъ благоприятствовало учрежденіе парламентовъ. Средне-вѣковыя рѣчи свидѣлствуютъ о рабскомъ и неумѣломъ подражаніи древнимъ образцамъ, объ исключительномъ преобладаніи внѣшней формы; ораторское искусство того времени было далекимъ отъ жизни, схоластическимъ упражненіемъ. Въ рѣчахъ доказательства подбирались по внѣшнимъ признакамъ, въ извѣстномъ числѣ, напр. въ честь 12 апостоловъ составлялось 12 доказательствъ, изъ нихъ 3 читали изъ св. отповъ, 3 изъ Св. Писанія и т. п. Въ XVI, XVII и XVIII вв. Франція продолжала сохранять первенствующее мѣсто въ области С. краснорѣчія. С. рѣчи франц. адвокатовъ XVII и XVIII в. выработались по правиламъ классическихъ реторикъ, но образцу, главнымъ образомъ, Цицерона, но въ то же время и подъ сильнымъ влияніемъ общественныхъ и литературныхъ теченій того времени: въ XVII в.—такъ наз. ложнаго классицизма, въ XVIII в.—сентиментализма и философскихъ ученій энциклопедистовъ. Съ внѣшней стороны онѣ отличаются правильностью построенія, дѣлятся на установленное число частей; въ нихъ часто встрѣчаются, безъ всякой надобности, высокопарныя выраженія, обороты, заимствованные у древнихъ ораторовъ, латинскія цитаты, напоминанія схоластическія средне-вѣковыя произведенія. Въ XVII в. лишь немногіе адвокаты съумѣли избѣжать въ извѣстной мѣрѣ указанныхъ недостатковъ. Придавъ своимъ С. рѣчамъ живую, увлекательную внѣшность и сдѣлавъ ихъ содержаніе соответствующимъ обстоятельствамъ дѣла, безъ обремененія рѣчи эрудиціей и многословіемъ. Самыми выдающимися адвокатами XVII в. считаются Леметръ и Патрю. Рѣчи адвокатовъ въ XVIII ст. отличались отъ рѣчей ихъ предшественниковъ болѣею свободой отъ условныхъ формъ, сентиментальными лирическими отступленіями, меньшимъ количествомъ латинскихъ текстовъ, замѣняемыхъ разсужденіями общаго философскаго характера и картинами, выхваченными изъ современной жизни. Изъ французскихъ адвокатовъ XVIII в. наиболѣе извѣстны де Саси, Коменъ, Норманъ, Лоазо де Молеонъ, Жербо и Лэнгэ. Огромное большинство адвокатовъ не произносило своихъ рѣчей, а читало ихъ по запискамъ, такъ что онѣ въ сущности были особымъ родомъ литературнаго творчества. Въ XIX стол. чтеніе С. рѣчей вышло изъ употребленія; С. краснорѣчіе освободилось отъ подчиненія чуждымъ современному духу классическимъ и схоластическимъ формамъ. Вмѣстѣ съ тѣмъ и содержаніе судебныхъ рѣчей стало обуславливаться исключительно особенностями дѣла и его значеніемъ, что обезпечило дальнѣйшее развитіе С. краснорѣчія, разнообразіе рѣчей и ихъ индивидуальность, въ зависмости отъ характера ораторовъ. Въ XIX в. Франція дала

дѣльный рядъ замѣчательныхъ судебныхъ ораторовъ, многие изъ которыхъ были въ то же время и политическими дѣятелями: въ первой половинѣ столѣтія—Веррье, Ша д'Эсть Анжъ, братья Дюенъ, во второй—Жюль Фавръ, Гамбетта, Лашо, Ветмонъ, Лувиль и др. Гамбетта былъ, главнымъ образомъ, политическимъ ораторомъ; такимъ онъ оставался и въ судебномъ засѣданіи, пользуясь дѣломъ лишь какъ исходнымъ пунктомъ для поддержанія какого-либо общаго принципа. Жюль Фавръ, тоже политическій дѣятель и ораторъ, отводилъ гораздо большее мѣсто адвокатской дѣятельности, на которую смотрѣлъ какъ на средство защиты права вездѣ, гдѣ ему грозила опасность. Его рѣчи, тщательно отдѣланныя, основаны на полномъ изученіи матеріала. Онъ часто выступалъ по преступленіямъ печати и бракоразводнымъ дѣламъ; можетъ быть, въ зависимости отъ этого его рѣчи кажутся нѣсколько однообразными, но многихъ изъ нихъ не чувствуется вдохновенія. Его лучшая С. рѣчь—по дѣлу Орсини, въ которой сказались его лучшія качества: сила, краткость, простота и искренность. Величайшимъ адвокатомъ въ первой половинѣ XIX в., по оцѣнкѣ современниковъ, былъ Беррье, главная сила котораго заключалась въ личномъ обаяніи; въ чтеніи его рѣчи не производятъ сильнаго впечатлѣнія: онѣ небрежно отдѣланы, слишкомъ приподняты и растянуты. Лашо былъ особенно искусенъ въ воздѣйствіи на присяжныхъ. Онъ не поднимался надъ среднимъ уровнемъ морали, не возводилъ дѣла на степенъ общественаго явленія, но превосходно зналъ среду, въ которой дѣйствовалъ, ея мировоззрѣнія, симпатія и антипатія. Въ *Англіи* лучшія силы отдавались всецѣло политическому и духовному краснорѣчію, С. краснорѣчіе отодвигалось на второй планъ, и до сихъ поръ политическое краснорѣчіе безусловно преобладаетъ надъ судебнымъ. Въ *Германіи* долго не было почвы для какого-бы то ни было краснорѣчія, кромѣ духовнаго. Развитие С. краснорѣчія началось послѣ событій 1848 г., но до сихъ поръ германская адвокатура не дала ораторовъ, извѣстность которыхъ перешла бы за предѣлы ихъ страны. Исключеніе составляетъ одинъ Лассалъ, замѣчательный и какъ судебный ораторъ. Въ *Россіи* С. краснорѣчіе появилось лишь съ С. Уставами, съ учрежденіемъ суда присяжныхъ и присяжной адвокатуры. За истекшею тридцатилѣтнѣ дѣятельности новыхъ судовъ среди русскихъ обвинителей и защитниковъ выдвинулось нѣсколько даровитыхъ ораторовъ, успѣвъ сложиться нѣкоторыя типичныя особенности, позволяющія говорить о русскомъ С. краснорѣчьи. Рѣчи лучшихъ русскихъ ораторовъ отличаются простотой и искреннимъ тономъ, отсутствіемъ реторики и театральныхъ приемовъ, уваженіемъ къ участвующимъ въ процессѣ. Въ характеристикахъ нѣтъ стремленія представить личность противника въ дурномъ свѣтѣ и тѣмъ дискредитировать его; цѣлью характеристики ставится выясненіе характера и образа дѣйствій даннаго лица, насколько это необходимо для процесса. Простота стили, однако, не дѣлаетъ С. рѣчи рус-

скихъ ораторовъ сухими и безцвѣтными докладами; это жилая и продуманная опѣнка практическаго матеріала, творческая работа надъ нимъ, умное проведеніе главной мысли оратора. Самымъ выдающимся русскимъ обвинителемъ является А. Ѳ. Кони (см.). Изъ русскихъ адвокатовъ пріобрѣли извѣстность П. А. Александровъ С. А. Андреевскій, К. К. Арсеньевъ, В. Н. Герардъ, Н. П. Карабчевскій, А. В. Лохвицкій, П. Г. Мионовъ, А. Я. Пассоверъ, Ѳ. Н. Плевако, П. А. Потѣхинъ, В. Д. Спасовичъ, Е. И. Утинъ, кн. А. И. Урусовъ, А. И. Языковъ.

Теорія С. краснорѣчія. С. краснорѣчіе—часть ораторскаго искусства. общія правила котораго приложимы и къ нему; но вмѣстѣ съ тѣмъ существуютъ нѣкоторыя особенности, создаваемые условіями С. состязанія. Въ видахъ удобства ихъ можно разсмотрѣть приравнивая къ аристотелевскому дѣленію рѣчи на 5 частей (вступленіе, программа рѣчи, изложеніе, доказательство и заключеніе). Само собою разумѣется, что, сообразно съ обстоятельствами дѣла и объемомъ рѣчи, число ея частей и ихъ расположеніе могутъ и должны мѣняться. Въ этомъ отношеніи ораторъ долженъ руководиться единственно началомъ дѣлесообразности. *Вступленіе* рѣчи служитъ для подготовки слушателей, для введенія ихъ въ предметъ рѣчи; неудачныя первыя фразы могутъ ослабить впечатлѣніе всей рѣчи. Вступленіе произносится обыкновенно въ спокойномъ тонѣ; исключеніе составляютъ реплики, вызванныя несдержанными рѣчами противниковъ, и рѣчи въ процессахъ, въ которыхъ ораторъ обращается преимущественно къ чувству судей, рассчитывая добиться такимъ способомъ снисхожденія. Темой вступленія бываетъ интересъ дѣла, его общественное значеніе, обращеніе къ судьямъ, выясненіе спорныхъ вопросовъ, предварительное разрѣшеніе которыхъ необходимо для успѣшной аргументаціи оратора, устраненіе предубѣжденія судей, слабая мѣста рѣчи противника и, наконецъ, краткое описаніе самаго событія, дающее возможность сразу перейти къ разбору отдѣльных деталей дѣла и т. д. *Программа* рѣчи устанавливаетъ порядокъ изложенія и намѣчаетъ отдѣлы рѣчи, послѣдовательность ихъ, значеніе и взаимную связь. Въ программѣ С. рѣчи намѣчаются какъ юридическія, такъ и бытовыя и психологическія особенности даннаго случая. *Изложеніе* складывается изъ описанія событія и характеристики участвующихъ въ дѣлѣ. Въ современномъ процессѣ, на судѣ присяжныхъ, оцѣнивающимъ не только дѣяніе, но и дѣятеля, характеристики имѣютъ важное значеніе, такъ какъ образъ дѣйствій лица, вѣроятность совершенія имъ преступленія зависятъ отъ его свойствъ, привычекъ и взглядовъ. Исслѣдованіе личности на судѣ не должно, однако, идти дальше необходимаго для выясненія истины. Отступленіе отъ этого правила, допускаемое иногда въ рѣчахъ французскихъ адвокатовъ, создаетъ на судѣ ложную атмосферу, безъ надобности вводитъ судей въ область интимной жизни подсудимаго или другихъ лицъ. Описаніе событія въ сложныхъ дѣлахъ

должно быть не только простым пересказом или повторением обстоятельств дѣла, но последовательной и полной картиной, въ которой всѣ установленныя С. слѣдствіемъ обстоятельства оцѣнены и поставлены на свое мѣсто. *Доказательства* составляютъ чрезвычайно важный отдѣлъ С. рѣчи; въ иныхъ случаяхъ она можетъ состоять только изъ этого отдѣла, съ прибавкой нѣсколькихъ вступительныхъ или заключительныхъ фразъ. Ораторъ долженъ, для убѣжденія суда, достигнуть своєю рѣчью такъ назыв. процессуальной достовѣрности, исключаящей разумныя основанія для сомнѣнія въ правнотѣ выводовъ. Если такое сомнѣніе не устранено, С. рѣчь не достигла цѣли. Бремя доказательствъ въ процессѣ лежитъ на обвиненіи; поэтому въ защитительной рѣчи можно ограничиться опроверженіемъ доводовъ противника. Доказательства должны располагаться такъ, чтобы слабыя не заслонили сильныхъ; лучше, поэтому, избѣгать нагроможденія доводовъ или, по крайней мѣрѣ, указывать, какіе изъ нихъ имѣютъ главное, какіе—второстепенное значеніе. Достоинство С. состязанія требуетъ также, чтобы противникъ не пользовался неловкостью оппонента въ ущербъ истинѣ и противъ своего убѣжденія. Расположеніе доказательствъ въ С. рѣчахъ опредѣляется особенностями даннаго дѣла; общепринятое правило, установленное Цицерономъ и Квинтиліаномъ—не начинать со слабыхъ доказательствъ, прибегая къ концу, когда на судей уже произведено должное впечатлѣніе; наоборотъ, при опроверженіи доводовъ противника считается выгоднымъ начинать съ его самыхъ слабыхъ доказательствъ. Если рѣчь длинна, считается полезнымъ въ концѣ кратко резюмировать приведенныя доказательства и возстановить въ памяти судей ходъ аргументаціи. *Заключеніе* С. рѣчей служитъ для выраженія окончательныхъ требованій и выводовъ оратора: здѣсь подводятся итоги сказанному, наносятся послѣдніе удары противнику, ораторъ въ послѣдній разъ старается укрѣпить въ сознаніи судей поддерживаемыя имъ положенія. Заключеніе бываетъ нужно только въ большихъ С. рѣчахъ, но и въ такомъ случаѣ оно должно отличаться краткостью, такъ какъ иначе судьи могутъ не уловить главнаго вывода и требованія. Заключеніе часто производится въ повышенномъ тонѣ; настроеніе оратора естественно достигаетъ наибольшаго подъема въ рѣшительный моментъ С. состязанія, онъ дѣлаетъ послѣднее усиліе убѣдить судей въ правильности своихъ взглядовъ и воздѣйствовать на ихъ чувство, для чего и прибѣгаетъ къ такому сильному средству, какъ паосъ.

Литература. Berguer, «Leçons et modèles d'éloquence judiciaire»; Munier Jolain, «Les époques d'éloquence judiciaire»; его же, «La plaidoirie dans la langue française»; Le Berquier, «Le barreau français»; Roger et Alion, «Les grands avocats du siècle»; Ajam, «La parole en public»; Paignon, «Eloquence et improvisation»; Schall u. Bayer, «Vorschule der gerechlichen Beiredsamkeit»; Frydman, «Systematisches Handbuch der Vertheidigung»;

Ortloff, «Die gerichtliche Redekunst»; Б. Глинский, «Русское С. краснорѣчье»; А. Левенстамъ, «Рѣчь государственнаго обвинителя»; Л. Ляховецкій, «Характеристики извѣстныхъ русскихъ С. ораторовъ»; Е. Васильевскій, «Организация адвокатуры»; А. Тимофеевъ, «Рѣчи стороявъ въ уголовномъ процессѣ»; его же, «С. краснорѣчье въ Россіи»; его же, «Очерки по исторіи краснорѣчья»; К. Арсеньевъ, «Французская адвокатура» («Вѣстникъ Европы», 1886 г., № 1).

А. Тимофеевъ.

Судебное рѣшеніе—см. Рѣшеніе (XXVII, 494).

Судебное слѣдствіе—см. Слѣдствіе судебное (XXX, 457).

Судебно-межевое производство—введено правилами 1853 г. о судебномъ разбирательствѣ споровъ, возникающихъ при специальномъ межеваніи. При производствѣ специального межеванія въ 30-хъ и 40-хъ годахъ XIX в. препятствіемъ къ миролюбивому размежеванію часто служило «затрудненіе въ согласеніи взаимныхъ выгодъ владѣльцевъ и въ самомъ сближеніи ихъ сношеній». Для устраненія этихъ неудобствъ были учреждены еще въ 1839 н. посредническія комиссіи и посредники, при которыхъ дѣло межеванія пошло значительно успѣшнѣе; когда же и съ помощью посредниковъ между соучастниками чрезполоснаго владѣнія не устанавливалось миролюбиваго согласенія и владѣльцы не соглашались остаться въ общемъ владѣніи, то, по закону 1850 г. каждый владѣлецъ могъ просить уѣздный судъ о вымежеваніи слѣдующей ему части изъ общаго владѣнія; кромѣ того, сами посредническія комиссіи могли требовать изъ архивовъ дѣла, по которымъ не было достигнуто полюбовныхъ согласеній, и снова предложить соучастникамъ приступить къ согласенію между собою, послѣ чего такіа дѣла, если согласеніе не достигалось, препровождалась въ уѣздный судъ для судебного разбирательства. По правиламъ 1853 г. С.-межевому разбирательству подлежали тѣ поступившія въ уѣздныя суды, за недостатженіемъ полюбовныхъ согласеній, дѣла, 1) въ коихъ имѣетъ участіе казна, 2) по которымъ поступили просьбы, хотя-бы отъ одного изъ владѣльцевъ, о вымежеваніи его въ отдѣльный участокъ, 3) по коимъ хотя и не поступало просьбъ о вымежеваніи, но имѣются въ виду взаимныя ссоры и жалобы владѣльцевъ на неправильное внутри тѣхъ дачъ межеваніе. Прочія дѣла, поступившія изъ посредническихъ комиссій въ уѣздныя суды, не подвергались С.-межевому разбирательству, пока не поступала просьба одного владѣльца или не возникали ссоры и жалобы. Этими же правилами были установлены порядки вызова уѣздными судами владѣльцевъ и повѣрки плановъ натурою, срокъ для представленія крѣпостей и другихъ доказательствъ, послѣдствія отсрочки, правила судебного разбирательства предъявленныхъ споровъ и правила распределенія земель по участкамъ. На владѣльцевъ, бывшихъ причиною разбирательства въ неправильныхъ ихъ споровъ судебнымъ порядкомъ, налагался судомъ штрафъ. На рѣ-

шенія низшихъ судовъ допускалась апелляція, не взирая на цѣну иска или спора; жалобы на рѣшенія судебныхъ мѣстъ второй степени по дѣламъ спеціальнаго межеванія приносились межевому департаменту сената. Въ 1868 г. изданы временныя правила производства дѣлъ межевыхъ въ мѣстахъ, гдѣ введены въ дѣйствіе судебныя уставы (ср. прилож. IV къ ст. 1400 примѣчанія уст. гражд. судопроизводства). По этимъ правиламъ дѣла, окончательно признанныя подлежащими С.-межевому разбирательству, подлежатъ вѣдѣнію окружнаго суда, но послѣдній не приступаетъ къ производству дѣла, пока не будетъ подано искового прошенія хотя-бы со стороны одного изъ владѣльцевъ. Въ дальнѣйшемъ ходѣ дѣла примѣняются узаконенія устава гражданскаго судопроизводства и, съ нѣкоторыми измѣненіями, ст. 942—960 законовъ межевыхъ (Св. Зак., т. X, ч. 2, изд. 1893 г.), составившіяся изъ вышеуказанныхъ правилъ 1853 г. Доказательствами къ утвержденію владѣнія по безспорно обмежеваннымъ въ генеральное межеваніе дачамъ служатъ: грамоты жалованья и др., писовыя книги, купчія планы и межевыя книги, безспорное владѣніе и давность. По дачамъ, по которымъ происходили споры, доказательствами служатъ окончательныя рѣшенія межевыхъ правительствъ и судебныхъ мѣстъ. При С.-межевомъ разбирательствѣ суды не входятъ въ разсмотрѣніе споровъ о вотчинномъ или наследственномъ правѣ. При разверстаніи земель между владѣльцами, когда отъ всѣхъ владѣльцевъ представлены выписки или крѣпости съ точнымъ указаніемъ количества земли, за каждымъ владѣльцемъ утверждается показанное въ документахъ количество земли; оказавшіяся въ натурѣ недостатки или излишекъ земли разверстывается между владѣльцами по числу крѣпостныхъ дачъ. Если законныя выписки изъ писовыхъ книгъ или крѣпости съ указаніемъ мѣры или съ описаніемъ границъ будутъ предъявлены лишь нѣкоторыми владѣльцами, то за ними утверждается то количество земли, которое обозначено въ документахъ, а прочіе владѣльцы получаютъ надѣлъ по числу ревизскихъ душъ, бывшихъ во время генеральнаго межеванія, считая по 8 десятинъ на душу. Если окажется при этомъ недостатокъ земли, то за владѣльцами, не имѣющими документовъ, утверждается столько, сколько придется на душу. Излишекъ дѣлится между всѣми владѣльцами. Если ни у одного владѣльца не окажется крѣпостей съ указаніемъ мѣры, то размежеваніе дѣлается пропорціонально количеству душъ, бывшихъ во время генеральнаго межеванія. Если-бы потребовалась повѣрка на мѣстѣ, то судъ, отряжая для этого своего члена, сообщаетъ, въ случаѣ необходимости въ техническихъ дѣйствіяхъ (когда сторонами не будетъ избранъ по обоюдному согласію частный землемеръ), губернскому правленію о командированіи техника изъ состава губернской чертежной. По вступленіи въ законную силу рѣшенія суда о количествѣ слѣдующей каждому владѣльцу земли, участвующей въ дѣлѣ могутъ явиться въ границахъ своего владѣнія по правиламъ полю-

бовнаго межеванія; если-же владѣльцы въ теченіе трехъ мѣсяцевъ со дня вступленія въ законную силу рѣшенія не согласятся на полюбовное размежеваніе, то, по просьбѣ хотя-бы одного изъ нихъ, судъ приступаетъ къ разпредѣленію земель по участкамъ и къ назначенію границъ владѣнія каждаго. Исполненіе судебныхъ рѣшеній по этимъ дѣламъ, съ утвержденіемъ по нимъ межъ въ натурѣ, а также совершеніе межевыхъ актовъ и выдача владѣльцамъ плановъ и межевыхъ книгъ, производится межевыми установленіями. Правила о С.-межевомъ разбирательствѣ распространяются и на производствѣ дѣлъ о выдѣлѣ участковъ изъ вѣзжихъ дѣсовъ (VII, 462). Споры о нарушеніи земельныхъ границъ, если со времени нарушенія прошло не болѣе 6 мѣсяцевъ, подлежатъ вѣдомству мѣстныхъ мировыхъ судей, которые при разрѣшеніи этихъ споровъ изыскиваютъ однѣ положенныя генеральными межеваніемъ границы и притомъ единственно по выданнымъ отъ межевыхъ правительствъ планамъ и межевымъ книгамъ; а не по другимъ какимъ-либо крѣпостямъ; во всѣхъ прочихъ случаяхъ дѣла по этимъ спорамъ вѣдаются окружными судами. Ср. Д. Носенко, «Производство С.-межовыхъ дѣлъ въ судебныхъ установленіяхъ» (СПб., 1892); А. Маттель, «С.-межевое разбирательство по уставу гражданскаго судопроизводства» (Москва, 1893).

Судебные пристава—въ Россіи институтъ не совершенно новый. Еще древнерусское судостроительство знало приставовъ, вызывавшихъ на судъ отвѣтника и свидѣтелей и производившихъ взысканія по опредѣленію суда. Въ московскій періодъ значеніе приставовъ постепенно падало, а въ XVIII стол. должность пристава была окончательно упразднена, и вся исполнительная часть С. процесса перешла въ вѣдѣніе общей полиціи. Совѣщеніе въ одномъ органѣ полицейскихъ и судебно-вспомогательныхъ функцій представлено, однако, столько неудобствъ, что вопросъ о замѣнѣ общей полиціи спеціальнымъ судебно-вспомогательнымъ органомъ былъ поставленъ на очередь, какъ только начались работы по преобразованію нашего судостроительства. С. реформой 1864 г. институтъ С. приставовъ былъ у насъ восстановленъ и доучленъ организациою весьма сходною съ французской. С. пристава состоятъ при мировыхъ сѣздахъ, окружныхъ судахъ, С. палатахъ и кассационныхъ департаментахъ сената. С. пристава при мировыхъ сѣздахъ, окружныхъ судахъ и С. палатахъ избираются председателями этихъ мѣстъ, а при кассационныхъ департаментахъ сената—ober-прокурорами. Не могутъ быть С. приставами лица несовершеннолѣтнія, иностранцы, несостоятельные должники, лица опорооченныя судомъ, слѣдствіемъ, общественнымъ или сословнымъ приговоромъ, а также состоящія уже на службѣ отъ правительства или по выборамъ. Степень подготовленности кандидата къ исполненію обязанностей С. пристава опредѣляется испытаніемъ; но утвержденіе въ должности С. пристава возможно лишь по истеченіи года со времени допущенія къ исполненію обязанностей пристава. С. приставъ обязанъ пред-

ставить установленный залог (от 400 до 600 р.) и принять присягу, послѣ чего онъ получаетъ особый знакъ и печать. Обязанности С. приставовъ, состоящихъ при С. палатахъ и кассационныхъ департаментахъ сената, существенно отличны отъ обязанностей С. приставовъ, состоящихъ при окружныхъ судахъ и мировыхъ сѣздахъ. На первыхъ возлагается лишь сообщеніе тяжущимся повѣстокъ и бумагъ и исполненіе дѣйствій, поручаемыхъ имъ первоприсутствующимъ въ кассацион. дпт. сената или председателемъ С. палаты; на С. приставовъ, служащихъ при окружныхъ судахъ, возлагается, сверхъ того, исполненіе судебныхъ рѣшеній, а на судебныхъ приставовъ, состоящихъ при мировыхъ сѣздахъ—и охраненіе наслѣдствъ, передача и отсылка по принадлежности денегъ и другихъ цѣнностей. С. рѣшенія обращаются къ исполненію С. приставами лишь по просьбѣ заинтересованной стороны. Судъ наблюдаетъ за правильностью дѣйствій судебныхъ приставовъ, требуя отъ нихъ строгой отчетности, какъ денежной, такъ и по дѣлопроизводству, и привлекаетъ ихъ къ отвѣтственности за упущенія или злоупотребленія по службѣ. Отвѣтственность С. приставовъ можетъ быть уголовная, дисциплинарная и гражданская. За всякій незаконный отказъ въ исполненіи своихъ обязанностей, за промедленіе въ доставленіи порученныхъ бумагъ, за превышеніе власти и другіе противозаконные поступки С. пристава, смотря по важности упущенія или злоупотребленія, или подвергаются дисциплинарному взысканію, или предаются уголовному суду. Сверхъ общихъ дисциплинарныхъ взысканій, С. пристава могутъ быть подвергаемы удержанію причитающагося имъ за отдѣльные дѣйствія вознагражденія, а также денежному взысканію въ размѣрѣ отъ 5 до 100 руб. Если неправильными или противозаконными дѣйствіями С. приставовъ по исполненію служебныхъ обязанностей будутъ кому-либо причинены убытки, то, независимо отъ отвѣтственности въ порядкѣ дисциплинарномъ или уголовномъ, вознагражденіе за убытки производится по С. рѣшенію изъ представленнаго С. приставамъ залога, а при недостаточности залога—изъ всякаго инаго имущества виновнаго. Дѣятельность С. приставовъ приурочивается или къ мѣсту нахождения суда, при которомъ они состоятъ, или къ округу, въ которомъ они числятся. С. пристава кассационныхъ департаментовъ и С. палатъ обязаны жить въ томъ городѣ, гдѣ находится сенатъ или палата, а состоящіе при окр. судахъ и мир. сѣздахъ—одни въ томъ городѣ, въ которомъ находится окр. судъ или сѣздъ, прочіе въ другихъ мѣстахъ, въ составъ С. или мирового округа входящихъ. С. приставамъ воспрещается самовольная перемѣна мѣста жительства, подъ страхомъ удаленія отъ должности. С. пристава получаютъ содержаніе по штату и пользуются правами государственной службы, если принадлежатъ къ числу лицъ, кои въступленіе въ службу разрешено. Кроме того, С. пристава получаютъ денежное вознагражденіе по особой таксѣ, утверждаемой министромъ юстиціи по пред-

ставленію С. палатъ. Вознагражденіе это, впрочемъ, не поступаетъ непосредственно въ личное распоряженіе С. приставовъ, а составляетъ общую принадлежность всѣхъ С. приставовъ имперіи и раздѣляется министромъ юстиціи, въ опредѣленные сроки, по округамъ С. палатъ, для распредѣленія между С. приставами соразмѣрно ихъ трудамъ и мѣстнымъ обстоятельствамъ, по усмотрѣнію С. палатъ, а тамъ, гдѣ будутъ образованы совѣты С. приставовъ—по распоряженію этихъ совѣтовъ. Сопrotивленіе С. приставу даетъ ему право призвать на помощь полицейскія власти и даже военную силу. Всякое нанесенное С. приставу во время исполненія имъ своихъ обязанностей оскорбленіе и всякое сопротивленіе законнымъ его требованіямъ или распоряженіямъ почитается преступленіемъ противъ власти и подвергаетъ виновныхъ наказанію по законамъ уголовнымъ. Желая создать со временемъ изъ С. приставовъ организованное сословіе, составители судебныхъ уставовъ 1864 г. выработали правила образованія совѣтовъ С. приставовъ и товариществъ ихъ, съ круговой дружбъ за друга поручкой; но до сихъ поръ въ Россіи существуетъ всего одинъ совѣтъ С. приставовъ, въ с.-петербургскомъ С. округѣ, а товарищества С. приставовъ у насъ совсѣмъ не привились. Вообще институтъ С. приставовъ находится у насъ еще въ періодѣ роста и образованія. Многолѣтняя практика доказала его несомнѣнную жизнеспособность и важность, но эта же практика выяснила, что въ отдѣльныхъ своихъ частяхъ институтъ С. приставовъ нуждается въ существенныхъ поправкахъ. Необходимость этихъ поправокъ признана составителями проекта новой редакціи учрежденія судебныхъ установлений. Такъ, они считаютъ желательнымъ освободить С. приставовъ отъ обязанностей второстепеннаго характера, какъ дежурство въ засѣданіяхъ и доставленіе повѣстокъ тяжущимся, находы, что эти обязанности съ одинаковымъ успѣхомъ могутъ быть возлагаемы на С. рассыльныхъ. Предполагается, далѣе, отмѣнить установленный для С. приставовъ залогъ, какъ мѣру стѣснительную и не достигающую цѣли. Наконецъ, ссылаясь на доказанную практикой безпечность организаціи С. пристава путемъ совѣтовъ и товариществъ, составители проекта высказались за отмену всѣхъ постановленій о совѣтахъ С. приставовъ и товариществахъ ихъ. См. «Особый наказъ С.-Петербургскаго Окружнаго суда», изд. 1887 г.; «Особый наказъ С. установленийъ С.-Петербургскаго столичнаго мирового округа», изд. 1893 г.

М. Кр.—лв.

Судебные рассыльные.—Должность С. рассыльныхъ впервые была учреждена въ варшавскомъ С. округѣ въ 1875 г., одновременно съ введеніемъ въ Польшкомъ край С. реформы. Практика вскорѣ доказала цѣлесообразность этого учрежденія. Исполняя цѣлый рядъ дѣйствій, по уставу возлагавшихся раньше на С. приставовъ, С. рассыльные не только внесли болѣйшій порядокъ въ сферу возложенныхъ на нихъ обязанностей, но значительно облегчили работу С.

приставовъ. Дѣятельность С. разсыльных въ варшавскомъ С. округѣ послужила основаниемъ къ изданію закона 18 мая 1832 г., которымъ министру юстиціи было предоставлено вводить С. разсыльных повсемѣстно. Въ силу указанного закона, кромѣ С. приставовъ при судебныхъ палатахъ и въ окружныхъ судахъ могутъ быть назначены С. разсыльные, на которыхъ возлагаются сообщеніе тяжущимся повѣстокъ и бумагъ, а также исполненіе другихъ, по порученію предсѣдателя, дѣйствій, не относящихся къ исполненію судебныхъ рѣшеній, какъ напр. дежурство въ судебныхъ засѣданіяхъ уголовныхъ и гражданскихъ отдѣленій, а также общее по суду дежурство. С. разсыльные получаютъ жалованье въ размѣрѣ, опредѣленномъ штатомъ, и, сверхъ того, за исполненіе служебныхъ дѣйствій особое вознагражденіе по таксѣ, утвержденной въ законодательномъ порядкѣ. Условія поступленія на службу для судебныхъ разсыльныхъ тѣже, что и для судебныхъ приставовъ. Они также должны вести книги и представлять ихъ для повѣрки по правиламъ, устанавливаемымъ наказамъ. За проступки и преступленія по службѣ С. разсыльные подвергаются отвѣтственности дисциплинарной, уголовной и гражданской, смотря по важности содѣяннаго ими уиущенія или злоупотребленія по должности. При исполненіи служебныхъ своихъ обязанностей С. разсыльные руководствуются правилами, опредѣленными для С. приставовъ. Должности С. разсыльныхъ присваиваются особая форменная одежда, знакъ и печать, по правами государственной службы С. разсыльные не пользуются (Учр. суд. уст. ст. 352^а—352^б). Составители проекта новой редакціи Учрежденія С. установленій признаютъ желательнымъ расширить кругъ дѣятельности С. разсыльныхъ и учредить эти должности при кассационныхъ департаментахъ и соединенныхъ присутствіяхъ сената, С. палатахъ, окружныхъ судахъ и ихъ уѣздныхъ или городскихъ отдѣленіяхъ. *М. К.*

Судебный поединокъ (реuve par gages de bataille, поле) — является однимъ изъ судебныхъ доказательствъ древняго права, какъ видъ суда Божьяго. Очистительная присяга, заявшаая, съ эпохи введенія христіанства, одно изъ главныхъ мѣстъ между ордалинами, весьма скоро утратила свое доказательное значеніе; учрежденіе соприсяжниковъ, повлившееся повсюду какъ дополненіе присяги, оказалось также несостоятельнымъ; нужна была новая гарантія справедливости показаній тяжущихся — и такую гарантію являлась личная сила, подкрѣпляемая Божествомъ, защитникомъ невиннаго. Необходимо различать юридическую природу судебного поединка и поединка въ дѣлахъ чести (дуэли). Въ судебномъ поединкѣ шла рѣчь о виновности сомнительной, доказательство которой приходилось предоставить всевѣдущему суду Божию; въ дуэли нѣтъ и рѣчи о какомъ-либо сомнѣніи, неизвѣстности. С. поединокъ есть доказательство, на основаніи котораго постановляется рѣшеніе; дуэль есть самое рѣшеніе дѣла. С. поединокъ есть актъ правомѣрный, входящій въ составъ су-

дебнаго разслѣдованія спора; дуэль есть актъ самовольнаго захвата судебной власти. С. поединокъ, какъ особымъ видомъ доказательствъ, могъ воспользоваться всякій тяжущійся или обвиняемый; дуэль составила привилегію высшаго сословія, исключительно имѣвшаго право носить орудіе. Германскому праву С. поединокъ былъ извѣстенъ съ самыхъ древнихъ временъ, но въ законодательныхъ памятникахъ впервые упоминается о немъ въ началѣ VI ст., когда былъ изданъ бургундскимъ королемъ Гундобальдомъ законъ (такъ назыв. loi Gombette, 501 г.), предоставившій тяжущимся сторонамъ, съ цѣлью избѣжанія злоупотребленій присягой, разрѣшать споръ поединкомъ и распротравившій затѣмъ и на другія германскія племена. Въ IX и X ст. С. поединокъ получилъ полное господство въ сферѣ судебныхъ доказательствъ и примѣнялся какъ при разрѣшеніи спорныхъ случаевъ по гражданскимъ и уголовнымъ дѣламъ, такъ и при разрѣшеніи на судѣ вопросовъ, касавшихся толкованія законовъ. Онъ вызвалъ сильныя нападки со стороны церковной власти: архіепископомъ вѣнскій Авптъ возставалъ противъ него уже въ эпоху Гундобальда; архіеп. лонскій Агобардъ пытался въ 831 г. побудить Людовика Благочестиваго къ отмѣнѣ С. поединка; съборъ въ Валенсіи 855 г. угрожалъ отлученіемъ тому, кто законоданную передъ судомъ присягу будетъ опровергать своей присягой, такъ какъ такое злоупотребленіе ведетъ къ поединку, и постановилъ просить у короля изданія закона противъ С. поединка; нѣкій рядъ папъ запрещали С. поединокъ. Не смотря на это и на стремленіе Карла Великаго ограничить примѣненіе С. поединка, этотъ видъ судебного доказательства получалъ все болѣе распространеніе. Со времени Оттона II право предсѣдательства и руководства при судебныхъ поединкахъ было отнесено къ прерогативамъ короны. Въ нихъ принимали участіе не только свѣтскія, но и духовныя лица, при судебной защитѣ имущественныхъ правъ церкви. Для калѣкъ, старцевъ, священниковъ и женщинъ допускалось замѣстительство на судебномъ поединкѣ. Самый поединокъ, по саксонскимъ и швабскимъ законодательствамъ, происходилъ слѣдующимъ образомъ: если целью было неопровержимо доказать свѣдѣтельскими показаніями виновность обвиняемаго, то судья, при основательномъ подозрѣніи и по требованію сторонъ, могъ постановить о разрѣшеніи дѣла поединкомъ. Поединокъ происходилъ въ присутствіи судей; противники являлись на арену въ сопровожденіи друзей, духовника и свѣдѣтелей; оба противника приносили присягу: обвинитель — въ справедливости своего обвиненія, обвиняемый — въ своей невинности. Строго наблюдалось со стороны судавенство шансовъ бои. Вооруженіе противниковъ обыкновенно состояло изъ щита и палицы (Kolben). Послѣ причащенія духовникомъ, сперва обвинитель, потомъ обвиняемый вступали въ огороженное пространство, сопровождаемые посредниками (Kreiswägern), съ длинными шестами; назначеніе посредниковъ состояло въ томъ, чтобы раздѣ-

лять противников, когда судья найдет возможным прервать поединок по требованию унаследовавшего на землю или раненного противника. Перед началом боя судья требовал от зрителей, под угрозой смертной казни, полного молчания и воздержания от каких-либо знаков и указаний противникам. Победленным считался тот, кто отступал, переступил усыпанный песком или соломой круг; кто настолько утомился, что не будет в состоянии продолжать бой; кто, выронит оружие; кто в третий раз потребует перерыва поединка; кто раньше окрасит землю; кто сам признает себя победленным. Если победленным оказывался обвиняемый, то он приговаривался к наказанию за то преступление, в котором он обвинялся или подозревался; если же он победял, то точно же торжественно провозглашалось его оправдание. Допускался также поединок мужчины с женщиной, но для уравнивания шансов первый обыкновенно ставился на пояс в аму. В Германии поединок, в качестве судебного доказательства, вымирал постепенно и окончательно исчез в половине XVII ст.; императоры ограничивались только тем, что давали городам или отдельным лицам привилегии, избавлявшие их от обязанности выходить на С. поединок. Во Франции закон Гундобада о С. поединке действовал со времени Дагоберта (630). Лотарь II запретил поединок; Генрих I опять дозволил его, но только от поединка до среды; Людовик VII ограничил С. поединок в гражданских делах определенной суммой иска. В 1260 г. Людовик IX воспретил все поединки в своих доменах. Филипп IV Красивый, в 1303 г. временно воспретивший С. поединки во всей Франции, в 1306 г. снял это запрещение и разрешил поединок в тех случаях, когда виновность подозреваемого в совершении преступления, влекущего за собою смертную казнь, не может быть доказана свидетельствами или другими средствами. Съезда XIV ст. во Франции исчезает С. поединок, в качестве общего доказательства по уголовным делам. В Англии С. поединок впервые появился при Вильгельме Завоевателе; в XIII ст. он получил полное распространение, но относительно вызова на поединок можно было апеллировать в ассизы. В 1571 г. королева Елизавета воспретила С. поединок в гражданских делах. В уголовных делах С. поединок исчез из английских законодательства только в 1811 г., вследствие постановления парламента по делу Торстона, который обвинялся в убийстве и хотѣл доказать свою невиновность С. поединком, но не нашел себѣ противника. Что касается *русского* права, то «Русская Правда» не дает никаких указаний относительно С. поединка или «поля». Первые о нем упоминаются в первой четверти XIII ст., в договорѣ смоленскаго князя Мстислава съ вѣнцами, запрещающемъ С. поединокъ между русскими и вѣнцами. Въ виду этого нѣкоторые изслѣдователи нашего права (Каченовскій, Калайдовичъ, Погодинъ) приходятъ къ заключенію, что поединокъ не есть

исконное, національное явленіе нашего процесса, а заимствованъ у другихъ народовъ и сравнительно поздно; другіе же изслѣдователи (Пахманъ, Дмитріевъ, Сергѣевичъ, Бѣляевъ) полагаютъ, что поединокъ, не смотря на молчаніе «Русской Правды», есть древнѣйшій способъ доказательства и у насъ. Въ эпоху Судебниковъ законъ предоставлялъ рѣшать поединкомъ всякія дѣла, какъ уголовныя, такъ и гражданскія. На практикѣ, по мнѣнію проф. Сергѣевича, поединокъ имѣлъ, однако, весьма ограниченное примѣненіе. Если обѣ стороны ссылались на поединокъ, то обыкновенно, дѣло вершилось на основаніи другихъ доказательствъ. Ссылка на поединокъ имѣла рѣшающее значеніе только въ томъ случаѣ, когда одна изъ сторонъ отказывалась отъ поединка; тогда отказавшаяся сторона проигрывала дѣло. Принимать предложенное «поле» обязаны были все безъ исключенія; никакія соображенія не избавляли тяжущихся отъ этой обязанности. Такъ, въ одномъ судебномъ дѣлѣ времени Василія Иоанновича, когда бодрскіе дѣти отказались драться съ крестьянами и требовали, чтобы отвѣтчики выставили противъ нихъ бодрскихъ же дѣтей, судьи не уважили этого предрасудка и обвинили истца. Старымъ людямъ, малолѣтнимъ, увѣчнымъ, женщинамъ и духовенству было дозволено ставить за себя на поединокъ «набитовъ»; отвѣтчики также имѣли право ставить за себя наймита, когда истецъ его ставилъ, но по слуху — только въ томъ случаѣ, когда подходилъ подъ условія, при которыхъ набитъ дозволялся. Силы обѣихъ сторонъ на поединкѣ должны были быть равными, вслѣдствіе чего въ Царскомъ Судебникѣ было постановлено, что боевецъ бьется съ бойцемъ только по собственному желанію. «Польщики» приводили съ собою стряпчихъ и поручниковъ; обязанность послѣднихъ заключалась въ томъ, чтобы ставить тяжущагося къ полю. Для поединка назначался особый срокъ, до котораго истецъ и отвѣтчикъ отпускались на поруки. Для наблюденія за правильностью поединка предписывалось присутствовать при немъ окольному и дяку. Полю всегда предшествовало крестное цѣлованіе съ обѣихъ сторонъ; тяжущіеся присягали лично и въ томъ случаѣ, когда высылали за себя наймита. Цѣль этой обоюдной присяги, по мнѣнію проф. Дмитріева, состояла въ томъ, чтобы устранить употребленіе волшебныхъ средствъ для усилѣннаго окончанія поединка. Побѣжденная на поединкѣ сторона приговаривалась къ уплатѣ иска и судебныхъ и полевыхъ пошлинъ. Такому же взыскаію подвергались и тѣ, которые или не явились къ поединку, или сбѣжали съ поля; достаточно было неявки хотя-бы одного изъ представителей тяжущейся стороны, чтобы вся сторона подверглась обвиненію. Для уравниванія шансовъ боя, судьи имѣли право нѣкоторыхъ изъ тяжущихся отставить отъ поля, а другимъ приказывать биться. На случаѣ, если побѣжденный будетъ убитъ, Псковская Судная Грамота постановляла «на трупъ кучи не имати»; убитому предоставлялось только «досидѣть сняти, или иное што, въ чемъ на полѣ лѣзеть». По Судебнику, досидѣть по-

бѣжденнаго, вѣроятно, выкупался у окольного (сокольничему на убитомъ полевыхъ поляна, да за доспѣхъ три рубля»). Дѣло, рѣшенное судебнымъ поединкомъ, не подлежало ни пересмотру, ни пересверженію. Не смотря на распространенность С. поединка въ древней Руси, духовенство давно уже требовало его искорененія. Еще въ 1410 г. митрополитъ Фотій писалъ новгородскому духовенству, чтобы священники не причащали плущихъ на поле и не хоронили убитыхъ; убившій своего противника, какъ душегубецъ, «въ церковь не входитъ, ни дары не пріемлетъ, ни Богородицына хлѣба, причащенія жъ святого не пріиметъ осмнадцать лѣтъ»; священникъ, причащавшій или отиѣвшій польщика, лишается священства. Такого строгаго взгляда на поединокъ наше духовенство держалось, однако, не всегда, и Стоглавъ требовалъ изгнанія поединка изъ суда духовнаго. По опредѣленію этого собора, «а крестнаго цѣлованія и поль священническому и пночьскому чину не присужати, по священнымъ правиламъ, кромѣ душегубства и разбоя съ молчникомъ; въ такихъ винахъ градикѣ суди да судятъ, по царскимъ законамъ». С. поединокъ у насъ окончательно вымираетъ въ концѣ XVI в. Указомъ 1556 г. предписывалось: если стороны досудятся до поля, то присудятъ имъ не поле, а крестное цѣлованіе. Въ послѣдующихъ актахъ о поединкѣ нигдѣ не упоминается, кромѣ монастырскихъ имѣній. По мнѣнію проф. Пахмана, С. поединки продолжались до уложенія 1649 г. См. Пахманъ, «О судебныхъ доказательствахъ»; Дмитріевъ, «Исторія судебныхъ инстанцій»; Сергѣевичъ, «Лекція и послѣдованія по древней исторіи русскаго права»; «Объясненія къ проекту уложенія уложенія редакціонной комиссіи», т. VI, стр. 294.

С. *Абрамовичъ-Барановскій.*

Судебный сельскій уставъ для государственныхъ крестьянъ—былъ составленъ министерствомъ государственныхъ имуществъ вскорѣ послѣ его учрежденія и изданъ, одновременно съ сельскимъ полицейскимъ уставомъ, въ 1839 г., первоначально въ видѣ оцта, а затѣмъ получивъ постоянную силу. Былъ вводимъ въ дѣйствіе постепенно, по мѣрѣ опредѣленія способныхъ къ примѣненію его волостныхъ и сельскихъ писарей. Раздѣлялся на двѣ части: 1) о судопроизводствѣ по спорамъ и тяжбамъ государственныхъ крестьянъ и 2) о проступкахъ государственныхъ крестьянъ, о наказаніяхъ за оныя и о порядкѣ судопроизводства. Наказанія за проступки устанавливались слѣдующія: денежное взысканіе, употребленіе въ работу, заключеніе подъ стражу, наказаніе розгами и удаленіе изъ общества. Самые проступки были слѣдующіе: противъ церковнаго благочинія, противъ правительственнаго и общественнаго порядка; проступки, заключающіе въ себѣ соблазна и дурное поведеніе; проступки противъ законовъ о личной безопасности, противъ законовъ о правѣ на имущество. Разбирательство по этимъ проступкамъ происходило въ сельской и волостныхъ расправлахъ (XXVI, 317) и въ общихъ полицейскихъ и судебныхъ мѣстахъ. Сельскій С. уставъ

вошелъ въ уставъ о благоустройствѣ въ казенныхъ селеніяхъ (Св. Законъ т. XII, ч. II, ст. 272—571 по изд. 1842 г. и ст. 318—624 по изданію 1857 г.). Съ преобразованіемъ въ 1866 г. общественаго управленія бывшихъ государственныхъ крестьянъ многія статьи сельскаго судебн. устава оказались отмѣненными. Согласно разъясненію сената въ 1871 г., правила о порядкѣ исполненія судебныхъ рѣшеній касательно денежныхъ взысканій съ крестьянъ, изложенныя въ ст. 384—407 Уст. Казен. Сел., должны считаться сохранившимися свою силу и послѣ изданія судебныхъ уставовъ 1864 г. Точно также сохранили свою силу для сельскихъ судовъ и ст. 440—536 Устава. По этимъ правиламъ, если отвѣтчикъ не въ состояніи удовлетворить иста присужденнымъ взысканіемъ, то ему дѣлается отсрочка отъ 1 недѣли до 2 мѣсяцевъ, а по усмотрѣнію иста—и на дальнѣйшій срокъ. Если у отвѣтчика, кромѣ двора и казеннаго участка земли, имѣется на правѣ собственности недвижимое имущество, взысканіе обращается прежде всего на доходъ, получаемый съ этого имущества; въ случаѣ неимѣнія такого имущества описывается движимое имущество и назначаются въ продажу такая часть, которая бы не разстроивала хозяйства и не останавливала земледѣльческихъ и промышленныхъ занятій; освобождаются также отъ продажи предметы, необходимые для уплаты годового оклада податей и содержанія семейства отвѣтчика; рабочій и домашній скотъ можетъ быть обращенъ въ продажу лишь въ случаѣ явнаго излишества въ немъ; продажа имущества производится публично. Дома государственныхъ крестьянъ, построенныя изъ казеннаго дѣла, а также участки надѣльныхъ земель и угодій, земли, пожалованныя въ общественное владѣніе или принадлежація по покупкѣ цѣному сельскому обществу, не могутъ быть обращены на удовлетвореніе взысканій. Въ случаѣ неимѣнія у отвѣтчика движимаго и недвижимаго имущества, достаточнаго на удовлетвореніе иста, дозволяется обществу употреблять отвѣтчика въ общественныя работы или, за ихъ недостаткомъ, въ заработокъ другимъ крестьянамъ, съ тѣмъ, чтобы заработная плата была обращена въ пользу иста; эти работы не могутъ быть продолжены долѣе 6 мѣсяцевъ, полагая три дая въ недѣлю. Дѣйствуютъ по настоящее время также статьи сельскаго С. устава, опредѣляющія проступки крестьянъ и мѣру наказанія за нихъ. По положенію о крестьянѣ 1861 г. волостные суды и старшины и сельскіе старосты при опредѣленіи мѣры наказаній за маловажные проступки примѣняются къ правиламъ устава 1839 г. Съ изданіемъ правилъ 1889 г. о волостныхъ судахъ примѣненіе устава 1839 г. точнѣе ограничено.

Судебный слѣдователь—см. Слѣдователь судебный (XXX, 456).

Судебные сборы—см. С. издержки.

Судебные уставы 1864 г.—см. Судебная реформа.

Судебныя драмы—журналъ съ иллюстраціями, издается въ Москвѣ, ежемѣсячно, съ 1898 г. Ред.-издатель Л. Ѳ. Снегиревъ

Судебныя издержки въ гражданскомъ судопроизводствѣ—денежныя суммы, уплачиваемыя лицами, обращающимися къ судѣ въ пользу суда. Понятіе это, въ обширномъ смыслѣ, заключаетъ въ себѣ: а) С. издержки въ собственномъ смыслѣ — плату за судебную дѣятельность вообще и за отдѣльныя дѣйствія, совершаемыя судомъ п. его органами или частными лицами, исполняющими судебныя обязанности (пошлины и сборы по производству дѣла) и б) издержки по веденію дѣла, т. е. расходы на наемъ повѣреннаго. До постановленія судебного рѣшенія издержки первой категоріи уплачиваются впередъ тою стороною, по требованію которой совершается данное процессуальное дѣйствіе; если оно вызвано требованіемъ обѣихъ сторонъ, издержки покрываются ими поровну. Постановляя рѣшеніе, судъ, по требованію сторонъ, долженъ опредѣлить, которая изъ нихъ обязана возмѣстить другой С. издержки и вознаграждать за веденіе дѣла. Размѣръ издержекъ опредѣляется судомъ на основаніи представленныхъ сторонами данныхъ; если это не можетъ быть сдѣлано при постановленіи рѣшенія, то оправданная сторона можетъ отыскивать сумму издержекъ въ исполнительномъ порядкѣ (см.), не теряя, впрочемъ, права предъявлять искъ въ общемъ порядкѣ. Уже въ римскомъ и каноническомъ правѣ существовало положеніе, что обвѣданный присуждается къ возмѣщенію побѣдителю судебныхъ издержекъ. Это возмѣщеніе, принятое и современными законодательствами, одни выводятъ изъ обязанности вознаграждать за незаконно причиненный вредъ, другіе считаютъ наказаніемъ за неправый процессъ (*reputa temere litigantium*). Значительную часть судебныхъ издержекъ составляютъ пошлины и сборы. Они коренятся главнымъ образомъ въ принципѣ *возмездности* современнаго гражданскаго судопроизводства. Государство, защищая и охраняя гражданскія права, взимающъ за свои услуги плату. Личо, требующее, въ своихъ частныхъ интересахъ, сопряженнаго съ издержками труда отъ должностныхъ лицъ судебного вѣдомства и отъ частныхъ лицъ, обязано покрывать эти издержки изъ своихъ собственныхъ средствъ и кромѣ того участвовать, въ извѣстной мѣрѣ, въ общихъ расходахъ государства на содержаніе судебныхъ учреждений. Провозглашенный во Франціи принципъ: «la justice se rend gratuitement» имѣетъ лишь то значеніе, что судья для себя лично не взимаетъ никакихъ сборовъ (въ прежнія времена сборы поступали въ пользу лицъ судебного вѣдомства, какъ вознагражденіе за трудъ). У насъ съ древнѣйшихъ временъ, какъ и на Западѣ со времени варварскихъ королей, судъ составлялъ одну изъ доходныхъ статей княжеской власти. Рассылая по областямъ своихъ чиновниковъ для сбора извѣстныхъ доходовъ, князья поручали имъ судъ и расправу, какъ неотъемлемую часть этихъ доходовъ, поступавшихъ въ пользу князя или самихъ посланныхъ (кормленіе). Судебное рѣшеніе устанавливало различныя взысканія съ обвиненнаго въ пользу выигравшаго дѣла (между прочимъ, проѣзди и волокаты—по судейнику

три деньги въ день) и въ пользу судей (чѣмъ выше было судившее лицо, тѣмъ выше были и пошлины). До перваго судейника извѣстны были три рода пошлинъ: за вызовъ къ суду, съ мировой сдѣлки и «полевая» (съ послѣдними совпадала С. пошлины). Въ эпоху судейниковъ было до одинадцати видовъ пошлинъ подъ разными названіями (въ каждой инстанціи—особенныя); онѣ взыскивались, послѣ суда, но въ уплатѣ ихъ при совершеніи судебного дѣйствія тяжущихся отдавали на поруки (при царѣ Борисѣ всѣ пошлины были обращены въ казну, а судьямъ предоставлено пользоваться добровольными приношеніями). Въ эпоху уложенія проѣзди и волокаты составляли значительную часть взысканія; ихъ платилъ всякій, отъ кого произошло замедленіе процесса (истецъ, отвѣтчикъ, поручители, въ нѣкоторыхъ случаяхъ приказные люди и судьи). С. пошлины составляли дѣльную систему; различались пошлины въ пользу казны (государевы) и въ пользу судей и канцеляріи. Дореформенному нашему процессу извѣстны были четыре вида С. издержекъ по дѣламъ тяжбы: а) пошлины съ прошеній, въ судебныя мѣста приносимыхъ (съ искового прошенія 1 р. 80 к. сер.), б) деньги за переносъ тяжбы по апелляціи въ высшее мѣсто и штрафы за неправые иски и жалобы; одна половина штрафовъ обращалась въ пользу суда, рѣшившаго дѣло, другая—въ пользу приказа общественаго призрѣнія. Перевозныя деньги вносились только въ замокъ правой апелляціи (подобно теперешнему кассационному залому) и возвращались въ случаѣ признанія ея правою; въ противномъ случаѣ онѣ обращались въ пользу приказа общественаго призрѣнія; в) деньги за припечатаніе объявленій (по 3 руб. за каждую статью); г) пошлины съ гербовой бумаги. По своду 1857-го года, взысканіе С. издержекъ обращалось во всѣмъ случаѣ на тяжущагося, признаннаго по суду неправымъ; проигравшій тяжбу вознаграждалъ соперника за всѣ С. издержки и убытки, независимо отъ проѣздей и волокаты, взысканіе которыхъ производилось по просьбѣ оправданнаго (по тяжбымъ дѣламъ о недвижимыхъ имѣніяхъ взыскивались проѣзди и волокаты въ размѣрѣ 6 коп. въ день, по прочимъ дѣламъ—по 3 коп.; онѣ нечислялись со времени начатія по день окончанія дѣла). По уставу гражд. суд. С. издержки по производству гражданскихъ дѣлъ составляютъ: а) гербовыя пошлины или гербовый сборъ (по 80 коп. съ листа, оплачиваемыхъ гербовою маркою) съ бумагъ, подаваемыхъ въ С. мѣста и должностнымъ лицамъ судебного вѣдомства, а также съ бумагъ, выдаваемыхъ этими мѣстами и лицами (въ мировыхъ судахъ такъ наз. сборъ съ бумагъ за мѣняють гербовую пошлину и взимается въ размѣрѣ 10 коп. съ листа). Въ старомъ процессѣ дѣла производились на простой бумагѣ, но послѣ ихъ окончанія взыскивались гербовыя пошлины за всю употребленную но производству этихъ дѣлъ бумагу, каковое взысканіе обращалось на обвиненную сторону и сопряжено было съ довольно сложною и продолжительною перепиской. Уставъ отмѣнилъ

этотъ сборъ, постановивъ, что дѣла въ С. мѣстахъ производятся на простой бумагѣ, безъ оплаты гербовымъ сборомъ. Отмѣнены также штрафы за предъявленіе отвергнутаго иска и за подачу неуваженной апелляціи, какъ одна изъ стѣснительныхъ мѣръ прежняго порядка судопроизводства и какъ принадлежность слѣдственнаго процесса. б) С. пошлины, исчисляемая въ видѣ процента съ цѣны иска (50 коп. съ каждыхъ 100 руб.). Эти пошлины взыскиваются съ исковыхъ прошеній, встрѣчныхъ исковъ, прошеній третьихъ лицъ о вступленіи въ дѣло, отзывовъ на заочныя рѣшенія и апелляціонныхъ жалобъ. С. пошлина составляетъ государственный налогъ за правосудіе, берется съ имущественнаго требованія, представляющаго извѣстную цѣнность, и въ этомъ отношеніи имѣетъ сходство съ другими налогами. Пошлины прилагаются къ самому прошенію, отзыву или жалобѣ. По дѣламъ, не подлежащимъ оценкѣ, С. пошлины опредѣляются судомъ при постановленіи рѣшенія, въ размѣрѣ отъ 1 до 50 р. въ мировыхъ судахъ пошлина взымается въ размѣрѣ 1%, съ цѣны иска или требованія. в) Канцелярскія пошлины, за переписку бумагъ, выдаваемыхъ являющимся (по 40 к., въ мировыхъ судахъ—по 10 к. съ листа), и за приложеніе печати (20 к. въ общихъ мѣстахъ). г) Сборы по производству дѣла, взимаемые для покрытія издержекъ и для вознагражденія должностныхъ и частныхъ лицъ, исполняющихъ порученія и распоряженія суда по производству дѣла. Сюда относятся, напр., расходы на вызовъ и вознагражденіе свидѣтелей и экспертовъ, путевыя издержки командированныхъ должностныхъ лицъ, деньги на вызовъ участвующихъ въ дѣлѣ лицъ и всѣ вообще издержки, вызываемыя движеніемъ процесса. По системѣ нашего устава, взысканіе съ обвиненной стороны въ пользу оправданной за приглашеніе повѣреннаго или вообще за веденіе дѣла отнесено къ сборамъ по производству дѣла (ст. 857—868). Сумма вознагражденія за веденіе дѣла опредѣляется совершенно такъ, установленной для присяжныхъ повѣренныхъ. Всѣ пошлины и сборы для производства судебныхъ дѣйствій взыскиваются, по общему правилу, впередъ съ лица, обращающагося къ судѣ или требующаго совершенія того или другого дѣйствія. Количество С. издержекъ находится въ прямой зависимости съ одной стороны отъ величины и цѣны исковыхъ требованій, съ другой—отъ болѣе или меньшей сложности производства, отъ числа подаваемыхъ бумагъ и заявляемыхъ частныхъ просьбъ, вызывающихъ частныя производства. Общее количество собственно издержекъ по производству дѣла, въ связи съ обязанностью вознаграждать побѣдившаго противника за веденіе дѣла, дѣлаетъ подчасъ гражданскій процессъ крайне дорогимъ и затрудняетъ С. защиту (впрочемъ, пошлины и сборы по дѣламъ мировой юстиціи и судебно-административныхъ учрежденій незначительны). Изъ общаго правила, по которому обвиненная сторона платитъ оправданной С. издержки (ст. 863), допускаются нѣкоторые исключенія. Такъ: а) издержки

заочнаго производства падаютъ всегда на отвѣтчика; б) издержки предшествующаго производства, въ случаѣ приостановленія процесса по взаимному согласію сторонъ и не объявленія суда, кто на себя принимаетъ эти издержки, не возмѣщаются; в) издержки производства по требованію документа отъ третьяго лица обращаются на того, кто его требуетъ (ст. 448, 683, 723). По новымъ иностраннымъ уставамъ (герм. и австр.) обвиненная сторона обязана возмѣстить оправданной всѣ вызванныя веденіемъ дѣла издержки, *насколько это необходимо было для тщательной защиты*. По австр. уставу оправданная сторона можетъ требовать вознагражденія за веденіе дѣла лишь въ томъ случаѣ, если она поручила защиту адвокату; если же она вела дѣло лично или поручила веденіе его повѣренному не-адвокату, то она можетъ требовать лишь возмѣщенія путевыхъ издержекъ и убытковъ, происшедшихъ отъ потери времени (въ иностранныхъ уставахъ правила о С. издержкахъ и объ отношеніяхъ сторонъ по этому предмету болѣе развиты и опредѣлены, чѣмъ въ нашемъ уставѣ). Казенныя управленія, земскія учрежденія и городскія общественныя управленія освобождаются отъ гербоваго сбора и отъ платежа С. и канцелярскихъ пошлинъ, но не отъ С. сборовъ и отъ обязанности вознаграждать оправданную сторону за всѣ понесенныя ею по дѣлу С. издержки. Если по дѣлу съ казеннымъ управленіемъ обвинено частное лицо, то оно обязано уплатить управленію всѣ обязательныя для частныхъ лицъ С. пошлины и издержки. Освобождаются отъ всякихъ С. издержекъ лица, за которыми судомъ признано *право бѣдности* (см.). Сборы по производству дѣла вносятся за это лицо изъ казны, которая имѣетъ право взыскать съ него кредитованную ему сумму въ случаѣ поправленія его матеріальнаго положенія или рѣшенія дѣла въ его пользу. См. Дмитріевъ, «Исторія С. вѣстанцій» (стр. 211, 271—273, 420—424 и др.); Побѣдоносцевъ, «С. руководство»; Анненковъ, «Комментаріи» (т. VI); Юренивъ, «Журн. Гражд. и Угол. Права» (1872, кн. 6); Renaud, «Lehrbuch» (стр. 732 и сл.; здѣсь литература). Г. *Вербловскій*.

Судебныя издержки въ уголовномъ процессѣ. По дѣламъ уголовнымъ не взымаются гербовыхъ и С. пошлинъ, а канцелярскія пошлины взыскиваются только съ копій бумагъ, выдаваемыхъ изъ суда участвующимъ въ дѣлѣ лицамъ; подсудимому эти копіи выдаются бесплатно. Не установлено по уголовнымъ дѣламъ и вознагражденія сторонъ за веденіе дѣла (рѣш. угол. кас. деп., 1839, № 43). Затѣмъ по дѣламъ уголовнымъ къ С. издержкамъ относятся лишь: 1) деньги на путевыя расходы (прогнои и суточные) лицъ, отряженныхъ для слѣдственныхъ дѣйствій, въ томъ числѣ повѣренныхъ казны, командированныхъ для бытности при слѣдствіи и судѣ по дѣламъ о нарушеніяхъ уставовъ казенныхъ управленій, а также полицейскихъ и другихъ чиновниковъ, обнаружившихъ преступное дѣяніе, въ случаѣ вызова ихъ въ судъ или къ слѣдствію изъ мѣста ихъ служенія; 2) вознагражденіе свѣдущихъ людей, переводчи-

ковъ, свидѣтелей и другихъ лицъ, вызываемыхъ къ слѣдствію и суду; 3) издержка на храненіе и пересылку вещественныхъ доказательствъ (по мѣстнымъ цѣнамъ), на производство химическихъ (по установленной медицинскимъ совѣткомъ таксъ, объявленной сенатомъ 31 марта 1866 г.) и техническихъ изслѣдованій и на принятіе въ газеткахъ различныхъ объявленій (объ отысканіи нужныхъ для изслѣдованій предметовъ, о найденіи мертвыхъ тѣлъ, о сыскѣ подозрѣваемыхъ и т. п.); сюда же относятся и издержки на вознагражденіе присяжныхъ переводчиковъ за переводъ документовъ, писанныхъ на иностранныхъ языкахъ (по таксъ, начаточной въ собраніи узакон. и распор. правит. 1895 г., № 268). Всѣ расходы по производству уголовного дѣла покрываются первоначально изъ суммъ казны. Лица, производящія слѣдствіе, и судебныя мѣста обязаны вести подробный счетъ судебныхъ издержекъ, который затѣмъ проверяется и утверждается судомъ. С. издержки, произведенныя во время предварительнаго слѣдствія, могутъ быть опредѣлены судомъ и ранѣе наступленія дѣла въ судъ (цирк. мин. юст. 20 мая 1875 г., № 410), чтобы не задерживать выдачи вознагражденія свидѣтелямъ и свидущимъ лицамъ, вызвавшимся къ слѣдствію. По окончаніи С. разсмотрѣнія дѣла всѣ С. издержки взыскиваются съ лицъ, признанныхъ судомъ виновными въ совершеніи преступленія, а въ случаѣ несостоятельности ихъ или обнаруженія виновныхъ принимаются на счетъ казны. Въ мировыхъ и судебно-административныхъ учрежденіяхъ судебныя издержки могутъ быть возложены на обвинителя, если обвиненіе признано судомъ недобросовѣстнымъ. Въ случаѣ признанія виновнымъ въ совершеніи преступленія нѣсколькихъ лицъ, С. издержки распределяются между ними по мѣрѣ участія ихъ въ преступленіи, при чемъ между главными виновными (зачинщиками, сообщниками, подстрекателями и всѣми непосредственно совершившими преступленіе) С. издержки распределяются поровну, съ круговою ихъ другъ за друга ответственностью, а въ случаѣ ихъ несостоятельности возмѣщеніе С. издержекъ возлагается на лицъ, прикосновенныхъ къ преступленію (пособниковъ, попустителей и укрывателей), также за круговою ихъ другъ за друга ответственностью, и только въ случаѣ несостоятельности и этихъ послѣднихъ принимаются на счетъ казны. Если судебнымъ приговоромъ одни подсудимые признаны виновными, а другіе оправданы, то на виновныхъ возлагаются судебныя издержки только за тѣ именно преступленія, которыя ими совершены (рѣш. уг. кас. деп. 1887 г., № 32). При отсрочкѣ заведенія за неувѣкой, безъ уважительныхъ причинъ, одной изъ сторонъ или кого-либо изъ вызванныхъ въ судъ свидѣтелей, уплата С. издержекъ по этому заведенію обращается на неявившагося. Въ приговорѣ должно быть означено, на кого именно и въ какой постепенности обращается возмѣщеніе судебныхъ издержекъ и какаю часть всѣхъ С. издержекъ падаетъ на каждого осужденнаго. Подробное исчисленіе С. издер-

жекъ дѣлается въ особомъ опредѣленіи суда, которое въ 2-хъ недѣльный со дня объявленія его срокъ можетъ быть обжаловано въ С. палату. Взыскиваются С. издержки полиціей, подъ наблюденіемъ казенныхъ палатъ. Въ случаѣ смерти осужденнаго взысканіе С. издержекъ обращается на оставшееся послѣ него имущество только въ такомъ случаѣ, если онъ умеръ послѣ вступленія приговора о немъ въ законную силу. Если съ одного и того же лица присуждено одновременно вознагражденіе за причиненные имъ вредъ, убытки или обиду и С. издержки, то сначала взыскивается вознагражденіе, а потомъ уже С. издержки.

А. С. Л.

Судебныя или заключительныя пренія сторонъ—см. слѣдствіе, XXX, 466—67. Въ мировыхъ и судебно-административныхъ учрежденіяхъ особыхъ судебныхъ преній не установлено, но до постановленія приговора судья долженъ выслушать объясненія сторонъ. Въ военномъ процессѣ С. пренія происходятъ въ томъ же порядкѣ, какъ и въ процессѣ общемъ, съ тѣмъ лишь отлечіемъ, что въ военно-судебный уставъ, при пересмотрѣ его въ 1884 г., внесено изъ циркулярнаго предписанія военного министра отъ 20 апр. 1882 г. воспрещеніе сторонамъ «дѣлать во время С. преній напоминанія судьямъ о важности лежащей на нихъ обязанности или о необходимости строгаго поддержанія дисциплины, а также осуждать установленные закономъ въ военномъ быту порядки, употреблять въ отношеніи военно-начальствующихъ лицъ выраженія, не соответствующія ихъ достоинству и власти, и порицать ихъ распоряженія; при обнаруженіи на судѣ такыхъ со стороны военно-начальствующихъ лицъ неправильныхъ дѣйствій, которыя могутъ оказать вліяніе на мѣру уголовной ответственности подсудимаго или вообще на правильное рѣшеніе дѣла, участвующие въ преніяхъ должны ограничиваться лишь указаніемъ на означенныя дѣйствія и на происшедшія отъ сего послѣдствія, отнюдь не допуская оцѣнокъ служебной дѣятельности суду не преданныхъ военно-начальствующихъ лицъ». См. П. Обнинскій, «Задача и предметъ С. преній по уголовнымъ дѣламъ» («Законъ и бытъ», М., 1891, I, 94—136); его же, «Юридическая квалификация преступленій какъ предметъ С. преній» («Юрид. Вѣстн.», 1872, кн. 10—12); Н. Муравьевъ, «Прокурорскій надзоръ въ его устройствѣ и дѣятельности» (М., 1889); А. Левенстимъ, «Рѣчь государственнаго обвинителя въ уголовномъ судѣ» (СПб., 1894); К. Миттермайеръ (перев. А. Унковскаго), «Руководство къ С. защитѣ по уголовнымъ дѣламъ» (М., 1863); А. Вульффертъ, «Очеркъ изслѣдованія Франческа Каррары объ уголовной защитѣ» (М., 1883); Ю. Варга (перев. М. Варшавскаго), «Защита въ уголовныхъ дѣлахъ» (Кіевъ, 1886); Л. Владиміровъ, «Реформа уголовной защиты» (Харьк., 1886); П. Фойницкій, «Защита въ угол. процессѣ» (СПб., 1885).

А. С. Л.

Судебныя марки—введены закономъ 1890 г. для уплаты С. пошлины по дѣламъ, подсудимымъ общимъ судебнымъ установленіямъ, образованнымъ по уставамъ 1864 г.;

ими оплачивается С. пошлина, когда размы́р ея не превышает 25 руб., т. е. цѣна исла составляет не болѣе 5000 руб. Въ областяхъ Войска Донскаго, Кубанской и Терской С. марки употребляются лишь при подачѣ апелляционныхъ жалобъ. С. марки установлены пяти разрядовъ: въ 25 коп., 50 коп., 1 руб., 3 руб. и 5 руб.; продажа ихъ производится въ казначействахъ и судебныхъ установле- нияхъ, но иначе, какъ за наличныя деньги; погашеніе ихъ производится по правиламъ, установленнымъ для погашенія гербовыхъ марокъ. Оплата судебной пошлины марками представляеть большія удобства какъ для судебныхъ учреждений, такъ и для публики, сокращая для первыхъ канцелярскую работу, а для публики—время, необходимое для выполненія формальностей.

Судебныя палаты—см. Судоустрой- ство.

Судебныя справки въ гражданскомъ процессѣ.—Подъ именемъ С. справки разумѣется запросъ, обращаемый судомъ или сторонами къ лицамъ и учреждениямъ относительно доставленія свѣдѣній, необходимыхъ для разрѣшенія судебного дѣла. Установленіе того или другого порядка собранія справокъ находится въ прямой зависимости отъ положенныхъ въ основу процесса началъ. Если процессъ построенъ на началѣ состязательномъ, т. е. на самодѣтельности сторонъ и устраненіи инициативы суда въ дѣлѣ собранія и розысканія доказательствъ, то логическимъ выводомъ отсюда является правило, что судъ самъ справки не собираеть. Напротивъ, если въ основѣ процесса лежитъ слѣдственное начало, т. е. если суду предоставлена закономъ инициатива въ отысканіи доказательствъ, независимо и даже вопреки волѣ сторонъ, служащей основнымъ двигателемъ гражданскихъ правоотношеній, то судъ самъ собираеть необходимыя, по его мнѣнію, для достиженія матеріальной истины справки. Въ XIX стол. слѣдственное начало безраздѣльно уступаетъ мѣсто принципу состязательности, усвоенному всѣми западно-европейскими кодексами. Исключеніе доускается только по дѣламъ, сопряженнымъ съ публичнымъ интересомъ. Такъ, напр., ст. 622 германскаго устава гражд. судопроизводства предоставляетъ суду изыскивать доказательства по спорамъ о законности брака, о признаніи законнорожденности дѣтей, объ установленіи и снятіи опеки. Въ нашемъ гражданскомъ процессѣ слѣдственное начало совершенно отвергнуто уставомъ гражд. судопр. 20 ноября 1864 г. По словамъ составителей устава, «примѣненіе къ гражданскимъ дѣламъ слѣдственнаго процесса служить однимъ изъ главныхъ препятствій къ успѣшному движенію гражд. судопроизводства и къ дальнѣйшему его развитію: на судью оно налагаетъ множество обязанностей, которыхъ онъ не въ силахъ исполнять, понуждаетъ его входить въ переписку съ отдаленными мѣстами и лицами, требовать официальногъ путемъ такихъ свѣдѣній, которыя гораздо скорѣе и удобнѣе могли-бы быть собраны и доставлены непосредственно самими частными лицами». Ис-

ходя изъ этой основной мысли, уставъ уничтожилъ прежній порядокъ собранія справокъ. При дѣйствиіи Свода Законовъ (т. X, ч. 2 Зак. гражд. суд.), если тяжущійся ссылался на письменныя доказательства, находящіяся въ другихъ присутственныхъ мѣстахъ, судъ обязанъ былъ истребовать эти доказательства. Справки составили законный способъ повѣрки и разъясненія представленныхъ тяжущимися доказательствъ о справедливости ихъ показаній. Пополненіе дѣла справками отнесено было къ обязанностямъ С. мѣстъ или, точнѣе, С. канцелярій, всесильныхъ въ дореформенномъ процессѣ. Всѣ эти правила заимствованы въ Уставѣ гражд. судопроизводства противоположеннымъ началомъ, выраженнымъ въ 367 статьѣ, которая гласитъ: «судъ ни въ какомъ случаѣ не собираеть самъ доказательства или справки, а основываетъ рѣшеніе исключительно на доказательствахъ, представленныхъ тяжущимися». Соответствующія статьи не имѣются въ иностранныхъ кодексахъ, ибо выраженное въ ней правило само собою вытекаетъ изъ начала состязательности; но составители судебныхъ уставовъ наши полезнымъ положительно его выразить, «дабы изложеніе новаго закона не подало, въ первое время, судьямъ какого-либо повода слѣдовать и при дѣйствиіи новаго устава прежнему порядку и, въ противность началу состязательнаго процесса, принимать непосредственное участіе въ собраніи доказательствъ» (ibid., ст. 206). Инициатива суда, за силою ст. 368 уст. гражд. суд., можетъ выразиться только въ одной формѣ: если, по выслушаніи сторонъ, судъ найдетъ, что по нѣкоторымъ изъ приведенныхъ ими обстоятельствъ существенныхъ для разрѣшенія дѣла не представлено доказательствъ, то объявляетъ объ этомъ тяжущимся и назначаетъ срокъ для разъясненія вышеозначенныхъ обстоятельствъ. По просьбѣ заинтересованной стороны судъ, по ст. 452 уст. гражд. суд., выдаетъ тяжущемуся свидѣтельство въ томъ, что подлинный документъ или свѣдѣнія необходимы и къ какому именно сроку. На основаніи такого свидѣтельства, «всѣ судебныя и правительственныя установленія и должностныя лица обязаны немедленно выдавать тяжущемуся, по словесной или просьбѣ, или высылать, по письменной, требуемыя свѣдѣнія и документы» (ст. 453). Судъ не долженъ выдавать свидѣтельства на полученіе такихъ свѣдѣній, которыя по закону составляютъ тайну. Такъ, прав. сенатъ въ рѣшеніи общаго Собранія 1 и кассад. департам. (1900 г.) разъяснилъ, что «уставъ гражд. суд. не предоставляетъ судамъ выдавать тяжущимся свидѣтельства на полученіе свѣдѣній о почтовой и телеграфной корреспонденціи частныхъ лицъ, и почтово-телеграфныя учрежденія не обязаны сообщать просителямъ означенныхъ свѣдѣній». Если требуемый документъ находится въ рукахъ частнаго лица (не участвующаго въ дѣлѣ), то прошеніе тяжущагося объ истребованіи документа посылается въ копіи этому лицу, при повѣсткѣ, въ которой назначается срокъ для представленія въ судъ подлиннаго документа или засвидѣствованной его копіи (ст. 447). Правила эти распро-

страняются и на судопроизводство по дѣламъ брачнымъ и о законности рождения (ст. 1341). Собрание справокъ самимъ судомъ сохранено въ нашемъ современномъ процессѣ по отношенію къ нѣкоторымъ дѣламъ охранительнаго и исполнительнаго судопроизводства. Такъ, при разрѣшеніи ходатайствъ о ввѣдѣ во владѣніе недвижимымъ имуществомъ, судъ долженъ удостовѣриться въ томъ, что ни запрещенію на переходъ имущества къ другому владельцу, ни спора о самомъ актѣ вѣдѣ (ст. 1425), для чего канцелярія суда собираетъ справки у старшаго нотаріуса и во всѣхъ гражд. отдѣленіяхъ суда. При назначеніи имущества въ продажу, С. приставъ собираетъ справки о запрещеніяхъ, лежащихъ на имуществѣ, о недоимкахъ въ казенныхъ, земскихъ, городскихъ и другихъ общественныхъ сборахъ всякаго рода, а также о законной оцѣнкѣ имѣнія (1113 ст. уст. гражд. судопр. по продолженію 1895 г.).

Судейкинъ (Власій Тимоѣевичъ, род. въ 1857 г.) — экономистъ. Окончилъ курсъ на юридическомъ факультетѣ московскаго ун-в.; затѣмъ слушалъ лекціи въ Берлинѣ, Фрейбургѣ и Лондонѣ. За диссертацию «Государственный банкъ. Его экономическое и финансовое значеніе» (СПб., 1891) получалъ степень магистра политической экономіи и статистики. Читалъ въ спб. ун-в. лекціи по исторіи финансовъ въ Россіи и по финансовому праву. Занималъ разныя должности по министерству финансовъ. Въ настоящее время состоитъ управляющимъ канцеляріей виленьскаго генералъ-губернатора. Его труды: «Наши общественные городскіе банки и ихъ экономическое значеніе» (СПб., 1884), «Разсчетныя палаты и ихъ устройство» (СПб., 1886), «Прямые налоги и ихъ организація во Франціи» (СПб., 1887), «Операциі государственнаго банка» (СПб., 1888), «Очеркъ организаціи поземельнаго кредита въ Англіи, Германіи, Австро-Венгріи и Франціи» (1888), «Возстановленіе металлическаго обращенія въ Россіи, 1839—1843 г.» (М., 1891), «Биржа и биржевыя операціи» (СПб., 1892) въ рядѣ статей въ «Юридическомъ Вѣстникѣ», «Трудахъ Имп. Вольн. Эконом. Общества», «Экономическомъ Журналѣ», «Сельскомъ Хозяйствѣ», «Счетоводствѣ», въ настоящемъ «Энциклопедическомъ Словарѣ» и др. изд. + 40 1/2.

Судей книга — историческа книга Ветхаго Завета. Въ еврейской Вибліи она озаглавляется словомъ *шефетимъ*, а у семидесяти толковниковъ — *хрета*; и то, и другое слово значитъ «судія». Книга С. содержитъ въ себѣ изображеніе религіозно-правственнаго и политическаго состоянія евреевъ во времена С. и, въ частности, описаніе подвиговъ С. израилевыхъ (см. Израилевскіе судіи, XII, 884). Она обнимаетъ собою періодъ времени отъ смерти Иисуса Навина до первосвященника Или или до смерти Самсона, т. е. ок. 400 лѣтъ (1550—1150 до Р. Хр.). Иудейское преданіе называетъ составителемъ этой книги Самуила. Полагаютъ, что книга С. написана уже во время царскаго правленія, но не позже 7-го года царствованія Давида, когда онъ взялъ у иусеевъ въ Иерусалимѣ крѣ-

пость Сионскую (2 Цар. V, 6—7); во время составленія книги С. (гл. I, 21), Иерусалимъ еще находился во власти иусеевъ.

Судейская правоспособность. — Въ видахъ обезпеченія правильности отправленія правосудія законъ съ одной стороны указываетъ условія, которымъ должны удовлетворять лица, назначаемыя на должность судьи, а съ другой — устанавливаетъ правила объ устраненіи отъ участія въ разсмотрѣніи даннаго дѣла такихъ лицъ, которые не представляютъ надлежащихъ гарантій нелицеприятнаго суда. Прежде всего несобственными къ исполненію должности судьи являются лишеныя разсудка, глухонѣмые, слѣпые и вообще лица, которыя по своимъ органическимъ недостаткамъ не могутъ исполнять сопряженныхъ съ нею обязанностей; эти условія предполагаются сами собою, хотя законъ упоминаетъ о нихъ только по отношенію къ присяжнымъ засѣдателямъ. На должность судьи могутъ быть назначаемы только русскіе подданные мужскаго пола, не моложе 25-ти лѣтнаго возраста. Сверхъ того, законъ устанавливаетъ для назначенія на должность судьи извѣстныя требованія нравственныя, образовательныя, служебныя и имущественныя. **Нравственныя** требованія опредѣляются закономъ отрицательно. Не допускаются къ исполненію обязанностей судьи: а) состоящіе подъ слѣдствіемъ и судомъ за преступленія и проступки, независимы отъ строгости положенныхъ за нихъ наказаній; б) подвергшіеся по судебнымъ приговорамъ за противозаконныя дѣянія заключенію въ тюрьмѣ или иному, болѣе строгому наказанію; в) тѣ, которые, бывъ подъ судомъ за преступленія или проступки, влекущіе за собою тюремное заключеніе и болѣе строгія наказанія, не оправданы судомъ, а освобождены отъ наказанія за давностью, примиреніемъ или помилованіемъ, если въ послѣднемъ случаѣ специальнымъ актомъ помилованія осужденному не возвращены права судебной службы; г) исключенные изъ духовнаго вѣдства за пороки (но не тѣ, которые добровольно сложили съ себя духовное званіе); д) исключенные изъ среды крестьянскихъ и мѣщанскихъ обществъ или изъ дворянскихъ собраний за неблаговидные поступки, но приговорамъ тѣхъ сословій, къ которымъ они принадлежатъ. Перечисленныя выше условія представляютъ собою минимумъ нравственныхъ требованій; по и помимо ихъ, при опредѣленіи на должность судьи, мѣста и лица, отъ которыхъ зависить выборъ кандидатовъ, должны обращать вниманіе на поступки, унижающіе нравственное достоинство чловѣка; эта обязанность по отношенію къ мировымъ судьямъ возлагается на избирающія ихъ городскія думы и утверждающіе ихъ I департаментъ сената, по отношенію къ земскимъ начальникамъ — на губернатора и министра внутреннихъ дѣлъ, по отношенію къ городскимъ судьямъ — на министра юстиціи, по отношенію къ членамъ окружныхъ судовъ и судебныхъ палатъ — на общія собранія судовъ и палатъ. **Образовательный** цензъ для исполненія обязанностей присяжныхъ засѣдателей установленъ закономъ въ

видѣ умѣнья читать по-русски; для старшины присяжныхъ и членовъ волостнаго суда требуется, кромѣ того, умѣнья писать по-русски. Для назначения на должность мирового судьи и земскаго начальника, требуется среднее образование (отступленія—см. XII, 506 и XIX, 428), а для членовъ окружныхъ судовъ и судебныхъ палатъ — окончаніе курса юридическихъ наукъ въ университетѣ или другихъ высшихъ учебныхъ заведеніяхъ, или же выдержаніе соответствующаго экзамена. Это условіе не обязательно для лицъ, выполнявшихъ извѣстный служебный цензъ и пробывшихъ на службѣ практическія свѣдѣнія въ производствѣ судебныхъ дѣлъ. Для членовъ общихъ судебныхъ установленій коммиссія, пересматривавшая законоположенія по судебной части, предполагаетъ устранить возможность замѣны образовательнаго ценза служебнымъ. *Служебныя* условія заключаются, съ одной стороны, въ запрещеніи соединять службу на должности судьи съ исполненіемъ какихъ-либо иныхъ обязанностей по службѣ государственной и общественной, съ другой — для назначения на вѣкоторыя С. должности требуется предварительное служеніе на опредѣленныхъ должностяхъ. Такъ, въ списки присяжныхъ вносятся волостные судьи, прослужившіе безпрерочно не менѣе 3 лѣтъ въ должностяхъ волостнаго старшины, головы или сельскаго старосты; мировыми судьями могутъ быть избраны лица, не имѣющія образовательнаго ценза, если они прослужили не менѣе 3 лѣтъ въ должностяхъ, при исправленіи которыхъ могли получить практическія свѣдѣнія въ производствѣ судебныхъ дѣлъ; земскими начальниками могутъ быть назначены прослужившіе не менѣе 3 лѣтъ въ должностяхъ мирового посредника, мирового судьи или непрѣмимаго члена присутствія по крестьянскимъ дѣламъ; наконецъ, для занятія должности члена окружнаго суда необходимо прослужить не менѣе 3 лѣтъ въ званіяхъ не ниже секретаря окружнаго суда (а по проекту коммиссіи — не менѣе 5 лѣтъ въ званіяхъ не ниже секретаря или не менѣе 3 лѣтъ въ должностяхъ участковаго судьи или товарища прокурора) или пробить не менѣе 10 лѣтъ въ званіи присяжнаго повѣреннаго. На высшія С. должности могутъ быть назначены только лица, занимавшія не менѣе 3 лѣтъ предшествующія въ порядкѣ іерархіи, должности. *Имущественныя* условія для всѣхъ вообще судей заключаются въ устраненіи отъ должности судьи: а) объявленныхъ несостоятельными должниками, какъ злоупотребившихъ довѣріемъ своихъ кредиторовъ — навсегда, и б) состоящихъ подъ опекою за расточительностью — до тѣхъ поръ, пока не будетъ снята съ нихъ опека. Кромѣ того законъ устанавливаетъ особый имущественный цензъ для включенія въ списокъ присяжныхъ заседателей (см. Судъ присяжныхъ) и для занятія должности мирового судьи (XII, 506) и земскаго участковаго начальника (XIX, 428). Въ видахъ обезпеченія самостоятельности каждаго изъ членовъ судебной коллегіи, законъ устанавливаетъ, что въ одномъ и томъ же засѣданіи не могутъ присутствовать судьи, со-

стоящіе между собою въ родствѣ по прямой линіи безъ ограниченія степеней, въ боковыхъ линіяхъ — до четвертой, въ свойствѣ — до второй степени включительно, при чемъ правило это должно быть соблюдасмо судомъ, хотя-бы стороны того не требовали. Затѣмъ отъ участія въ разсмотрѣніи дѣла устраняются лица, не представляющія надлежащихъ гарантій правильнаго и нелицеприятнаго суда. Въ Англіи, гдѣ замѣненіе одного судьи другимъ почти невозможно, допускается только обвиненіе судьи въ лицепріятіи (impeachment) или переводъ дѣла въ судъ высшей инстанціи (writ of certiorari). Въ Германіи и Австріи закономъ устанавливаются двѣ категории причинъ неспособности къ исполненію обязанностей судьи: одні — детальныя, наличиемъ которыхъ ведетъ къ непрѣмному устраненію судьи силою самого закона (Ausschliessung), другія — факулятивные, наличиемъ которыхъ даетъ сторонамъ право отвода (Ablehnung), подлежащаго оцѣнкѣ суда. Во Франціи причины неспособности къ исполненію С. обязанностей точно указаны въ самомъ законѣ: при наличности однихъ судья обязанъ самъ отвѣсти себя отъ участія въ дѣлѣ, при наличности другихъ сторонамъ предоставляется право отвода. Прежнее русское законодательство, кромѣ указанныхъ въ законѣ причинъ неспособности, разрѣшало участвующимъ въ дѣлѣ лицамъ приводить и другія, о которыхъ «разумный судья самъ рассудитъ можетъ, ибо законами всѣхъ оныхъ опредѣлить въ подробности невозможно». Судебные Уставы 1864 г., наоборотъ, примыкаютъ къ французской системѣ, точно перечисляя всѣ причины, вызывающія устраненіе отъ исполненія С. обязанностей. Къ этимъ причинамъ относятся: а) наличность собственнаго участія судьи въ дѣлѣ въ качествѣ стороны, б) наличность особыхъ отношеній судьи къ участвующимъ въ дѣлѣ лицамъ, т. е. къ обвинителю, гражданскому истцу и подсудимому, а также къ ихъ повѣреннымъ, а именно: 1) отношеній супружества, родства по прямой линіи безъ ограниченія степеней, родства по боковымъ линіямъ до 4-ой степени, свойствѣ — до 3-ей степени включительно и усыновленія, 2) отношеній по опекѣ или управленію имуществомъ, 3) отношеній по законному наследованію, когда судья или жена его состоятъ по закону ближайшими наследниками участвующаго въ дѣлѣ лица, и 4) отношеній, вызываемыхъ тяжбою, которую судья или его жена имѣютъ съ участвующимъ въ дѣлѣ лицомъ; в) исполненіе судьей по тому же дѣлу процессуальныхъ функцій, несомѣстимыхъ съ С. обязанностями, какъ-то функцій свѣдѣтеля, эксперта или повѣреннаго одного изъ участвующихъ въ дѣлѣ лицъ; г) участіе судьи въ предшествовавшемъ производствѣ по тому же дѣлу въ качествѣ судебного слѣдователя или прокурора, или въ преданіи суду; точно также участіе въ разсмотрѣніи дѣла въ судѣ первой инстанціи исключаетъ для судьи возможность участвовать въ разсмотрѣніи дѣла во второй инстанціи, а участіе судьи въ постановленіи приговора, отмѣненнаго въ кассационномъ порядкѣ, или въ постановленіи суда объ отмѣнѣ

обвинительного вердикта присяжных, исключает для него возможность участия во втором разбирательствѣ дѣла. При наличности одной изъ перечисленныхъ выше причинъ судья обязывается заявить суду о ея существованіи, а судъ долженъ устранить его отъ участия въ разсмотрѣніи дѣла. Единичный судья самъ устраняетъ себя въ подобныхъ случаяхъ. Если судомъ не выполнена обязанность устранения отъ участия въ разсмотрѣніи дѣла судьи, относительно котораго существуетъ одна изъ указанныхъ выше причинъ, то сторонамъ предоставляется право напомнить суду объ этой обязанности путемъ отвода. Для того, чтобы стороны имѣли возможность воспользоваться этимъ правомъ, каждому подсудимому за 3 дня до открытія судебного засѣданія сообщается именной списокъ судей, присланныхъ засѣдателей или сословныхъ представителей (прокурору этотъ списокъ не сообщается, такъ какъ предполагается, что онъ можетъ узнавать составъ суда инымъ путемъ). Отводы предъявляются суду, членъ котораго отводится, или отводимому (единоличному) судѣ, устно или письменно, въ мировыхъ и судебно-административныхъ установленіяхъ—до открытія засѣданія по дѣлу, въ общихъ судебныхъ мѣстахъ—за день до засѣданія, въ судебной палатѣ, если она засѣдаетъ съ частіемъ сословныхъ представителей—въ 3-хъ дневный срокъ послѣ врученія подсудимому ихъ списка. Право отвода судей принадлежитъ всемъ участвующимъ въ дѣлѣ лицамъ, хотя законъ упоминаетъ только о подсудимомъ и потерпѣвшемъ. Сословныхъ представителей, присоединенныхъ къ судебной палатѣ, можетъ отводить только подсудимый. Лицо, предъявляющее отводъ, обязано подвергать его надлежащимъ доказательствамъ, оцѣнка которыхъ принадлежитъ суду, выслушивающему при этомъ заключеніе прокурора. Жалоба на опредѣленіе суда по поводу предъявленнаго отвода допускается не иначе, какъ совмѣстно съ обжалованіемъ приговора въ апелляціонномъ или кассационномъ порядкѣ, при чемъ оставленіе судомъ безъ уваженія такого отвода, который по существу является основательнымъ, признается поводомъ къ отмене всѣхъ дѣйствій, въ которыхъ принималъ участіе отводимый судья. Объ условіяхъ правоспособности для присяжныхъ засѣдателей—см. Судъ присяжныхъ. Въ военныхъ судахъ общія условія судебной правоспособности аналогичны съ условіями, установленными въ процессѣ общимъ, но судьями какъ полковыхъ, такъ и военноокружныхъ судовъ могутъ быть только офицеры, состоящіе на дѣйствительной военной службѣ, а постоянными членами военноокружныхъ судовъ—только лица, окончившія курсъ въ Александровской военно-юридической академіи и занимавшія предварительно должности помощника военного прокурора и военного слѣдователя. Нравственный цензъ для членовъ военныхъ судовъ измѣненъ въ томъ отношеніи, что отъ занятія судебной должности устраняются лица, подвергшіяся по суду содержанію на гауптвахтѣ съ ограниченіемъ нѣкоторыхъ правъ и преимуществъ

по службѣ (что соответствуетъ заключенію въ тюрьмѣ гражданскаго вѣдомства отъ 4 мѣс. до 1 года 4 мѣс.), если имъ впоследствии штрафъ не прощенъ установленнымъ порядкомъ. Право отвода предоставлено въ полковыхъ судахъ только подсудимому и потерпѣвшему, по жалобѣ котораго начато дѣло; отводъ долженъ быть предъявленъ не позже первой явки на судъ; постановленное полковымъ судомъ по поводу отвода опредѣленіе представляется на утвержденіе полковаго командира. Въ военно-окружныхъ и временныхъ военныхъ судахъ допускается отводъ и по другимъ, кромѣ иеречисленныхъ въ законѣ (тѣхъ же, что и въ общемъ процессѣ), причинамъ, если судъ признаетъ ихъ основательными. А. С. Л.

Судиты (Судетскія горы, Судетская горная система)—въ широкомъ смыслѣ географическое обозначеніе цѣлага ряда по формѣ и геологическому устройству чрезвычайно разнообразныхъ горныхъ цѣпей и группъ, которыя тянутся отъ прорыва, образуемаго Эльбой, въ юго-вост. направленіи до виадины, которая отдѣляетъ Нѣмецкую горную страну отъ Карпатъ. Продольная ось этой горной массы достигаетъ длины болѣе 310 км., ширина отъ 40 до 80 км. Верхніи и горные гребни ихъ отчасти переходятъ даже верхнюю границу области хвойныхъ растений (1230 м.) и относительно формы вершинъ и краевъ долинъ, а также по представителямъ растительнаго царства носить совершенно альпійскій характеръ, тогда какъ ихъ холмистыя предгорья представляются годными для обработки и хорошо воздѣлываются. Крайнюю юго-восточную и въ то же время самую обширную самостоятельную часть этой громадной горной системы представляютъ Моравско-Силезскія горы, состоящія 1) изъ моравско-силезскаго спуска (на ЮВ, изъ девонскихъ и каменно-угольныхъ породъ), достигающаго высоты 821 м., который между рр. Одеромъ и Бечовою называется также Одерскими горами, и 2) изъ Альтфатерскихъ или Судетскихъ горъ въ узкомъ смыслѣ, которыя образованы изъ кристаллическаго шифера. Своею вершиною Альтфатеръ достигаетъ высоты 1490 м. и представляетъ свѣз. л. половину этой часті. Отъ Альтфатера лучеобразно на Ю, ЮВ, С и СЗ идутъ постепенно понижающіяся цѣпи къ долинамъ рр. Мора, Моравы и Ошны, тогда какъ свѣрныя развѣтвленія достигаютъ еще въ Вншпофкопѣ 890 м. и въ Гиршбадскомъ гребнѣ у Грефенберга 994 м. (Гиршбад), а затѣмъ переходятъ въ низменность верховьевъ р. Одра и долину р. Нейсы. По продольной оси горной массы далѣе на СЗ идетъ Гунсрюкъ, съ вершиною Фихтлехъ, достигающей 1128 м. высоты, затѣмъ Рейхенштейнскія горы (изъ кристаллическаго шифера и злифевика), съ вершиною Гейдельбергъ въ 902 м. высотой, до Капелленберга (584 м.), гдѣ прорывъ, образованный долиною р. Глацкой Нейсы (280—290 м.), ограничиваетъ эту горную цѣпь. Отъ горнаго узла Гунсрюка на ЮЗ тянутся вдоль чешско-силезской границы Гласкія Сѣтбовья горы (Glatzer Schneegebirge, изъ кристаллическаго шифера), съ Большою и въ

Шпиглядку Снѣговою горой (1424 м.), за-
тѣмъ отъ южнаго конца графства Гладъ идутъ
Габельшвердскія горы, съ вершиною Коль-
бергъ (962 м.) на СЗ, а отъ нихъ почти па-
раллельно тянутся раздѣленные только доли-
ною р. Эрлицы—Чешскій Гребень или Орло-
вы горы, съ вершинами Гроскопфе (1114 м.)
и Гогенъ-Мензе (1033 м.). На В отъ послед-
ней вершины глубокой горный проходъ отдѣ-
ляетъ соединенныя на сѣв. своемъ концѣ
болотистою плоскою возвышенностью Зеє-
фельда (753 м.) и преимущественно изъ гней-
са и слюдистаго шифера состояющія Габель-
швердскія горы и Чешскіе Гребни, вмѣстѣ
называемые также Эрлицкими горами, отъ
рѣчко очерченного плато (изъ плитнаго песча-
ника) Гейшейера, на покрытой лѣсомъ и до-
стигающей 700 м. высоты плоскости кото-
раго возвышается вершина Большого Гей-
шейера (920 м.). Сѣверо-западнымъ продол-
женіемъ этихъ являющіеся Адербахскія горы,
сильно изрѣзанныя ущельями. Отъ прорыва
Нейсы у Варгы, въ направленіи къ СЗ по
продольной оси южнаго хребта С., идутъ кри-
сталлическія Эйленгебирге, съ вершиною
Nohe Eule (1014 м.), вплоть до р. Быстрицы
и съ сѣв. стороны ихъ поднимается также
кристаллическій Цобтеъ (718 м.). Къ З отъ
Быстрицы лежитъ горная страна, обозначае-
мая общимъ названіемъ Нижне-Силезскихъ
каменноугольныхъ горъ, но имѣющая для от-
дѣльныхъ частей и особая названія Вальден-
бургскихъ и Швейдницкихъ горъ; на СЗ она
переходитъ въ Кацбахскія горы, которыя тя-
нутся вдоль р. Вобра, состоятъ главнымъ об-
разомъ изъ палеозойскихъ и мезозойскихъ
пластовъ. Довольно узкой широкой главный
гребень тянется въ Rabengebirge, вплоть до
истоковъ Вобра. Затѣмъ тянутся съ Ю на С
тоже кристаллическія Регорскія горы, съ
вершиною Кветченштейномъ (1001 м.) и Лан-
десгутскій гребень съ вершиною Фризен-
штейномъ (940 к.), всѣ съ широкими, закруг-
ленными верхами, поросшими густымъ лѣ-
сомъ. Тамъ, гдѣ Регорскія горы сходятся
Шмидебергскимъ гребнемъ (вершина Tafel-
stein, 1281 м.), начинаются гранитныя Испо-
линовыя горы (Riesengebirge), настояще
«алпы» этой горной системы (со Снѣговою
вершиною Schneekoppe, 603 м.), параллельно
которымъ идетъ Чешскій гребень (Бруни-
бергъ, 1555 м.), а къ нимъ съ СЗ примыкаютъ
также гранитныя Изерскія горы съ верши-
нами Зигхубель (1152 м.). Окончаніе всей
горной системы представляютъ Лужицкія горы
(Lausitzer Gebirge), съ вершинами Ешке
(1010 м.) и Лауше (791 м.), которая тянется
вдаль отъ Нейсы по саксонско-чешской грани-
цѣ. Передъ этими горами, какъ послѣднимъ
членомъ всей горной системы, выступаютъ
отдѣльныя возвышенности, въ числѣ которыхъ
Landeskronе (429 м.) вулканическаго проис-
хожденія. Въ общемъ, С. только въ средней
своей части представляютъ непрерывный вол-
нообразный хребетъ, тогда концы ихъ, какъ
на ЮВ, такъ на СЗ, образуютъ преимуще-
ственно платообразныя горныя страны съ
отдѣльными горными хребтами и обособлен-
ными вершинами. Въ составъ горъ входятъ

преимущественно гранитъ, гнейсъ, слюдистый
шиферъ, порфиръ, на которыхъ по склонамъ
расположены горныя породы переходной и
вторичной формаціи. Отѣ довольно богаты ми-
нералами, въ особенности металлами: желѣзо,
свинецъ, мѣдь, цинкъ и въ незначительномъ
количествѣ олово, кобальтъ, сурьма, серебро
и золото. Въ нижней части встрѣчаются пло-
дородныя нивы и прекрасныя луга. возвы-
шенности отъ 650—975 м. покрыты лѣсомъ,
почти исключительно хвойнымъ; высочайшіе
гребни по большей части голы; вершины—
обнажены, одѣты хмолъ, покрыты валунами.
Воды С. впадаютъ въ Одеръ, Мораву и Эльбу.

Суджа—уѣздн. г. Курской губ., ст. Моск.-
Кіев.-Ворон. ж. дор. (на узкоколейной вѣтви
Рылъск.-Корнево-Суджа), при рч. Суджѣ и
Олемнѣ. Предполагаютъ, что С. основана въ
XVII в.; въ первое время она считалась со-
теннымъ мст. Сумскаго слободскаго казачьяго
полка и была укрѣплена валомъ и рвомъ, а
съ 1664 г. стала извѣстной подъ именемъ го-
рода. Въ 1708 г. С. приписана къ Кіевской
губ., въ 1719 г. состояла въ Бѣлгородской
провинціи этой губерніи, въ 1779 г. назна-
чена уѣзднымъ городомъ Курскаго намѣст-
ничества. Къ городу примыкаютъ слоб. Гон-
чарная, Заолешанская, Подоль и Замостье.
Жит. 12856 (6411 мжч. и 6445 жнщ.). Про-
мышленность и торговля незначительны. Кре-
стьяне занимаются преимущественно хлѣбо-
пашествомъ, лѣщане—промыслами кузеч-
ными (подковы, сошники, гвозди, топоры и
др. металлическія издѣлія), ткацкими, гон-
чарнымъ и портняжнымъ; у гончаръ даже осо-
бая слобода (140 дв.). Въ 1899 г. въ городѣ
было 1 водочн. зав., 3 крупорушкіи паровыхъ,
1 маслоб. паров. и 1 кожев. зав., съ произ-
водствомъ 153000 руб. Торговля хлѣбомъ,
лопадымъ, рогаатымъ скотомъ, съѣстными при-
пасами, мануфактурнымъ и щепнымъ това-
ромъ. Ярмарокъ 4, съ оборотомъ въ 82000 р.
Женская прогимн., уѣздн. учл., два приход.
учил., земская больница на 30 кров., земская
публичная бібліотека. Городскихъ доходовъ
въ 1899 г. 20708 руб., расходовъ 20725 руб.
Городскихъ недомокъ къ 1 января 1900 г.
1134 руб.

Суджанскій уѣздъ—лежитъ въ зап. части
Курской губ.; юго-зап. часть у. пересѣкается
узкоколейною вѣтвью Моск.-Кіев.-Ворон. жел.
дор. *Площадь у.*—2461,9 кв. вер., имѣетъ глав-
ное склоненіе отъ СВ къ ЮЗ—къ сторонѣ р.
Псла; возвышенная часть ея (абс. высота
798 фт.—с. Скородное) находится въ сѣв.-
вост. углу, гдѣ проходитъ водораздѣлъ между
притоками Сейма и Псла. Южн. часть у. пред-
ставляютъ равнину, склоняющуюся отъ Ю къ
С. Въ геологическомъ строеніи поверхности у.
наибольшее участіе принимаютъ нижнетре-
тичныя отложенія въ видѣ зеленыхъ главко-
нитовыхъ песковъ и песчаниковъ, бѣлыхъ пе-
сковъ и нестрокрашенныхъ глинъ, прикры-
тыхъ толщами лѣсса и лѣссовидныхъ суглин-
ковъ. Въ долинѣ р. Псла выступаютъ мѣстами
и болѣе древніе верхне-мѣловые осадки. Изъ
полезныхъ ископаемыхъ въ уѣздѣ встрѣча-
ются фосфоритъ (въ видѣ желваковъ въ зе-
леныхъ главконитовыхъ пескахъ) и гончарныя

глины. Почва преимущественно черноземная, исключения следующие: сыпучие пески встречаются по правую сторону р. Псла ок. 3 селений и по обильм сторонам той же рѣки ок. зашт. гор. Мирополя, супески мѣстами по берегамъ р. Псла, каменистая почва обнаруживается около сел. Кременнаго. Уѣздъ принадлежит къ рѣчнымъ системамъ Семн и Псла, хотя весь лежитъ въ системѣ р. Днѣпра. Семь (или Сеймъ) протекаетъ вѣвъ уѣзда, и только притоки ея Реуты и Снагость получаютъ здѣсь свое начало. Пселъ же пересѣкаетъ южную часть уѣзда отъ В. къ З. и принадлежитъ въ себя Рыбцу, Корочку, Вѣльцу, Ворожбу, Смердицу съ Суджей и ея притоками Гуйвой, Локней, Ржавой, Скородной, Боброву, Илесь, Рыбцу, Сѣнцу и др. Всѣ рѣки не судоходны и не славны. Болота и озера попадаются, но незначительныя. Лѣсами уѣздъ хотя болѣе богатъ, чѣмъ другіе уѣзды губ., но все-таки ихъ мало (до 25% всей площади); лѣсъ преимущественно дровяной. Климатъ крайне благоприятный для земледѣлія, мягкій, съ умѣренными зимами. Жит. (1897) 152191 (76119 мжч. и 76072 жнщ.), въ томъ числѣ городского населенія 23752 чел.; великороссы (55%) и малороссы (45%). Земель частновладѣльческихъ 72016 дес., крестьянскихъ 168968 дес., казенныхъ 1063 дес. Изъ крестьянскихъ земель подъ усадьбами и пашней до 81% всей земли, подъ покосами 7%, подъ выгонами 3%, подъ лѣсомъ и кустарникомъ 9%. Господствующая форма владѣній надѣльными землями—общинная, система полеводства—трехпольная, орудіе пахатное—соха. Земледѣліе—главное занятіе населенія. Главнѣйшіе воздѣлываемые хлѣба—оз. рожь, оз. пшеница, овесъ, гречиха, просо, конопля, картофель; др. культурныя—яров. пшеница, ячмень, горохъ, ленъ—очень незначительны. На частновладѣльческихъ земляхъ сборы превосходятъ крестьянскіе приблизительно на 20%. Хлѣбъ частью сбывается за предѣлы губерніи. Въ 1899 г. уѣздное земство, чтобы извѣститъ крестьянъ отъ скупщины, устроило сыпку крестьянскаго хлѣба. Для ознакомленія населенія съ пѣнами на хлѣбъ, существующимъ въ Николаевѣ и Лябавѣ, а также мѣстными базарными, земство два раза въ недѣлю разсылаетъ по всѣмъ сельскимъ и волостнымъ управленіямъ объявленія. Ссылаю было хлѣба 30000 пд. Хлѣбъ этотъ былъ поставленъ кievскому интенданству, при чемъ чистой прибыли было получено 716 руб.; изъ нея было выдано крестьянамъ, ссылавшимъ хлѣбъ въ количествѣ 17144 пд., по 3 коп. на пудъ, всего 514 руб. Въ земскомъ сел.-хоз. заст. складѣ съ 1 января по 1 окт. 1899 г. продано на сумму 25186 руб.; чистой доходъ около 1 тыс. руб. Крестьяне очень охотно раскупаютъ въ складѣ плуги, молотилки, вѣялки, сортировки и др. сел.-хоз. орудія. Въ складѣ продается также уголь для кустарей-кузнецовъ, медь (въ 1899 г. продано 500 пд.), желѣзо провельное. Операции склада постоянно расширяются. Посѣвы свекловичны (только въ частновладѣльческихъ хозяйствахъ) съ каждымъ годомъ увеличиваются; табаководство незначительно, воздѣлыва-

ются только низкіе сорта. Садоводство, огородничество, пчеловодство, птицеводство, бахчеводство, рыбководство, лѣсоводство служатъ только подобными занятіями. Скотоводство (1899): лошадей 37788, рогат. скота 35471 гол., овецъ 80812, свиней 21210, козъ 1133. Кустарные промыслы служатъ подспорьемъ для сельскаго населенія и съ каждымъ годомъ расширяются. Уѣздное земство въ 1897 г. устроило въ г. Мирополь, центрѣ сапожничьей-кустарей, сапожную мастерскую; въ 1899 г. здѣсь изготовлено 15 тыс. паръ сапогъ, 3500 паръ солдатскихъ госпитальныхъ туфель и 400 паръ офицерскихъ для военнаго вѣдомства. При этой мастерской существуетъ и кожевный заводъ. Прежде суджанская глиняная посуда была распространена далеко за предѣлы губ., но въ послѣднее время гончарный промыселъ значительно палъ: при превосходномъ матеріалѣ, техника производства крайне первобытная. Земство заботится объ улучшеніи ея и о развитіи промысла на артельскихъ началахъ. При у. управлѣніи имѣется складъ образцовыхъ гончарныхъ издѣлій. Земство устраиваетъ корзиночную мастерскую и проектируетъ ковровую. Другіе промыслы—кожевный, бондарный, изготовленіе колесъ, повозокъ, саней, прахъ, ситъ. Всего въ 1899 г. 894 кустаря заработали до 72 тыс. руб. Ремесла портняжное, скорняжное, шерстобитное (войлочное), плотничное, столярное, слесарное, печное, каменщицкое даю 654 лицамъ заработокъ (1899) въ 36500 р. Отхожіе промыслы. Въ 1899 г. отхожее промышленниковъ было 5133; они заработали болѣе 233000 руб. Одинъ изъ специальныхъ отхожихъ промысловъ—работа на судахъ (въ 1899 г. 238 промышленниковъ, заработавшихъ до 33000 руб.). Переселенцевъ (542 мжч. и 412 жнщ.) въ 1899 г. было 954, почти исключительно въ Томскую губ. (906 чел.). Возвратилось обратно изъ числа переселенцевъ 81 чел. Въ 1899 г. фабрикъ и заводовъ (включая мельницы и мастерскія кустарнопромышленнаго характера) было 399, съ производствомъ въ 1906425 руб., при 1459 работ. 1 винокуров. зав., 3 паровыхъ мукомольн. мельн., 1 крупчатный и 1 сахароваренный заводы производятъ болѣе чѣмъ на 1770 тыс. руб. 56 фабр. и заводовъ, обрабатывающихъ животные продукты, производятъ на сумму до 20000 руб.; заводы, обрабатывающіе ископаемые продукты (гончарныя, известковые, кирпичныя)—на сумму до 60000 руб. Торговля преимущественно хлѣбомъ, лошадьми, рогатымъ скотомъ, мануфактурнымъ товаромъ. Ярмарокъ въ у. 25, съ общимъ оборотомъ на 138 тыс. руб.; наиболѣе крупная—въ сл. Бѣлой (5, съ оборотомъ въ 67000 руб.). Больницы: городская земская больн. на 30 кроватей, 3 участковыхъ земскихъ покоя на 7 кров., участковая земская больница на 8 кров., 1 заводская частная на 12 кров., 1 земская ветеринарная вѣчебница. 7 врачей, 13 фельдшеровъ, 8 фельдшерницъ и акушерокъ, земскій ветер. врачъ, ветеринарный фельдшеръ. Народное образованіе. Въ 1898—99 учебномъ году въ С. у. было: 2-кл. м., ч. шк. мн. нар. проsv. съ 194 учащ., 1 частн. шк. при сахароварен.

зав. съ 44 мал. и 25 дѣв., Кучеровская низш. сел.-хоз. шк. 1 разр. съ 44 учащ., 68 земскихъ школъ съ 4783 учен. (3927 мал. и 856 дѣв.). Законоучителей 61, учителей 41, учителейницъ 40. При 7 школахъ были народныя чтенія, въ 2 шк. преподавалось рукодѣіе, въ 10—садоводство и огородничество, въ 22—пѣніе. По сравнительному числу учащихся у. занимаетъ третье мѣсто въ губ., тогда какъ, судя по количеству населенія, долженъ былъ бы занимать 12-ое мѣсто. Только 33,7% дѣтей школьнаго возраста учатся въ школахъ. Всѣ земскія школы, благодаря губернс. земству, имѣютъ ученическія бібліотеки. 10 безплатныхъ народныхъ бібліотекъ. При Кучеровской школѣ, субсидируемой уѣзднымъ земствомъ въ суммѣ 1400 руб., въ 1899 г. были устроены курсы садоводства для народныхъ учителей и учительницъ уѣзда. Подъ вѣдѣніемъ одного изъ преподавателей школы дѣйствуетъ организованная имъ съѣтъ метеорологическихъ станцій. При той же школѣ открываются дополнительные классы низшихъ сельскохозяйственныхъ техникумовъ по части разныхъ земельныхъ улучшеній, какъ напр. по закрѣпленію и облісенію овраговъ, орошенію садовъ и огородовъ, осушенію болотъ и т. п. Церк.-приход. школъ 27. *Земскій бюджетъ* 1900 г.: доходы 172907 руб., въ томъ числѣ съ земель и дѣсовъ 107686 руб. Расходы 172904 руб., въ томъ числѣ на земское управленіе 13499 руб., на народное образов. 43121 руб., на медиц. часть 46516 руб., на содѣйствіе экономическ. благосостоянію 4665 руб., на уплату долговъ 36939 р. Ср. «Обзоръ Курской губ. за 1899 г.» (изд. курскаго губ. земства); «Текущая школьная стат., годъ третій (1899)»; «Справочный сборникъ суджанскаго экономическаго бюро» (1900, 3-й годъ изд.). Остальн. лѣх.—см. Курская губ.

А. Воеводина.

Суджарай—высокая гора въ Главцъ Кавказскаго хребтѣ подъ 41°39' с. ш. и 46°59' в. д., на границѣ Самурскаго окр. Дагестанской обл. и Закатальскаго окр.

Судженское каменноугольное **мѣсторожденіе**—Томской губ., Томскаго и Мариинскаго уѣздовъ, въ бассейнѣ р. Яи, по рр. Мазаловскому Кытату, Алгедату, Чиндату, Бол. и Мал. Кайтѣ, Бол. и Мал. Кошелкамъ, близъ лѣвн. Сиб. ж. дор.; продолженіе обширнаго Кузнецкаго угленоснаго бассейна. Открыто въ 1888 г.; въ 1896 и 97 гг. изслѣдовано по порученію комитета постройки Сибир. жел. дор. Развѣдками опредѣлено здѣсь присутствіе свиты круто падающихъ пластовъ каменнаго угля; нѣкоторые пласты имѣютъ мощность отъ 1 до 5½ саж. Уголь довольно высокаго качества, коксовый пилъ полуантрацитовый; содержаніе золы около 6%. Количество угля—приблизительно 6 миллиардовъ пд. Въ настоящее время разработка его производится на 3 копахъ, въ небольшихъ количествахъ. Уголь вполне пригоденъ для отопленія печей, паровыхъ котловъ и паровозовъ.

Судилковъ—мст. Волинской губ., Заславскаго у., въ 5 вер. отъ ст. Шелетовки Юго-Зап. жел. дор., при прудахъ. 5180 жит., правосл. црк., сынагога, лавки, 12 ярмарокъ въ году, винокуренный зав.

Судиславль—зашт. г. Костромской губ. и у., при р. Кобрѣ. Въ 1572 г. былъ назначенъ по духовному завѣщанію Іоанна IV сыну его Феодору. Съ 1719 г. состоялъ въ Костромской провинціи и имѣлъ свой уѣздъ. Съ 1778 г. зашт. городъ. Былъ прежде окруженъ землянымъ валомъ. Жит. 1362; церквей 2, училище; торговля незначительна. Прежде обширная торговля сухими грибами, которыхъ продавалось на 40 т. р. Упраздненное городское управленіе. Поч.-тариф. отд.

Судисенинъ—дворянскій родъ, идущій отъ стародубскаго полковаго судьи Андрея Ивановича и восходящій ко второй половинѣ XVII в. Сынъ его Иванъ первый принялъ фамилію С. Осипъ Михайловичъ С. былъ въ 1880-хъ гг. владимірскимъ губернаторомъ (Гербовникъ, III, 97).

Судковскій (Руфимъ Гавриловичъ, 1850—85)—живописецъ-пейзажистъ, учился сперва въ очаковск. дух. училищѣ, а потомъ въ одесской семинаріи. Но его тянуло въ совсѣмъ иную область. Постоянный видъ моря съ его чарующими эффектами поражающъ фантазію будущаго художника, и онъ еще въ эту пору пробовалъ воспроизводить ихъ карандашомъ и кистью, съ употребленіемъ которыхъ ознакомился въ рисовальной школѣ одесскаго общества любителей искусства. Въ 1868 г. С. поступилъ ученикомъ въ имп. академію художествъ. Здѣсь пробылъ онъ три года и получилъ въ 1870 г. двѣ серебр. мед., малую поощрительную и большую, послѣ чего отправился на родину. Усердное писаніе этюдовъ на берегахъ Чернаго моря, а также поѣздки въ 1874 г. въ чужіе края быстро подвинули С. впередъ, развили его наблюдательность и улучшили технику. Въ 1877 г., за представленные въ академію работы свои, онъ получилъ званіе классн. художника 2-й степени, а черезъ два года послѣ того былъ повышенъ въ классн. художника 1-й степени. Наконецъ, въ 1882 г., академія присудила ему званіе академика. Не смотря на кратковременность своей жизни. С. успѣлъ занять весьма видное мѣсто среди русскихъ живописцевъ. Морскіе виды, для которыхъ мотивы доставляя ему преимущественно побережья Очакова и Одессы, свидѣтельствуютъ о томъ, что онъ превосходно изучалъ подвѣжную стихію во всѣхъ отношеніяхъ; онъ съ поразительною вѣрностью передаетъ ея покой и движенія, ея прозрачность и безбрежность, привѣтливую игру въ ней солнечныхъ или лунныхъ лучей въ тихую погоду, ея суровость и грозное величіе во время бури. Особенно удачными произведеніями С. могутъ считаться: «Очаковская присталь» (наход. въ музеѣ Александра III въ СПб.), «Штиль» (тамъ же), «Бурное море», «Затихль» (въ галл. Третьяковскихъ въ Москвѣ), «Бури близъ Очакова» (1884), «Подленъ на Очаковскомъ берегу» (1883), «Ночью будетъ буря», «Кинбурнская коса послѣ дождя», «Ловля сельдей» (1882) и «Днѣпровскія гирла». Альбомъ фототипическихъ снимковъ съ избранныхъ его картинъ изданъ Ѳ. Булгаковымъ (СПб., 1897).

Судковцы (Сутковцы)—с. Подольской губ., Летичевскаго у., при р. Ушицѣ; жите-

лей 740, правосл. црк., 2 водян. мельницы. Мѣсторождение фосфоритовъ, добываемыхъ итальскими въ количествѣ до 25000 пд. въ годъ, при 100 рабочихъ.

Судные мужи—по уставнымъ грамотамъ и вѣстѣдствію по судебникамъ и стоглавы—представляли собою остатокъ древняго участка цѣлой общины въ управленіи суда. Съ утверженіемъ государственнаго суда въ немъ принимало участие и мѣстное население, въ лицѣ С. мужей, а съ середины XVI в. — пѣвальныеники (см.). С. мужи были лучше или «добрыя люди», представлявшие население не по выбору, а по положенію своему, въ неопредѣленномъ числѣ. Въ вотчинно-церковныхъ судахъ къ составу С. мужей присоединялся мѣстный священникъ; въ вотчинно-свѣтскихъ судахъ избирались населеніемъ крестьяне «добрыя, разумныя, правдивыя»; на нихъ присылался боярину «выборъ за поповоу рукою». Въ церковно-сословныхъ судахъ С. мужами были поповскіе старосты и десятскіе священники. Впрочемъ, существованіе С. мужей не вполнѣ устранило участие цѣлыхъ общинъ въ дѣлѣ суда (вступленіе «мира»). С. мужи удостоивались при докладѣ, что судъ былъ именно такой, какъ записано въ судномъ спискѣ; они отстраняли взяточничество и пристрастіе на судѣ, опредѣляли мѣры пресѣченія обвиняемому средствъ уклоняться отъ суда, т. е. могли замѣнить арестъ поругою, и, наконецъ, какъ залоги мѣстнаго обычнаго права, принимали участие въ рѣшеніи вопроса о нравѣ.

Судные приказы, именуемые и судной избой, и судомъ—упоминаются въ памятникахъ съ начала XVI в. Въ позднѣйшихъ документахъ упоминаются четыре С. приказа: московскій, владимірскій, дмитровскій и рязанскій (см. XXV, 195).

Судныя грамоты—см. Грамота, Новгородская С. Грамота, Псковская С. грамота.

Судныя пошляны.—Появленіе С. пошлянъ въ русской церкви одновременно съ появленіемъ самой церкви; онѣ установлены были княземъ Владиміромъ, который, основываясь на Номоканонѣ, далъ митрополиту и епископамъ право суда и взятія пени съ виновнаго. Право это укрѣпилось за русскими святителями и принадлежало имъ во все продолженіе древней исторіи Россіи. Есть ясныя указанія на существованіе С. пошлянъ въ XVI и XVII столѣтіяхъ. Позднѣйшія свидѣтельства о С. пошлянахъ обозначаютъ и самое количество этихъ пошлянъ. Стоглавыи соборъ говорилъ: «пошляны велятъ (святители) имати на виноватомъ по цареву судебнику, гривенную». Въ 1687 г. патриархъ Іоаннъ говорилъ о С. пошлянахъ такъ: «А съ судныхъ дѣлъ емлютъ (архіереемъ всѣхъ епархій) пошлянъ по уложенію, съ иску съ рубля по гривнѣ, да пересуду и правого десятка по семи алтынъ по двѣ денга на виноватомъ». См. Перовъ, «Епархіальныя учрежденія въ русской церкви въ XVI и XVII вв.» (Рязань, 1882).

Судовщиковъ (Николай Родионовичъ)—драмат. писатель конца XVIII в., авторъ пьесъ «Неслыханное диво или честный секретарь» (М. 1802)—ѣдкой сатиры на нравы

тогдашней администраціи. О др. его соч. см. ст. Макарова въ «Репертуарѣ и Пантеонѣ» (СПб., 1844, № 8).

Судовой лѣсъ—то же, что корабельный (XVI, 189), а также — лѣсъ, идущій на постройку рѣчныхъ судовъ.

Судовыя машины—см. Судостроеніе.

Судогда—уѣздн. гор. Владимірскій губ., при рч. Судогдѣ, въ 37 вер. къ ЮВ отъ г. Владимира, по Муромскому почтов. тракту. Впервые упоминается подъ именемъ слободы, въ началѣ XVII в. Въ 1778 г., при учрежденіи Владимірскаго наместничества, была назначена уѣздн. гор.; въ 1796 г. оставлена за штатомъ, въ 1803 г. вновь сдѣлана у. гор. Жит. 3406 (1691 мѣч. и 1715 жнц.). Городъ расположенъ въ котловинѣ по низкому, болотистому мѣсту. Црк. 3 (2 камен. и 1 дерев.). Домовъ до 400; преобладаютъ деревянные. 2-хъ-класс. гор. муж. учил. и одноклассное жен. Бутыльно-стеклянный зав. съ 135 раб.; льнянопрядильная фбр., вырабатывающая, при 981 рабоч., пряжи на 800 т. руб. С.—городъ бѣдный, имѣющій преимущественно административное значеніе.

Судогодскій уѣзд. Вся площадь у. — 5100 кв. вер.—представляетъ длинную ленту, вытянутую съ ЗЮЗ на СВВ и въ топографическомъ отношеніи дѣлится на двѣ части: вост., съ равниннымъ и легкаго волнистымъ характеромъ поверхности, и зап.—низменную, болотистую, съ выступающими надъ болотистой равниной отдѣльными или соединенными въ пѣны—холмами. Болота особенно обширны по зап. окраинѣ уѣзда, а также къ В отъ р. Бужи и представляютъ непроходимыя топи или же поросшія лѣсомъ торфяниковыя пространства. Междуболотныя площади представляютъ легкаго холмистыя песчаныя равнины, поросшія хвойными лѣсами. Селенія въ этой полосѣ рѣдки и сообщеніе между нѣкоторыми изъ нихъ въ весеннее время прерывается. Мелкихъ болотъ много и въ остальной части уѣзда, особенно въ бережьяхъ р. Судогды, а также въ лѣсахъ по сѣв. границѣ уѣзда, но все же эта вост. половина выше и суше зап. Изъ рѣкъ, пересѣкающихъ С. у., наиболѣе значительны Поля и Бужа, несущія красную бурную воду болотъ, которыми онѣ питаются; Судогда съ притокомъ Воймигой, Коля съ Кестромой и Тетрухомъ, Ушна. На площади уѣзда пользуются развитіемъ каменноугольныя, пермско-каменноугольныя, пермскія и юрскія отложенія. Каменноугольныя известняки занимаютъ центральную полосу уѣзда, пересѣкая его въ направленіи съ N на S. Лучшіе выходы наблюдаются у с. Картамова и д. Бахтинья, по р. Марцѣ у дд. Фориной и Замаричья, у д. Юромки по р. Ушнѣ и близъ Святцевъ. Къ востоку отъ каменноугольныхъ известняковъ констатированы пермско-каменноугольныя и пермскіе известняки и доломиты (по р. Коля и с. Ильинскаго и Тучкова). Песчаномергельныя породы пермскаго возраста развиты по вост. окраинѣ уѣзда и въ бассейнѣ р. Судогды; хорошіе разрѣзы ихъ наблюдаются въ нижнемъ теченіи Судогды. Юрскія глыны и пески встречаются по лѣвобережью р. Судогды, также въ селѣ

Мошок и на западѣ уѣзда, подъ мощною толщею нижневалуныхъ песковъ. Последніе покрываютъ всю западную часть С. у. и на В. смѣняются валуными глинами, верхніе горизонты которыхъ превращены алювіальными процессами въ верхневалуный жесокъ. Валунныя отложения являются господствующими подпочвами почвеннаго покрова уѣзда. Нормально развитыя почвы С. у. относятся къ дерново-подзолистому типу (подзолистый суглинокъ, суглинносупесь, супесь, глинистый песокъ). Подзолистые суглинки встрѣчаются небольшими островами въ восточной части уѣзда (Знаменка, Переложниково, Кроповки, Мочалки и др.); болѣе значительная площадь, покрытая суглинносупесчаными почвами, но и ихъ распредѣленіе носить островообразный характеръ. Господство принадлежитъ подзолинносупесчанымъ почвамъ, развитымъ въ области водораздѣльнѣ лѣвобережья Судогды и по наиболѣе повышеннымъ пунктамъ восточной половины уѣзда, и глинистымъ пескамъ. Благодаря обилію воды, въ уѣздѣ всюду, на западныхъ мѣстахъ, въ нижнихъ частяхъ склоновъ встрѣчаются влажныя подзолистые почвы, носящія мѣстные названія: «сашунъ», «сѣвонизнъ», холодецъ, захлестъ, иловка и др.; въ бережкахъ р. Судогды развиты тяжелыя заболоченныя и влажнотрубовыя супеси. Среди глинистыхъ песковъ вост. части у. встрѣчаются мелкіе островки боровыхъ песковъ, подпочвою которымъ служатъ всхолмленные вѣтромъ верхневалуные пески; на западѣ же—значительная площадь боровыхъ, хотя и довольно глинистыхъ песковъ совпадаетъ съ некультурной площадью, покрытой хвойными лѣсами, гдѣ подпочву составляетъ валунный несогъ, мѣстами также собранный вѣтромъ въ бугры. При устьѣ Бужи и Тетруха боровые пески развились на пескахъ, вышедшихъ изъ сферы рѣчныхъ разливовъ; послѣдніе наблюдаются и въ нижнемъ теченіи р. Судогды. Въ настоящее время около половины всей площади уѣзда покрыто лѣсами (смѣшанными и лиственными на востокѣ и хвойными на западѣ); особенно богата лѣсами полоса, лежащая между р. Судогдой и зап. границей у. Здѣсь много волковъ, есть лоси и медвѣди. Полезная ископаемая—известнякъ (каменноугольной системы), разрабатываемый на памятники, цоколь, плиты, а также употребляемый на известь, и огнеупорная глина. Жит. въ 1897 г. (вмѣстѣ съ г. С. (101636 (48055 мжч. и 55581 жнщ.). Населеніе великорусское, рѣдкое, живущее преимущественно мелкими поселками; особенно пустынна юго-зап. часть у. Болѣе значительное селеніе—с. Мошокъ (1000 жит.), съ ежегодными базарами. Всѣхъ крестьянскихъ поселеній 469. По вост. окраинѣ у. пролегаетъ Муромская жел. дор., къ которой примыкаетъ (на ст. Озеро) Ликинская жел.-дор. вѣтка, идущая почти отъ самаго г. С. и принадлежащая частному лицу. Эта вѣтка построена для вывозки льна и въ общее пользование не предназначена. Въ 1900 г. начата постройка Тумско-Владимірской узкоколейной жел. д., которая прорѣжетъ западную, богатую льнами часть у. 4 медиц. участка; расходъ земства на медицину превышаетъ 25000

руб. 4 земскихъ врача, 1 ветеринаръ. 2 фабричныя больницы. Въ 1866 г. земство приняло только 7 народныхъ школъ, съ 411 учащимися, а въ 1899—1900 учебн. г. земскихъ школъ было 27. 22 церк.-приход. шк., 3 фабричн., 5 министерскихъ. На 100 жит. приходилось учащихся 2,7 (во всей губернии—3,7). Въ 1896 г. на начальныя школы было израсходовано: уѣзднымъ земствомъ 9088 руб., сельскимъ обществомъ 1448 руб., городомъ 802 р., частными лицами 3671 руб. Всѣ расходы уѣзднаго земства на народное образованіе по смѣтѣ на 1900 г. опредѣлены въ 17647 р. Въ послѣдніе годы, при пособіи отъ губернскаго земства, въ у. открыто нѣсколько безплатныхъ народныхъ библиотекъ-читаленъ, пользующихся большимъ успѣхомъ. Въ 1898 г. въ у. насчитывалось 190 селеній, изъ которыхъ учащихся въ школахъ не было, и 6278 дворовъ (41%), гдѣ не было ни грамотныхъ, ни учащихся. Расходы на содержаніе земск. управл. составляли въ 1899 г. 13% общей смѣтной суммы (83917 руб.), на народное образованіе—18% на обществ. призрѣніе и медицину—33%. По смѣтѣ на 1900 г. расходы уѣзднаго земства назначены въ 100774 руб. Изъ общей площади всей облагаемой земли 33% принадлежатъ сельскимъ обществамъ (надѣльные земли), 52% — частнымъ землевладѣльцамъ, 9% — казнѣ, 5% — удѣлу, 1% — городу. Въ 1898 г. изъ 15338 крестьянскихъ дворовъ числится безнадѣльныхъ 2282 (15%). Изъ числа 13056 надѣльныхъ дворовъ 624 двора (5%) имѣли надѣльной земли болѣе 25 дес. на дворѣ, 599 (5%)—отъ 15 до 25 дес., 1458 (11%)—отъ 10 до 15 дес., 3360 (26%)—отъ 5 до 10 дес., 5699 (43%)—отъ 3 до 5 дес., 1149 (9%)—отъ 1 до 3 дес., 167 (1%)—до 1 дес. и менѣе. Изъ частновладѣльческой земли заложено (свѣдѣнія за 1893 г.) только 15 тыс. дес. или 6%, при средней оценкѣ заложеной земли по 21 р. 31 к. за дес. Изъ удобныхъ земель 1% находится подъ усадьбною осѣдлостью, 6% подъ сѣнокосами, 36% подъ пашнею, 43% подъ льномъ, 10% подъ залежами и кустарными зарослями; 4% точно не распредѣлены по угодьямъ. Пашня принадлежитъ главнымъ образомъ крестьянамъ, въ составъ же частновладѣльческихъ, казенныхъ и удѣльныхъ земель входитъ главнымъ образомъ лѣсъ. Частновладѣльческое полевое хозяйство развито слабо. Арендныя цѣны на пахатныя земли низки (въ среднемъ—отъ 1 р. до 5 р. за пошную десятину); немало заброшенныхъ, когда-то распаханныхъ земель. Въ озимомъ климатѣ сѣютъ исключительно рожь; овсомъ занято 42%, гречей 36%, льномъ 8%. Картофель 8%, прочими хлѣбными 6% ярового клина. Средній урожай съ 1 дес. для главнѣйшихъ хлѣбовъ: ржи 33 мѣры, овса 40 мѣръ, гречихи около 30 мѣръ. Хорошихъ сѣнокосовъ мало; огородничество и садоводство совсѣмъ не развиты. Рогатый скотъ, вслѣдствіе плохихъ кормовъ, очень мелкій, неудовлетворительнаго убойнаго качества и молочнаго достоинства. Лошадей у крестьянъ довольно много, но, при извнутрительной зимней работѣ—возкѣ лѣса и товаровъ съ разныхъ заводовъ,—онѣ довольно быстро изнашиваются и пополняются пре-

имущественно приведенными из других губерний особыми барышниками или возвращающимися съ отхожаго промысла офенями, которыхъ много въ С. у. Мелкій скотъ разводится въ ничтожномъ количествѣ. По земской переписи 1898 г. у крестьянскаго населенія С. у. числилось: лошадей 11818, коровъ и быковъ 21277, жеребятъ 600, овецъ старше 1 года 23792, свиней 5511, козь 22. Безлошадныхъ крестьянскихъ дворовъ 5937 (39%), однолошадныхъ 7600 (50), двухлошадныхъ 1504 (9), трехлошадныхъ 203 (1), четырехъ- и болѣе лошадныхъ 94 (1). 2463 двора (почти исключительно—безлошадные) или 16% не имѣютъ коровъ, а 2099 дворовъ или около 15% не имѣютъ никакого скота. Вслѣдствіе плохой почвы, хлѣба рождаются въ количествѣ недостаточномъ для продовольствія мѣстнаго населенія. Дѣйствительный годовоі недостатокъ хлѣба для всего населенія въ среднемъ за 3 года (1894—96) опредѣляется, въ переводѣ на рожь, въ 980000 пуд. Недостатокъ для продовольствія хлѣбъ поступаетъ изъ другихъ губерній, преимущественно по желѣзнымъ дорогамъ. Изъ мѣстныхъ кустарныхъ промысловъ наиболѣе развиты выдѣлка серповъ, шлифовка и золоченіе хрустальной посуды, ручное тканье мѣшечнаго полотна, выдѣлка кадокъ и т. п. деревянной посуды. Въ числѣ отхожихъ промышленниковъ много офеней, разносчиковъ серповъ, плотниковъ, каменщиковъ и фабричныхъ чернорабочихъ. По земской переписи 1898 г. крестьянскихъ валачныхъ дворовъ съ заработками (кромѣ обработки своей земли) было 14047 или 92%; изъ общаго числа 19867 лишь муж. пола въ рабочемъ возрастѣ (18—60 л.) и способномъ къ труду означенными промыслами занимаются 17611 лишь (89%). Изъ этого числа 6963 чел. (39) занимаются только мѣстными, 10294 (59)—только отхожими, 354 (2%)—иногда мѣстными, иногда отхожими промыслами. При этомъ 10601 (60) занимаются промыслами, не отрывающимися отъ земледѣлія, а 7010 (40%)—промыслами, отрывающимися отъ земледѣлія. Въ 1899 г. въ у. было 9 заводовъ для выдѣлки стекла или бутылокъ, съ общемъ производствомъ на 400000 руб. (при 1020 рабочихъ), и 10 заводовъ для выдѣлки хрустальной посуды, съ производствомъ свыше 775000 руб. (2139 рабочихъ). Кромѣ того много крестьянъ занимается шлифовкой посуды у себя на дому, кустарнымъ способомъ. 1 писчебумажная фабр. (405 рабоч., произв. на 600000 р. п.), 7 льсошальныхъ зав. (съ производствомъ на 250000 руб.), 1 небольшая полотняно-бумажно-ткацкая фабр., 6 ткацкихъ свѣтелокъ; нѣсколько конторъ занимаются раздѣлкой пряжи для ручнаго кустарнаго ткачества, довольно сильно распространеннаго въ уѣздѣ. Развитію фабричной и заводской промышленности, особенно стекальной, способствуетъ богатство лѣсомъ, а также находженіе по близости огнеупорной глины, известна и пригоднаго для стекловаренія песку. Ср. «Сборникъ статистич. и справ. свѣдѣній по Владимірской губ.» (вып. I и II, изд. Владимірской губ. зем. упр. 1899 и 1900 гг.); «Обзоры Владим. губ. въ

сельскихъ отношеніяхъ за 1896, 97, 98 и 99 гг.»; «Труды IX губернскаго съѣзда врачей Владимір. земства» (1900); «Сборн. стат. и справочн. свѣд. по народн. образов. во Владим. губ.» (вып. I, 1899). Остальную литературу—см. Владимірская губ. И. И. Н.

Судоговорение—словесный обмѣвъ мыслей между сторонами въ присутствіи суда. С. находится въ тѣсной связи съ *устною* формою судопроизводства, при которой судья основываетъ свое рѣшеніе на *немосредственно* имѣ выслушанномъ состязаніи сторонъ. С., какъ и устный процессъ вообще, составляетъ достояніе раннихъ ступеней развитія. На Западѣ и у насъ записей въ судахъ долго не было вовсе. Первая «челобитная» появляется у насъ только въ XVI в. Въ эпоху судобничьихъ судей, слѣды за С., не долженъ былъ дозволить челобитникамъ говорить не по дѣлу; ненужные суднымъ рѣчей не записывали; за несоблюденіе порядка въ С. самъ судья подвергался взысканію истца и суда, уплаченныхъ имъ пошлинъ и, сверхъ того, государственной пени. Немедленно послѣ С. рѣшеніе первой инстанціи излагалось въ судномъ спискѣ. Въ эпоху уложенія и позже для записи судныхъ рѣчей приготавливались двѣ тетради: въ одну записывались слова истца, въ другую—отвѣтника; отвѣтъ давался словесный по каждому пункту ирошенія отдѣльно; пока не былъ оспоренъ одинъ пунктъ, запрещалось переходить къ другому; всѣ рѣчи заносывались и скрѣплялись рукоприкладствомъ противника. Указомъ Петра 1723 г. запрещено было говорить не только о постороннихъ предметахъ, но даже о другихъ пунктахъ, при спорѣ объ одномъ изъ нихъ, и въ особенности «обличать» противника или доносить о его «противныхъ дѣлахъ». Этими устранились отъ гражданскаго процесса уголовныя обвиненія. Учреждая судъ по формѣ и переходя отъ слѣдственнаго порядка къ состязательному, Петръ Великій придавалъ С. рѣшающее значеніе и подробно регламентировалъ его. Какъ истцу, такъ и отвѣтчику назначался срокъ для явки къ С. Невяка отвѣтника или истца въ теченіе недѣли съ назначеннаго имѣ дня вѣлка за собою для перваго обвиненія въ искѣ безъ суда, для втораго—отказъ въ искѣ, безъ права возобновлять его. Приступая къ С., истецъ давалъ подьякку, что онъ «въ искѣ проситъ самую правдоу безъ приписки». Когда отвѣтчикъ не отвѣчалъ на прошеніе по упрямству, судъ приказывалъ держать его подъ арестомъ недѣлю, по истеченіи которой и неполученіи отвѣта обвинялъ его въ искѣ безъ С. Рѣчи сторонъ записывались въ судебныя тетради, къ которымъ затѣмъ стороны прикладывали руки по пунктамъ. Во время С. судья обязанъ былъ не заниматься другими дѣлами, а «прилежно слушать», что стороны говорятъ. Когда доказательства сторонъ заключались только въ ихъ судныхъ рѣчахъ, то судъ рѣшалъ, кто изъ нихъ по этимъ рѣчамъ правъ или виноватъ (ст. 1062—1137, X т., ч. 2). По современнымъ законодательствамъ, судоговоренію предшествуетъ обыкновенно, въ болѣшей или меньшей степени, письменная инструкція —

объёмъ состязательныхъ бумагъ; за этимъ объёмомъ открывается устное состязание передъ судомъ. Оно имѣетъ цѣлью освѣтить спорное отношеніе съ фактической и юридической стороны. По дѣламъ, въ которыхъ тяжущіеся могутъ дѣйствовать на судѣ не иначе, какъ черезъ адвокатовъ; С. всегда предшествуетъ объёмъ бумагъ; по всемъ прочимъ дѣламъ подача прошенія для подготовленія изустнаго состязанія допускается лишь въ особыхъ, указанныхъ въ законѣ случаяхъ (герм. и австр.). Предсѣдатель открываетъ, направляетъ и прекращаетъ С. Онъ и члены суда могутъ предлагать сторонамъ вопросы для разъясненія дѣла. Во Франціи устное производство примѣняется къ дѣламъ, производящимся въ сокращенномъ порядкѣ, особенно въ мировыхъ и торговыхъ судахъ. У насъ всё дѣла въ коммерческихъ судахъ производится «словесною расправою», развѣ судъ по желанію истца, или сама, признаетъ нужнымъ допустить письменное производство. Словесная расправа производится въ присутствіи суда по взаимнымъ изустнымъ объясненіямъ сторонъ (въ дѣлахъ важнѣйшихъ судъ можетъ потребовать представленія записокъ). По уставу гражд. суд. при производствѣ дѣла въ общемъ порядкѣ судоговоренію предшествуетъ объёмъ состязательныхъ бумагъ; въ сокращенномъ же порядкѣ такой объёмъ допускается лишь тогда, когда судъ убѣдится, что дѣло, по сложности своей, не можетъ быть разъяснено словеснымъ состязаніемъ. С. не имѣетъ принудительнаго характера: какъ истецъ, такъ и отвѣтчикъ могутъ просить судъ о разрѣшеніи дѣла въ ихъ отсутствіи; но если по обстоятельству дѣла оказываются необходимыми, судъ можетъ потребовать явки того и другого, являю или черезъ повѣреннаго (уст. гражд. суд., 719, 719¹). Въ апеллаціонной инстанціи отсутствіе сторонъ не останавливаетъ постановленія рѣшенія. См. Дмитриевъ, «Исторія судеб. инстанцій»; Малышевъ, «Курсъ» (т. I); Wetzell, «System» (§ 67; тамъ же литература).

Г. Верблюсовскій.

Судопроизводство гражданское
— см. IX, 517. **Судопроизводство вексельное** — см. Простой и переводный вексель. **Судопроизводство уголовное** — см. Уголовное С.

Судороги, конвульси—представляютъ произвольныя внезапныя мышечныя сокращенія тетаническаго характера, продолжающіяся обыкновенно нѣсколько секундъ и вызываются ненормальными возбужденіями, исходящими изъ центральной нервной системы. Въ С. участвуютъ или отдѣльныя мышцы или цѣлыя группы ихъ. По механизму происхожденія, С. бываютъ рефлекторнаго или центральнаго характера, смотря по тому служатъ ли исходной точкой ихъ ненормальныя раздраженія съ чувствующей периферіи тѣла или чувствующихъ нервовъ, или прямо съ нервныхъ центровъ. Въ обоихъ случаяхъ дѣло сводится къ разстройству иннерваціи, при чемъ разстройство эти могутъ быть воспалительнаго и механическаго характера. Нѣкоторыя болѣзненные формы, какъ-то: хорезъ, эпилепсія, столбнякъ и т. д. сопровождаются характерными С.; онѣ же наблюдаются въ тя-

желыхъ лихорадочныхъ болѣзняхъ, въ нѣкоторыхъ случаяхъ гипереміи мозга при отравленіяхъ свинцомъ, стрихниномъ, спорыньей и др. или при давленіяхъ на нервы или мозгъ различными костными и др. опухолями и т. д. Къ числу рефлекторныхъ С. принадлежатъ: С. вслѣдствіе прорыванія зубовъ у дѣтей и т. д. С. мѣстныхя, опредѣленныхъ мышечныхъ группъ, могутъ являться выраженіемъ профессиональныхъ неврозовъ и какъ результатъ многолѣтняго переутомленія опредѣленными занятіями. Сюда относятся характерныя С. дояльщиковъ, писая С. и др. С. въ этихъ случаяхъ поляются при попыткахъ къ выполненію того или другого профессиональнаго акта—доильщика—дойтъ, писца—писать и т. д. Полагаютъ, что С. обуславливаются тутъ возбужденіемъ нервовъ, находящихся сперва въ воспалительномъ состояніи раздраженія, переходящемъ затѣмъ въ дегенеративный невритъ, постепенно ведущій къ параличу. Всемъ извѣстна С. кроножныхъ мышцъ, нерѣдко очень болѣзненная, длящаяся отъ 1 до 2 минутъ и появляющаяся чаще всего совершенно внезапно ночью, безъ всякаго видимаго повода и нерѣдко послѣ охлажденія голени или длинныхъ прогулокъ съ переутомленіемъ ногъ. Кроножныя мышцы бываютъ при ихъ С. тверды подобно доскѣ и это неприятное, но не опасное состояніе ихъ устраняется легче всего растираніемъ и размннаніемъ ихъ, т. е. въ сумности массажемъ.

Помимо произвольныхъ мышцъ скелета, судорожнымъ сокращеніямъ подлежатъ также мышцы внутреннихъ органовъ, напр., кишечн. мочевого пузыря. Огромную роль въ патологін играютъ судороги мышцъ, которыми снабжены стѣнки кровеносныхъ сосудовъ, и тогда возникаютъ разстройства кровообращенія. Въ этихъ случаяхъ мы не видимъ судорожныхъ движеній, а только судимъ о нихъ по вызываемымъ ими нарушеніямъ отравленій. Если же С. поражаютъ мышцы скелета, то бросаются въ глаза производимыя ими движенія, и по характеру послѣднихъ С. обыкновенно раздѣляются на различныя группы съ особыми наименованіями. Если мышца приводится въ сокращенное состояніе и остается въ такомъ болѣе или менѣе продолжительное время, то мы называемъ С. тонической; если же происходитъ поочередная смѣна сокращеній и расслабленій мышцъ—то клонической. Если эта смѣна совершается очень быстро и равномерно, то мы говоримъ о дрожаніи. Тоническая С. involves органовъ, какъ напр. пищевода, мочевого пузыря, приводящая къ сжатию ихъ, обозначается названіемъ спазма. Тоническая судорога мышцъ скелета, сопровождаемая сильной болью, какъ напр. сведеніе икранныхъ мышцъ, называется крампомъ (crampus). Если тоническая С. приводитъ къ продолжительному измѣненію взаимнаго положенія членовъ, напр., къ сгибанію верхней конечности въ локтевомъ суставѣ, или нижней конечности въ колѣнѣ, то мы говоримъ о сведеніи или контрактурѣ (contractura); такое сведеніе иногда держится весьма продолжительное время, даже годы подъ рыдъ. Для судорожныхъ подергиваній, совершающихся

очень быстро, въ неправильные промежутки времени, употребляется название «тикс» (*tis convulsif*). Для разнообразных С., охватывающих одновременно или въ быстрой последовательности большое количество мышц или мускулатуру всего тѣла, иногда служатъ специальный терминъ «ковнульси» (*convulsiones*), хотя это слово по существу означаетъ вообще судороги. С. иногда составляютъ самостоятельную болѣзнь, иногда лишь симптомъ основного заболевания. Типичнымъ примѣромъ перваго рода С. можетъ служить тикъ лица, когда происходятъ подергиванія исключительно въ тѣхъ мышцахъ лица, которые получаютъ иннервацию отъ лицевого нерва; или С. нѣкоторыхъ шейныхъ мышцъ, принадлежащихъ къ добавочному нерву (*n. accessorius*). Последняя форма С. имѣетъ особое название—Салаамовой. При другой локализаци С. въ шейныхъ мышцахъ происходитъ подергиваніе головы впередъ или назадъ, почему эта форма С. назыв. кивательной. Въ этихъ случаяхъ нѣтъ общаго заболевания организма, хотя вообще требуется извѣстное предрасположеніе къ такимъ мѣстнымъ даже С., и нѣрѣдко онѣ составляютъ проявленіе невропатической конституціи или вырожденія. Далѣе, встрѣчаются случаи, въ которыхъ С. исчерпываютъ собою проявленія болѣзни, но поражаютъ не одинъ какой нибудь нервъ, а почти всю мускулатуру. Сюда относятся, напр., Виттова пляска (случае *shoop*), тетанія, отчасти столбнякъ (см.). Наконецъ, какъ выше сказано, различные формы С. сопровождаютъ истерію (см.), эпилепсію (см.) и наблюдаются въ сочетаніи съ параличами (см.) и др.

Судостроеніе.—А) *Деревянное* С. Дерево впервые было пригодно къ С., какъ матеріалъ легко обрабатываемый и плавающий. Наиболѣе простая конструкція деревянныхъ судовъ—это постройка изъ цѣльнаго куска дерева; такъ строятся иногда и теперь челноки, которые выдолблены или выжжены изъ цѣльнаго ствола дерева. Но для судовъ большихъ уже необходимо было придумать систему сочетанія отдѣльныхъ деревянныхъ частей и крѣпленія ихъ между собою. Идея конструкціи такихъ составныхъ судовъ вѣроятно заимствована изъ природы: остовъ судна, безъ обшивки, напоминаетъ собою скелетъ животного: шпангоуты суда соответствуютъ ребрамъ, а килевая часть—спинному хребту. Детальное устройство деревянныхъ судовъ—какъ они строятся въ настоящее время,—показано въ общихъ чертахъ на прилагаемыхъ рисункахъ (фиг. 1, 2, 3, 4, 5, 6 и 7). Роль спинного хребта, указанная выше, выполняются въ суднѣ нѣсколькими продольными брусками: килемъ, надъ которымъ идутъ резенкиль и кильсоу (фиг. 2). Между двумя последними заложены шпангоуты (ребра); для лучшаго соединенія, шпангоуты и резенкиль имѣютъ вырубку на мѣстѣ прикосновенія другъ къ другу («нарѣзается» другъ на друга). Подъ килемъ помѣщаются еще доска наз. *фалшпиль*; нѣтъ его—при посадкѣ на мель предохраняетъ киль отъ поврежденія. Шпангоуты составлены по своему обводу изъ нѣсколькихъ кривыхъ брус-

ны, соединенныхъ попарно такъ, чтобы стыки однихъ приходились по срединѣ соедѣнныхъ («перевязывали» другъ друга). Нижний кусокъ дерева, образующаго шпангоутъ носить назв. *флортимберса*; къ нему примыкаютъ *футоксы*; самыя верхняя часть шпангоутовъ, носятъ название *тоттимберсовъ*. Легкій бортъ выше верхней палубы (*фалшбортъ*) укрѣпленъ отдѣльно отъ шпангоутовъ деревянными стойками, наз. *фалшбортыми стоиками*. Въ оконечностяхъ судна, гдѣ очертаніе шпангоутовъ у киля острѣе и гдѣ кривизна поверхности судна большая, чѣмъ по срединѣ—шпангоуты ставятся не поперекъ киля, а нѣсколько повернутыми верхней частью къ оконечности (фиг. 7; *новоротные шпанг.*). Это дѣлается по тому, что прямые шпанг. имѣли бы здѣсь большую малку (т. е. большой уголъ между наоскостью шпанг. и касательною къ обшивкѣ на мѣстѣ этого шпангоута) и поэтому въ сѣченіи представляли бы слишкомъ удлиненный параллелограмъ, что невыгодно для крѣпости шпангоута. Поворотные шпанг. состоятъ отъ отдѣльныхъ вѣтвей, для правой и лѣвой стороны (фиг. 3). Нижняя узкая часть носа и кормы заполняются деревянными брусками (*чаками*), образуя *дейдвудъ*. Въ кормѣ, у одновинтовыхъ судовъ, черезъ дейдвудъ долженъ проходить валь требоного судна, который и помѣщается тогда въ особой трубѣ, наз. *дейдвудною трубою*. Носъ и корма закапчиваются *штевнями*—брусками, представляющими продолженіе киля: въ носу помѣщенъ *форштевень* или *стемъ*; въ кормѣ—*ахтерштевень* или *старпостокъ*. Если судно винтовое, то позади винта ставятся еще брусъ, параллельны старпосту и наз. *рудерпостомъ*; къ последнему привѣшивается руль. Для образованія непроницаемой оболочки остовъ судна обшивается *наружною обшивкою* изъ досокъ, расположенныхъ вдоль судна. Обшивка на уровнѣ воды наз. *бархотомъ*; около уровня верхней палубы—*ширстремомъ*; эти поясы обшивки дѣлаются толще другихъ, такъ какъ первый подвергается ударамъ со стороны плавающихъ предметовъ, а второй служитъ продольною связью судна. По высотѣ судно раздѣляется на нѣсколько ярусовъ *палубами*; для устройства ихъ устанавливаются поперекъ судна *бимсы* (балки), соединяющіе правую и лѣвую сторону однихъ и тѣхъ же шпангоутовъ; на бимсы кладется *палубная настилка* изъ деревянныхъ досокъ, расположенныхъ вдоль судна. Какъ палубныя настилки, такъ и обшивка служатъ главными связями, препятствующими продольному изгибу судна (см.). По борту судна, а также и вокруг отверстій въ палубѣ ставятся доски настилки болѣе толстая, чѣмъ въ остальныхъ мѣстахъ: эти доски наз. *ватервейсами*. При установкѣ на палубахъ тяжелыхъ предметовъ и подъ длинными бимсами ставятся подкрѣпленія—стойки (*пиллерсы*), часто изъ желѣза, даже на деревянныхъ судахъ. Палубы имѣютъ всегда погребъ,—приподнимаются къ носу и кормѣ и опускаются къ борту. Цѣль этого—облегчить стокъ воды къ борту, гдѣ по особымъ трубамъ (*шпитатамъ*) выливается за бортъ. Отверстія на палубѣ для стока вязи, для остищенія большихъ пространствъ, для разгрузки и вы-

грузки и т. д. наз. *люками*. Вокруг них ставится тоlstый брусъ (*комитсь*) въ видѣ порога, служащій также и для предупрежденія стока внизъ воды. Отверстія для прохода мачтъ ваз. *партирерами*; мачта въ нихъ закрѣпляется клинвыми, загоняемыми въ отверстие между мачтою и палубою. Нижний конецъ (*шпоръ*) мачты устанавливается въ гнѣздѣ изъ толстыхъ брусевъ, называемыхъ *стенсомъ*; овъ дѣлается на палубѣ только у легкихъ мачтъ (или у бизань-мачтъ); у болѣе тяжелыхъ мачтъ степсь устраивается на кильсонѣ. Чтобы разнести давленіе какой-нибудь тяжести, сосредоточенной въ одномъ мѣстѣ палубы на большее число бимсовъ, подъ ними привкрѣпляются продольныя брусья, наз. *карленсами* (напр. подъ степсомъ мачты на фиг. 6). У большихъ люковъ, гдѣ приходится перерѣзать для нихъ нѣкоторые бимсы, концы послѣднихъ упираются также въ карленсы, продолженные по бокамъ люка. Наружные концы бимсовъ лежатъ на толстыхъ брусьяхъ, наз. *кляксамы* и расположенныя съ внутренней стороны борта; бимсъ соединяется съ бортомъ при помощи кницъ, представляющихъ собою или изогнутыя деревья или же желѣзные полосы, согнутыя подъ угломъ и скрѣпленныя съ бимсомъ и бортомъ болтами (фиг. 4). Ниже кляксавъ расположены продольныя поляса внутренней обшивки, назыв. въ междупалубномъ пространствѣ *стуркетисамы*. Внутренняя обшивка имѣется и въ трюмѣ; для стока воды въ трюмѣ около центрального кильсона внутренняя обшивка не доходитъ до него, оставляя каналъ, назыв. *ямбербортовымъ каналомъ*. Для укрѣпленія днищевой части по сторонамъ центрального кильсона ставятся еще продольныя брусья, наз. *боковыя кильсоны*. Соединеніе различныхъ частей деревяннаго судна между собою дѣлается болтами: мѣдными, заклепываемыми на концахъ, и желѣзными одинаковыми съ гайками на рѣзбѣ; затѣмъ многія части соединяются между собою *ителлами* (деревянными длинными цилиндриками изъ твердаго дерева), какъ, напр., обшивка въ прямомъ мѣстѣ или же *коксами* (деревянными короткими цилиндриками, длина которыхъ равна диаметру). Эти послѣдніе средства употребляются главнымъ образомъ для препятствія усиленіямъ срѣзывающимъ, дѣйствующимъ по плоскости соединенія. Одна изъ слабыхъ сторонъ деревянныхъ сооруженийъ трудность соединить части такъ, чтобы они работали на растяженіе. Продольныя брусья, для соединенія между собою, имѣютъ по концамъ замки; иногда пользуются металлическимъ соединеніемъ; бимсы соединяются съ бортомъ желѣзными клинцами; носовая и кормовая оконечности судна имѣютъ внутри *брестинки* (горизонтальныя кницы, соединяющія штевень съ обшивкою, часто изъ желѣзныхъ согнутыхъ подъ угломъ полосъ); во всѣ эти соединенія не особенно прочны, могутъ расшататься и (какъ напр., у кила) крѣпость мѣста соединенія гораздо слабѣе, чѣмъ остальная часть бруса. даже тамъ, гдѣ сѣченіе ослаблено болтами. Вслѣдствіе такихъ причинъ, деревянное судно рѣдко дѣлается очень длиннымъ (т. е. съ болъ-

шимъ отношеніемъ длины къ ширинѣ) и кромѣ того въ деревянныхъ судахъ наибольшее значеніе для крѣпости имѣютъ не замки, соединяющіе продольные брусья, а способъ расположенія послѣднихъ, именно такъ, чтобы при нѣсколькихъ параллельныхъ брусьяхъ стыки располагались въ разность, т. е. возможно далѣе другъ отъ друга. Такая *перевязка* частей между собою должна строго соблюдаться у главныхъ связей—киля съ кильсономъ и резенкиломъ, наружной обшивки и палубы. Матеріаломъ для постройки деревянныхъ судовъ служитъ—большая часть дубъ или тикъ для главныхъ частей (киля, бимсовъ, ватервейсовъ и т. д.) и сосна для остальныхъ частей. Всѣ части, для предупрежденія гниенія, при установкѣ на суднѣ, промазываются у соприкасающихся частей свинцовыми бѣлками или сурикомъ. Соединенія, требующія непроницаемости (обшивки и палубы), конопатятся и заливаются гарпюсомъ. Съ введеніемъ желѣзнаго и вообще металлическаго судостроенія постройка деревянныхъ судовъ значительно сократилась, хотя въ мѣстахъ лѣсистыхъ, напр., Россія, Швеція, Норвегія, С.-А. Соед. Штаты, еще строятся и деревянные суда, по уже небольшихъ размѣровъ (не болѣе 800—1000 т.). См. Окуневъ, «Руководство по теоріи и практикѣ кораблестроенія»; Стрелецъ, «Constructions navales» (Нар.); также правила обществъ регистраціи судовъ: Ллойда (Lloyd's Register of shipping), Веритасъ Норвежскій (Det Norske Veritas) и проч.

В) *Желѣзное судостроеніе*. Развитие желѣзодѣлательной промышленности съ одной стороны и уменьшеніе количества лѣсовъ въ Европѣ съ другой стороны, явились причиною того, что въ началѣ XIX вѣка появилось стремленіе строить суда изъ желѣза. Первое желѣзное судно («Ааронъ Маунбъ») было построено въ Англіи въ 1820 г. Преимущество такихъ судовъ выяснилось скоро и изъ желѣза начали строить суда сначала рѣчныя, а потомъ и для океанскаго плаванія. Въ 40—50 годахъ желѣзо уже окончательно утвердилось въ С.; по введенію въ промышленность мягкой стали Сименса Мартена желѣзо было замѣнено ею и съ половины прошлаго вѣка деревянныя суда продолжали строить главнымъ образомъ для кботажнаго плаванія—особенно въ странахъ, богатыхъ еще лѣсомъ (Россія, Норвегія и т. д.); кромѣ того, мелкія суда (шлюпки, яхты) также еще до сихъ поръ строятъ изъ дерева, ради дешевизны и болшей простоты ихъ постройки. Преимущество желѣзнаго, стальнаго или другого металлическаго судна передъ деревяннымъ слѣдующія: 1) большая крѣпость, при возможности придавать судну всевозможныя формы и размѣры; 2) большая легкость корпуса судна, слѣд. болший полезный грузъ; 3) болѣе продолжительный срокъ службы; для деревянныхъ судовъ оны не болѣе 15 лѣтъ; для желѣзныхъ—отъ 40—50 и болѣе. Недостатки этихъ судовъ: 1) большая начальная стоимость ихъ; 2) легкая пробиваемость обшивки при нормальныхъ ударахъ, слѣдовательно, болшая опасность потопленія, чѣмъ у деревяннаго судна, обладающаго къ тому же и плавучестію самаго

СУДОСТРОЕНИЕ. I и II.

Фиг. 1—7: деревянное судостроение.

Фиг. 1. Поперечный разрез деревянного судна (одна половина): *a*—киль, *b*—резенкиль, *c*—кильсонъ, *d*—боковой кильсонъ, *e*—внутренняя обшивка, *f*—наружная обшивка, *g*—флортимберсъ, *h*, *h*,...—футоксы, *i*, *i*,...—бимсы, *k*—баргоутъ, *l*—ширтекъ, *m*, *m*,...—настилка палубы, *n*, *n*,...—ватервейсъ, *o*, *o*,...—клямсы, *p*, *p*,...—желзбная кницца, *q*, *q*,...—спиркетянсы, *r*, *r*,...—лимбабортовая доска; подъ вею лимбабортовый каналъ (для стока воды), *s*—топтимберсы, *t*—фальшьбортъ.

Фиг. 2. Нижняя часть шпангоута у киля: *a*—киль, *b*—фальшкиль, *c*—резенкиль, *d*—кильсонъ, *e*—флортимберсъ, *f*—обшивка (наружная).

Фиг. 3. Нижняя часть поворотных шпангоутовъ: *a*, *a*,...—чаки дейдвуда, *b*—шпангоутъ. *c*—киль.

Фиг. 4. Соединение бимса съ бортомъ: *a*—палуба, *b*—ватервейсъ, *c*—бимсъ, *d*—спиркетинсъ, *e*—желзбная кницца, прикрѣпленная къ бимсу и борту болтами *f*, *g*—шпангоутъ, *h*, *h*,...—клямсы, *i*—кокси, *k*—наружная обшивка.

Фиг. 5. Разрезъ носовой части судна: *a*—бушпритъ, *b*—форштевень (стель), *c*, *c*,...—чаки носового дейдвуда, *d*, *d*,...—брештуки (желзбные), *e*, *e*,...—бимсы, *f*—киль.

Фиг. 6. Разрезъ кормовой части судна: *a*—мачта, *b*—стель мачты, *c*—киль, *d*—кильсонъ (изъ двухъ брусьевъ), *e*—флортимберсы, *f*, *f*,...—шпангоуты, *g*—промежутки между шпангоутами (шпаци), *h*—поворотные шпангоуты, *i*—дейдвудъ, *k*—дейдвудная труба для прохода вала винта, *l*—гребной винтъ, *m*—старинность (составной), *n*—рудерность (составной), *o*, *o*,...—рулевые крючки и цепли, *p*, *p*, *p*,...—бимсы, *q*, *q*, *q*,...—карденсы, *r*, *r*, *r*,...—люки, *s*, *s*,...—партнерсы, *t*, *t*, *t*,...—брештуки (желзбные).

Фиг. 7. Горизонтальное сѣченіе носовой части съ показаніемъ прямыхъ и поворотныхъ шпангоутовъ: *a*—форштевень, *b*—обшивка, *c*, *c*,...—прямые шпангоуты, *d*, *d*,...—поворотные шпангоуты.

Фиг. 8—26: желзбное судостроение.

Фиг. 8. Сѣченіе фигурнаго металла для судостроенія: *a*—угольная сталь равнобокая (угольникъ *p*), *b*—угольная сталь неравнобокая (угольникъ *n*), *c*—тавровая сталь, *d*—бульбовая сталь (бимсовая сталь), *e*—углобимсовая сталь, *f*—тавробимсовая сталь, *g*—коробчатая (швеллерная) сталь, *h*—зетовая (прямая) сталь, *i*—зетовая (косая) сталь, *k*—двутавровая сталь.

Фиг. 9. Сѣченіе судна построеннаго по поперечной системѣ: 1—брусковый киль, 2—обшивка, 3—ласть флора, 4—прямой уголь-

никъ шпангоута, 5—обратный, 6—боковой киль, 7—кильсона, 8—пиллерсъ, 9—бимсъ, 10—заварная кницца (т. е. разрезавная на концѣ, съ привареннымъ внутри кускомъ листа стали), 11—деревянная настилка, 12—фальшьбортъ.

Фиг. 10: *a*—наружный слой горизонтальнаго киля, *b*—внутренній слой горизонтальнаго киля, *c*—прямой угольникъ шпангоута, *d*—обратный угольникъ шпангоута, *e*—вертикальный киль, *f*—средній листъ внутренней обшивки.

Фиг. 11. Примѣръ устройства книццы: *a*—бимсъ, *b*—шпангоутъ (изъ угольника), *c*—обшивка, *d*—обдѣлочный угольникъ по палубѣ.

Фиг. 12. Желзбная настилка палубы: *a*—листы настільки, *b*—планка (соединительная), *c*, *e*,...—мѣста бимсовъ.

Фиг. 13. Непроницаемая переборка (поперечная): *a*, *a*,...—листы обшивки, *b*, *b*,...—обдѣлочный угольникъ, *c*, *c*—соединительная планка, *d*, *d*—ребро укрѣпляющее переборку, *e*, *e*—книццы (листы) соединяющія ребра съ верхомъ и низомъ, *f*—обдѣлочный угольникъ при проходѣ бимсовъ черезъ продольную непроницаемую переборку.

Фиг. 14. Расположеніе непроницаемыхъ переборокъ на военномъ суднѣ: *A*—боковой разрезъ, *B*—плавъ трюма, *C*—непроницаемые переборки въ днищѣ (непроницаемые шпангоуты и стиргера—въ средней части), *D*—сѣченіе судна: *a*, *a*—машинная отдѣленія, *b*, *b*, *b*, *b*—котельная отдѣленія, *c*, *c*,...—угольные ямы, *e*, *e*—корридоръ позади брони. Въ носу и кормѣ—выгородки для артиллерійскихъ запасовъ (патронные, бомбовые и др. погреба), для провизии.

Фиг. 15. Сѣченіе парохода «Great Eastern», построеннаго по продольной системѣ набора: *a*—наружная обшивка, *b*—внутренняя обшивка, *c*, *c*,...—стригера, *d*, *d*,...—продольные бимсы.

Фиг. 16. Мидель-шпангоутъ (средній шпангоутъ) броненоснаго судна: *a*, *a*, *a*,...—бракеты шпангоута (короткіе листы у шпангоута), *b*, *b*,...—флоръ съ вырѣзами, *c*, *c*, *c*,...—стригера, *d*—пельфъ (листъ, образующій полку для брони), *e*—бронсовая плита, *f*—деревянная «подкладка позади брони» (для уменьшенія передачи сотресей корпусу судна при снарядѣ попавшемъ въ броню), *g*—шпангоутъ подводнаго борта, *k*—бронированная палуба, съ деревянною подъ нею подкладкою (въ послѣднее время подкладка не ставится), *i*—стойка позади брони (продолженіе шпангоута изъ коробчатого профиля). Наружная обшивка и внутреннее дно не показаны.

Фиг. 17. Днище коммерческаго судна, приспособленное для водянаго балласта: *a*—горизонтальный киль, *b*—вертикальный киль, *e*

—настилка внутреннего дна, *d*—непроницаемый стрингеръ, ограничивающій съ бортовъ междулонное пространство, *e*—одинъ изъ видовъ флора, *f*—шпангоутъ выше внутреннего дна, *g*—непроницаемый флоръ, раздѣляющій междулонное пространство по длинѣ на отсѣки.

Фиг. 18. Форштевень коммерческаго судна: *a*—верхняя палуба, *b*—форштевень, *c*—вертикальный киль, *d*—соединеніе штевня съ брусковымъ килемъ въ замокъ, *e*—сѣченіе форштевня, съ показаніемъ отогнутыхъ краевъ обшивки.

Фиг. 19. Форштевень военнаго судна (таранъ): *a*—форштевень, *b*—сѣченіе по 1—2, *c*—сѣченіе по 3—4, *d*—замокъ, соединяющій двѣ части форштевня (при невозможности отлить его цѣлымъ) и видъ соединенія сверху, *e*—вертикальный киль, *f*—горизонтальный киль, *g*—сѣченіе по 5—6 (съ приливомъ для соединенія съ вертикальнымъ килемъ), *h*—усы тарана (ребра укрѣпляющія его отъ изгиба въ сторону), *i*—броневая палуба (карапасная) снимающаяся до форштевня, *k*—платформа.

Фиг. 20. Ахтерштевень коммерческаго судна.

Фиг. 21. Ахтерштевень военнаго судна съ балансируемымъ рулемъ (и отверстіемъ для винта).

Фиг. 22. Ахтерштевень военнаго судна съ простымъ рулемъ.

Фиг. 23. Сѣченіе бронированнаго судна съ двумя поясами брони и съ внутреннею наклонною броневою палубою: *a*—поясъ брони по грузовой ватерлиніи, *b*—поясъ казематной брони, *c*—броневая палуба (средняя тонкая часть), *d*—броневая палуба (боковая, наклонная толстая часть).

Фиг. 24. Сѣченіе бронированнаго судна съ двумя поясами брони: *a*—броня по грузовой ватерлиніи, *b*—поясъ казематной брони, *c*—броневая палуба (тонкая).

Фиг. 25. Сѣченіе небронированнаго судна съ угольною защитою жизненныхъ частей (т. е. машинъ, котловъ, и проч.): *a*—верхняя угольная яма, *b*—нижняя угольная яма, *c*—котель, *d*—дымовая труба.

Фиг. 26. Обшивка судна: *a*, *a*,...—шпангоуты, *b*, *b*,...—листы обшивки (накрывающія поясъ), *b*,—листы обшивки (прилегающія поясъ), *c*—прокладка (планка) на шпангоутахъ у накрывающихъ поясьевъ, *d*—стыковая планка.

Фиг. 27—36: судовыя машины.

Фиг. 27. Продольный разрѣзъ цилиндрическаго котла съ обратнымъ ходомъ дыма: *a*—тонка, *b*—колосники, *c*—огненная коробка, *d*—дымогарныя трубки, *e*—связи соединяющія плоскія части котла.

Фиг. 28. Поперечный разрѣзъ того же котла: *A*—разрѣзъ по трубкамъ, *B*—разрѣзъ по огненной коробкѣ, *a*, *a*—отверстія на плоской стѣнкѣ, для осмотра котла (съ герметически закрывающимися крышками), *b*—шовъ на плоской стѣнкѣ, *c*—ребра, укрѣпляющія верхнюю часть огненной коробки, *d*—связи у огненной коробки.

Фиг. 29. Котель Дю-Тампля-Гюо. справа—сѣченіе котла, слѣва—сѣченіе по *XYZ*: *A*—колосниковая рѣшетка, *B*—огненное пространство, *C*, *C*—водогарныя трубки, *D*, *D*—листы, съ просверленными отверстіями въ нижней части, направляющія продукты горѣнія въ дымовую трубу, *E*—дымовые ходы.

Фиг. 30. Машина колеснаго парохода съ качающимися цилиндрами: *A*—валъ машины, *B*—цилиндръ, *C*—золотниковая коробка (тяги не показаны), *D*—штокъ поршня.

Фиг. 31. Боковое колесо съ поворотными лопастями. *a*—валъ машины, *b*—подшипникъ у борта, *c*—радіусы (неподвижные), *d*—эксцентрикъ на кожухѣ колеса, *e*—тяги отъ него, *f*—лопасти колеса.

Фиг. 32. Упорный подшипникъ у вала винтового парохода.

Фиг. 33. Поверхностный холодильник простѣйшаго устройства: *a*—входъ пара, изъ цилиндра паровой машины, *b*—выходъ осажденной воды (въ воздушный наосъ, *c*—входъ воды { осаждающей шаръ, *d*—выходъ » }

Фиг. 34. Винтъ 4-хъ лопастный, со съемными лопастями: *a*—валъ, *b*—муфта винта (ступица), *c*—гайка, навинченная на конецъ вала, для удержанія муфты, *d*—лопасти, съ муфтой внизу для прикрѣпленія къ муфтѣ винта, *e*—сѣченіе лопастей, *f*—колпакъ, предохраняющій гайку.

Фиг. 35. Кронштейны гребныхъ валовъ у двухвинтоваго судна: *a*—выходъ вала внаружу судна, *b*, *b*—верхняя и нижняя часть кронштейна, *c*—подшипникъ кронштейна, *d*—винтъ.

Фиг. 36. Разрѣзъ котла Бельвилля: *A*—трубки, *B*—нижній коллекторъ, *C*—верхній коллекторъ, *D*—дымовая труба, *E*—колосники.

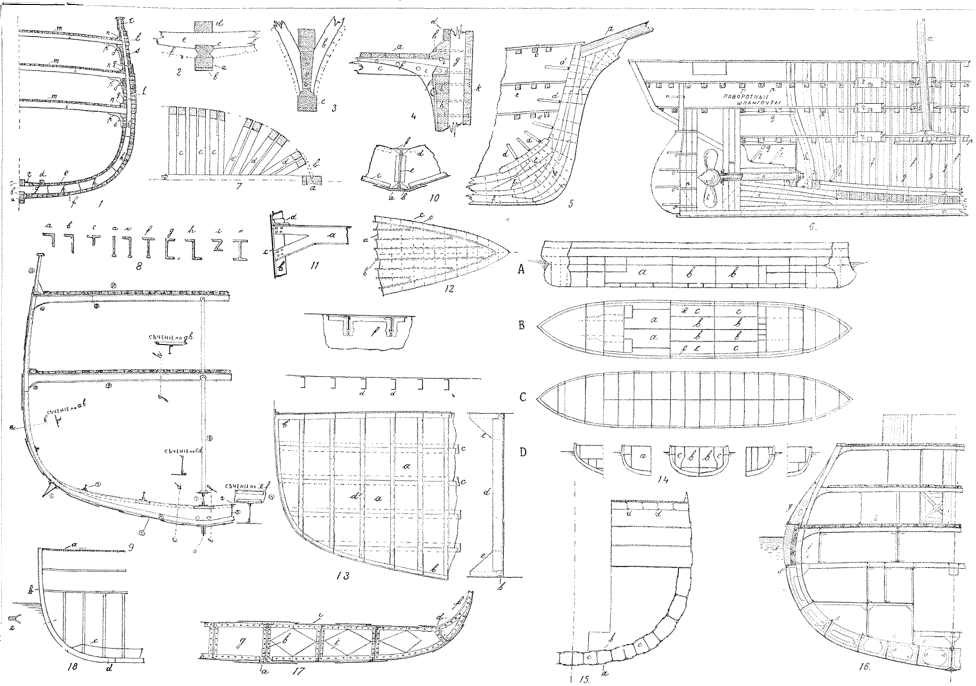

СУДОСТРОЕНИЕ. II

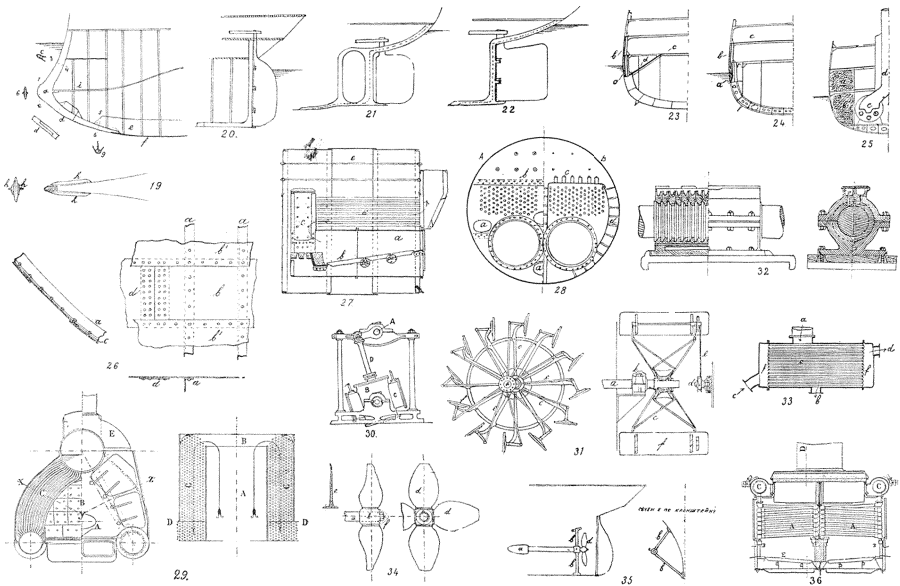

материала постройки. Первое неудобство Occupается продолжительностью службы желѣз-наго судна; второе стараются устранить устрой-ствомъ на суднѣ непроницаемыхъ перегородокъ (переборокъ), локализирующихъ доступъ воды при пробояхъ и постановкой сильныхъ помпъ и другихъ средствъ, позволяющихъ выкачивать воду изъ любого непроницаемаго отдѣленія на суднѣ. По конструкціи остова (корпуса) судна, деревянное судно было при-нато въ началѣ за образецъ при постройкѣ и желѣзнаго, съ тою разницею, что брусья были замѣнены желѣзными болтами, и вообще фи-гурнымъ металломъ, а доски—листами. Сѣч-ная фигура металла, употребляемаго въ С., показаны на фиг. 8. Конструкція желѣзнаго судна, построеннаго съ поперечнымъ вабо-ромъ (шпангоутамъ), аналогично съ конструк-ціей деревяннаго судна и показана на фиг. 9. Здѣсь составной деревянный шпангоутъ замѣ-ненъ желѣзнымъ, пзъ листа (флора) и двухъ угольниковъ (нижній—прямой угольникъ; верх-ній—обратный), при чемъ листъ къ борту слу-живается и при загибѣ вверхъ шпангоутъ состоитъ уже изъ двухъ угольниковъ—пря-мого и обратнаго, склепанныхъ между собою. На шпангоутахъ поставлены кильсоны или стрингеры изъ уголова бимсаго и др. вида желѣза, соответствующіе деревяннымъ кильсо-намъ. Киль сдѣланъ въ видѣ желѣзной толстой полосы, къ которой присоединяются листы обшивки, отогнутые такъ, что обхватываютъ его съ боковъ; на металлическихъ судахъ онъ уже не играетъ роли, какъ на деревян-ныхъ, гдѣ онъ былъ главною связью для шпан-гоутовъ; поэтому онъ сохраняется лишь для уменьшенія дрейфа и качки, такъ какъ пред-ставляетъ поверхность, сопротивляющуюся бо-ковому движенію въ водѣ. На большихъ судахъ его не дѣлаютъ вовсе брусковымъ; листъ обшив-ки на его мѣстѣ дѣлается толще и наз. *горизонтальнымъ килемъ*; средней стрингеръ, прохо-дящій надъ нимъ—*вертикальнымъ килемъ*. Для уменьшенія же размаховъ качки при дѣла-ются къ обшивкѣ *боковые кили* (см. фиг. 9) на протяженіи около $\frac{2}{3}$ длины судна. Бимсы изъ уголкамаго желѣза; соединеніе ихъ съ шпангоутомъ дѣлается при помощи *кичекъ*—желѣзныхъ листовыхъ накладокъ; иногда же бимсъ разрезался у концовъ, при чемъ ниж-няя часть его отгибалась внизъ (фиг. 11). Сое-диненіе желѣзныхъ полосъ и листовъ заклеп-ками представляетъ гораздо большую относи-тельную крѣпость, чѣмъ соединеніе болтами деревянныхъ частей; поэтому здѣсь бимсъ съ шпангоутомъ образуетъ сплошное кольцо, между тѣмъ какъ у деревяннаго судна тутъ всегда происходитъ игра, т. е. соединенія расшатываются во время волненія. Обшивка у желѣзныхъ судовъ составлена изъ продоль-ныхъ листовъ, обыкновенно по очереди то прилегающихъ вплотную къ шпангоутамъ (при-легающей полсъ), то накрывающихъ по кром-камъ эти листы (накрывающей полсъ). Палуба составлена также изъ продольныхъ ли-стовъ, но расположенныхъ въладъ, на планкахъ снизу, какъ показано на фиг. 12; посьемъ на-стилка, идущій по борту, назыв. палубнымъ стрингеромъ. Деревянная настилка палубы

имѣется и у большинства желѣзныхъ судовъ, такъ какъ она съ одной стороны предст-авляетъ большее удобство для ходьбы, съ дру-гой стороны, какъ теплопроводный мате-риалъ, предохраняетъ жилия помѣщенія отъ холода. Доски настилки располагаются такъ же, какъ и на деревянныхъ судахъ; прикрѣ-пляются они къ палубѣ при помощи болтовъ. На небольшихъ судахъ иногда подъ деревян-ной настилкой не имѣется желѣзной; доски же прикрѣпляются непосредственно къ бим-самъ, которые связаны между собою узки-ми желѣзными полосами по серединѣ и па-лубнымъ стрингеромъ по борту. Непроницае-мыхъ переборокъ на судахъ дѣлаются изъ ли-стовъ, склепанныхъ другъ съ другомъ и при-крѣпленныхъ къ соседнимъ частямъ при по-мощи уголова металла, окаймляющаго всю пере-борку по ся окружности (обдѣлочный уголь-никъ). Этуго угольникъ плотно прилегаетъ ко всѣмъ частямъ у края переборки, напр. у бим-совъ, пересѣкающихъ продольную переборку и зачеканивается по своимъ кромкамъ—такъ же какъ и всѣ швы переборки, для приданія по-слѣдней непроницаемости. Для противодѣ-ствія давленію воды на переборку къ ней при-крѣпляются вертикальныя ребра (если листы горизонтальны; въ противномъ случаѣ наобо-ротъ) изъ фасоннаго металла—уголова короб-чатаго, зетообразнаго и т. д. Расположеніе непроницаемыхъ переборокъ завистъ отъ назначенія судна: коммерческое судно имѣетъ ихъ столько, чтобы при пробояхъ, заоднивш-ей одной или два непроницаемыхъ отдѣленія, не затонуло; военное судно имѣетъ больше переборокъ, для того, чтобы такія помѣщенія, какъ напр. патронные, магные и др. погреба, крѣпйтъ—камеры и т. д., находились каждый въ особомъ водонепроницаемомъ отдѣленіи (фиг. 14). Для предохраненія судна отъ не-большихъ пробоевъ или течъ въ днищѣ устра-иваются внутреннее дно: къ обратному уголь-нику шпангоутовъ прикрѣпляются листы, на-разующіе у днища вторую непроницаемую оболочку судна. Одинъ изъ первыхъ удачныхъ примѣровъ устройства такой двойной обшив-ки—это на звѣстномъ «Great Eastern» (1858 г.), гдѣ внутренняя обшивка простира-лась отъ днища до первой (снизу) палубы. На этомъ суднѣ, сильно превосходившемъ совре-менности ему суда своею величиною (длина 683 фт.; ширина 83 $\frac{1}{2}$ фт., водоизмѣщеніе 25000 тоннъ) впервые были приняты корен-ныя измѣненія въ конструкціи набора для обезпеченія продольной крѣпости. Шпанго-утовъ на немъ не было, но между внутренней и наружной обшивками были проложены про-дольныя связи—стрингера, какъ это показано на фиг. 15. Точно также и бимсы были замѣ-нены продольными балками. Этимъ устрой-ствомъ волюш достигалась продольная крѣ-пости, но оно было неудобно по своей труд-ности при постройкѣ судна. Вслѣдствіе этого, а также и пзъ-за необходимости на военныхъ броненосныхъ судахъ имѣть и поперечную крѣпость, для поддержки брони, на этихъ су-дахъ устроили комбинаціи изъ продольной и поперечнаго набора, создавъ такъ наз. кѣлѣ-чатую систему набора (фиг. 16). Здѣсь стрин-

гера обыкновенно цѣльные; шпангоуты же состоятъ изъ листовъ, вставленныхъ въ промежутки между стрингерами. Верхние и нижние угольники прерываются то устригеромъ, то у шпангоутовъ, смотря по условіямъ постройки. Изъ-за болѣе легкой сборки коммерческой суда стараются строить такъ, чтобы шпангоуты были цѣлыми отъ днища до палубы, такъ какъ тогда возможно приступить къ нѣсколькимъ работамъ сразу: къ постановкѣ всѣхъ бимсовъ, настилкѣ нѣсколькихъ палубъ и т. д. Двойное дно у коммерческихъ судовъ рѣдко доходитъ до палубы; чаще всего оно примѣняется, какъ помѣщеніе для водяного балласта (см. фиг. 17). Носовая и кормовая оконечности судна заканчиваются штевнями (форштевнемъ и ахтерштевнемъ) коваными желѣзными или же изъ литой стали. Форштевень (фиг. 18 и 19) у коммерческихъ судовъ представляетъ собою полосу, выгнутую по обводу носа судна, четырехугольнаго сѣченія; у военныхъ штевень служитъ и тараномъ, и поэтому дѣлаютъ его болѣе крѣпкаго сѣченія, при чемъ для обшивки оставляютъ шпунтъ, для предохраненія отдиранія листовъ при ударѣ; для предупрежденія изгиба тарана въ бокъ, придѣлываютъ иногда къ нему два продольныхъ ребра съ двухъ сторонъ (усл тарана). Руль у желѣзныхъ судовъ можетъ быть сдѣланъ болѣе разнообразнаго устройства, чѣмъ у деревяннаго; на фиг. 20 показанъ руль обыкновенный, коммерческихъ судовъ; на фиг. 21 руль балансирный (см. Руль), часто употребляющійся у военныхъ судовъ; для предупрежденія поврежденія головы руля у военныхъ судовъ подзоръ (свѣсъ) кормы дѣлаютъ такъ, что румпель и другіе рулевые механизмы находились ниже уровня воды. Наиболѣе рѣзкое отличие въ постройки военного судна отъ коммерческаго— бронированіе—начали примѣнять со времени крымской кампаніи, когда три французскія деревянныя баттаренъ были покрыты желѣзными плитами. Какъ составъ брони, такъ и система бронирования часто мѣнялись; въ настоящее время принята броня изъ никкелевой стали, закаленной особыми способами (по способу Гарвея—гарвейированная броня; по способу Круша—крушированная сталь). Системы бронирования показаны на фиг. 23 и 24; послѣдній способъ считается наиболѣе удачнымъ, такъ какъ снарядъ, пробившій бортовую броню, встрѣчаетъ наклонную (карасасную) подь очень острымъ угломъ и отскакиваетъ отъ нея, не повреждая жизненныхъ частей (машинъ, котловъ, артиллерійскихъ погребовъ и проч.). Суда болѣе легкія, не предназначенныя для эскадреннаго боя (крейсера и т. п.), защищаются одною лишь палубною бронюю, а также и углемъ, помѣщаемымъ въ угольныхъ ямахъ, расположенныхъ по бокамъ котловъ, машинъ и т. д. Правила постройки коммерческихъ судовъ описаны въ изданіяхъ англійскаго Ллойда, бюро Веритасъ, германскаго Ллойда, и т. под. «общество регистраціи судовъ», пѣть которыхъ—дать возможность диванъ, заинтересованнымъ въ С., возможность требовать отъ заводчиковъ вполнѣ надежныя для плаванія суда.

В) Судостроительныя работы.—Постройка каждаго судна раздѣляется на два періода: разработка проекта судна (приготовленіе его детальныхъ рабочихъ чертежей) вмѣстѣ со всѣми необходимыми для судна расчетами и выполненіе этого проекта изъ данныхъ матеріаловъ. Выполненіе проекта судна составляется изъ слѣдующихъ работъ: 1) *разбивки на плазъ*, т. е. вычерчиванія въ натуральную величину чертежа судна въ особомъ помѣщеніи (плазѣ) съ гладко выстроганнымъ и выкрашеннымъ (обыкновенно въ черную краску) поломъ; 2) *вспомогательныя работъ въ эллипсѣ*—установки сталебъ блоковъ, тѣсовъ и т. д. и приспособленія для спуска судна на воду; 3) *приготовленія шаблоновъ и лекалъ*—особаго рода выкроекъ, изъ тонкихъ деревянныхъ досокъ, приготовляемыхъ на плазѣ и служащихъ для слѣдующей операціи—4) *сборки корпуса судна*. Эта работа состоитъ изъ обрѣзки по шаблонамъ и выгибки по лекаламъ листовъ и полосъ металла, маловып этихъ полосъ (т. е. приданія поперечному сѣченію угольниковъ и др. фасоннаго металла извѣстнаго угла между его полками); наметки дыръ на этихъ частяхъ, продавливаніе или сверленіе ихъ; установки всѣхъ частей на мѣстѣ, съ временныхъ ихъ соединеніемъ на болтахъ. 5) *протски набора*, — т. е. повѣрки правильности установки главныхъ частей судна; 6) *клетки корпуса судна*; 7) *чеканки*—приданія непроницаемости швамъ переборокъ, наружной и внутренней обшивокъ, палубъ и др.; 8) *установки дѣльныхъ вещей*—т. е. всѣхъ подѣлокъ—напр. клюзовъ, кнехтовъ, шлюпобалокъ, люковъ, дверей и т. п. предметовъ и прикрѣпленія ихъ къ корпусу судна; 9) *плотничныя работъ*—палубъ, подкладки позади брони у военныхъ судовъ и т. д.; 10) *конопачныя работъ*—конопатка палубъ и т. д. и заливка щелей гарпунсомъ; 11) *столярныя работъ*—устройство легкихъ деревянныхъ переборокъ, дверей, мебели и т. д.; 12) *окраски корпуса судна*. Перечисленныя работы касаются только корпуса судна; на паровомъ суднѣ необходимы еще работы по машинной части: установка котловъ, вспомогательныхъ механизмовъ, электрическаго освѣщенія и т. д.; на военномъ суднѣ—работы по артиллерійскимъ и миннымъ установкамъ. Описание постройки военныхъ судовъ см. Окуневъ, «Теорія и практика кораблестроенія (1860) (начало броненоснаго и желѣз. С.); Шлезингеръ, «Курсъ корабельной архитектуры» (1900 г.; изданіе еще продолжается въ 1901 г.). Руководства къ кораблестроенію на французскомъ (Gaide, Groncau и др.), англійскомъ (Reed—начало желѣзнаго С.; Thearle) и др. языкахъ. Г. *Паровыя суда и ихъ машины*. Паровой двигатель былъ примѣненъ впервые къ кораблю американцемъ Фултономъ, построившимъ первое удачное судно съ паровою машиною для вращенія боковыхъ колесъ въ 1807 г. въ Америкѣ. Примѣненія винта въ качествѣ двигателя, вмѣсто колесъ, было произведено въ тридцатыхъ годахъ тремя изобрѣтателями: Иосифомъ Ресселемъ, чехомъ въ 1827 г. и Эриксонемъ и Смитомъ одновременно въ 1836 г. Кроме этихъ двухъ двигателей, другихъ при-

способлений для придания судну поступательного движения помощью паровой машины — почти не было; различныя предложения, напр. двигать судно при помощи воды, выбрасываемой назад из судна, или напр. особаго горизонтальнаго колеса съ поворотными лопастями, по выполнению скоро убѣждали изобрѣтателей въ своей непрактичности, такъ что широкаго примѣненія найти не могли. Весь двигательный механизмъ парового судна можно раздѣлить на три органа: котель (производитель пара), машину (превращающую тепло, заключенное въ парѣ, въ работу), движитель—колеса, винты (примѣняющій эту работу къ передвиженію судна).

а) *Котель.* Существующіе морскія котлы дѣлятся на двѣ главныя группы: огнетрубныя и водотрубныя котлы. Первые представляютъ собою резервуаръ съ водою, черезъ который проходятъ трубки и каналы съ продуктами горѣнія; въ настоящее время изъ водотрубныхъ котловъ приняты два типа: 1) наиболѣе распространенный цилиндрической съ обратнымъ ходомъ дыма — такъ наз. котель морского типа (фиг. 27); 2) котель локомотивнаго типа — тотъ же типъ, что и на паровозахъ. Преимущество этихъ котловъ заключается въ простотѣ ухода за ними и экономичности расхода топлива; недостатки: большой вѣсъ, вслѣдствіе большого количества воды въ нихъ и неспособности выдерживать большое давленіе пара, ослабляющее соединенія котла; продолжительное разводки паровъ, вслѣдствіе того, что неравномѣрность нагрѣва различныхъ частей, неизбежная при быстромъ нагрѣваніи, причиняетъ вредъ котлу; громоздкость и т. д. Всѣ эти причины заставляли котлы огнетрубныя, существующіе съ первыхъ временъ парового флота, замѣнять на военныхъ судахъ, гдѣ эти недостатки болѣе замѣтны вслѣдствіе особенностей военной службы, новымъ типомъ—водотрубными котлами, гдѣ вода помѣщается въ трубкахъ, нагрѣваемыхъ снаружи горѣніемъ топлива. Такіе котлы отчасти также и безопаснѣе огнетрубныхъ котловъ, такъ какъ взрывъ дѣлаго котла гораздо гибельнѣе для судна, чѣмъ взрывъ одной водяной трубки. Водотрубныя котлы раздѣляются на 2 группы: котлы для большихъ судовъ и для мелкихъ судовъ; главныя отличія между этими типами заключается въ томъ, что первые котлы имѣютъ трубки диаметромъ 3—5 дюймовъ, расположенными ближе къ горизонтальному положенію; вторые—имѣютъ тонкія трубки, идущія ближе къ вертикальному направленію. Первые котлы считаются болѣе надежными для продолжительной службы; они ставятся на большихъ судахъ, гдѣ нѣтъ особой необходимости сильно сбѣжиться въсомъ и мѣстомъ для предметовъ, устанавливаемыхъ на судно и поэтому ихъ тамъ ставятъ такое количество, чтобы они давали достаточно пара безъ форсирования (т. е. усиленія горѣнія, посредствомъ вдуванія воздуха въ топку), къ которому они не пригодны изъ-за почти горизонтальнаго положенія трубокъ, затрудняющаго циркуляцію воды. Послѣдній типъ допускаетъ сильное форсированіе и поэтому пригоденъ для мелкихъ быстроход-

ныхъ судовъ, напр. минныхъ, гдѣ на небольшомъ пространствѣ и съ малымъ вѣсомъ необходимо развить большую силу хотя и съ меньшею экономичностью. Каждый котель состоитъ изъ парового коллектора (резервуара для пара), водогрѣвныхъ трубокъ, въ которыхъ нагрѣвается вода, водяного коллектора, гдѣ находится запасъ воды, и топки—для горѣнія топлива. Изъ первой категоріи наиболѣе распространены котель Бельвилля (фиг. 36), состоящая изъ ряда элементовъ, въ видѣ прямыхъ трубокъ, соединенныхъ между собою такъ, что образуютъ змѣевикъ; затѣмъ довольно удачный типъ представляеть собою котель Нилсона и др. Вторая категорія, у наиболѣе извѣстныхъ котловъ, представляеть собою три коллектора (фиг. 29), одинъ верхній—паровой и два водяныхъ, соединенныхъ между собою трубками; по изгибу трубокъ и по мѣсту ихъ загропленія и различаются системы котловъ—Нормана (съ небольшою кривизною); Торникрофта (трубки въ видѣ буквы S); Арроу (прямая трубка). Системы водотрубныхъ котловъ существуетъ еще чрезвычайно множество, но до сихъ поръ не пришли еще къ безусловно удачному типу ихъ; всѣ они чрезвычайно сложны, не особенно экономичны, требуютъ внимательнаго ухода за собою, хотя вѣсомъ легче и выдерживаютъ болшее давленіе пара (до 250 фунтовъ давленія на 1 кв. дюймъ, т. е. около 17 атмосферъ).

б) *Машины* — зависятъ отъ двигателя: у колесныхъ пароходовъ (съ большими колесами) машины болшее частью бывають двухъ родовъ: наклонныя и съ качающимися цилиндрами (фиг. 30). На пароходахъ съ заднимъ колесомъ они расположены горизонтально. На винтовыхъ пароходахъ существуютъ машины горизонтальныя, наклонныя, но болѣе всего примѣняется типъ вертикально опрочноутый. По сравнению съ береговыми машинами, морскія машины отличаются стремленіемъ развить наибольшую силу въ ограниченномъ пространствѣ и съ механизмами небольшого вѣса; поэтому въ морскихъ машинахъ пользуются паромъ высокаго давленія, заставляя его работать съ болшимъ расширеніемъ; послѣднія морскія машины строятся болѣе всего тройного расширения и иногда даже четверного, т. е. паръ расширяется послѣдовательно въ трехъ или четырехъ цилиндрахъ. Отработавшій паръ изъ машины у этихъ системъ идетъ въ холодильники, гдѣ охлаждается и собирается въ резервуаръ, откуда питаетъ котель водою. Холодильники на судахъ старыхъ, а также и плавающихъ на прѣсной водѣ дѣлаются нижней частью системы, т. е. паръ охлаждается въ немъ при взрываніи заборной воды, и осажденная вода смѣшивалась съ послѣдней. При соленой водѣ, для котловъ съ болшимъ давленіемъ пара питаніе этой водою повлекло бы за собою порчу котла; поэтому стали дѣлать холодильники поверхностными, гдѣ паръ проходитъ по трубкамъ, охлаждаемымъ снаружи водою, прогоняемою черезъ холодильникъ при помощи особой циркуляціонной (центробѣжной) помпы; вода же, вмѣстѣ съ

воздухомъ и оставшимся паромъ, вытягивается особымъ воздушнымъ насосомъ, который перерабатываетъ ее въ теплый ящикъ (мѣсто гдѣ скопится охлажденная вода и откуда она вновь передается въ котель). О паровыхъ турбинахъ—см. Турбины.

с) *Движитель*. На пароходахъ съ боковыми колесами, валъ машины, на который дѣйствуютъ шатуны (колѣчатый валъ), располагается поперекъ судна, выходя за бортъ частями, къ которымъ присоединялись гребныя колеса; послѣднія состоятъ изъ ступицы, которая надѣвается на валъ; отъ нея расходятся радиусы, соединенные нѣсколькими концентрическими кругами; къ радиусамъ крѣпятся доски, параллельно оси вала; эти доски (лопасти) при вращеніи и представляютъ сопротивление водѣ, двигающее судно впередъ (ф. 31). При большомъ углубленіи колеса оказывается, что лопасти, ближайшія къ выходу и входу въ воду, находятся подъ острымъ угломъ къ движенію судна, и слѣд., у нихъ часть работы теряется на бесполезное поднятіе вверхъ и опусканіе воды: поэтому были придуманы колеса съ поворотными лопастями (колеса Моргана). У нихъ при помощи эксцентрика съ тягами, помѣщеннаго у наружной части выступа для колеса, лопасти поворачивались такъ, что входили въ воду почти въ вертикальномъ положеніи. Колеса, для предупрежденія обрызгиванія пассажировъ, всегда закрыты сверху особымъ кожухомъ для нихъ. Число оборотовъ, которое можно давать колесному пароходу—около 20—50. Для судовъ большаго и дальняго плаванія колеса слишкомъ громадны, при волненіи и качкѣ неравномерно съ обѣихъ бортовъ погружаются въ воду, а для военныхъ судовъ неудобны еще, какъ легко поражаемыя неприятелемъ. Этими неудобствами не обладаетъ винтъ, находящійся все время подъ водою. Винтъ состоитъ изъ муфты, къ которой прикрѣплены лопасти, числомъ 2, 3 и 4 (ф. 34). Винтъ при вращеніи отбрасываетъ воду назадъ и вслѣдствіе этого валъ его испытываетъ реакцію, изъ за которой судно движется впередъ. Для передачи давленія отъ вала къ корпусу судна, на первомъ имѣется упорный подшипникъ (ф. 32), воспринимающій это давленіе. Подшипникъ отличается тѣмъ, что у него имѣются желоба по окружности, въ которые входятъ кольца (утолщенія) вала, которыя и упираются въ одну изъ стѣнокъ желобовъ. Винтовъ ставится на судахъ одинъ, два или три. При боковыхъ винтахъ, для поддержкн конца вала, устраиваются особые кронштейны (ф. 35), на которые онъ и опирается по выходѣ изъ корпуса судна. Винтъ дѣлаетъ оборотовъ отъ 50—100 на большахъ судахъ, до 300 на малыхъ, при чемъ полезное дѣйствіе его малымъ отличается отъ полезнаго дѣйствія колеса (коэффициентъ полезнаго дѣйствія не болѣе 0,7). См. Д. Головъ, «Судовые котлы»; П. Перковский, «Судовыя машины и котлы» (СПб., 1896); Сеннетъ, «Пароходныя машины» (въ русскомъ переводѣ); Буеслей, «Паровыя машины» (въ русскомъ переводѣ); Венемъ, «Судовыя машины и котлы» (переводъ) и др. статьи Д. Голова, І. Прокофьева, въ «Морскомъ Сборникѣ», статьи въ

«Engineer», «Engineering» и другихъ техническихъ журналахъ. Р. Д.—гг.

Судоство—прав. прит. р. Десны; дл. теч. 175 вер.; беретъ начало въ Брянскомъ у., Орловской губ., протекаетъ по Мглинскому, Стародубскому и Новгородъ-Сѣверскому уу., Черниговской губ. Шир. 2—25 саж., глуб. въ нижнемъ теченіи до 2 саж. Силавъ начинается нѣсколько сѣв. мст. Почпа въ Мглинскомъ у. (на 103 вер.); предметы силава: плоты, лѣсъ, клелки, шпалы (въ 1898 г.—493 тыс. пд.). Направление теченія съ С на Ю съ незначительными изгибами; прав. берегъ—глинистый, лѣв.—песчаный, мало различающійся по высотѣ въ верхнемъ теченіи; лѣса расположены съ лѣв. стороны р. Вскрывается С. въ первыхъ числахъ апрѣля, замерзаетъ въ первыхъ числахъ декабра. Притоки: съ прав. (Черниговской) стороны: Ропы, Песъ, Рѣвень, Коста Деревяныя, Вабля и Вара; съ лѣвой (Орловской): Непурка, Ржавка, Красный Рогъ, Рамусуха, Нетхорь, Поверѣчя и Вьюновка. Пауздъ бассейна С. болѣе 4500 кв. вер.

Судоустройство—совокупность постановлений, определяющихъ организцію суда и его вспомогательныхъ органовъ. *Судебная власть* есть одна изъ отраслей власти государственной или—по выраженію наказа имп. Екатерины II—одинъ изъ «среднихъ притоковъ, черезъ которые дѣйствуетъ власть государя». Глава государства, какъ суверенный обладатель судебной власти (Gerichtsgewalt), передаетъ власть рѣшенія судебныхъ дѣлъ (ius iurisdictionis, Gerichtsbarkeit) особымъ судебнымъ органамъ. Въ старину верховная власть принимала непосредственное участіе въ дѣлѣ суда (народъ въ Римской республикѣ, народныя собранія у древнихъ германцевъ, сюзеренъ въ феодальную эпоху, великій князь въ древней Руси); съ развитіемъ законодательства верховная власть начинаетъ передавать отправление правосудія особымъ органамъ, подчиненнымъ закону и отвѣтственнымъ передъ нимъ. Во Франціи еще въ XIV в. парламены просили королей, чтобы они лично не участвовали въ разсмотрѣніи дѣлъ о преступленіяхъ, влекущихъ за собою конфискацію имущества, а 10 окт. 1789 г. было установлено, что правосудіе «отправляется именемъ короля единственно судебными мѣстами. согласно конституціи и законамъ образованными». Въ Англіи еще при Карлѣ I было признано, что имъ король, ни его тайный совѣтъ не имѣютъ права разрѣшать дѣла, касающіяся имущества подданныхъ; впоследствии это правило было распространено и на дѣла уголовныя. Въ Россіи до судебной реформы 1864 г. на разсмотрѣніе Государя Императора восходили черезъ государственный совѣтъ приговоры сената и уголовныхъ палатъ по нѣкоторымъ категоріямъ дѣлъ. Въ настоящее время отъ непосредственнаго усмотрѣнія Государя Императора зависятъ: 1) возбужденіе уголовного преслѣдованія противъ высшихъ сановниковъ и преданіе ихъ суду; 2) разрѣшеніе на приведеніе въ исполненіе вступившихъ въ законную силу приговоромъ о дворянахъ, чиновникахъ, священнослужителяхъ и лицахъ, имѣющихъ ордена, если они

присуждаются къ лишенію всёхъ правъ состоянія или всёхъ особенныхъ правъ и премушествъ; 3) прекращеніе производства по государственнымъ преступленіямъ и 4) предаіе суду членовъ императорскаго дома и отрѣшеніе ихъ отъ принадлежащихъ имъ правъ. Принадлежаще верховной власти судебное верховенство (Justizhoheit, souveraineté judiciaire) обнимаетъ: 1) право изданія и измѣненія законовъ, опредѣляющихъ С. и судопроизводство, 2) право назначенія судей, непосредственно или чрезъ специально установленныя для того органы, 3) право верховнаго надзора за дѣятельностью судовъ, путемъ разсмотрѣнія ихъ отчетовъ или назначенія репозитивъ, 4) право помилованія (въ сферѣ уголовного правосудія), осуществляемое по непосредственному усмотрѣнію или по ходатайству постановившаго приговору суда.

Судебная власть дѣйствуетъ именемъ верховной власти, постановляетъ рѣшенія, не нуждающіяся въ утвержденіи ихъ иными властями, имѣетъ право толкованія закона въ предѣлахъ, закономъ указанныхъ. Судебная власть должна быть единою для всего государства; учрежденіе чрезвычайныхъ и специальныхъ судовъ подрываетъ авторитетъ и силу судебной власти, дарованная закономъ права всёхъ и каждому; судебная власть должна ограждать свободу личности противъ посягательства всякаго рода. Въ Англии возможность къ такому огражденію была предоставлена суду еще актомъ Habeas corpus (VII, 746—750); въ Россіи Судебныя Уставы 1864 г. возложили на судей и прокуроровъ обязанность немедленно освобождаютъ изъ-подъ стражи лицъ, незаконно лишенныхъ свободы. Для огражденія самостоятельности судебной власти необходимо отдѣлить судъ отъ администраціи не только въ области судебного разбирательства, но и въ сферѣ судебного управленія (Justiz-Verwaltung). У насъ еще Петръ I и Екатерина II стремились отдѣлить судъ отъ администраціи, но только въ области судебного разбирательства. Мысль о раздѣленіи ихъ въ сферѣ судебного управленія выражена впервые Судебными Устами 1864 г., провозгласившими, что судебное управленіе принадлежитъ самимъ судебнымъ мѣстамъ въ кругѣ вѣдомства каждаго изъ нихъ и сосредоточивается въ кассационныхъ департаментахъ сената, при чемъ судебнымъ мѣстамъ предоставлено издавать особые указы, разрѣшать текущіе вопросы судебного управленія и принимать участіе въ замѣщеніи судебныхъ вакансій. Однако, главнѣйшія обязанности судебного управленія до сихъ поръ вѣрены министру юстиціи, который представляетъ Государю заключенія и ходатайства судебныхъ мѣстъ, назначаетъ на судебныя должности, разрабатываетъ законодательные вопросы, издаетъ обязательные циркуляры по поводу дѣлопроизводства въ судахъ и утверждаетъ особые для каждаго судебного мѣста указы. Затѣмъ обязанности по судебному управленію возлагаются въ нѣкоторыхъ случаяхъ на первый департаментъ сената, на губернаторовъ, на губернскія присутствія и уѣздныя сѣзды. Внутренняя са-

мостоятельность судебной власти достигается учрежденіемъ судовъ, постоянно дѣйствующихъ, а не создаваемыхъ ad hoc для одного дѣла, установленіемъ постоянныхъ судебныхъ должностей и такою организацией судебной службѣ, при которой наиболѣе обезпечиваются свобода и независимость проявленія судейскаго убѣжденія, что достигается несмѣняемостью судей (XX, 916—921), приданіемъ судебной власти особо высокаго положенія и обезпеченіемъ судей достаточными окладами содержанія.

Судебная служба, какъ сумма правъ и обязанностей, соединенныхъ съ служеніемъ правосудію, предполагаетъ ея государственность (отдѣльные лица управляютъ правосудіемъ не какъ частное ихъ право, а какъ обязанность, возложенную на нихъ государствомъ), подзаконность (органы правосудія исполняютъ выраженную въ законѣ волю верховной власти) и опредѣленность (каждая судебная должность ограничивается точно указаннымъ въ законѣ родомъ дѣятельности и кругомъ дѣствія). По роду дѣятельности различаются должности судейскаго и не судейскаго званія: первыя даютъ права и обязанности по отправленію функций судьи, вторыя возлагаютъ обязанности по совершенію дѣйствій вспомогательныхъ. Отъ судебной службы слѣдуетъ отличать судебную повинность, по которой въ судъ призываются для участія въ разсмотрѣніи дѣлъ представители общественныхъ группъ (присяжные засѣдатели, жюрьи, сословные представители), а также общественное служеніе на пользу правосудія членовъ адвокатской корпораціи. Къ опредѣленію на судебную службу, къ исполненію судебной повинности и къ вступленію въ адвокатскую коллегію допускаются только лица удовлетворяющія извѣстнымъ, указаннымъ въ законѣ условіямъ судейской правоспособности (см.). Порядокъ опредѣленія въ судебную службу можетъ быть двойной: выборный и по назначенію правительственной власти. Выборы производятся на опредѣленный, обыкновенно непродолжительный срокъ, чѣмъ обезпечивается замѣщеніе должностей лицами, пользующимися общественнымъ довѣріемъ; выборное начало соединяетъ судей съ обществомъ, поддерживаетъ взаимное ихъ довѣріе и внутреннюю гармонію. Однако, при выборномъ порядкѣ замѣщенія судейскихъ должностей избораемымъ невозможно предоставить несмѣняемость; кромѣ того, избиратели не компетентны въ отношеніи специальныхъ техническихъ знаній. Поэтому выборное начало примѣняется къ замѣщенію судебныхъ должностей лишь въ ограниченныхъ размѣрахъ, только во Франціи, по конституціи 3 сентября 1791 г., большая часть судебныхъ должностей (за исключеніемъ членовъ полицейскаго трибуналовъ) замѣщались путемъ народнаго избранія. Но уже конституціей VIII г. выборный порядокъ былъ замѣненъ назначеніемъ судей отъ правительства. При системѣ правительственнаго назначенія судейскія должности замѣщаются верховной властью, а кандидаты на открывающіяся вакансіи представляются или администраціей

(министрамъ юстиціи), или органами общественаго самоуправленія, или судебными установлениями. По нашему закону, послѣ открытія вакансіи (V, 386) члена палаты, окружнаго суда или судебного слѣдователя общее собраніе суда или палаты избираетъ, при участіи прокурора, кандидатуры на открывшуюся вакансію изъ лицъ, имѣющихъ на то право и изъявившихъ свое согласіе. Представленіе суда или палаты поступаетъ къ министру юстиціи, который представляетъ Государю какъ объ указанныхъ судебными мѣстами кандидатахъ, такъ и о другихъ лицахъ, имѣющихъ право на занятіе вакантной должности. Должностнымъ лицамъ судебного вѣдомства предоставлены права на чинопроизводство, на награды орденами, знаками отличія и т. п., на получене жалованья и вознагражденія въсѣхъ расходахъ, сопряженныхъ съ должностію, а также на пенсіи и пособія при увольненіи отъ службы. Нѣкоторыя судебныя обязанности исполняются безмездно (напр. у насъ—должносте присяжнаго засѣдателя и почетнаго мирового судьи). Лицамъ судейскаго званія, кромѣ того, присвоены особенныя права судебной службы, сводящіяся главнымъ образомъ къ несмѣняемости ихъ (XX, 916—921).

Служебная дѣятельность судей начинается съ принесенія присяги; лица, не принесшія присяги, не могутъ участвовать въ отправленіи правосудія. Судебная дѣятельность несомнѣнна съ другими занятіями. Коронныя судьи не могутъ занимать никакихъ иныхъ должностей по службѣ правительственной и общественной; для мировыхъ судей (участковыхъ и почетныхъ) допускается занятіе и нѣкоторыхъ другихъ должностей (XIX, 428). Изъ числа частныхъ занятій съ судебной службой несомнѣстны такія, которыя хотя бы временно ставятъ человѣка въ прямое подчиненіе другому человѣку (напр., личный наемъ), затѣмъ профессіи, унижающія достоинство личности, занятія, воспрещенныя для состоящихъ на государственной службѣ вообще (XXX, 675) и еще нѣкоторыя, другимъ чиновникамъ не воспрещенныя, напр., занятіе торговлей въ мѣстности, гдѣ данное должностное лицо состоитъ на службѣ, ходатайство по чужимъ дѣламъ въ качествѣ повѣреннаго, управленіе чужимъ имуществомъ. Обязанности, налагаемыя судебною службою, могутъ быть раздѣлены на формальныя и матеріальныя; первыя состоятъ въ точномъ соблюденіи правилъ дѣлопроизводства и нарушеніемъ ихъ является медленность, непредставленіе отчетности, неправильное веденіе книгъ, непосѣщеніе засѣданій и т. д.; вторыя заключаются въ доставленіи правосудія населенію — и нарушеніемъ ихъ является неправосудіе, превышеніе власти, отказъ въ правосудіи. Должностныя лица обязаны поведеніемъ своимъ поддерживать достоинство судебной власти, какъ въ сферѣ служебныхъ отношеній, такъ и внѣ ея. Исполненіе этихъ обязанностей обезпечивается надзоромъ со стороны высшихъ въ порядкѣ подчиненности судебныхъ мѣстъ (XXII, 432), первоприсутствующихъ и предсѣдателей, прокуратуры (XXV, 404) и министра юстиціи. Наруше-

ніе должностнымъ лицомъ обязанностей, возлагаемыхъ судебною службою, влечетъ за собой отвѣтственность (XXII, 385). Прекращается судебная служба увольненіемъ отъ нея по волѣ служащаго (въ отставку или для перехода на другую должность) или же помимо его воли: а) при неувѣѣ на службу въ теченіе мѣсяца или неисполненіи служебныхъ обязанностей въ теченіе года, б) въ порядкѣ отвѣтственности и в) при упраздненіи должности, при чемъ судья или переводится на соответствующую должность, или оставляется за штатомъ (законъ 6 марта 1900 г.).

Судебная дѣятельность отправляется судебными мѣстами, съ состоящими при нихъ вспомогательными органами (прокуратурой, адвокатурой, канцеляріями, судебными приставами, нотариатомъ и т. п.). Судебныя мѣста дѣйствуютъ въ засѣданіяхъ или внѣ ихъ: дѣятельность въ засѣданіяхъ является главною, рѣшительною. Судебная дѣятельность происходитъ на единомъ государственномъ языкѣ; если кто-либо изъ приглашенныхъ судомъ лицъ объясняется на иномъ языкѣ, то приглашается переводчикъ; только въ Австріи судебная дѣятельность отправляется на разныхъ языкахъ и въ Россіи на окраинахъ допускаются мѣстные языки для судоговоренія въ низшихъ судахъ. Время судебной дѣятельности закономъ не приурочено только къ извѣстнымъ моментамъ; въ случаѣ необходимости, какъ производство предварительнаго слѣдствія, такъ и рассмотрѣніе дѣла по существу не останавливается и въ неприсутственные дни. Засѣданія открываются въ заранѣе опредѣленные для того дни, или въ мѣстѣ постоянного пребыванія суда, или же въ другихъ мѣстахъ, принадлежащихъ къ округу данаго суда (XXIX, 711), и происходятъ въ камерахъ (XIV, 174) или присутственныхъ комнатахъ (XXIV, 254), при чемъ мѣста для судей и присяжныхъ должны быть отдѣлены отъ мѣстъ для публики и свидѣтелей, а для совѣщанія судей и присяжныхъ и для пребыванія недопрошенныхъ свидѣтелей должны имѣться особыя изолированныя помѣщенія. Въ засѣданіяхъ должностныя лица должны быть въ форменной одеждѣ, а мировые судьи и присяжные повтренные — съ установленными для нихъ особыми знаками. Засѣданія судебныхъ мѣстъ дѣлятся на судебныя, распорядительныя и общія собранія (XII, 322). Для засѣданій приняты коллегиальный составъ, которымъ обезпечивается всестороннее и нелицеприятное рассмотрѣніе дѣла; иногда въ судебныхъ засѣданіяхъ участвуютъ даже двѣ коллегіи (напр. въ судѣ присяжныхъ); только для низшихъ судебныхъ мѣстъ устанавливается, въ видахъ экономіи, составъ единоличный. Въ каждомъ судебномъ установленіи имѣется особый предсѣдатель, на котораго, кромѣ судейскихъ функцій, возлагается надзоръ за скорымъ и правильнымъ движеніемъ дѣла и за точнымъ исполненіемъ состоящими при судѣ должностными лицами своихъ обязанностей; ему предоставляется право созывать общее собраніе суда, ревизовать судебныхъ приставовъ, распределять между членами суда занятія и ихъ порядокъ; онъ облоченъ дисци-

плинарною властью надъ чинами канцелярiи и состоящими при судѣ должностными лицами (кроме прокуратуры, адвокатуры и слѣдователей). Въ засѣданіи предсѣдательствуетъ предсѣдатель (суда или департамента), его товарищъ или старшій изъ членовъ суда, присутствующихъ въ засѣданіи. Предсѣдательствующему принадлежитъ право открывать и закрывать засѣданіе, дѣлать перерывы, наблюдать за точнымъ исполненіемъ процессуальныхъ дѣйствій въ установленной закономъ постепенности, за огражденіемъ правъ сторонъ и интересовъ судебного разбирательства (XXX, 464). Въ нѣкоторыхъ государствахъ предоставлена дискреціонная власть (pouvoir discrétionnaire), въ силу которой ему принадлежитъ не только управление ходомъ засѣданія, но и «принятіе всѣхъ мѣръ, которыя онъ признаетъ нужными въ интересахъ раскрытія истины». Наполеонъ, на предсѣдательствѣ лежатъ такъ назыв. роісе d'audience, т. е. власть по охраненію благочинія въ засѣданіи. Противодѣйствіе суду устраняется предсѣдателемъ при содѣйствіи полція, а въ крайнихъ случаяхъ — и военной команды. Неполненіе законныхъ распоряженій суда (неявка по вызову, отказъ отъ принесенія присяги или отдачи показанія и т. п.) вызываетъ примѣненіе мѣръ судебного понужденія (денежныя взысканія, приводъ и т. п.), исходящихъ не отъ предсѣдателя, а отъ судебной коллегіи; благочиніе поддерживается и охраняется властью предсѣдателя, который, при нарушеніи Благочинія сторонами (за исключеніемъ чиновъ прокуратуры), имѣетъ право дѣлать имъ напоминанія, при безуспѣшности послѣднихъ — примѣнять дисциплинарныя мѣры (предостереженія, выговоры, удаленіе изъ засѣданія въ случаѣ рецидива), а при нарушеніи благочинія посторонними лицами можетъ приказатъ нарушителю удалиться изъ засѣданія. велѣтъ вывести неповинующагося или даже распорядиться о задержаніи его подъ стражею на время не свыше 24 часовъ. Когда невозможно различить виновныхъ въ безпорядкѣ, предсѣдатель, при безуспѣшности сдѣланнаго имъ внушенія, можетъ выслать изъ залы засѣданія всѣхъ постороннихъ. Единичный судья не пользуется такою широкою властью по охраненію благочинія и можетъ только подвергнуть виновнаго денежному взысканію отъ 25 к. до 3 р. и удалить неповинующагося изъ присутствія. Судьи, участвующіе въ засѣданіи въ составѣ коллегіи, вырабатываютъ общее рѣшеніе, при чемъ каждый изъ членовъ коллегіи подаетъ голосъ по своему внутреннему убѣжденію и крайнему разумію. Если одинъ изъ судей до окончательнаго разсмотрѣнія дѣла замѣняется другимъ, то судебное сѣдствіе и всѣ пренія на судѣ возобновляются съ самаго начала. Каждая коллегія образуется изъ членовъ того судебного мѣста и притомъ того именно отдѣленія или департамента, разсмотрѣнію котораго подлежитъ данное дѣло, но по соображеніямъ практическаго удобства иногда допускается пополненіе коллегіи членами другихъ судовъ; такъ напр., при недостаткѣ наличныхъ членовъ су-

дебной палаты въ засѣданіе ея приглашается членъ мѣстнаго окружнаго суда, а въ засѣданіе окружнаго суда — мѣстный судебный слѣдователь (но не исправляющій его должность), одинъ изъ почетныхъ мировыхъ судей, уѣздный членъ окружнаго суда или городской судья. При совѣщаніи судей не должны присутствовать постороннія и участвующія въ дѣлѣ лица. О другихъ способахъ обезпеченія самостоятельности коллегіи см. Судейская правоспособность. При разногласіи между судьями примѣняются разныя системы — единогласія, абсолютнаго большинства (условнаго или простого), относительнаго большинства; при равенствѣ голосовъ перевѣсъ даетъ голосъ предсѣдателя. Кроме судей въ засѣданіяхъ принимаютъ участіе секретарь (XXIX, 320), лицо прокурорскаго надзора (XXII, 432) и судебный приставъ, исполняющій распоряженія предсѣдателя по охраненію порядка. Въ засѣданіи разнаго рода приготовительныя, распорядительныя и исполнительныя дѣйствія предоставлены частью предсѣдателемъ и отдѣльнымъ членамъ судовъ, частью разнымъ чинамъ и служителямъ, состоящимъ при канцелярiи. Несравненно болѣе важное значеніе имѣла канцелярiя въ прежнемъ процессѣ, когда на ней лежало составленіе доклада, записки или экстракта изъ дѣла (X, 893). Счетоводство судовъ опредѣляется правилами, составленными по взаимному соглашенію министровъ юстиціи, финансовъ и государственнаго контролера (Собр. Узак. 1871, № 82 и 1873, № 44), и возлагается на особаго кассира, приходрасходчика или казначея.

Система судебныхъ установлений. Объ отправленіи правосудія въ Авиньонъ — см. Гелія и Дикастерія. Въ Римѣ, въ древнѣйшій періодъ, верховнымъ судьей былъ царь, который занимался судомъ каждый 9-й день и по отношенію къ плебейамъ пользовался неограниченною властью, а квиритовъ (патриціевъ) судилъ вмѣстѣ съ сенатомъ; иногда царь назначалъ для производства суда особыхъ уполномоченныхъ (напримѣръ *duumviri perduellionis*); на рѣшеніе царя или сената гражданае имѣли право provocationis къ народу и тогда дѣло разсматривалось въ народномъ собраніи патриціевъ (*comitium*), гдѣ голоса подавались по куриямъ. Наряду съ парскимъ судомъ существовали еще судъ жреческій, по дѣламъ о преступленіяхъ жрецовъ и весталокъ, и судъ отца семейства, который судилъ членовъ семейства въ собраніи родичей. Съ учрежденіемъ республики судебная власть перешла первоначально къ консуламъ, но вскорѣ по *leges Valgrac* (507 до Р. Хр.), осужденные получили право апеллировать народному собранію, что было подтверждено законами 12 таблицъ; затѣмъ мало по малу вошло въ обычай прямо обращаться къ народному собранію. Сенатъ сохранялъ за собою судебную власть надъ завоеванными народами, при чемъ иногда передавалъ свою власть преторамъ (напр. *praetor peregrinus*, *pr. provincialis* и друг.) или особымъ сановникамъ (*proconsules*); надъ гражданами сенатъ имѣлъ судебную власть только въ минуту опасности,

когда устанавливалась диктатура и сенат или самъ становился неограниченнымъ верховнымъ судомъ, или передавалъ судебную власть консуламъ или диктатору. Отдѣльными законами были учреждены особая судища, изъ присяжныхъ судей, избираемыхъ изъ среды народа (questiones perpetuae). Первое такое судище (questio de pecuniis repetundis) было учреждено въ 664 г. по осн. Рима для разсмотрѣнія дѣлъ о лихоимствѣ. Въ составъ quaestiones perpetuae входили два элемента—чиновники (imperium) и присяжные судьи (comitium); во главѣ каждой quaestiois стоялъ преторъ. Судьи въ quaestiones perpetuae (judices jurati) призывались для разсмотрѣнія данного дѣла изъ числа полноправныхъ гражданъ, достигшихъ 30 л. возраста. Первоначально judices jurati избирались только изъ среды сенаторовъ; затѣмъ, по предложению К. Гракха, закономъ Семпронія (123 до Р. Хр.) въ списки судей положено было записатьъ равное число выборныхъ изъ сенаторовъ и изъ всадниковъ, а по предложению Ацилія Глабриона въ дѣлахъ о злоупотребленіяхъ провинціальныхъ правителей судьями могли быть только одни всадники. Закономъ Корнелія при Суллѣ былъ восстановленъ прежній порядокъ избранія судей изъ однихъ сенаторовъ, но скорѣе закономъ Аврелія было опредѣлено $\frac{1}{8}$ судей избирать изъ сенаторовъ, $\frac{1}{2}$ изъ всадниковъ и $\frac{1}{8}$ изъ плебеевъ (tribuni agrarii). Число гражданъ, которые могли быть призваны для засѣданія въ судахъ, во времена Августа, понизившаго условія ценза, доходило до 4 тыс. Въ императорскій періодъ обыкновенными судами были по прежнему quaestiones perpetuae, но съ паденіемъ республики участие въ нихъ превратилось въ обязанность гражданъ. Когда собрать присяжныхъ было трудно, преторы рѣшали дѣла единолично. Со временемъ Карагаллы исчезаютъ всякія упоминанія о присяжныхъ. Дюклетіанъ формально отмѣнилъ участие гражданъ въ отпращиваніи правосудія. Позже преторскіе суды въ свою очередь стали выходить изъ употребленія, уступая мѣсто новымъ судамъ, также судившимъ extra ordinem. Въ провинціяхъ судебная власть, съ правомъ назначенія смертной казни (jus gladii), принадлежала президенту провинціи, при которыхъ состояли особые должностныя лица для производства розысковъ и поддержанія обвиненій на судѣ. Президентъ судилъ единолично, при содѣйствіи состоявшихъ при немъ засѣдателей, ассессоровъ и товарищей, которымъ иногда поручалъ разсмотрѣніе дѣлъ маловажныхъ. Только въ Италіи и другіхъ провинціяхъ, имѣвшихъ jus Italicum, разсмотрѣніе дѣлъ о преступленіяхъ меньшей важности было сохранено за должностными лицами, избравшимися народомъ. На рѣшенія проконсуловъ и легатовъ можно было апеллировать императору, который посылалъ въ провинціи для пересмотра такихъ дѣлъ состоявшихъ при немъ judices sacri. У *оренжій германцевъ* судебная власть принадлежала народному собранію свободныхъ людей (Dingsität, Ding, Malbergum), на которомъ председательствовалъ графъ, князь или король. Во времена Каролинговъ мало-

важныя дѣла окончательно рѣшались судомъ тундинговъ, дѣла высшей важности были повѣдомственны суду рахимбурговъ, а суду короля (pallatium, Pfalz) подлежали лица, не желавшія платить денежной пени. Кромѣ того, королю можно было жаловаться на неправильное рѣшеніе дѣла рахимбургами. Суду народнаго собранія всѣхъ франковъ (placitum pallatii omnium Francorum) подлежали важнѣйшія дѣла—объ вѣзбѣхъ, заговорахъ и т. п. Графы, стоявшіе во главѣ округовъ и зависимые отъ нихъ начальники меньшихъ территориальныхъ участковъ имѣли право созывать свободныхъ людей для суда, на которомъ только председательствовали; дѣло рѣшалось приговоромъ свободныхъ людей (boni homines, biderne Leute, rachimburgii in malli residentes), для постановленія котораго выбирались въ древнѣйшую эпоху народнымъ собраніемъ, а позже графомъ, 12 судей (scabini, schippen, eschevins). Карлъ Великій и его преемники посылали на мѣста особыхъ missi dominici, которые должны были наблюдать за графами и разыскивать безгласныя преступленія, и вмѣстѣ съ тѣмъ получали право созывать скабиновъ и рѣшать при ихъ участіи уголовныя дѣла. Въ X—XII ст. на смѣну прежнимъ судамъ является *С. феодалное*. Раздавая покоренныя земли своимъ вассаламъ, короли особыми грамотами освобождали ихъ отъ графскаго суда и предоставляли имъ право суда; суды скабиновъ сохранялись только въ нѣкот. городахъ. Верховная судебная власть принадлежала королю; непосредственные вассалы короля имѣли aliam justiciam и пользовались полною уголовною властью, что выражалось въ правѣ ихъ ставить на границахъ своихъ владѣній вислицы и воздвигать позорные столбы; аррьеръ-вассалы имѣли bassam justiciam и могли разсматривать только дѣла о проступкахъ меньшей важности; въ XIII столѣтіи появились, кромѣ того, media justitia. Феодалный владѣтель, имѣвшій право суда, председательствовалъ на судѣ, произносили же приговоръ подчиненные вассалы, засѣдавшіе въ его placitum (plaids). Число такихъ засѣдателей не было опредѣлено, но по общему правилу каждый вассалъ могъ быть судимъ только ему равными (per pares). Иногда владѣтели вмѣсто себя для руководства ходомъ судебного засѣданія назначали намѣстника (bailli, prévôt, Neutenap). Эти же намѣстники разсматривали судебныя дѣла лицъ низшихъ сословій, спавшихъ и встававшихъ на земляхъ сюзерена или задержанныхъ въ его владѣніяхъ. Король, какъ феодалный владѣтель, считался собственникомъ суда въ земляхъ, составившихъ его непосредственное ленное владѣніе. Въ своихъ владѣніяхъ король содержалъ особыхъ управителей (prevôts, viguiers), которымъ была предоставлена судебная власть; право суда разсматривалось такъ какъ входная статья королей, а потому, на ряду съ управителями по назначенію (prevôtée en garde), иногда право суда отдавалось на откупъ (prevôtée à ferme). Во *Франціи* по мѣрѣ усиленія королевской власти феодалные суды стали вытѣсняться королевскими. Филиппъ Августъ для надзора за prevôts соединилъ ленныя владѣнія въ большіе округа

и въ каждомъ округѣ назначилъ особаго чиновника (bailli на сѣверѣ, sénéchal на югѣ), который периодически объѣзжалъ свой округъ и рассматривалъ уголовныя дѣла на ассизахъ, съ участіемъ выборныхъ (jurors), произосившихъ приговоры. Должности bailli и sénéchal считались очень почетными и жаловались высшимъ сановникамъ, которые нерѣдко, не имѣя ни времени, ни охоты и способности къ отправленію правосудія, возлагали свои судебскія обязанности на намѣстниковъ (lieutenants), изъ лицъ, получившихъ юр. видческое образование въ университетахъ; вмѣстѣ съ тѣмъ выборные, засѣдавшіе въ ассизахъ, мало по малу замѣнялись учеными юристами по назначенію правительства. Высшей судебной инстанціей былъ парламентъ (см. XXII, 827). Сначала король самъ присутствовалъ въ парламентѣ; затѣмъ онъ назначалъ туда своихъ прокуроровъ, адвокатовъ, фискаловъ—охранителей казеннаго интереса (procurator regis, advocati regis); сначала они ничѣмъ не отличались отъ частныхъ адвокатовъ тяжущихся, но въ 1302 г. получили оффиціальное званіе, а съ усиленіемъ королевской власти въ кругъ обязанностей прокурора вошло возбужденіе преслѣдованій. Нѣсколько позже прокуроры появились и въ низшихъ судахъ и присвоили себѣ всѣ права и преимуществва судебной власти. Засѣданіе въ судахъ легисты (см.), не имѣяще никакой связи съ феодальной іерархіей, старались развить значеніе короля и его судовъ: постепенно они поставили феодальныя суды на самую низшую степень, наравнѣ съ судами превотальными, введя и расширивъ понятіе о cas royal (т. е. преступленіяхъ, которыя король предоставляетъ исключительно своему суду). Взмѣвъ существовавшей въ феодальномъ судѣ подсудности по мѣсту происхожденія преступника, при которой подданный былъ подсуденъ своему феодальному владѣтелю, легисты выдвинули подсудность по мѣсту совершения преступленія. Въ *Германіи* вотчинныя феодальныя суды сохранились гораздо дольше, но, вслѣдствіе щедрой раздачі императорами привилегій и несудимыхъ грамотъ (immunitates), многіе города, рыцари, епископы, монастыри и другія учрежденія и лица были изъяты изъ юрисдикціи феодаловъ и получили равную съ ними судебную власть (Blutbann). Въ Саксоніи и Вестфаліи существовали особые суды—фемгерихты (см.), упорно боротившіеся съ феодальными владѣльцами. Въ XVII столѣтіи, съ усиленіемъ въ *Германіи* монархической власти, феодальныя и сословныя суды уступаютъ мѣсто судамъ правительственнымъ, составленнымъ изъ ученыхъ юристовъ-чиновниковъ и подчиненнымъ другъ другу въ инстанціонномъ порядкѣ. Въ отличіе отъ Франціи, въ *Германіи* винчаніе преслѣдованій было возложено на тѣхъ же судей, которыми производилось слѣдствіе и судебное разсмотрѣніе дѣлъ. Высшимъ судебнымъ установленіемъ въ *Германіи* являлся имперскій судъ (см. XIII, 17). Въ *Англіи* до завоеванія ея норманнами судебная власть дѣлилась въ сельскихъ общинахъ между назначеннымъ отъ короля шерифомъ и вѣщемъ изъ свободныхъ землевладѣльцевъ, а во всемѣ

государствѣ— между королемъ и народнымъ собраніемъ (вигенагетомъ); шерифъ или король созывалъ народные собранія, представлятельствовавши въ нихъ и исполняли приговоры, которые произносило народное собраніе. Съ 1066 г. въ *Англіи* водворился феодальный порядокъ, но, въ отличіе отъ континентальныхъ монарховъ, преемники Вильгельма Завоевателя съ самаго начала подчинили феодальныя суды судамъ своихъ намѣстниковъ въ графствахъ (bailli или шерифы) и своему собственному суду, никому не раздавали несудимыхъ грамотъ (immunitates) и, какъ охранители мира (conservatores pacis), подчинили исключительно своему суду цѣлый рядъ общеполитическихъ преступленій (felonies). Общимъ для всѣхъ сословій являлся судъ шерифовъ, въ которомъ рѣшались дѣла свободные люди всего графства; надъ нимъ стоялъ судъ короля (aula regis), состоявшій, подъ предѣлительствомъ короля, изъ высшихъ лицъ государства (justitarii). Съ увеличеніемъ числа дѣлъ aula regis раздѣляется на отдѣльныя суды, которые, однако, продолжали считаться частями одного цѣлаго королевскаго суда. Со временъ Великой харгін (V, 752) эти суды сдѣлались ослѣдными и получили названіе судовъ вестминстерскихъ. Въ видѣхъ огражденія населенія отъ корыстолюбія шерифовъ члены вестминстерскихъ судовъ посылались время отъ времени для объѣздовъ графствъ и для разсмотрѣнія казъ частныхъ тяжбъ, такъ и дѣлъ о важнѣйшихъ преступленіяхъ. Первые эти выѣздныя суды появляются при Генрихѣ II. Нортгемптонскій съѣздъ (1176) раздѣлялъ всю *Англію* на 6 округовъ, изъ которыхъ въ каждый посылалось двое судей. Съ выѣздными судьями ѣхали адвокаты и клерки, а шерифы къ пріѣзду судей должны были созвать присяжныхъ (см. Судъ присяжныхъ). При Эдуардѣ III (1360) эта организація была дополнена учрежденіемъ мировыхъ судей (XIX, 425), а при Генрихѣ VII (1488) былъ учрежденъ особый судъ звѣздной палаты (XII, 366).

Преобразованія въ С. на континентѣ произошли прежде всего во Франціи, гдѣ, начиная съ 1790 г., цѣлымъ рядомъ реформъ въ систему С. были внесены многія начала, заимствованныя изъ *Англіи*. Эти реформы завершились при Наполеонѣ I; установленная судебная организація въ общихъ чертахъ сохранилась до настоящаго времени. Съ распространеніемъ французскаго владычества во время Наполеоновскихъ войнъ, принятая во Франціи судебная организація была перенесена въ Бельгію, Голландію, Италію и Вестфалію, а послѣ революціонныхъ движеній 1848 г. главныя начала франц. С. были приняты и въ другихъ германскихъ государствахъ. Въ 70-хъ годахъ законодательства отдѣльныхъ странъ начинаютъ освобождаться отъ французскаго вліянія и вводить системы С., построенныя на обвинительномъ принципѣ; къ числу ихъ относятся Австрійскій уставъ 1873 г., учрежденіе судеб. установленій Германской имперіи 1876 г., норвежскій уставъ 1887 г. и венгерскій 1889 г.

Въ *Россіи* до призванія варяговъ судебная

власть принадлежала вѣчу; спорныя дѣла рѣшались выборными градскими старшами. Съ покореніемъ отдѣльныхъ племенъ варягами князья приобретаютъ надъ покоренными общинами право суда и либо сами рѣшаютъ тяжбы, либо поручаютъ судъ и расправу своимъ намѣстникамъ и волостелямъ. Въ производствѣ суда по прежнему участвовала община, выбравшая для участія въ рассмотрѣніи дѣла лучшихъ людей (вѣнослѣдствіи — цѣловальниковъ). Намѣстникамъ обыкновенно были подсудны цѣлые уѣзды съ городами, станами и волостями. волостелямъ—отдѣльные волости. Намѣстники и волостели поручали производство суда по станамъ своимъ тиунамъ, а для различныхъ исполнителныхъ дѣйствиій держали праведчиковъ и доводчиковъ; затѣмъ въ грамотахъ упоминаются еще яриники и металлщики (VI. 517), ябедники (см.) и др. должностныя лица. Кромѣ того право суда давалось ключникамъ, ловчимъ и друг. Иногда право суда отдавалось князьями на откупъ. Судъ вездѣ былъ единоличный и окончательный; въ сомнительныхъ случаяхъ тиунъ докладывалъ дѣло намѣстнику, а намѣстникъ — князю, но объ инстанціяхъ въ современномъ значеніи этого слова не было и рѣчи. Нѣкоторые города и области были раздѣлены между нѣсколькими князьями, изъ которыхъ каждый держалъ своего намѣстника; если возникло дѣло между лицами, подсудными различнымъ намѣстникамъ, то оно разбиралось вобщемъ или смѣстнымъ (XXX, 597) судомъ. Духовнымъ судамъ, на основаніи жалованныхъ князьями грамотъ, были подсудны дѣла о религіозныхъ преступленіяхъ, а также дѣла по тяжбамъ лицъ, находящихся въ вѣдѣніи церкви. Многимъ вотчинникамъ, монастырямъ, церквамъ жаловалось князьями освобожденіе отъ намѣстничьего суда и право судиться у самого князя, а для суда и расправы въ своихъ вотчинахъ ставить особыхъ приказчиковъ, намѣстниковъ и волостелей. Наконецъ, въ сѣверо-русскихъ народопроставахъ до самаго ихъ паденія сохранялись суды, организованные на началахъ общинныхъ.—Съ усиленіемъ Москвы великіе князья начинаютъ ограничивать уставными грамотами власть намѣстниковъ и волостелей, опредѣляютъ ихъ поборы и пошлины: первая такая грамота, двинская, дана Василіемъ I (1397 г.). Еще болѣе ограничивается власть намѣстниковъ Судебниками и Соборнымъ уложеніемъ. Прежде всего отъ намѣстниковъ было отнято право окончательнаго рѣшенія болѣе важныхъ дѣлъ, которымъ должны были докладываться царю; только за нѣкоторыми намѣстниками было сохранено право рѣшенія всѣхъ дѣлъ безъ доклада. Важнѣйшія дѣла поручались паремъ боярской думѣ (IV, 525); ниже ее стояли приказы (XXV, 186). Для искорененія частыхъ разбоевъ въ области посылались сыщики, преслѣдовавшіе и казнившіе разбойниковъ, а въ города — дьяки и приказики, для завѣдыванія дѣлами управленія, въ томъ числѣ судомъ, подъ контролемъ намѣстниковъ, которые, однако, могли только доносить объ ихъ злоупотребленіяхъ въ боярскую думу. При Иоаннѣ IV (1555 г.) въ чер-

ныхъ (государственныхъ) волостяхъ разсмотрѣніе судебныхъ дѣлъ было поручено избраннѣйшимъ земскимъ старостамъ и цѣловальникамъ, выбраннымъ крестьянами; тѣ же старосты и цѣловальники въ остальныхъ волостяхъ должны были засѣдать въ судѣ намѣстниковъ; розсысь по дѣламъ разбойнымъ, а затѣмъ и по дѣламъ о тѣлобѣ съ полиціимъ и объ убійствахъ былъ порученъ выбравшимся всѣмъ сословіями губнымъ старостамъ и цѣловальникамъ (IX, 849), которые были подчинены разбойному приказу (XXV, 193). Наконецъ, съ 1613 г. производство судебныхъ дѣлъ въ областяхъ поручается воеводамъ (VI, 828), рѣшавшимъ дѣла единолично или съ товарищами, но безъ цѣловальниковъ. Петръ Великій, заимствовавъ систему С. изъ Швеціи, ввелъ коллегіальный составъ судебныхъ мѣстъ, и сдѣлалъ попытку отдѣлить судебную власть отъ власти административной. Губные старосты были упразднены (1702); рассмотрѣніе всѣхъ гражданскихъ и уголовныхъ дѣлъ въ 1713 г. было ввѣрено единоличнымъ органамъ оберландрихтеровъ и ландрихтеровъ, но въ 1719 г. вмѣсто нихъ были учреждены въ городахъ и уѣздахъ городскіе суды, ассессоры, судебные комиссары и другіе единоличные органы, въ главныхъ городахъ провинцій—низше суды, въ главныхъ городахъ 8 губерній — надворные суды или гофгерихты, представлявшіе вторую инстанцію суда для всей губерніи и первую инстанцію для тѣхъ городовъ и уѣздовъ, гдѣ они были учреждены. Въ нѣкоторыхъ мѣстахъ Имперіи остались, однако, прежнее устройство и власть судебная по прежнему принадлежала губернаторамъ и оберъ-комендантамъ. Въ 1711 г. при всѣхъ судебныхъ мѣстахъ были учреждены фискалы, въ 1722 г. — прокуроры. Задуманный Петромъ Вел. планъ С. оказался слишкомъ сложнымъ и дорогимъ. Уже въ 1722 г. суды провинціальныя и городовыя были отменены и судебная дѣла, «для того, чтобы въ дѣлахъ челобитчикамъ волокиты не было», вновь переданы губернаторамъ и воеводамъ, въ помощь которымъ было дано по одному или по два ассессора. При Екаторинѣ I всѣ учрежденные при Петрѣ I областныя суды были упразднены, «чтобы подданнымъ тѣмъ оказано было облегченіе» (1727). Центральныя судебныя установленія, боярская дума и приказы были замѣнены при Петрѣ Вел. сенатомъ (XXIX, 510) и коллегіями (XV, 692), при чемъ юстицъ-коллегія была подчинена всѣмъ судамъ и на ее ревизію поступали уголовныя и гражданскія дѣла. Наряду съ этими общими судебными мѣстами при Петрѣ Вел. появляются суды особенныя. Изъ нихъ, кромѣ военныхъ судовъ, заслуживаютъ упоминанія выборные бургомистры, поставленные въ 1699 г. по городамъ съ судебною и административною властью, и учрежденные въ 1718 г. городовыя магистраты (IX, 314). Для рассмотрѣнія дѣлъ о государственныхъ преступленіяхъ въ 1702 г. былъ учрежденъ Преображенскій приказъ, закрытый въ 1729 г. (XXV, 66), а въ 1718 г.—тайная канцелярія (см.). Учрежденіемъ о губерніяхъ (1775) всѣмъ судебнымъ мѣстамъ дано коллегіальное устройство, а въ

среднія и низшія инстанціи введены выборные от сословій. Всѣ судебныя мѣста дѣлились на 3 инстанціи: низшую, для рѣшенія какъ уголовныхъ, такъ и гражданскихъ дѣлъ, составляли уѣздные суды для дворянъ, городскихъ рагуши и магистраты для городскихъ обывателей, нижнія расправы для крестьянъ; среднюю составляли верхніе земскіе суды, губернскіе магистраты, верхнія расправы, причѣмъ каждый изъ этихъ судовъ подраздѣлялся на 2 департамента, одинъ для гражданскихъ, другой—для уголовныхъ дѣлъ; высшую инстанцію составляла палата гражданского и уголовного суда (губернскіе и областные суды въ Сибиря), подчиненная непосредственно сенату. Высшія судебныя мѣста состояли изъ однихъ коронныхъ чиновниковъ; въ среднія предсѣдатели назначались отъ правительства, а засѣдатели—выбирались отъ сословій; въ уѣздныхъ судахъ и городскихъ магистратахъ засѣдали одни выборные отъ сословій; въ нижнихъ расправахъ для крестьянъ судья назначался отъ правительства. Наряду съ этими общими судебными установлениями при Екатеринѣ II были учреждены суды надворные (XX, 431) и совѣстные (XXX, 685). При Павлѣ I въ 1796 г. были уничтожены среднія судебныя инстанціи, а палаты гражданского и уголовного суда были соединены въ одну палату губернскаго суда и расправы, изъ двухъ департаментовъ. При Александрѣ I въ 1801 г. возстановлены прежнія палаты гражданского и уголовного суда, въ составъ которыхъ введены выборные отъ дворянства засѣдатели; нижнія расправы упразднены, а въ составъ уѣзднаго суда введены выборные отъ крестьянъ засѣдатели. Съ учрежденіемъ въ 1803 г. министерства юстиціи въ немъ сосредоточилось все управленіе судебными мѣстами. Въ 1810 г. съ учрежденіемъ государственнаго совѣта и комиссіи прошеній, рѣшенія сената по судебнымъ дѣламъ въ нѣкоторыхъ случаяхъ стали подвергаться пересмотру въ государственномъ совѣтѣ. Дѣла о преступленіяхъ меньшей важности рѣшались органами полиціи: въ уѣздахъ—станowymi приставами, въ уѣздныхъ городахъ—городничьями, въ губернскихъ—полицеймейстерами, въ столицахъ—управами благочинія (см.); крестьяне государственные и удѣльные судились по дѣламъ меньшей важности въ волостныхъ расправахъ и сельскихъ приказахъ. Органы полиціи производили слѣдствія. Для наблюденія за точнымъ исполненіемъ законовъ во всѣхъ присутственныхъ мѣстахъ, какъ судебныхъ, такъ и административныхъ, въ уѣздахъ состояли уѣздные стряпчие, въ губерніяхъ—губернскіе прокуроры и по два губернскихъ стряпчихъ, а въ сенатѣ—обер-прокуроры; всѣ эти лица были подчинены министру юстиціи, какъ генераль-прокурору. Эта организация сохранилась у насъ до введенія судебной реформы, съ тѣмъ лишь измѣненіемъ, что въ 1860 г. для производства формальныхъ слѣдствій были учреждены особые судебные слѣдователи (XXX, 436). Въ настоящее время, вслѣдствіе введенія судебно-административныхъ учреждений, образованныхъ по закону 12 іюля 1889 г., судебная организація

представляется въ различныхъ мѣстностяхъ весьма разнообразною. Въ 37 *внутреннихъ губерніяхъ* мѣстная юстиція вѣрена земскимъ участковымъ начальникамъ и городскимъ судьямъ. на рѣшенія которыхъ допускается апелляція въ уѣздные сѣзды и кассачія—въ губернскія присутствія (XII. 504—514); разсмотрѣніе наиболее важныхъ изъ подвѣдомственныхъ прежде мировому суду дѣлъ возложено на уѣздныхъ членовъ окружного суда, на рѣшенія которыхъ допускается апелляція въ окружный судъ. Въ Казани, Кишиневѣ, Москвѣ, Нижнемъ-Новгородѣ, Одессѣ, Саратовѣ, Харьковѣ и СПб., съ ихъ пригородами, и въ нѣкоторыхъ мѣстностяхъ Петербургскаго уѣзда, а также въ области Войска Донскаго оставлены выборные мировые судьи, съ ихъ сѣздами—въ качествѣ апелляціонной, и соватомъ—въ качествѣ кассационной инстанціи. Общими судебными установлениями для дѣлъ большей важности являются окружные суды и судебныя палаты, надъ которыми стоятъ кассационные департаменты сената. Каждый окружный судъ состоитъ изъ предсѣдателя, товарищей предсѣдателя, стоищихъ во главѣ отдѣленій, и членовъ; одно или нѣсколько отдѣленій суда назначаются специально для разсмотрѣнія уголовныхъ дѣлъ, причѣмъ по возможности составъ ихъ обновляется вредъ отъ времени переводомъ членовъ изъ гражданскихъ отдѣленій и обратно (законъ 20 мая 1885 г.); канцелярія окружного суда, регистратура, касса и архивъ подчиняются предсѣдателю. При каждомъ окружномъ судѣ состоитъ судебные слѣдователи, чины прокурорскаго надзора, частные повѣренные, судебные приставы, разсылные и нотариаты. Окружные суды безъ участія присяжныхъ засѣдателей рассматриваютъ гражданскія дѣла, а изъ уголовныхъ—дѣла о преступленіяхъ, не влекущихъ за собою по закону лишенія всѣхъ правъ состоянія или всѣхъ osobowychъ правъ и преумощствъ; дѣла о преступленіяхъ, влекущихъ за собою указанныя выше праволишенія, рассматриваются окружными судами съ участіемъ присяжныхъ засѣдателей (см. Судъ присяжныхъ). *Судебныя палаты* дѣлятся на департаменты (угол. и гражданскіе); каждый департаментъ состоитъ изъ предсѣдателя и членовъ; одинъ изъ предсѣдателей департаментовъ назначается старшимъ и предсѣдательствуетъ на общихъ собраніяхъ. На старшаго предсѣдателя судебной палаты возлагается наблюденіе за правильностью и скоростью производства дѣлъ какъ въ самой судебной палатѣ, такъ и въ подвѣдомственныхъ ей окружныхъ судахъ, а равно за точнымъ исполненіемъ своихъ обязанностей всѣми должностными лицами, состоящими въ округѣ судебной палаты. При судебныхъ палатахъ состоятъ канцелярія, прокурорскій надзоръ и совѣты присяжн. повѣрен. (XXV, 262). Судебная палата является органомъ рѣшенія суду по дѣламъ, подвѣдомственнымъ окружнымъ судамъ съ присяжными засѣдателями, и апелляціонной инстанціей по дѣламъ, рѣшеннымъ окружными судами безъ участія присяжныхъ. Уголовный департаментъ судебной палаты, въ качествѣ суда первой степени, рассматриваетъ дѣла о преступленіи-

яхъ государственныхъ, служебныхъ, противъ порядка управленія, противъ законовъ о печати и др., при чемъ дѣла о преступленіяхъ, влекущихъ за собой лишеніе всѣхъ правъ состоянія или всѣхъ особенныхъ правъ и преимуществъ, рассматриваются съ участіемъ сословныхъ представителей (XXX, 914). Кассационной инстанціей, органомъ надзора и судебного управленія, а въ нѣкоторыхъ случаяхъ и судомъ первой степени является *правительствующій сенатъ* (XXIX, 517—518). Для рассмотрѣнія дѣлъ о важнѣйшихъ государственныхъ преступленіяхъ и дѣлъ о служебныхъ преступленіяхъ высшихъ должностныхъ лицъ учреждается, каждый разъ по особому Высочайшему указу, верховный уголовный судъ (VI, 82—84). Наряду съ этою основной организацией на окраинахъ Россіи дѣйствуютъ иныя системы С.: 1) *Въ западныхъ и бернскихъ, северномъ Кавказѣ и Прибалтійскомъ краѣ* мировые суды назначаются отъ правительства; на Кавказѣ и въ Прибалтійскомъ краѣ окружные суды рассматриваютъ дѣла безъ участія присяжныхъ засѣдателей; въ Прибалтійскомъ краѣ мировымъ създамъ ввѣренъ надзоръ за сословными крестьянскими судами (VII, 96) и за производствомъ дѣлъ по впотекамъ (особыя крѣпостныя отдѣленія). 2) *Въ Приислѣвскомъ краѣ* мѣстная юстиція, ограниченная сравнительно меньшимъ кругомъ дѣлъ, ввѣрена въ городахъ — назначаемымъ отъ правительства мировымъ судьямъ, а въ селеніяхъ — коллегіальнымъ гминнымъ судамъ (VIII, 934—936). Въ составъ окружныхъ судовъ, кроме гражданскихъ и уголовныхъ, имѣются особые ипотечныя отдѣленія. Всѣ дѣла, изыятія изъ подсудности гминныхъ и мировыхъ судовъ, рассматриваются окружными судами и судебною палатою безъ участія присяжныхъ засѣдателей и сословныхъ представителей. 3) *Въ Закавказьѣ, Архангельской губ., Сибири, Туркестанѣ, Закаспійской и Квантунской областяхъ* на назначаемыхъ отъ правительства мировыхъ судей (въ Закавказьѣ у нихъ имѣются помощники) возложено, кроме рассмотрѣнія дѣлъ по существу (при чемъ предѣлы подсудности ихъ значительно расширены), производство предварительныхъ слѣдствій и исполненіе обязанностей нотариусовъ; апелляціонной встанціей для дѣлъ мировой подсудности являются суды окружные, которые рассматриваютъ дѣла высшей подсудности безъ участія присяжныхъ засѣдателей; судебными палатамъ, рассматривающимъ всѣ дѣла безъ участія сословныхъ представителей, во всѣхъ указанныхъ выше мѣстностяхъ, за исключеніемъ Архангельской губ., присвоены права кассационной инстанціи по дѣламъ мировой подсудности. Всего въ Россіи къ 1 января 1901 г. было открыто 13 судебныхъ палатъ и 104 окружныхъ суда. Высочайше учрежденная комиссия для пересмотра законоположеній по судебной части предположила для всей Россіи принять единообразную систему С. съ нѣкоторыми лишь отступленіями для окраинъ, гдѣ признано невозможнымъ организовать судъ присяжныхъ. Сущность проектированной судебной организа-

ція заключается въ слѣдующемъ: 1) ближайшими къ населенію представителями правосудія являются назначаемые отъ правительства участковые суды, на которыхъ возлагается рассмотрѣніе менѣе важныхъ дѣлъ, производство предварительныхъ слѣдствій, дѣла охранительныя и исполненіе обязанностей нотариусовъ; 2) окружные суды, учреждаемые на губерцію, область или нѣсколько уѣздовъ, рассматриваютъ въ первой инстанціи, съ участіемъ или безъ участія присяжныхъ (общаго и особаго состава), болѣе важныя дѣла, а для разрѣшенія въ апелляціонномъ порядкѣ дѣлъ участковой подсудности образуются, подъ предсѣдательствомъ уѣздныхъ (и городскихъ) членовъ окружнаго суда, особые уѣздныя (и городскія) отдѣленія окружныхъ судовъ; 3) судебныя палаты, учреждаемыя на нѣсколько губерній или областей, составляющихъ судебный округъ, являются апелляціонной инстанціей для дѣлъ, рѣшаемыхъ окружными судами безъ участія присяжныхъ засѣдателей, и кассационной инстанціей для дѣлъ, рассматриваемыхъ участковыми судьями; 4) судебные департаменты правительственнаго сената представляютъ кассационную инстанцію по дѣламъ, рѣшаемымъ окончательно окружными судами и судебными палатами. Подробности организаціи прокуратуры и адвокатуры см. XXV, 395—405; I, 167—169; XXV, 259—264.

Литература. Birkmeier, «Encyclopedie der Rechtswissenschaft» (1900); Stephen, «History of the criminal law of England» (1883); Glasson, «Histoire du droit et des institutions de l'Angleterre» (1882); Franqueville, «Le système judiciaire de la Grande Bretagne» (1893); Hélie, «Traité sur l'instruction criminelle» (1888); Esmein, «Histoire de la procédure criminelle en France» (1898); Schröder, «Deutsche Rechtsgeschichte» (1898). Въ русской литературѣ лучшее изложеніе С. можно найти въ курсахъ Н. Фойникова (т. I, 1896) и В. Случевского (т. I, 1895), гдѣ указана и иностранная литература. Подробный перечень сочиненій и статей на русскомъ языкѣ по вопросамъ С.— см. Поворинскій, «Систематическій указатель» (1896). См. также «Объяснительныя записки комиссіи для пересмотра законоположеній по судебной части». А. С. Лыкошкинъ.

Судоустройство военное—основано на тѣхъ же началахъ; что и судоустройство общее. Военные суды, какъ учрежденія обособленныя отъ судовъ общихъ, появляются со времени учрежденія постоянныхъ армій, долго носить сословный характеръ, создаются военными начальниками временно, для рассмотрѣнія даннаго дѣла, и представляютъ свои приговоры на утвержденіе военныхъ начальниковъ. Составъ военныхъ судовъ изданъ принять коллегіальный, изъ однихъ военно-служащихъ, къ которымъ присоединяются должностныя лица, свѣдущія въ законахъ (шутейбейсы, аудиторы). Суды назначаются военнымъ начальствомъ. Въ эпоху великой французской революціи были сдѣланы опыты организаціи военныхъ судовъ смѣшаннаго состава, изъ военныхъ и гражданскихъ членовъ, а также введенія въ военные суды института избираемыхъ по жре-

бию присяжных, но эти опыты были признаны неудачными и в настоящее время присяжные, существовавшие в военных судах Швейцарии (до 1889 г.) и Баварии (до 1900 г.), нигдѣ не призываются къ участию въ разсмотрѣніи дѣлъ о преступленіяхъ военно-служащихъ, подсудныхъ военнымъ судамъ. Въ *Россіи* въ мирное время существуютъ: 1) *полковые* (батальонные, бригадные и др.) суды, разсматривающіе дѣла о преступленіяхъ нижнихъ чиновъ, не влекущихъ за собой лишения всѣхъ или нѣкоторыхъ особенныхъ правъ и преимуществъ (см. XXIV, 343 — 345). 2) *Военно-окружные* суды, учрежденные по одному въ каждомъ военномъ округѣ, кромѣ Финляндскаго, подвѣдомственнаго петербургскому суду, и Сибирскаго, гдѣ кромѣ военно-окружнаго суда въ Омскѣ открыто еще постоянное отдѣленіе его въ Иркутскѣ. Они разсматриваютъ въ качествѣ первой инстанции дѣла о всѣхъ преступленіяхъ офицеровъ и гражданскихъ чиновникахъ военного вѣдомства и дѣла о важнѣйшихъ преступленіяхъ нижнихъ чиновъ, превышающихъ подсудность судовъ полковыхъ, а въ качествѣ апелляціонной инстанции — дѣла, поступающія изъ полковыхъ судовъ (см. VI, 858 — 859). 3) *Главный военный судъ* (VIII, 785) представляетъ собою кассационную инстанцію для дѣлъ военной подсудности; въ особенно важныхъ случаяхъ нарушенія воинской дисциплины командующій войсками можетъ учредить въ мѣстѣ нахождения военно-окружнаго суда, для разсмотрѣнія кассационныхъ протестовъ и жалобъ по данному дѣлу, особое присутствие изъ 2-хъ старшихъ постоянныхъ членовъ военно-окружнаго суда и 2 строевыхъ генераловъ или штабъ-офицеровъ, при чемъ этому присутствію предоставляется власть главнаго военного суда. При военно-окружныхъ судахъ и главнымъ военномъ судѣ состоятъ чины военно-прокурорскаго надзора. Производство предварительныхъ слѣдствій возлагается на военныхъ слѣдователей и слѣдственные коммиссіи; дѣлопроизводство — въ полковыхъ судахъ на особаго дѣлопроизводителя, въ военно-окружныхъ — на состоящаго при нихъ канцеляри, въ главномъ военномъ судѣ — на главное военное судное управленіе. Для разсмотрѣнія дѣлъ о государственныхъ преступленіяхъ въ мирное время можетъ быть учреждаемъ особый военный судъ специально для даннаго дѣла, подѣ председательствомъ члена главнаго военного суда, изъ 4 генераловъ по назначенію военнаго министра. Въ морскомъ вѣдомствѣ существуютъ для разсмотрѣнія дѣлъ о преступленіяхъ чиновъ флота экипажные суды, военно-морские суды и главный военно-морской судъ, по составу сходные съ судами военного вѣдомства, съ тѣмъ лишь отличіемъ, что подсудность экипажныхъ судовъ значительно уже, чѣмъ подсудность судовъ полковыхъ. Въ военное время въ районѣ театра войны дѣйствуютъ: 1) полковые и этапные суды, 2) военно-окружные суды пограничныхъ округовъ, подчиненныхъ командующимъ арміями, 3) суды армій, сходные по организаци и

кругу вѣдомства съ судами военно-окружными, и 4) кассационное присутствие, учреждаемое на весь районъ отдѣльнаго театра войны. Въ морскомъ вѣдомствѣ на судахъ и эскадрахъ, находящихся въ плаваніи, учреждаются постоянные корабельные суды для разсмотрѣнія дѣлъ, подсудныхъ экипажнымъ судамъ, и временныя коммиссіи для разбора болѣе важныхъ дѣлъ, наряжаемыя для каждаго дѣла особо. Для изслѣдованія проступковъ офицеровъ, противныхъ достоинству офицерскаго званія, въ отдѣльныхъ частяхъ арміи и флота учреждены особые суды общества офицеровъ (см.). Во *Франціи* (по кодексу 1857 г.) въ мирное время дѣла о преступленіяхъ военно-служащихъ разсматриваются по существу военными судами (conseils de guerre regiments), а въ кассационномъ порядкѣ — ревізійными судами (conseils de révision). Военные суды (числомъ 27) учреждены въ главныхъ городахъ, изъ временно назначаемыхъ командующимъ войсками округа для разсмотрѣнія даннаго дѣла 7 строевыхъ офицеровъ различныхъ чиновъ (смотря по чину обвиняемаго); ревізійные суды учреждены въ Парижѣ и Алжирѣ и состояются также изъ временно назначаемыхъ для каждаго отдѣльнаго дѣла 5 строевыхъ офицеровъ. Постоянный элементъ въ каждомъ военномъ и ревізійномъ судѣ представляетъ такъ назыв. *parquet*, изъ правительственнаго комиссара (commissaire du gouvernement), докладчика (rapporteur) и секретаря (greffier), съ ихъ помощниками; комиссаръ, исполняющій обязанности публичнаго обвинителя, и докладчикъ, на котораго возлагается производство предварительныхъ слѣдствій, назначаются на неопредѣленное время военнымъ министромъ изъ офицеровъ, состоявшихъ на дѣйствительной службѣ или въ отставкѣ; помощники ихъ назначаются командующимъ войсками округа на 1 годъ; секретарь и его помощники назначаются изъ военныхъ чиновниковъ. Въ ноябрѣ 1899 г. правительствомъ внесенъ въ палату депутатовъ законопроектъ объ учрежденіи спеціального корпуса (corps de justice militaire), непосредственно подчиненнаго военному министру и независимаго отъ мѣстнаго начальства, съ тѣмъ, чтобы корпусъ этотъ пополнялся офицерами, выдержавшими конкурсный экзаменъ и ознакомившимися съ практической судебною дѣятельностью. Въ военное время военные суды 1-й инстанции (conseils de guerre aux armées) учреждаются при каждой дивизіи и при главной квартирѣ арміи, а въ случаѣ необходимости — при штабѣ корпуса и даже при каждомъ отдѣльномъ отрядѣ силою не менѣе 1 батал. Дѣйствующій въ качествѣ кассационной инстанции ревізійный судъ учреждается при главной квартирѣ арміи. Съ переходомъ арміи на иностранную территорию учреждаются особые превотальные суды, которыми подсудны лица слѣдующія за арміей, военно-пѣнные нижне чины и бродяги, за преступныя дѣянія, влекущія за собою по закону наказаніе не свыше 6 мѣс. тюрьмы или 200 фр. штрафа; превотальную юстицію отправляютъ начальники жандармовъ отдѣльной арміи, корпуса и дивизіи. Кромѣ военныхъ

судовъ въ собственномъ смыслѣ слова, во Франціи учреждены имѣющие административный характеръ дисциплинарные суды для офицеровъ (conseils d'enquête) и для нижнихъ чиновъ (conseils de discipline). Въ *Италии* (по кодексу 1869 г.) принята система С. весьма схожая съ французскою: военные суды первой инстанціи (tribunali militari territoriali и trib. mil. presso le truppe consensuale) состоятъ изъ 6 строевыхъ офицеровъ, назначаемыхъ на двухгодичный срокъ; имѣющей значеніе кассационной инстанціи верховный военный трибуналъ (tribunale supremo di guerra e marina) состоитъ изъ 7 офицеровъ и 2 совѣтниковъ общаго апелляціоннаго суда. Въ *Швейцаріи* (по уставу 1889 г.) отправленіе военнаго правосудія вѣряется, въ качествѣ судовъ первой степени, дивизионнымъ судамъ и дополнительнымъ военнымъ судамъ, учреждаемымъ, въ случаѣ надобности, союзнымъ совѣтомъ; и тѣ, и другіе состоятъ изъ 6 судей и 6 запасныхъ членовъ. назначаемыхъ на 3 года союзнымъ совѣтомъ изъ офицеровъ и унтеръ-офицеровъ дивизіи, подъ предсѣдательствомъ главнаго судьи, назначаемаго также на 3 года. Военный кассационный судъ состоитъ изъ 5 членовъ, назначаемыхъ союзнымъ совѣтомъ на 3 года, частью изъ судебныхъ, частью изъ строевыхъ офицеровъ. Прокурорскія обязанности исполняютъ состоящими при судахъ аудиторами изъ судебныхъ офицеровъ, подчиненнымъ оберъ-аудитору кассационнаго военнаго суда. Предварительныя сѣдствія производятся военнымъ начальствомъ. Въ *Германіи* съ 1 октября 1900 г. принята единообразная для всѣхъ государствъ имперіи система военнаго С. (по уставу 1898 г.): 1) низшіе суды (Standgerichte) состоятъ изъ 3 строевыхъ офицеровъ, назначаемыхъ въ мирное время на годъ, въ военное—на каждое дѣло особо; этимъ судамъ подвѣдомственны дѣла о преступленіяхъ нижнихъ чиновъ, влекущихъ за собою наказаніе не свыше 6 нед. ареста. 2) Военные суды (Kriegsgerichte) состоятъ изъ 5 судей, назначаемыхъ изъ числа строевыхъ офицеровъ и военно-судебныхъ чиновниковъ, при чемъ по болѣе важнымъ дѣламъ въ составъ суда входятъ 2 чиновникъ и 3 офицера, а по менѣе важнымъ — 1 чиновникъ и 4 офицера; предсѣдательствуетъ старшій изъ офицеровъ, руководитъ ходомъ судебного засѣданія военно-судебный чиновникъ; военные суды въ качествѣ 1-ой инстанціи рассматриваютъ всѣ дѣла, превышающія подсудность низшихъ судовъ и являются для этихъ послѣднихъ апелляціонною инстанціей. 3) Высшіе военные суды (Oberkriegsgerichte) состоятъ изъ 7 судей, изъ коихъ 2 военно-судебныхъ чиновника и 5 офицеровъ, и представляютъ апелляціонную инстанцію для военныхъ судовъ. 4) Имперскій военный судъ состоитъ изъ совѣтниковъ и офицеровъ, подъ предсѣдательствомъ генерала, дѣлятся на отдѣленія (для Баваріи имѣется особое отдѣленіе) и является кассационною инстанціей. Производство предварительныхъ

сѣдствій, составленіе обвинительныхъ актовъ и поддержаніе обвиненія на судѣ поручается судебнымъ офицерамъ (по дѣламъ низшихъ судовъ) или военно-судебнымъ чиновникамъ (по дѣламъ высшей подсудности). Въ военное время сохраняется также система С., съ измѣненіемъ лишь названій. Въ *Австріи* военные суды дѣлятся на полковые (изъ 3 членовъ), военноокружные (изъ 5 членовъ) и генеральные военные (изъ 9 членовъ), созываются по каждому отдѣльному дѣлу и состояются изъ назначаемыхъ военнымъ начальствомъ строевыхъ офицеровъ; полковые и военноокружные суды рассматриваютъ дѣла о преступленіяхъ нижнихъ чиновъ, а генеральные военные—дѣла объ офицерахъ и о тяжчайшихъ преступленіяхъ нижнихъ чиновъ, влекущихъ за собою каторжную работу или смертную казнь. Специальныхъ органовъ предварительнаго производства не имѣется; функций прокурорскаго надзора въ генеральныхъ военныхъ судахъ и наблюденіе за исполненіемъ законовъ всѣми военными судами возложены на входящаго въ составъ военнаго министерства судебного генераль-адвоката, съ его помощниками. Въ *Австро-Венгріи* судами первой степени являются военно-судныя комиссіи для дѣлъ о маловажныхъ проступкахъ нижнихъ чиновъ и военные суды для остальныхъ дѣлъ военной подсудности; и тѣ, и другіе созываются по каждому отдѣльному дѣлу и состоятъ изъ 3 судей, въ число которыхъ входитъ аудиторъ, а по дѣламъ о нижнихъ чинахъ — 4 нижнихъ чина. Вторую инстанцію образуютъ высшій военный судъ (Militär-Obergericht) въ Вѣнѣ и высшій военный судъ для гонведа въ Буда-Пештѣ, которые состоятъ изъ 8 аудиторовъ, подъ предсѣдательствомъ генерала, и являются учреждениями постоянными. Третью инстанцію представляетъ также постоянный верховный судъ (Oberster Militär-Gerichtshof), изъ 2 генераловъ и 5 аудиторовъ. Въ военное время могутъ быть учреждаемы чрезвычайные военные суды, въ которыхъ функція аудитора исполняютъ строевые офицеры.

Литература. Chassignet, «Essai historique sur les institutions militaires» (П., 1871); Taillefer, «La justice militaire dans l'armée de terre» (П., 1895); Wilhelm, «Commentaire des codes de justice maritime et militaire» (П., 1897); Marck, «Der Militärstrafprozess in Deutschland und seine Reform» (1895; подробно указана литература); Dangelmaier, «Die Militärstrafgerichtsbarkeit» (въ «Goldammer Archiv», 1884); Gran, «Fonctionnement de la justice militaire dans les différents états de l'Europe» (1884); Мушниковъ, «Очеркъ организаціи военно-судебныхъ учреждений въ иностранныхъ государствахъ» («Военный Сборн.», №№ 1—5, 1882); Володиміровъ, «Военно-судебный отдѣлъ военной администраціи» (1893); Шендзиковскій, «О военномъ судѣ въ военное время» (1892); Огневъ, «Военная подсудность» (1897); Абрамовичъ-Барановскій, «Военное С.» (1900). А. С. Лыкошинъ.

Оглавление приложений и рисунковъ XXXI тома.

А. Приложенія:	<i>Стр.</i>
Сообщенія	16
Спектры лучеиспусканія и поглошенія I и II (хромолитографія)	168
Спектральный анализъ. Спектроскопы III и IV	—
Спички I и II	278
Микрофотографія сплавовъ	288
Средиземное море (карта)	340
Станки орудейные I и II	428
Стеариновое производство	540
Стеклодувное мастерство	554
Стеклодувное производство	576
Стенографія I и II	592
Столярное производство I и II	696
Стрѣлы	842
Судоустройство I и II	940
Б. Рисунки въ текстѣ:	
Спасаніе на водахъ (9 рис.)	138—141
Спектральный анализъ (8 рис.)	158—170
Сперматогенезъ (2 рис.)	194—195
Сперматозоиды (1 рис.)	196
Спиртометрия (4 рис.)	238—239
Спиртъ виноградный (4 рис.)	258—259
Сплавы (11 рис.)	284—289
Спора (1 рис.)	295
Спускъ (2 рис.)	313
Спускъ на воду (5 рис.)	314
Среднія величины въ метеорологіи (1 рис.)	349
Ставь (2 рис.)	397
Сталь (5 рис.)	401—407
Стекло оптическое (1 рис.)	557
Стеклодувное производство (1 рис.)	560
Стеклодувное производство (2 рис.)	562
Стела (1 рис.)	587

Стереобатъ (2 рис.)	608
Сtereoизомерія (19 рис.)	609 — 620
Сtereoхимія (7 рис.)	625 — 626
Стклѣнки болонскія (1 рис.)	665
Страшилки (1 рис.)	788
Стрекозы (1 рис.)	794
Стѣнные осы (1 рис.)	861

ОПЕЧАТКИ и ПОПРАВКИ.

Стран.	Столб.	Строка.	Напечатано:	Слѣдуетъ читать:
Т О М Ъ VI.				
540	2	9 сн.	галлоидныхъ	галлоидоводородныхъ
541	2	17 сн.	Bi^2O^3 , Bi^2O^3 или BiO^2	Bi^2O^3 съ Bi^2O^3 , или Bi^2O^4 ,
Т О М Ъ XII.				
375	2	1 сн.	обжига-	обжига.
»	»	2 сн.	свой.	свой-
Т О М Ъ XVII.				
55	1	21 сн.	ротштейнъ	роштейнъ
»	»	6 сн.	ротштейна	роштейна
333	»	16 сн.	жировъ выщелачиваютъ	жировъ. Выщелачиваютъ
Т О М Ъ XXV.				
318	1	9 сн.	давленія	давленіемъ
»	»	7 сн.	10 ч.	100 ч.
Т О М Ъ XXX.				
628	1	18—19 сн.	Остальные	Остальное
Т О М Ъ XXXI.				
171	2	между 11 и 12 сн. <i>опущена подъ ст. Спек-</i> <i>трали. анализъ подписъ</i>		<i>Проф. Н. Г. Егоровъ.</i>
186	2	12 сн.	мелбёрнскомъ	Мельбурнскомъ
»	»	3 сн.	Laseralia	Laserilia
301	1	18 сн.	содержащимъ	содержащими
»	1	20 сн.	наблюдаемая	наблюдаемая
»	2	13 сн.	отличаются	отличается
303	1	15—16 сн.	многие другіе.	многія другія.
»	2	2 сн.	препараты	препараты ея
328	1	18 сн.	Теріантропическій	Тероантропическій
»	»	20 сн.	Yevons	Jevons
»	2	10 сн.	Smithunian	Smitsonian
»	»	17 сн.	«Извѣстїи	«Извѣстія
387	1	18 сн.	ушками	уеиками
»	1	14 сн.	встрѣчаются	встрѣчается
»	2	18 сн.	раздѣляются	раздѣляются
»	»	10 сн.	кряжи	пряжи
»	»	27 сн.	см.	сем.
403	1	24 сн.	то онъ	но онъ
410	1	25 сн.	Натре-Икена	Natre-Ukena
809	1	25 сн.	60°	60° шпроты.
810	1	17 сн.	діагонали	діагонали

ПОПРАВКА.

Указанное въ т. XXX на 715 стр. 2 столб. 22 стр. сн. сочин. М. Пергамяна, «Сознательность и т. д.» (СПб., 1894) помѣщено здѣсь по недосмотру, независимошему отъ автора.

ДОПОЛНЕНИЕ къ ст. **Ставропольская губ.**

Послѣ напечатанія статьи о Ставропольской губ. въ послѣдней учрежденъ 1 июля 1900 г. новый *уездъ*—*Прасковейскій*, а 30 ноября того же года проешло официальное открытіе уѣздныхъ учреждений этого уѣзда. Въ составъ Прасковейскаго у. вошла часть территорій Новогригорьевскаго и Александровскаго уу. Прасковейскій у. занимаетъ самую вост. часть Ставропольской губ., по всей длинѣ прорѣзанную р. Кумой, на которой расположена большая часть его селеній. Управление уѣздомъ сосредоточивается *въ сел. Прасковейскомъ* для Прасковей (XXIV, 954). Къ Прасковейскому у. относится 1 зашт. г. *Св. Креста*, 22 селенія и нѣск. поселковъ. Жит. 121394 (61270 мжч. и 60124 жич.).